

Instruktionsbok

ÖVERSÄTTNING AV ORIGINALBRUKSANVISNING

HONDA

F510/F560

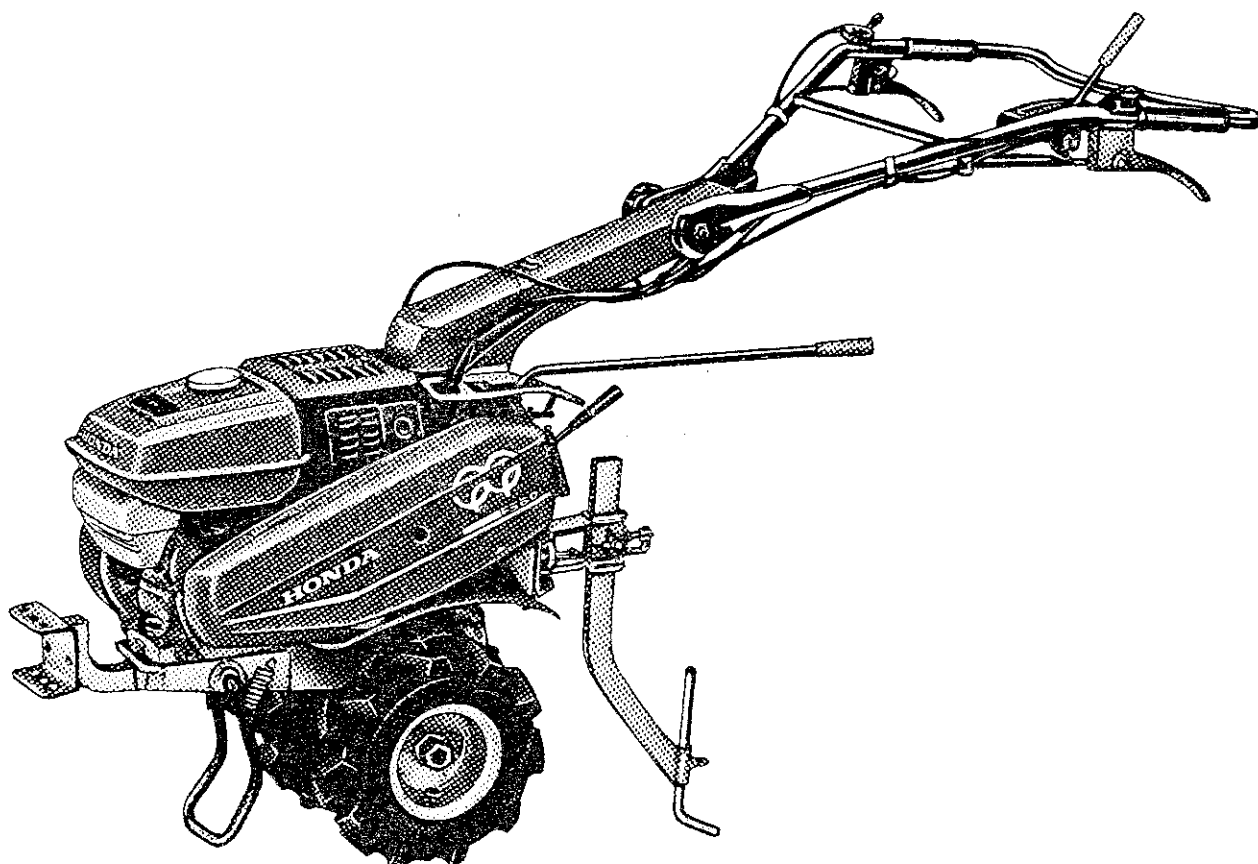

Tvåhjulstraktorer

Tack för Ditt val av att köpa en Honda tvåhjulstraktor. Denna instruktionsbok omfattar handhavande och skötsel av Honda tvåhjulstraktor typ F 510 S och F 560 S. Innehållet är baserat på de senast offentliggjorda informationerna rörande produkten. Honda förbehåller sig rätten ändra innehållet utan föregående meddelande. Ingen del av boken får reproduceras utan skriftligt medgivande av Honda. Boken skall betraktas som en del av tvåhjulstraktorn och skall alltid finnas tillgänglig samt även medfölja till nästa ägare om den säljs begagnad. Var speciellt uppmärksam på de säkerhetsmeddelanden som framgår av bokens innehåll.

△ VARNING!

Talar om att en stor möjlighet föreligger för allvarliga personskador om instruktionerna inte följs.

△ FÖRSIKTIGHET!

Talar om att materiella skador kan uppstå om instruktionerna inte följs

△ OBS!

Ger värdefull information för att förebygga skador på tvåhjulstraktorn.

Om Du har några frågor eller om något problem uppstår kontakta Din återförsäljare.

△ VARNING!

Honda tvåhjulstraktor är designad för att ge Dig många problemfria driftstimmar under förutsättning att den sköts enligt gällande instruktioner. Läs därför noga igenom och förstå bokens innehåll innan traktorn tas i bruk. Undviks detta kan det resultera i både person och materiella skador.

INNEHÅLLSFÖRTECKNING.

	Sid.
1. SÄKERHETSFÖRESKRIFTER.....	3
2. HUVUDELAR.....	4-5
3. ÅTGÄRDER FÖRE START.....	6-9
● Motorolja.....	6
● Växellådsolja.....	7
● Luftrenare.....	7
● Bränsle.....	8
● Lufttryck.....	9
4. START AV MOTOR.....	10-13
5. HANDHAVANDE AV TRAKTORN.....	14-20
● Sidoinställning av styret.....	14
● Vändning av styret.....	15-16
● Höjdinställning av styret.....	17
● Koppling.....	18
● Styrkopplingar.....	19
● Växling.....	20
● Kraftuttag P.T.O.....	21
● Eluttag.....	21
6. STOPP AV MOTOR.....	22
7. UNDERHÅLL.....	23-31
● Underhållsschema.....	23
● Oljebyte/motor.....	24
● Oljebyte/växellåda.....	24-25
● Rengöring av luftrenare.....	26
● Rengöring av slamsamlare.....	27
● Tändstift.....	28
● Justering av kilrep.....	29
● Justering av gaswire.....	30
● Justering av kopplingswire.....	31
● Justering av styrkopplingswire.....	31
8. TRANSPORT OCH LAGRING.....	32
9. FELSÖKNING.....	33
10. SPECIFIKATIONER.....	34

1. SÄKERHETSFÖRESKRIFTER.

△ VARNING!

För att säkerställa en säker funktion:

- Gör alltid en "åtgärd före start" (Sid 6) före Du startar motorn vilket kan förebygga en olycka eller skador på produkten.
- Tillåt aldrig någon person att använda traktorn utan tillgång till instruktioner om dess handhavande.
- Lär Dig hur man snabbt stannar traktorn i ett eventuellt nödläge. Lär Dig handhavandet av alla kontrollfunktioner.
- Håll barn och sällskapsdjur på ett säkert avstånd från arbetsplatsen.
- Bär tätsittande klädsel och stadiga halksäkra skor.
- Se till att alla fästanordningar är fastdragna.
- Vid körning på ett lutande underlag se till att bränsletanken är fylld till hälften för att undvika bränsleläckage.
- Stanna alltid motorn vid rengöring/justering av tillbehör.
- Kör aldrig traktorn med något av sina skyddsanordningar bortmonterade.
- Håll ett stadigt grepp i styrhandtaget som har en tendens att lyfta när kopplingen slås till.
- Var speciellt försiktig så Du inte fastnar i tillbehöret vid backning.
- Håll arbetsplatsen fri från stenar, wire/kättingar, glas, stora träpinnar, metaller etc.
- Om tillbehöret stöter i något främmande föremål stoppa motorn och undersök om någonting skadats.
- Stanna alltid motorn när Du lämnar traktorn. Tillåt aldrig att motorn går på tomgång utan tillsyn.
- Kör på låg hastighet vid stenigt underlag.
- Bensin är extremt brandfarligt och explosivt under vissa förhållanden. Tanka endast i väl ventilerade utrymmen.
- Kör aldrig traktorn i ett stängt begränsat utrymme. Avgaserna innehåller giftig koloxid som vid inandning kan leda till medveslöshet och i värsta fall leda till döden.

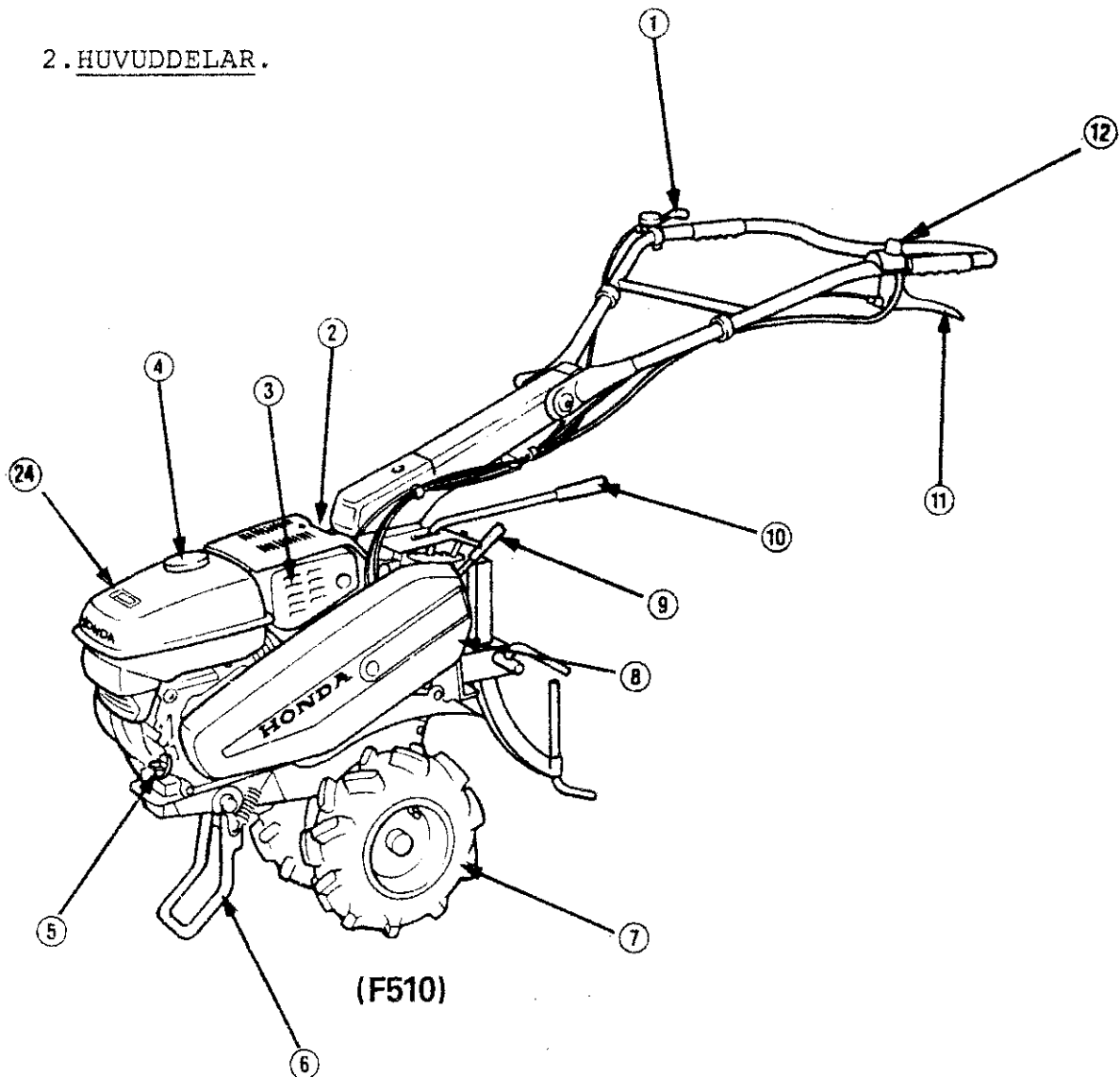
2. HUVUDELAR.

(F510)

- | | |
|-----------------------------|-------------------------------|
| 1. GASREGLAGE | 14. PÅFYLLNINGSLOCK/VÄXELLÅDA |
| 2. TÄNDSTIFT | 15. REDSKAPSFÄSTE |
| 3. LJUDDÄMPARE | 16. KRAFTUTTAG P.T.O. |
| 4. TANKLOCK | 17. BRÄNSLEKРАН |
| 5. PÅFYLLNINGSLOCK | 18. STARHANDTAG |
| 6. PARKERINGSSTÖD | 19. CHOKEREGGLAGE |
| 7. DÄCK | 20. LUFTRENARE |
| 8. KILREPSKÅPA | 21. LÅSBULT/SIDOSTÄLLNING |
| 9. HÖG/LÄGVÄXELSPAK | 22. KOPPLINGSSPAK (F560) |
| 10. VÄXELSPAK | 23. STYRKOPPLINGAR |
| 11. KOPPLINGSHANDTAG (F510) | 24. BRÄNSLEMÄTARE |
| 12. MOTORSTRÖMBRYTARE | |
| 13. LÅSRATT/HÖJDINSTÄLLNING | |

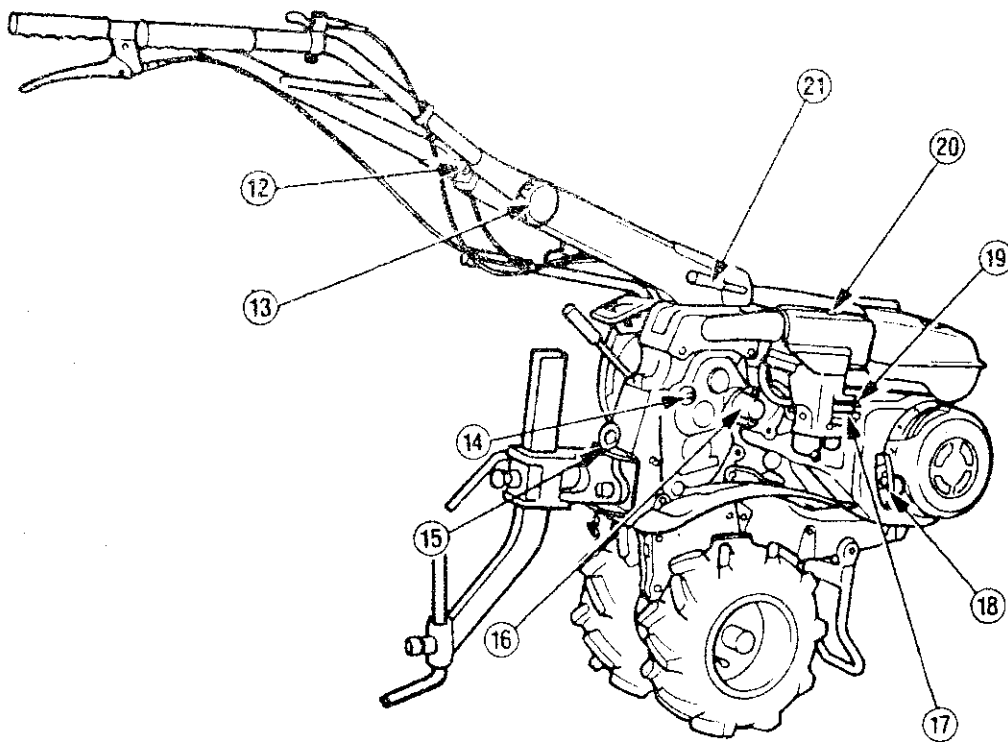
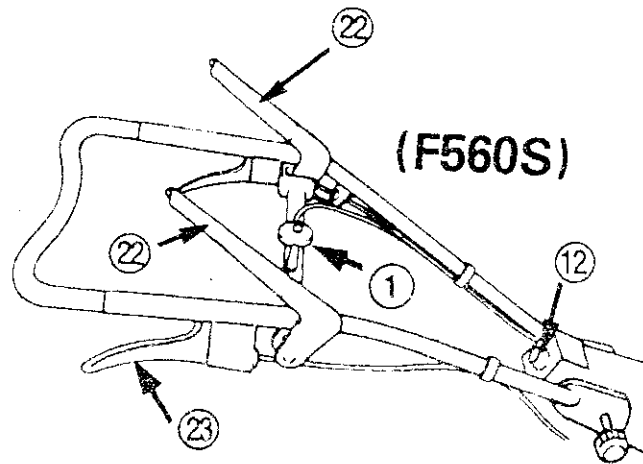
2. HUVUDELAR.

(F510)

3. ÅTGÄRDER FÖRE START.

△ FÖRSIKTIGHET! Att köra motorn med för låg oljenivå kan förorsaka allvarliga motorskador.

1. Ta bort påfyllningslocket och torka av oljestickan.
2. Sätt tillbaka oljestickan utan att skruva fast locket.
3. Om nivån är för låg fyll på olja till övre nivåmärket.

Använd en högrenande premium 4-taktsolja klassad enligt API-systemet SG, SF, CC, CD.

Oljevolym: 0,6 liter.

△ FÖRSIKTIGHET! Att använda en icke renande olja eller en 2-taktsolja förkortar motorns livslängd.

En året runt olja SAE 10W-30 rekommenderas. Om en "fast" viskositet väljs tag i så fall reda på de aktuella driftsförhållandena. (Se nedstående tabell)

△ OBS!

Se alltid till att fräsen/motorn står vägrätt vid kontroll och påfyllning av olja i motor och växellåda.

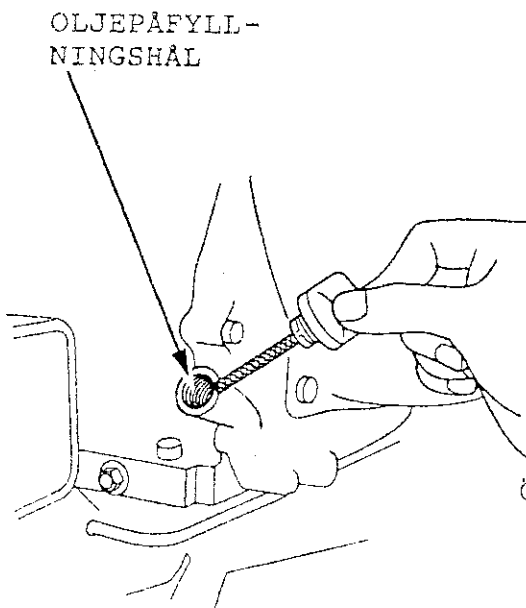

ÖVRE NIVÅ →

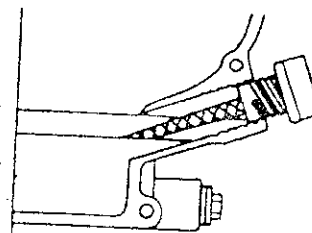
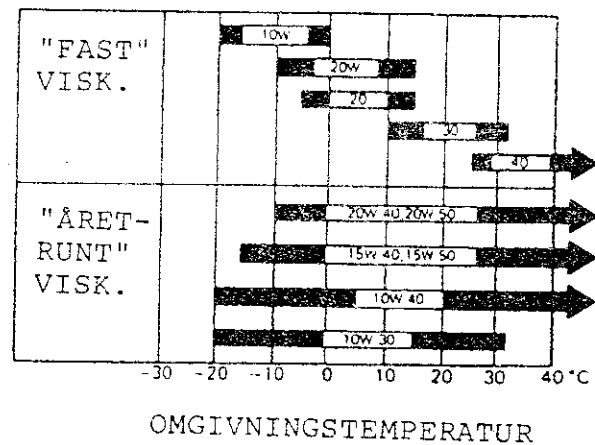

3. ÅTGÄRDER FÖRE START.

VÄXELLÄDSOLJA.

Oljenivån skall stå i nivå med nederkanten av påfyllnings-
hålet.

Oljevolym: 2,2 liter.

Oljetyp: Vanlig motorolja av hög kvalitet.
(Se rekommendation för motor)

1. OLJEPÅFYLLNINGSHÅL

2. OLJENIVÅ

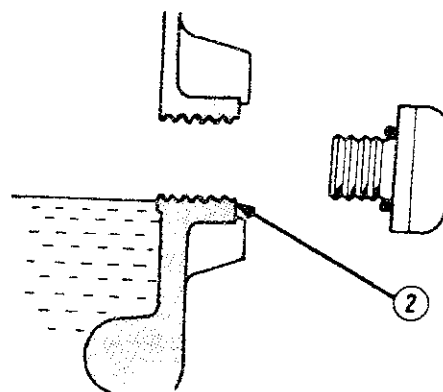
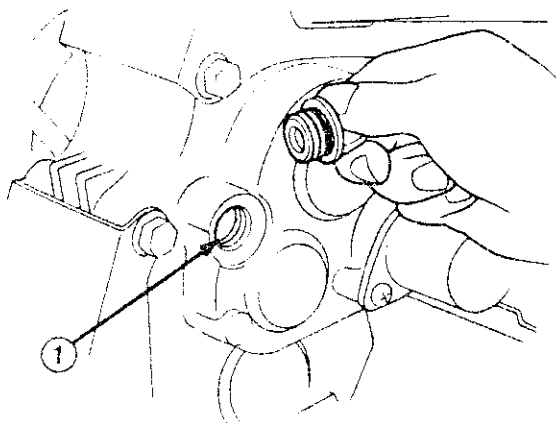

LUFTRENARE

Se till att luftrenaren är fri från skador och föroreningar.
(Se även sid)

1. LUFTFILTER

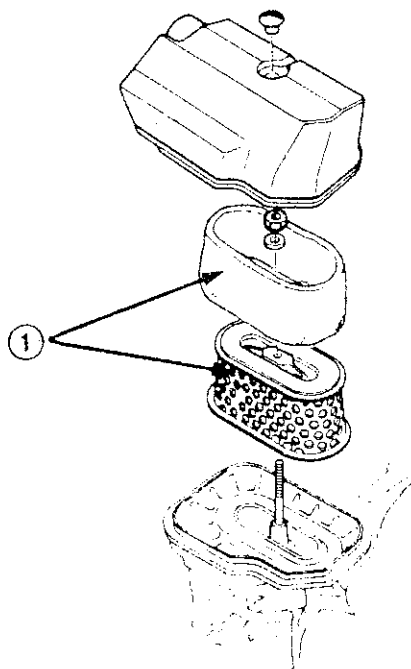

3. ÅTGÄRDER FÖRE START.

BRÄNSLE.

Använd vanlig regularbensin 95-98 oktan. Blyfri eller "låg"-blyad bensin rekommenderas för att minimera sotuppbbyggnad. Använd aldrig 2-taktsbränsle eller förorenad bensin. Undvik att få in smuts och vatten i bränsletanken.

Tankvolym: 3,0 liter.

△ VARNING!

- Bensin är extremt brandfarligt och kan explodera under vissa förhållanden.
- Tanka endast i väl ventilerade utrymmen och med motorn avstängd.
Tanka ej i närheten av öppen eld eller när någon röker.
- Överfyll inte bränsletanken. Se till att tanklocket blir ordentligt påsatt efter tankning.
- Var försiktig så att inte något bränsle spills ut vid tankning. Utspillt bränsle eller bensinångor kan antändas. Om något bränsle spillts ut se till att detta blir upptorkat före start av motorn.
- Undvik att bränsle kommer i kontakt med huden samt inandas ej bensinångorna.

HÅLL BRÄNSLE UTOM RÄCKHÅLL FRÅN BARN!

1. BRÄNSLEMÄTARE

2. BRÄNSLENIVÅ

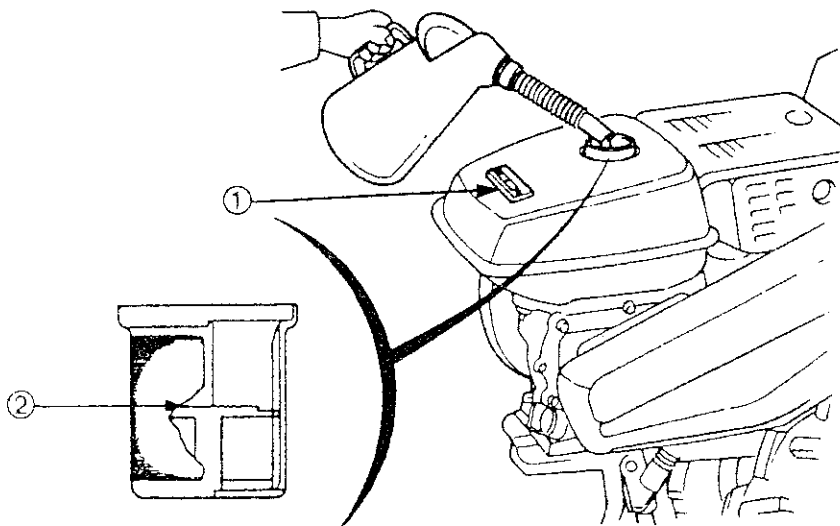

3. ÅTGÄRDER FÖRE START.

BRÄNSLE INNEHÅLLANDE ALKOHOL.

Om Du använder bränsle innehållande alkohol (gasohol) se till att oktanvärdet är minst så högt som det av Honda rekommenderade.

Det förekommer två sorter av "gasohol" en innehållande ethanol, och den andra innehållande methanol. Använd inte bränsle som innehåller mer än 10% ethanol. Bränsle uppblandat med methanol måste även innehålla tillsatser för att förhindra korrosion. Använd aldrig bränsle som innehåller mer än 5% methanol även om den innehåller nämnda tillsatser.

△ OBS!

Ett haveri på bränslesystemet eller "effektproblem" som resultat av användning av bränsle innehållande alkohol täcks ej av garantin.

Honda rekommenderar inte användning av bränsle innehållande methanol på grund av inverkningarna som ännu ej är helt bekräftade och dokumenterade.

- Innan Du köper bränsle av okänt fabrikat, försök att få reda på om bränslet innehåller alkohol, om den gör det tag reda på vilken typ av alkohol den innehåller samt hur många procent. Om Du märker några onormala driftstörningar genom att använda bensin innehållande alkohol, eller som Du tror innehåller alkohol byt till ett bränsle Du med säkerhet vet ej innehåller alkohol.

LUFTTRYCK

Kontrollera lufttrycket. Felaktigt lufttryck reducerar både livslängd och belastningskapacitet.

Däcksdimension: 4,00-7

Lufttryck: 120 kpa (1,2 Kg/cm²)

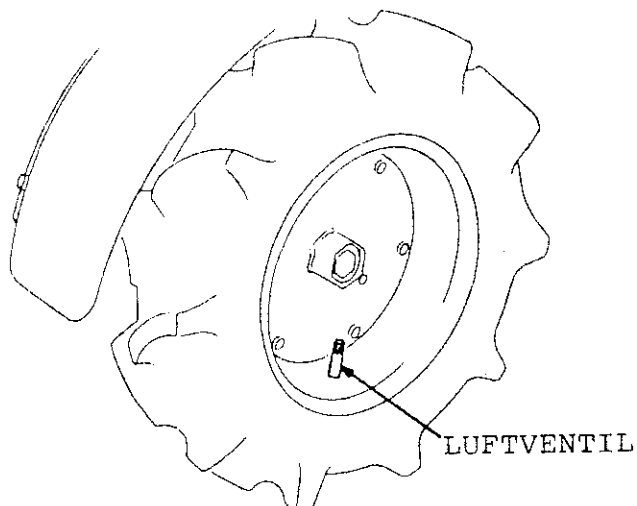

4. START AV MOTOR.

FÖRSIKTIGHET!

Se till att kopplingen är frikopplad och växelspaken i neutralläge för att förhindra plötsliga okontrollerbara röralser när motorn startar.

1. Öppna bränslekranen till läge "ON".

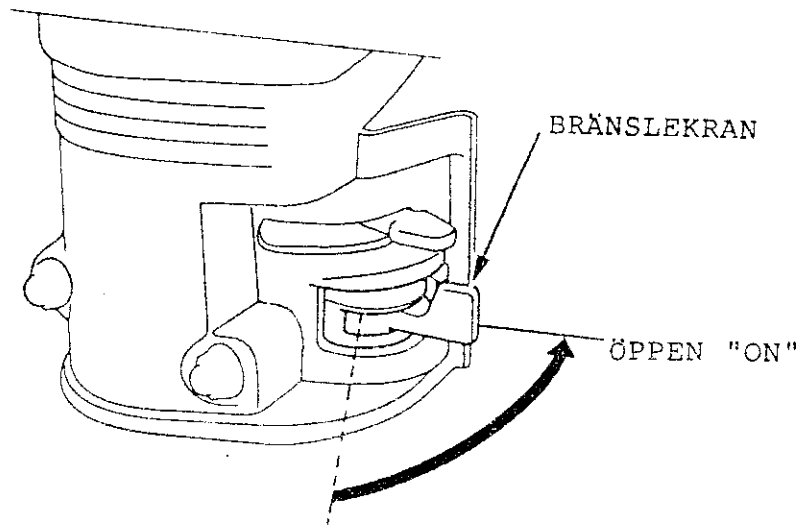

2. Vid kall väderlek och när motorn är kall stäng choken till läge "CLOSE".

△ OBS!

Använd inte choken om motorn är varm.

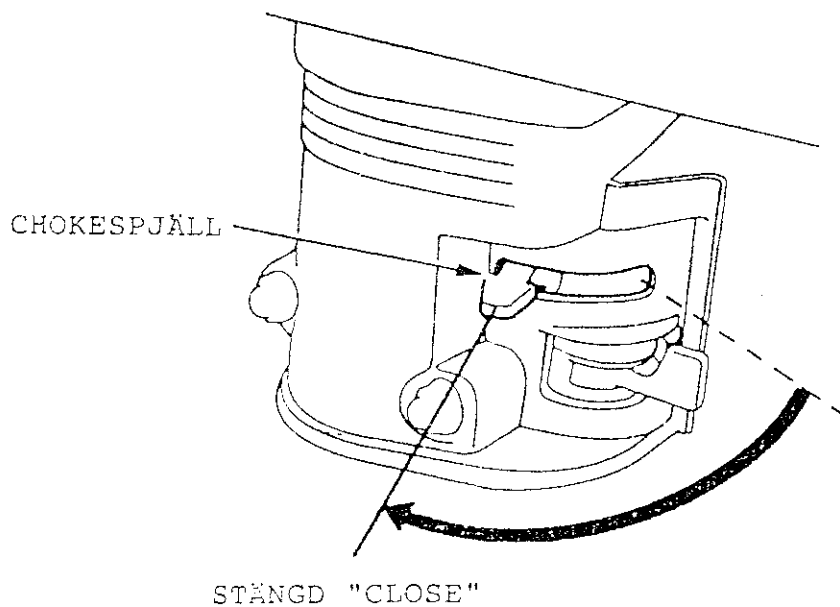

4. START AV MOTOR.

3. Vrid motorströmbrytaren till läge "ON".

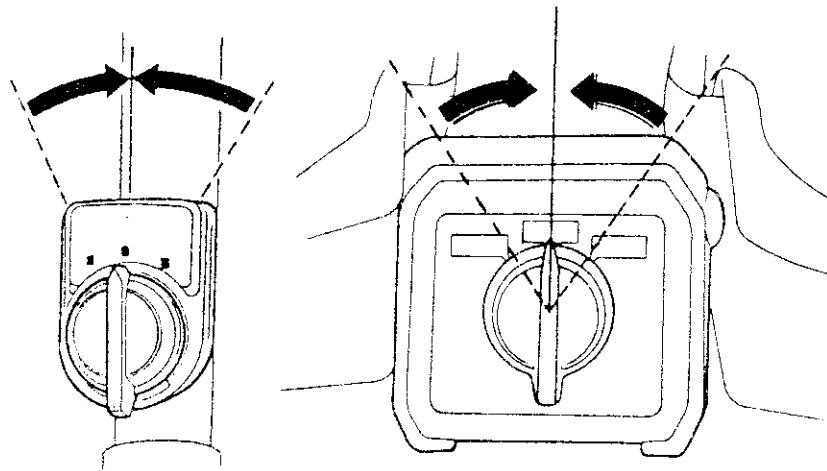

4. För gasreglaget till läge "START".

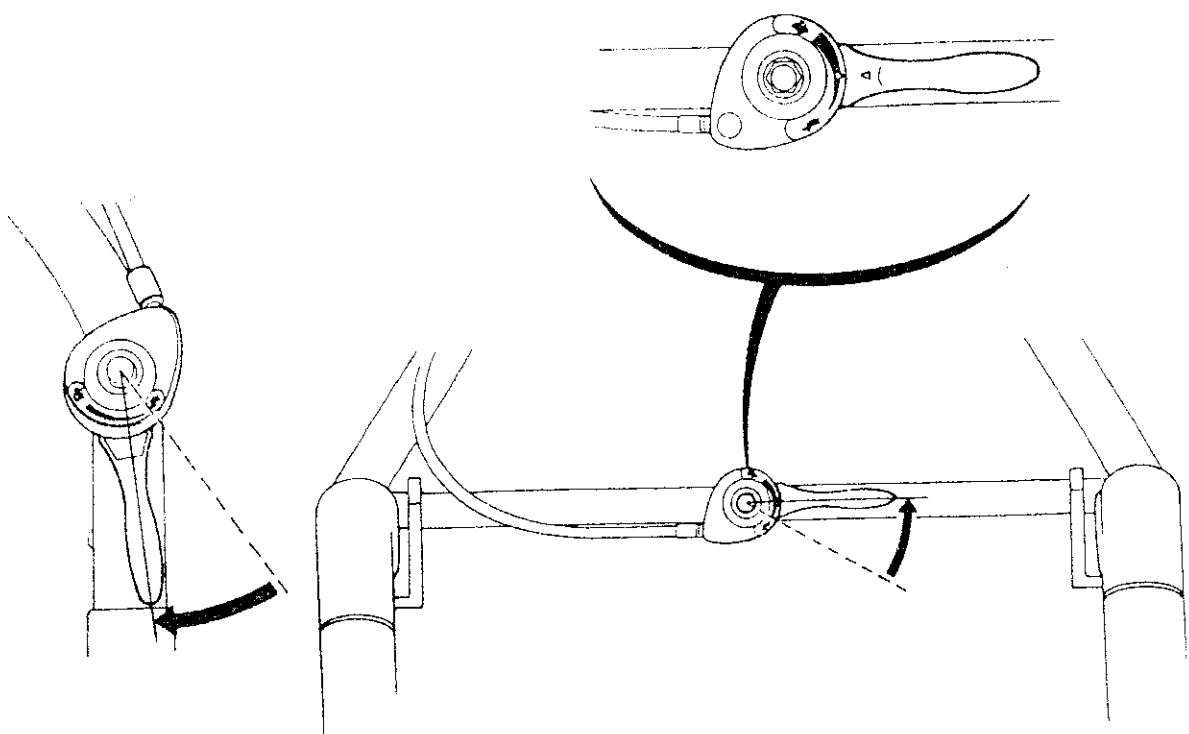

F510

F560

4. START AV MOTOR.

5. Drag sakta i starthandtaget tills ett motstånd känns, därefter kraftigt och snabbt.

△ FÖRSIKTIGHET!

Släpp ej tillbaka starthandtaget utan för det tillbaka till sitt viloläge för att förhindra skador på startapparaten.

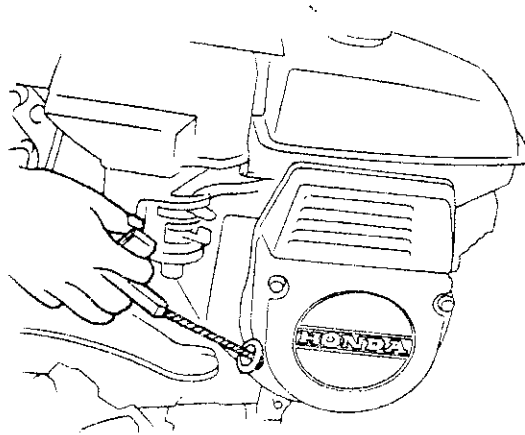

6. Varmkör motorn några minuter. Om choken använts för att starta motorn förs den gradvis tillbaka till sitt öppna läge ("OPEN").

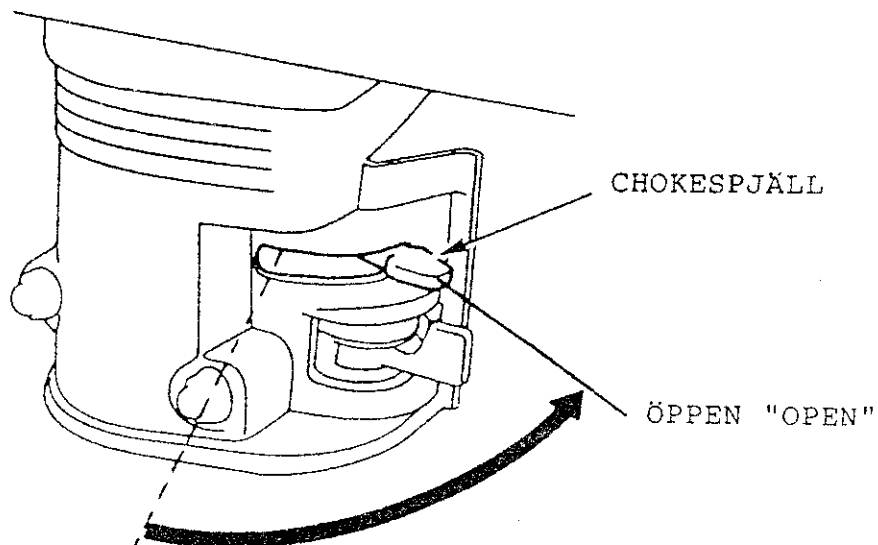

4. START AV MOTOR.

KÖRNING PÅ HÖGA HÖJDER.

På hög höjd kommer standardförgasarens bränsleblandning att vara för riklig. Prestandan kommer att minska och bränsleförbrukningen att öka. Höga höjd-prestandan kan förbättras genom att montera ett mindre huvudmunstycke i förgasaren och finjustera tomgångsinställningen. Om motorn kontinuerligt används på högre höjd än 1800 meter över havet (6000 fot) låt Din aktöriserade återförsäljare utföra dessa modifieringar. Även med rätta munstycket kommer motoreffekten att minska med 3,5% för var 300:e meter (1000 fot). Effekt-förlusten är större om inte dessa modifieringar blir gjorda.

△ FÖRSIKTIGHET!

Körning av motorn på en höjd lägre än förgasaren är justerad för kan resultera i minskad effekt, överhettning och allvarliga motorskador genom den "magra" bränsleblandningen.

5. HANDHAVANDE AV TRAKTORN.

1. Styret kan vinklas i fyra olika lägen åt vardera hållet. För justering för låsspaken uppåt och vrid styret till önskad position. Dra därefter fast styret med låsspaken.

1. LÅSSPAK

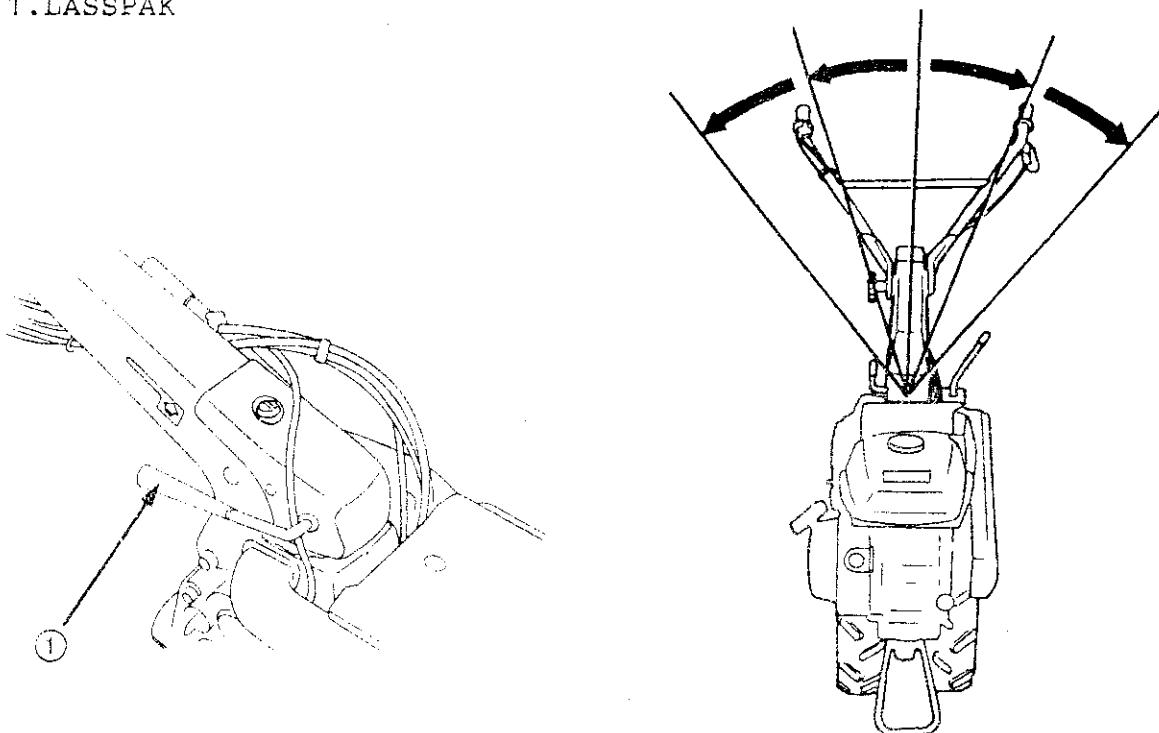

2. När styret vrids till vänster skall även växelspaken "flyttas" för att inte sitta i vägen för styret. Lyft upp växelspaken och för den till vänster.

- 2. STYRE
- 3. VÄXELSPAK
- 4. VÄXELLÄGESINDIKATOR

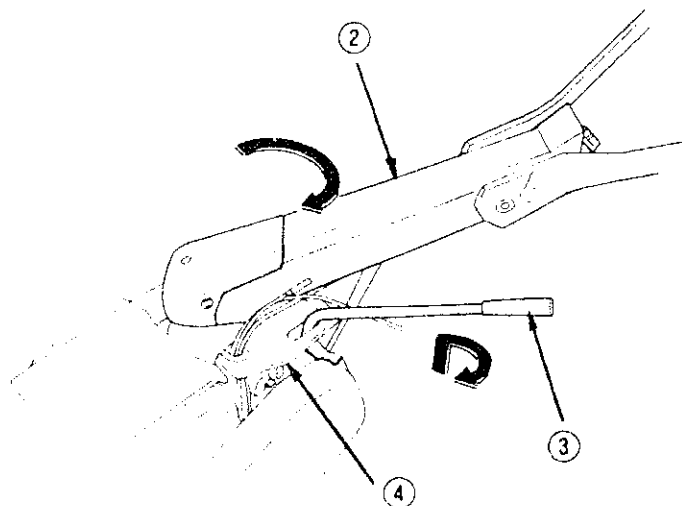

5. HANDHAVANDE AV TRAKTORN.

△ OBS! Se till att dra fast styrets låsbult ordentligt, när traktorn används under "svåra" driftsförhållanden, eller när styret mycket sällan ställs/vinklas.

5. LÅSBULT

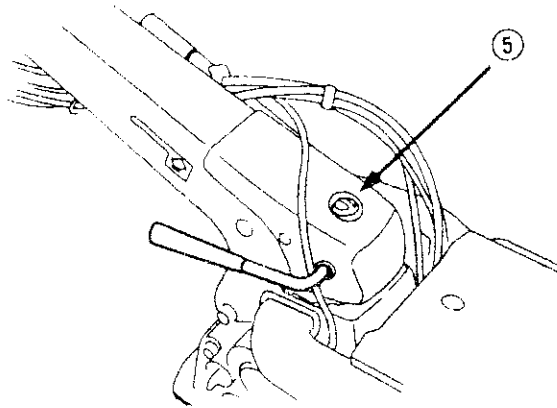

2. VÄNDNING AV STYRET.

Vid användning av något tillbehör monterat i det bakre redskapsfästet kan styrhandtaget vändas 180 grader i enlighet med följande.

1. Lyft upp låsspaken och vrid styret moturs. Se till att styret kommer i rätt läge.

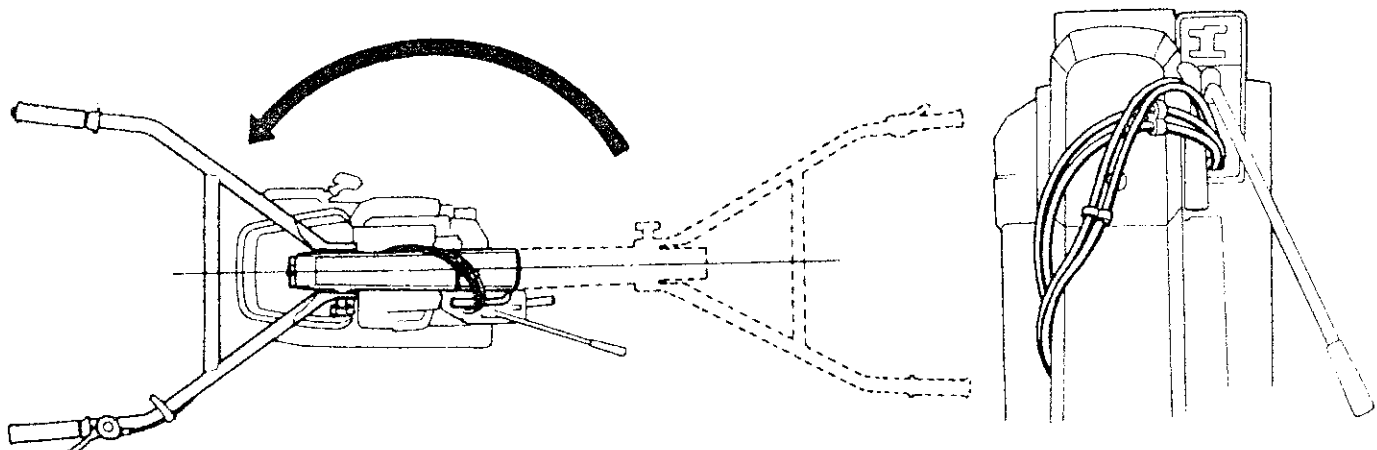

F560

5. HANDHAVANDE AV TRAKTORN.

VÄNDNING AV STYRET.

2. Lyft upp växelspaken och vrid den moturs. Med växelspaken i omvänt läge kan 4 växlar utnyttjas, 2 framåt och 2 bakåt.

1. FRAMÅT
2. BAKÅT

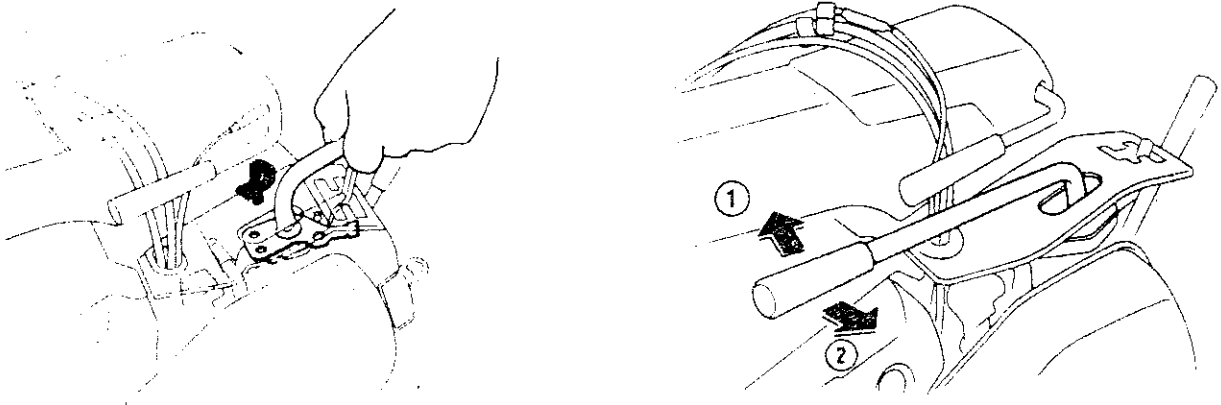

3. (Gäller endast F-560) Ta bort låsnålarna och axlarna som håller styrbromshandtagen, och låt dessa byta plats på styret. Om inte detta görs kommer traktorn att svänga i fel riktning när någon av styrbromsarna aktiveras.

1. LÅSNÅL
2. PINNE/AXEL

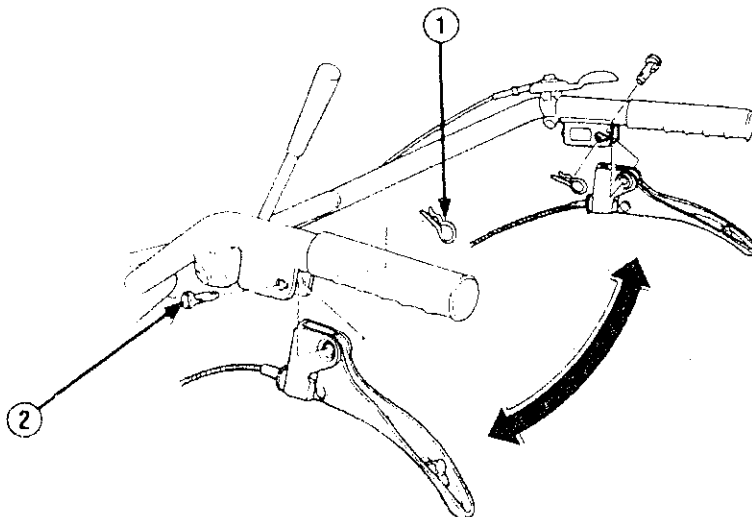

5. HANDHAVANDE AV TRAKTORN.

3. HÖJDINSTÄLLNING AV STYRET.

Handtaget kan ställas in i höjddled för att passa förare och aktuella arbetsförhållanden.

△ FÖRSIKTIGHET!

Innan justering skall göras parkera traktorn på ett jämnt underlag för att förhindra att traktorn tippar framåt eller bakåt.

För att justera höjdställningen lossa låsmuttern, välj rätt inställning och lås fast styret med låsmuttern.

1. LÅSMUTTER.

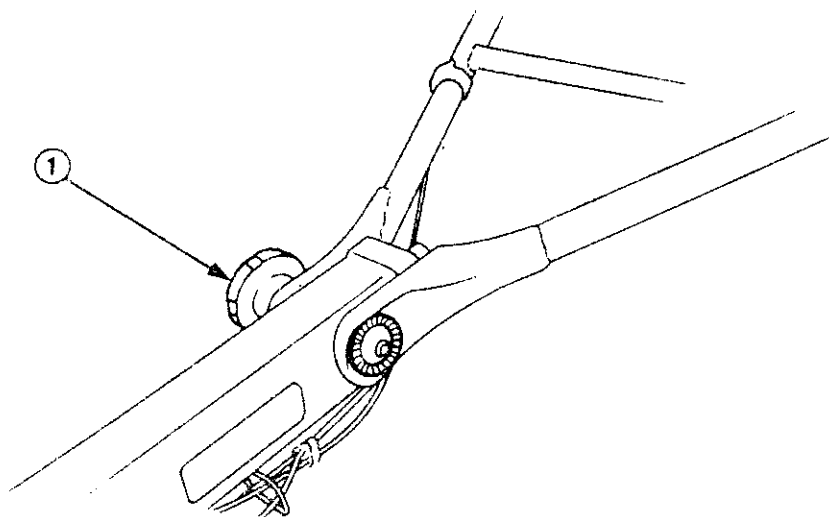

4. KOPPLINGEN.

Kopplingen överför och frikopplar motoreffekten till växellådan.

F-510.

När kopplingen hålls intryckt, är kopplingen aktiverad och kraften överförs från motor till växellåda.

När handtaget släpps, kopplingen frikopplad och ingen kraft överförs.

Kopplingen fungerar som ett "dödmansgrepp", tappar Du handtaget så stannar traktorn.

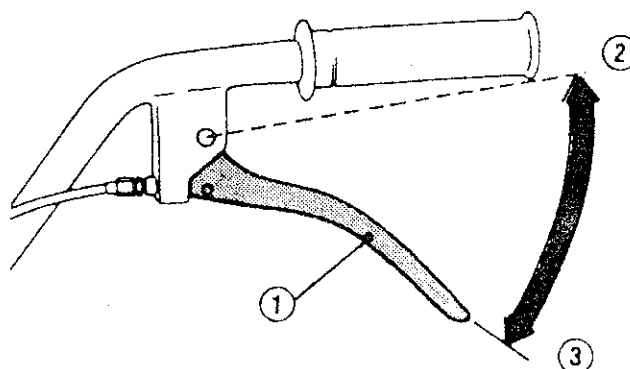

1. KOPPLINGSHANDTAG
2. AKTIVERAD
3. FRIKOPPLAD

5. HANDHAVANDE AV TRAKTORN.

4. KOPPLINGEN.

F-560.

När kopplingen hålls nertryckt är kopplingen aktiverad och kraften överförs från motor till växellåda.

När kopplingshandtaget släpps, är kopplingen frikopplad och ingen kraft överförs.

Kopplingen kan aktiveras genom att båda (vänster och höger) handtagen hålls nertryckta samtidigt eller genom att antingen vänster eller höger handtaget hålls nertryckt.

Kopplingshandtagen fungerar som ett "dödmansgrepp", tappar Du något/båda handtagen så stannar traktorn.

1. KOPPLINGSHANDTAG

2. AKTIVERAD

3. FRIKOPPLAD

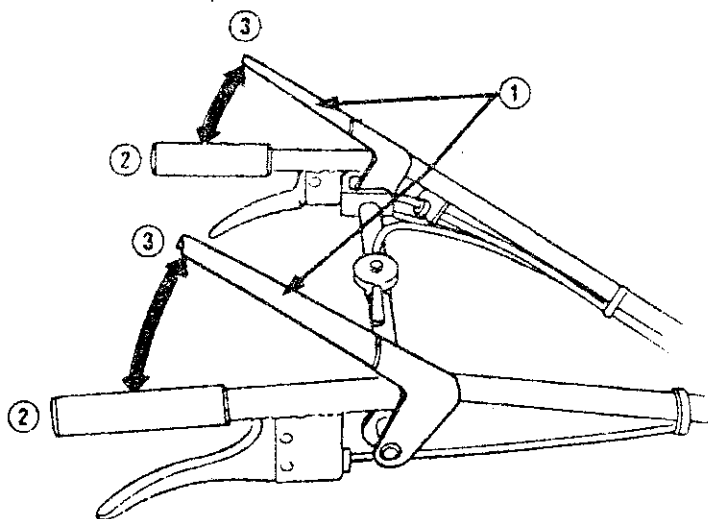

5. HANDHAVANDE AV TRAKTORN.

5. STYRKOPPLINGAR.

Gäller endast F-560.

Styrkopplingarna används för att svänga traktorn till höger eller vänster.

För att svänga till höger trycks det högra styrkopplingshandtaget in.

För att svänga till vänster trycks det vänstra handtaget in.

△ VARNING!

- Reducera motorvarvet före Du använder någon av styrkopplingarna.
- Använd aldrig styrkopplingarna när Du har en vagn tillkopplad.
- Undvik att använda styrkopplingarna när Du kör upp- resp. nedför en slänt.
- Om styrkopplingarna används när en vagn är tillkopplad måste detta ske med yttersta försiktighet och omdöme då detta kan vara farligt.

1. HÖGER STYRKOPPLING

2. VÄNSTER STYRKOPPLING

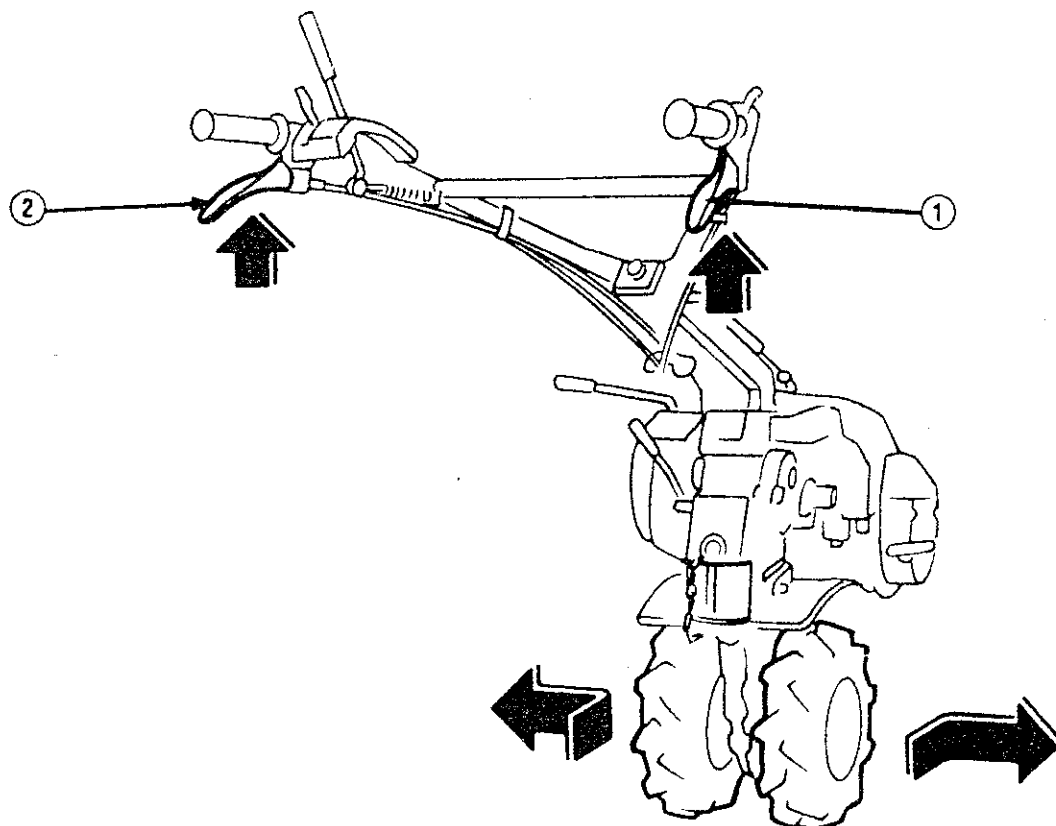

5. HANDHAVANDE AV TRAKTORN.

6. VÄXLING

Växellådan har tre växlar framåt och en bakåt. Med hjälp av tillsatsväxeln hög och låg erhålles totalt 6 växlar framåt och 2 bakåt.

3. VÄXELSPAK

4. "HÖG/LÅG"-VÄXELSPAK

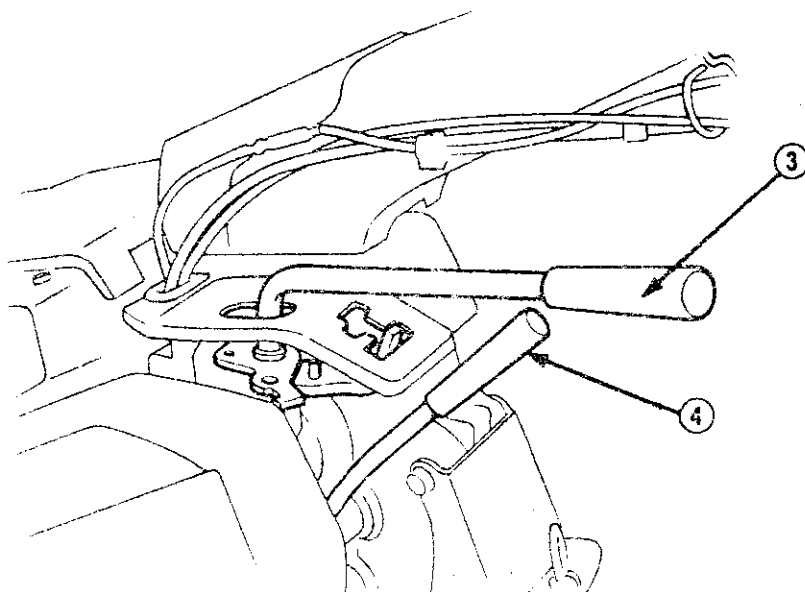

VÄXLING

1. För gasreglaget till tomgångsläget.
2. Frikoppla motorn.
3. Välj och lägg i önskad växel.

5. HANDHAVANDE AV TRAKTORN.

7. KRAFTUTTAG P.T.O. (POWER TAKE OFF)

Traktorns kraftuttag används normalt för drift av t.ex. slätteraggregat och bakmonterat fräsaggregat men kan även användas för stationär drift av ex.vis vattenpump, winch etc.

Ta bort de tre bultarna som håller skyddskåpan.

△ VARNING!

- Vid användning för stationärt bruk skall växelspaken stå i sitt neutralläge.
- Kör aldrig traktorn utan skyddskåpan monterad när kraftuttaget ej används.

1. BULT 6 MM
2. KRAFTUTTAG P.T.O.
3. SKYDDSKÅPA

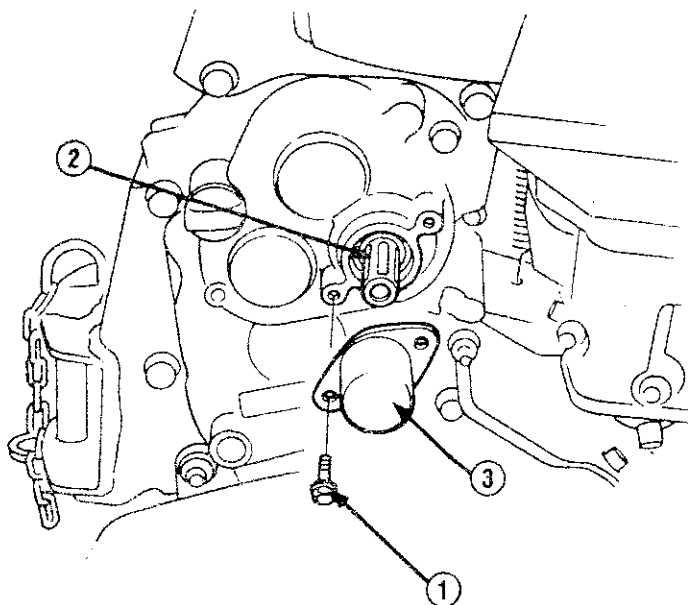

ELUTTAG (GÄLLER ENDAST F-560)

Traktorn är försedd med ett eluttag 12 volt 50 watt växelström som kan användas för belysning. Belysningen ingår ej som standard i leveransen.

1. ELUTTAG 12V50W

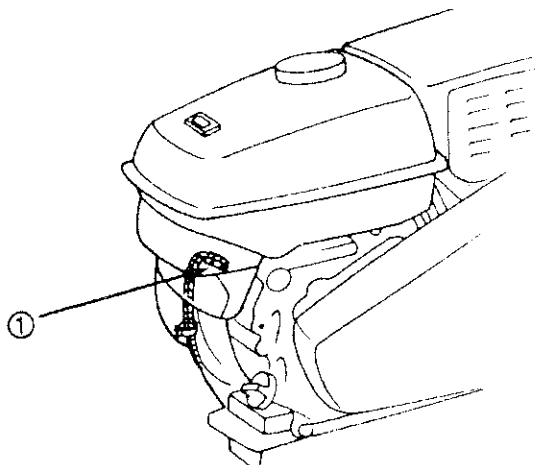

6. STOPP AV MOTOR.

1. För typ F-510 förs gasreglaget helt till höger. (Tomgångsläge)
För typ F-560 för gasreglaget mot Dig. (Tomgångsläge)

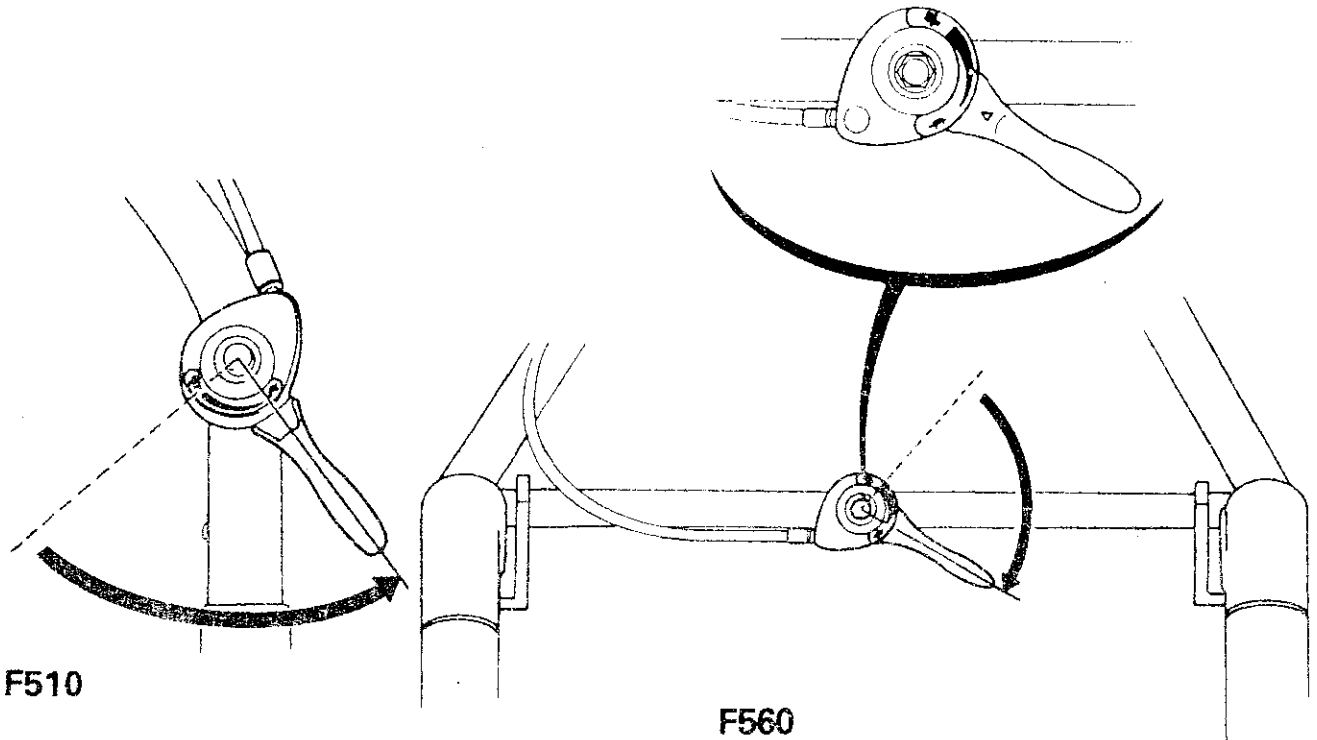

2. Vrid motorströmbrytaren till läge "OFF".

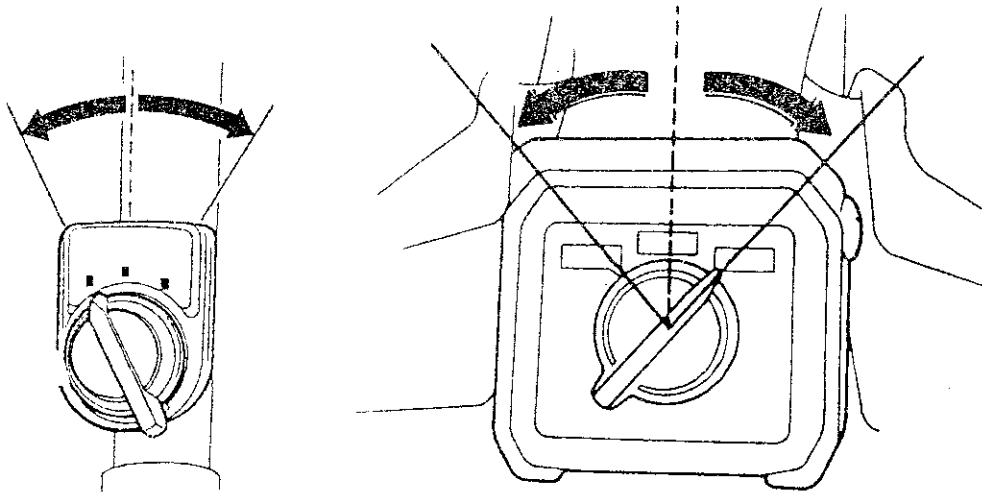

3. Stäng bränslekranen ("OFF").

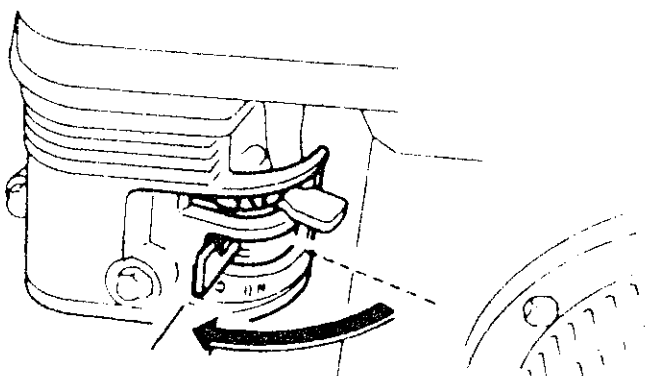

7. UNDERHÅLL.

Regelbunden kontroll och justering av traktorn innebär de bästa tänkbara driftsförhållanden och förhindrar att småfel övergår i större reparationer.

Sköt om maskinen regelbundet enligt nedanstående tabell.

△ VARNING!

Stäng av motorn före varje serviceingrepp. Om motorn måste vara igång sörj för god ventilation. Avgaserna innehåller giftig koloxid.

△ FÖRSIKTIGHET!

Använd endast Honda original reservdelar. Användning av "pirat"-delar kan förstöra maskinen.

UNDERHÅLLSSCHEMA.

ATGÄRD	TIDSPERIOD I TIMMAR			
	20	50	100	300
Motorolja kontroll och påfylln.	D A G L I G E N			
Motorolja/byte	●		●	
Växellådsolja kontroll/byte	D A G L I G E N ●			
Luftfilter rengöring		●*		
Kilrep/justering	●		●	
Tändstift rengöring/justering			●	
Bensinfilter rengöring			●	
Kopplingswire justering	●		●	●
Styrbromswire justering (F-560)				●
Dödmansgrepp kontroll	D A G L I G E N			
Gasreglagewire justering				●
Ventilspele kontroll				●**
Bränsletank med sil rengöring				●**
Bränsleslangar kontroll/byte	V A R T A N N A T Å R			

*Rengör luftfiltret oftare vid körning i dammig miljö.

**Dessa punkter bör servas av en auktoriserad Honda verkstad om inte föraren har nödvändiga kunskaper och tillgång till lämpliga verktyg.

7. UNDERHÅLL.

1. OLJEBYTE/MOTOR.

Tappa ur oljan medan motorn fortfarande är varm för att underlätta och säkerställa en fullständig dränering.

1. Ta bort påfyllnings- och avtappningspluggarna.
2. Tippa traktorn framåt för att helt kunna tömma vevhuset. Sätt tillbaka avtappningspluggen och fyll på rekommenderad olja till rätt nivå och sätt tillbaka påfyllningslocket.

OLJEVOLYM: 0,6 liter.

1. AVTAPPNINGSPLOGG
2. PÅFYLLNINGSLÖCK/OLJEMÄTSTICKA
3. OLJENIVÅ

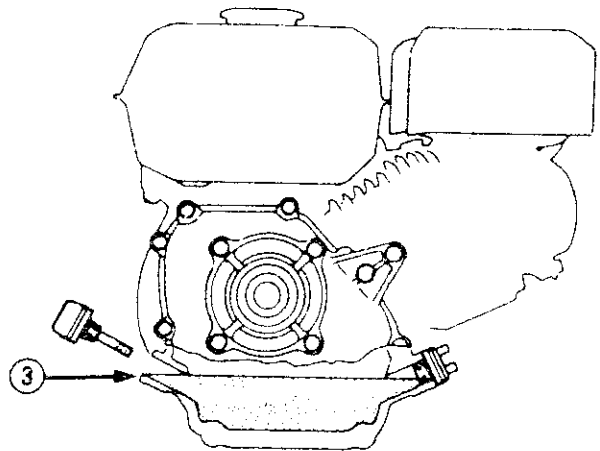
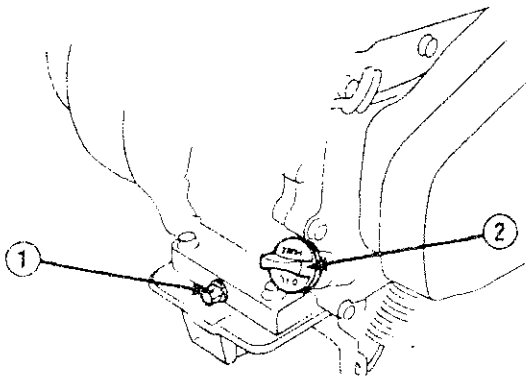

2. OLJEBYTE/VÄXELLÅDA.

1. Placera traktorn på ett plant underlag.
2. Ta bort påfyllningslocket och avtappningspluggen samt töm ut oljan.
3. Sätt tillbaka avtappningspluggen. Fyll på rätt typ av olja och till rätt nivå. Sätt tillbaka påfyllningslocket.

OLJEVOLYM: 2,2 liter.

4. OLJEPÅFYLLNINGSLÖCK
5. AVTAPPNINGSPLOGG

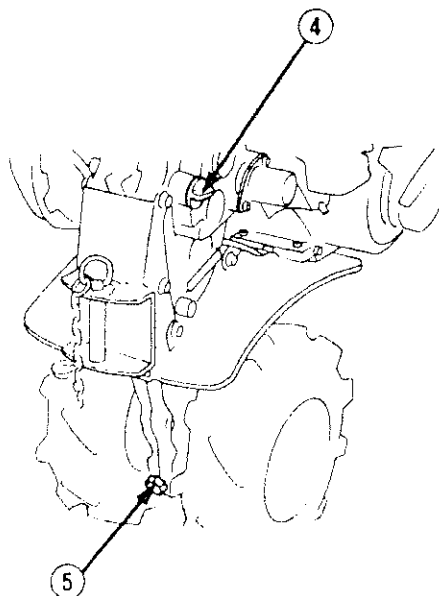

7. UNDERHÅLL.

△ FÖRSIKTIGHET!

Gammal motorolja kan förorsaka hudcancer vid upprepad och långvarig kontakt med huden. Även om detta ej är vanligen förekommande rekommenderas att Du tvättar händerna med tvål och vatten snarast efter Du varit i kontakt med gammal olja.

△ OBS!

Omhänderta den gamla oljan enligt gällande föreskrifter. Vi föreslår att Du förvarar den i ett slutet kärl och för den tillbaka till det ställe Du köpt oljan. Kasta eller slå ej ut oljan i naturen.

7. UNDERHÅLL.

3. RENGÖRING AV LUFTRENARE.

En smutsig luftrenare begränsar luftflödet till förgasaren. För att förebygga förgasarproblem, gör regelbundet ren luftrenaren.

Rengör oftare vid körning under extremt dammiga förhållanden.

△ VARNING!

Använd aldrig bensin eller någon annan vätska med låg flampunkt för rengöring av filterinsatsen. En eldsvåda kan bli följden.

△ FÖRSIKTIGHET!

Kör aldrig motorn utan luftrenare. Ett snabbt motorslitage kan bli följden.

1. Ta bort fästmuttern och renarkåpan, lossa vingmuttern som håller filterinsatsen, lyft ur filtret och sära det åt. Kontrollera noggrant både pappersfiltret och skumgummifiltret samt byt om nödvändigt.

2. Skumgummifiltret tvättas lämpligen i en varm tvållösning, skölj och torka det ordentligt torrt.

Eller tvätta det i en vätska med hög flampunkt och låt det torka. Doppa därefter filtret i en ren motorolja och "krama" ur överflödiga olja. Motorn kan röka efter start om för mycket olja lämnas kvar i filtret.

3. Pappersfiltret skakas lämpligen mot ett hårt underlag för att "skaka" ur smutsen, eller använd tryckluft och blås från insidan och ut. Försök aldrig att använda någon form av borste då detta kan förstöra filtret.

△ OBS!

Pappersfiltret får aldrig tvättas i någon vätska.

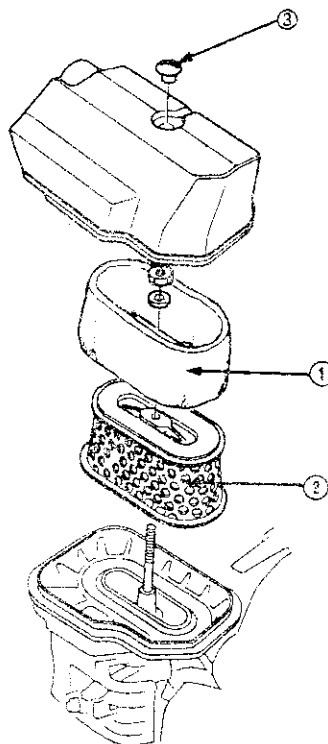

- 1. SKUMGUMMIFILTER
- 2. PAPPERSFILTER
- 3. FÄSTMUTTER

7. UNDERHÅLL.

RENGÖRING AV SLAMSAMLARE.

△ VARNING!

Bensin är ytterst eldfarligt och explosivt under vissa betingelser. Rök ej och se till att ingen öppen eld förekommer.

Vrid bränslekranen till läge "OFF" och ta bort slamsamlarkoppen med sin O-ring.

Tvätta de demonterade detaljerna och torka dem ordentligt före montering.

Sätt tillbaka koppen med sin O-ring, öppna bränslekranen och kontrollera att inget läckage förekommer.

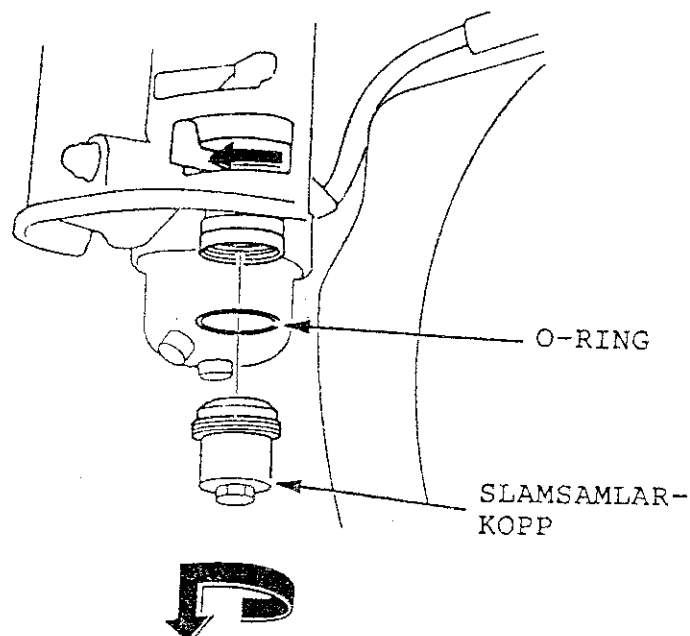

7. UNDERHÅLL.

TÄNDSTIFT.

Rekommenderade tändstift: BPR5ES (NGK)
W16EPR-U (ND)

För att säkerställa en fullgod motorfunktion måste tändstiftet ha rätt värmetal, rätt tändstiftsgap samt vara fritt från föroreningar

1. Ta bort tändstiftsanslutningen.

△ VARNING!

Om motorn varit körd är ljuddämparen mycket varm. Var försiktig så att Du inte bränner Dig.

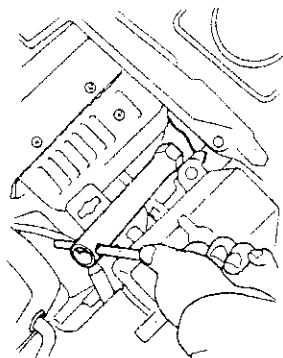

2. Inspektera tändstiftet visuellt. Kassera om isolatorn är spräckt. Rengör stiftet med en stålborste om stiftet skall återanvändas.
3. Kontrollera tändstiftsgapet med ett lämpligt bladmått. Gapet skall vara 0,7-0,8 mm. Justera om nödvändigt genom att försiktigt bocka sideelektroden.

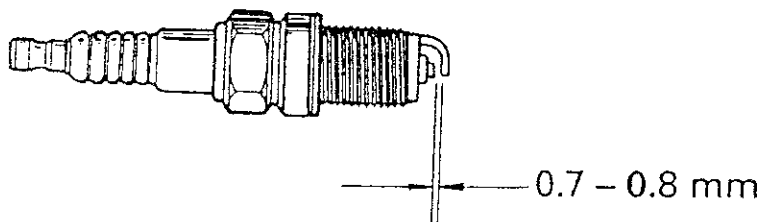

4. Se till att packningen sitter på stiftet och skruva i det för hand för att undvika skador på gängorna.
5. Om ett nytt stift monteras efterdra med hjälp av tändstiftshylsan ett halvt varv. Återmonteras det gamla stiftet efterdra 1/8-1/4 varv.

△ FÖRSIKTIGHET!

Tändstiftet måste vara ordentligt fastdräget, om ej kan stiftet bli mycket varmt och även förorsaka skador på motorn.

Använd aldrig ett felaktigt stift.

7. UNDERHÅLL.

6. JUSTERING AV KILREP.

1. Kilrepet måste ha rätt justering för att säkerställa en fullgod kopplingsfunktion. Rätt spänning skall vara 65-70 mm mätt vid spännrullen och med kopplingen i ingrepp. Se även till att kopplingshandtaget är rätt justerat.

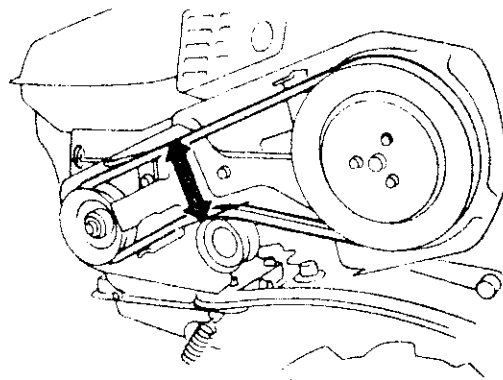

2. För att justera lossa de fyra bultarna som håller motorn samt de fyra som håller motorstaget och flytta motorn framåt eller bakåt tills rätt spänning erhålls på kilrepet.

△ OBS!

Efter justering kontrolleras att de båda kilrepsskivorna är parallella med hjälp av en linjal eller dylikt.

1. FÄSTBULTAR/MOTOR
2. FÄSTBULTAR/MOTORSTAG

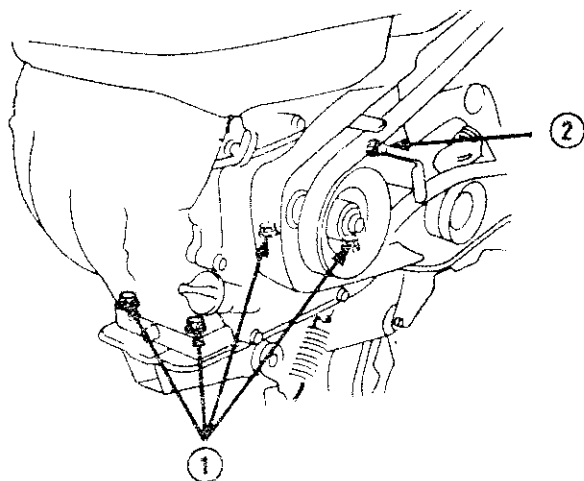

3. Lossa och justera samtliga remstopp i enlighet med bilden. Kopplingen skall vara i ingrepp vid justering.

3. REMSTOPP

4. 2-4 MM

5. 3-4 MM

6. 2-4 MM

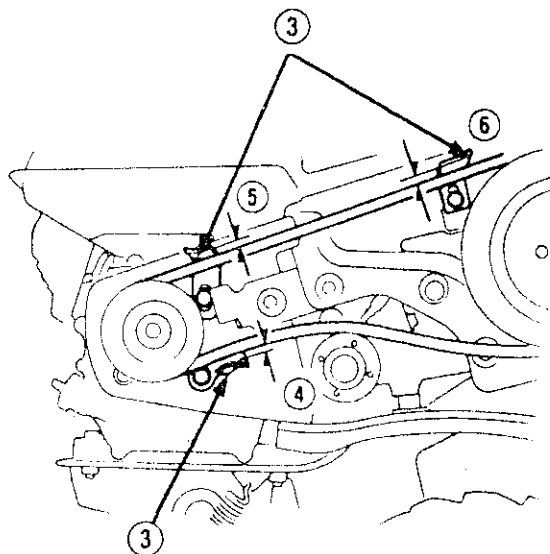

7. UNDERHÅLL.

7. JUSTERING AV GASWIRE.

Kontrollera det "fria" spelet på gasreglaget.

Fritt spel: 5-10 mm.

Om spelet måste justeras lossa först låsmuttern och vrid sedan justermuttern tills rätt spel erhålles samt dra fast låsmuttern.

1. GASREGLAGE 2. JUSTERMUTTER 3. LÅSMUTTER

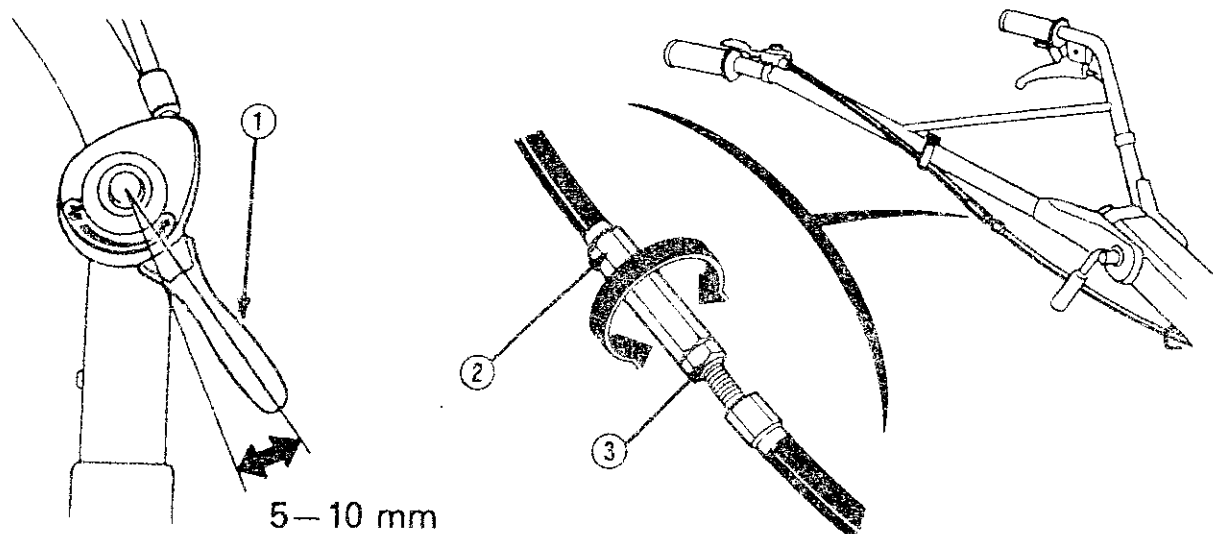

8. JUSTERING AV KOPPLINGSWIRE. (F510)

Med kopplingen frikopplad måste det "fria" spelet mätas i änden på kopplingsspaken.

Fritt spel: 5-10 mm.

Om spelet behöver justeras lossa låsmuttern och vrid justermuttern tills rätt spel erhålles. Dra fast låsmuttern efter justering.

1. LÅSMUTTER
2. JUSTERBULT

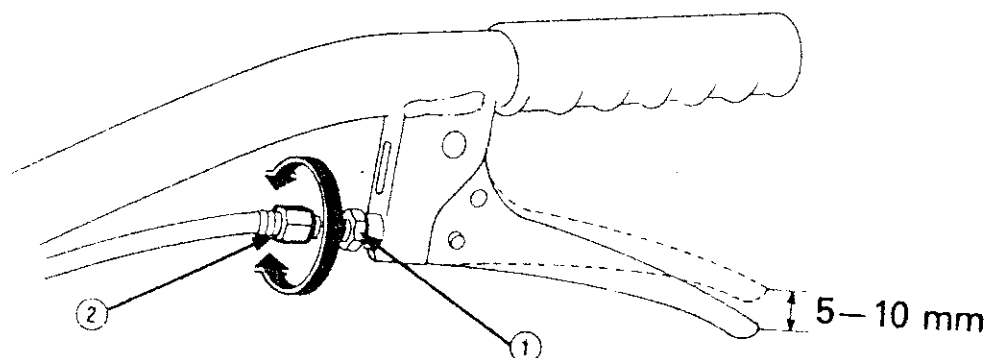

7. UNDERHÅLL.

8. JUSTERING AV KOPLINGSWIRE. (F560S)

Med kopplingen frikopplad, mät det fria spelet i änden på kopplingsspaken.

Fritt spel: 5-10 mm.

Om spelet behöver justeras lossa låsmuttern och vrid justermuttern tills rätt spel erhålles.

Ta bort skyddskåpan för kilrepet, och utför justeringen samtidigt som Du pressar ner spännrullen för hand. Dra därefter fast låsmuttern.

1. FRITT SPEL 2. LÅSMUTTER 3. JUSTERMUTTER

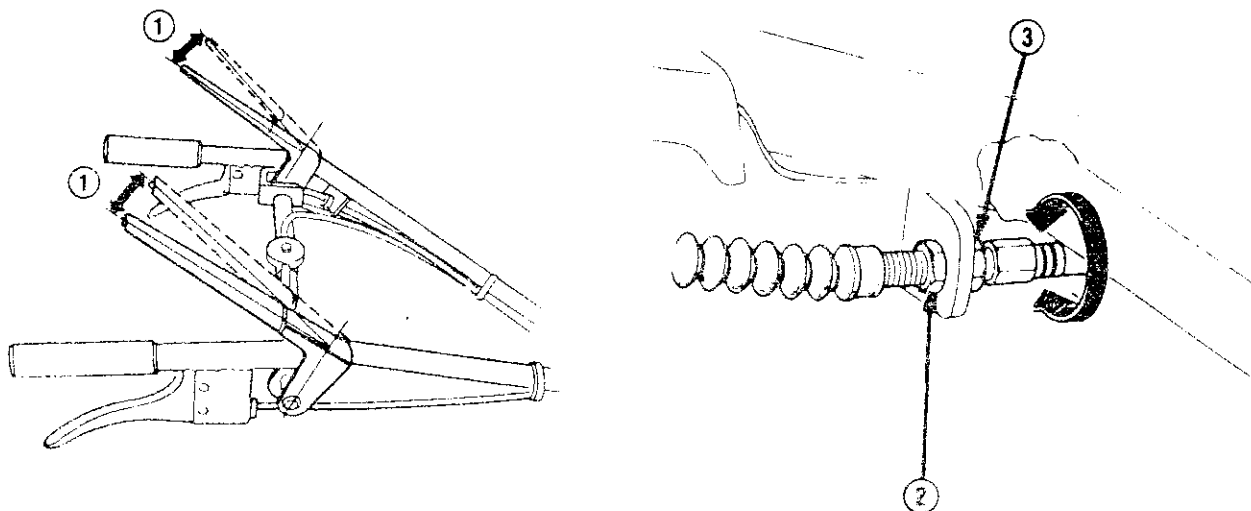

9. JUSTERING AV STYRKOPPLINGSWIRE (F560S)

Mät det fria spelet i änden på handtaget.

Fritt spel: 7-10 mm.

Om spelet är felaktigt vrid justermuttern tills rätt spel erhålles.

1. JUSTERMUTTER

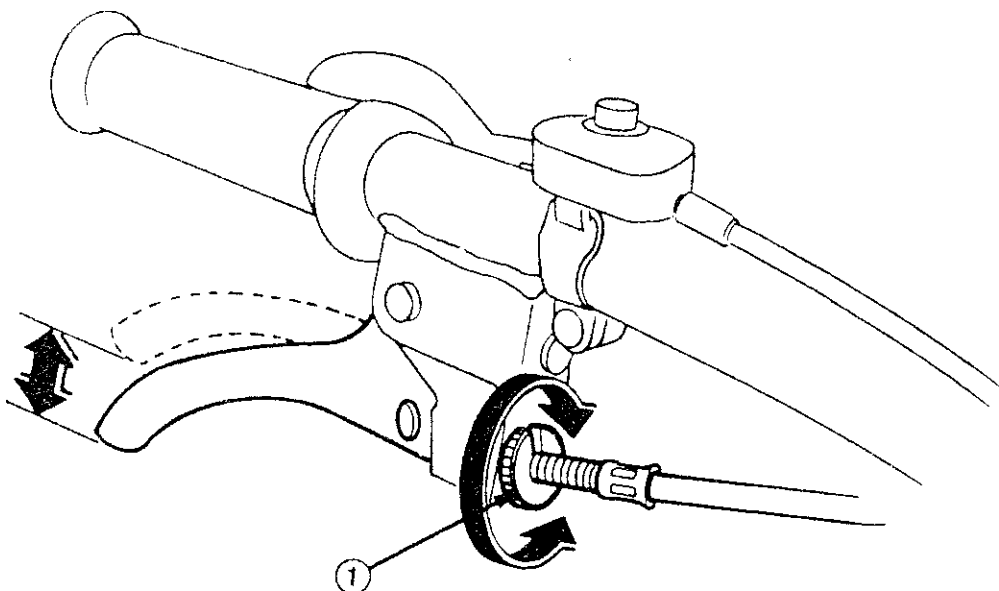

8. TRANSPORT OCH LAGRING.

△ VARNING!

Vid transport av traktorn stäng bränslekranen och se till att den står plant för att förhindra bränsleläckage. Bensinångor eller utspillt bränsle kan antändas.

Före lagring av traktorn under en längre tidsperiod:

1. Se till att lagringsplatsen är ren, torr och fri från damm.
2. Töm ur bränslet.

△ VARNING!

Bensin är ytterst brandfarligt och explosivt under vissa betingelser. Rök ej och tillåt ingen öppen eld.

- a. Med bränslekranen atängd "OFF" töm slamsamlarkoppen.
- b. Öppna bränslekranen "ON" och töm ur bränslet ur tanken i ett lämpligt förvaringskärl.
- c. Sätt tillbaka slamsamlarkoppen med sin O-ring.
- d. Töm förgasarens flottörhus genom att lossa avtappningspluggen.
Tag vara på det urtappade bränslet i ett lämpligt kärl

1. AVTAPPNINGSPLUGG

2. SLAMSAMLARKOPP

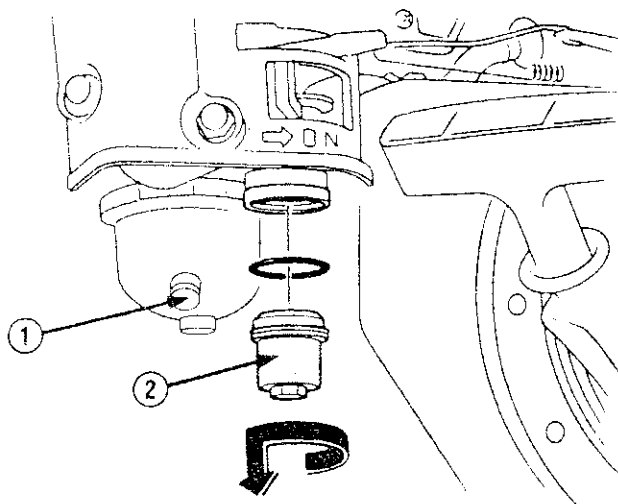

3. Dra i startlinan tills ett motstånd känns (kompressionsläget) Fortsätt att dra försiktigt i startlinan tills märket på startskivan är i linje med hålet i startapparatshuset. I detta läge är både in- och utblåsningsventilerna stängda och detta kan förhindra motorn från invändiga korrosionsangrepp.
4. Byt motor- och växellådsolja.
5. Täck över traktorn med en plastpressening eller dylikt. Placera aldrig styrhandtaget på marken då detta kan innebära att motorolja "rinner" in i motorns förbränningsrum eller förorsaka ett oljeläckage.

9. FELSÖKNING.

MOTORN STARTAR INTE.

1. Finns tillräckligt med bränsle i tanken?
2. Är bränslekranen öppnad ("ON")?
3. Kommer det fram bränsle till förgasaren?
För kontroll lossa flottörhusets avtappningsplugg med bränslekranen öppen ("ON").

△ VARNING!

Om bränsle spillts ut torka upp före test av tändstift eller start av motorn. Bränsleångor eller utspillt bränsle kan fatta eld.

1. AVTAPPNINGSPLUGG

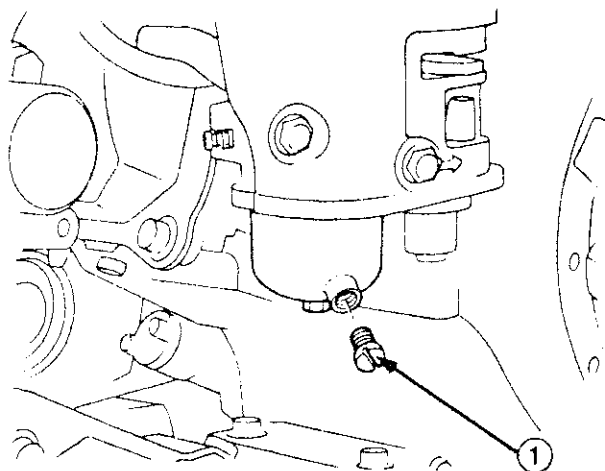

4. Står motorströmbrytaren i läge "ON"?
5. Kommer det gnista vid tändstiftet?
 - a. Ta bort tändstiftsanslutningen. Gör rent runt tändstiftet innan stiftet demonteras.
 - b. Anslut tändstiftskabeln.
 - c. Vrid motorströmbrytaren till läge "ON".
 - d. Jorda tändstiftet på lämpligt ställe och dra i start-handtaget för att kontrollera att en gnista kommer fram till stiftet.
 - e. Om ingen gnista erhålles, byt till ett nytt stift.
Om OK, försök att starta motorn i enlighet med gällande startinstruktioner.
6. Om motorn fortfarande inte startar, anlita en auktoriserad Honda verkstad.

10. SPECIFIKATIONER

Modell	F510	F560
Typ	S	S
<u>Dimensioner:</u>		
Längd	1 645 mm	1 670 mm
Bredd	650 mm	650 mm
Höjd	915 mm	990 mm
<u>Motor:</u>		
Modell	GX160K1	
Typ	Luftkyld, encylindrig, 4-taktsmotor med toppventiler	
Cylindervolym	163 cc	
Cylinderdiameter x slaglängd	68 x 45 mm	
Tändsystem	Transistor	
Tändstift	BPR5ES (NGK), W16EPR-U (ND)	
Oljevolym	0,6 liter	
Tankvolym	3,0 liter	
<u>Växellåda:</u>		
Oljevolym	2,2 liter	

Adresser till större Honda-återförsäljare

För mer information, kontakta Honda Customer Information Centre på följande adress eller telefonnummer:

ADRESSES DES PRINCIPAUX CONCESSIONNAIRES Honda

Pour plus d'informations, s'adresser au Centre d'informations clients Honda à l'adresse ou numéro de téléphone suivants:

ADRESSEN DER WICHTIGSTEN Honda-HAUPTHÄNDLER

Weitere Informationen erhalten Sie gerne vom Honda-Kundeninformationszentrum unter der folgenden Adresse oder Telefonnummer:

DIRECCIONES DE LOS PRINCIPLES CONCESIONARIOS Honda

Para obtener más información, póngase en contacto con el Centro de información para clientes Honda en la dirección o número de teléfono siguientes:

ÖSTERRIKE

Honda Motor Europe (North)

Hondastraße 1
2351 Wiener Neudorf
Tel: +43 (0) 2236 690 0
Fax: +43 (0) 2236 690 480
<http://www.honda.at>

BALTIKUM (Estland/Lettland/ Litauen)

Honda Motor Europe Ltd.

Estniska avdelningen
Tulika 15/17
10613 Tallinn
Tel: +372 6801 300
Fax: +372 6801 301

✉ honda.baltic@honda-eu.com

BELGIEN

Honda Motor Europe (North)

Doornveld 180-184
1731 Zellik
Tel: +32 2620 10 00
Fax: +32 2620 10 01
<http://www.honda.be>

✉ BH_PE@HONDA-EU.COM

BULGARIEN

Kirov Ltd.

49 Tsaritsa Yoana blvd
1324 Sofia
Tel: +359 2 93 30 892
Fax: +359 2 93 30 814
<http://www.kirov.net>

✉ honda@kirov.net

KROATIEN

Hongoldonia d.o.o.

Jelkovecka Cesta 5
10360 Sesvete - Zagreb
Tel: +385 1 2002053
Fax: +385 1 2020754
<http://www.hongoldonia.hr>
✉ jure@hongoldonia.hr

CYPERN

Alexander Dimitriou & Sons Ltd.

162, Yiannos Kranidiotis Avenue
2235 Latsia, Nicosia
Tel: +357 22 715 300
Fax: +357 22 715400

TJECKIEN

BG Technik cs, a.s.

U Zavodiste 251/8
15900 Praha 5 - Velka
Chuchle
Tel: +420 2 838 70 850
Fax: +420 2 667 111 45
<http://www.honda-stroje.cz>

DANMARK

Tima Products A/S

Tårnfalkevej 16
2650 Hvidovre
Tel: +45 36 34 25 50
Fax: +45 36 77 16 30
<http://www.tima.dk>

FINLAND

OY Brandt AB.

Tuupakantie 7B
01740 Vantaa
Tel: +358 20 775 7200
Fax: +358 9 878 5276
<http://www.brandt.fi>

FRANKRIKE

Honda Relations Clients

TSA 80627
45146 St Jean de la Ruelle Cedex
Tel: 02 38 81 33 90
Fax: 02 38 81 33 91
<http://www.honda-fr.com>
✉ espaceclient@honda-eu.com

TYSKLAND

Honda Motor Europe (North) GmbH

Sprendlinger Landstraße 166
63069 Offenbach am Main
Tel: +49 69 8309-0
Fax: +49 69 8320 20
<http://www.honda.de>
✉ info@post.honda.de

GREKLAND

General Automotive Co S.A.

71 Leoforos Athinon
10173 Athens
Tel: +30 210 349 7809
Fax: +30 210 346 7329
<http://www.honda.gr>
✉ info@saracakis.gr

UNGERN

Motor Pedo Co., Ltd.

Kamaraerdei ut 3.
2040 Budaörs

Tel: +36 23 444 971

Fax: +36 23 444 972

<http://www.hondakisgepek.hu>

✉ info@hondakisgepek.hu

ISLAND

Bernhard ehf.

Vatnagardar 24-26
104 Reykjavik

Tel: +354 520 1100

Fax: +354 520 1101

<http://www.honda.is>

IRLAND

Two Wheels Ltd

M50 Business Park, Ballymount
Dublin 12

Tel: +353 1 4381900

Fax: +353 1 4607851

<http://www.hondaireland.ie>

✉ Service@hondaireland.ie

ITALIEN

Honda Italia Industriale S.p.A.

Via della Cecchignola, 5/7
00143 Roma

Tel: +848 846 632

Fax: +39 065 4928 400

<http://www.hondaitalia.com>

info.power@honda-eu.com

MALTA

The Associated Motors Company Ltd.

New Street in San Gwakklin Road
Mriehel Bypass, Mriehel QRM17

Tel: +356 21 498 561

Fax: +356 21 480 150

NEDERLÄNDERNA

Honda Motor Europe (North)

Afd. Power Equipment -
Capronilaan 1

1119 NN Schiphol-Rijk

Tel: +31 20 7070000

Fax: +31 20 7070001

<http://www.honda.nl>

NORGE

Berema AS

P.O. Box 454
1401 Ski

Tel: +47 64 86 05 00

Fax: +47 64 86 05 49

<http://www.berema.no>

✉ berema@berema.no

POLEN

Aries Power Equipment Sp. z o.o.

ul. Wroclawska 25
01-493 Warszawa

Tel: +48 (22) 861 43 01

Fax: +48 (22) 861 43 02

<http://www.ariespower.pl>

<http://www.mojahonda.pl>

✉ info@ariespower.pl

PORTUGAL

Honda Portugal, S.A.

Rua Fontes Pereira de Melo 16
Abrunheira, 2714-506 Sintra

Tel: +351 21 915 53 33

Fax: +351 21 915 23 54

<http://www.honda.pt>

✉ honda.produtos@honda-eu.com

REPUBLIKEN VITRYSSLAND

Scanlink Ltd.

Kozlova Drive, 9
220037 Minsk

Tel: +375 172 999090

Fax: +375 172 999900

<http://www.hondapower.by>

RUMÄNIEN

Hit Power Motor Srl

Calea Giulesti N° 6-8 Sector 6
060274 Bucuresti

Tel: +40 21 637 04 58

Fax: +40 21 637 04 78

<http://www.honda.ro>

✉ hit_power@honda.ro

RYSSLAND

Honda Motor RUS LLC

21. MKAD 47 km., Leninsky district.
Moscow region, 142784 Ryssland

Tel: +7 (495) 745 20 80

Fax: +7 (495) 745 20 81

<http://www.honda.co.ru>

✉ postoffice@honda.co.ru

SERBIEN

Bazis Grupa d.o.o.

Grcica Milenka 39
11000 Belgrad

Tel: + 381 11 3820 295

Fax: + 381 11 3820 296

<http://www.hondasrbija.co.rs>

SLOVAKIEN

Honda Slovakia, spol. s r.o.

Prievozska 6 821 09 Bratislava

Tel: + 421 2 32131112

Fax: + 421 2 32131111

<http://www.honda.sk>

SLOVENIEN

AS Domzale Moto Center D.O.O.

Blatnica 3A
1236 Trzin

Tel: + 386 1 562 22 42

Fax: + 386 1 562 37 05

<http://www.as-domzale-motoc.si>

SPANIEN & Provinsen Las Palmas

(Kanarieöarna)

Greens Power Products, S.L.

Poligono Industrial Congost-
Av Ramon Ciurans n°2
08530 La Garriga - Barcelona

Tel: + 34 93 860 50 25

Fax: + 34 93 871 81 80

<http://www.hondaencasa.com>

Provinsen Tenerife

(Kanarieöarna)

Automocion Canarias S.A.

Carretera General del Sur, KM. 8,8
38107 Santa Cruz de Tenerife

Tel: + 34 (922) 620 617

Fax: + 34 (922) 618 042

<http://www.aucasa.com>

✉ ventas@aucasa.com

✉ taller@aucasa.com

SVERIGE

Honda Nordic AB

Box 31002 - Långhusgatan 4
20049 Malmö

Tel: + 46 (0)40 600 23 00

Fax: + 46 (0)40 600 23 19

<http://www.honda.se>

✉ hpesinfo@honda-eu.com

SCHWEIZ

Honda Suisse S.A.

10, Route des Moulières
1214 Vemier - Genève

Tel: + 41 (0)22 939 09 09

Fax: + 41 (0)22 939 09 97

<http://www.honda.ch>

TURKIET

Anadolu Motor Uretim ve

Pazarlama AS

Esentepe mah. Anadolu
Cad. No: 5

Kartal 34870 Istanbul

Tel: + 90 216 389 59 60

Fax: + 90 216 353 31 98

<http://www.anadolumotor.com.tr>

✉ antor@antor.com.tr

UKRAINA

Honda Ukraine LLC

101 Volodymyrska Str. - Build. 2
Kiev 01033

Tel: + 380 44 390 1414

Fax: + 380 44 390 1410

<http://www.honda.ua>

✉ CR@honda.ua

STORBRITANNIEN

Honda (UK) Power Equipment

470 London Road
Slough - Berkshire, SL3 8QY

Tel: + 44 (0)845 200 8000

<http://www.honda.co.uk>

AUSTRALIEN

Honda Australia Motorcycle and

Power Equipment Pty. Ltd

1954 - 1956 Hume Highway
Campbellfield Victoria 3061

Tel: (03) 9270 1111

Fax: (03) 9270 1133