



取扱説明書



ご使用前に
よくお読みください。

ZEST

このたびはHonda車をお買い上げいただき、 ありがとうございます。

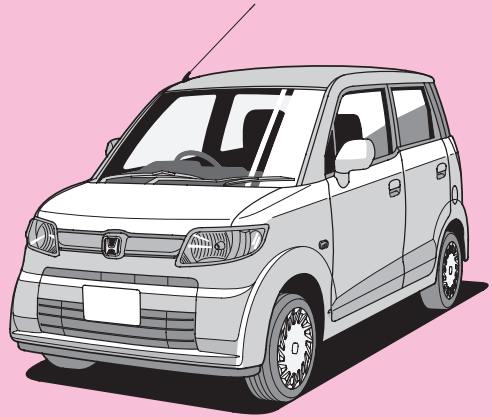
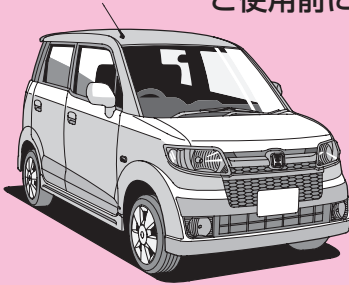
この本は**ZEST**の取り扱いについて
必要事項を説明しています。
安全で快適なドライブをお楽しみいただくために、
ご使用前に必ずお読みください。



<ul style="list-style-type: none">● 運転はルールを守り、マナーよく。<ul style="list-style-type: none">・ シートベルトを着用しましょう。・ 法定速度を守りましょう。・ 子供やお年寄りをいたわりましょう。・ 駐停車は、ルールに従いましょう。・ 迷惑運転はやめましょう。・ 自然環境保護に気をくばりましょう。	<ul style="list-style-type: none">● お車に“  ”の表示があるところは、ご使用前に本書の記載を確認してください。
<ul style="list-style-type: none">● 保証や点検整備に関することはメンテナンスノートに記載しておりますので、ご使用前に必ずお読みください。	<ul style="list-style-type: none">● 取扱説明書は、メンテナンスノートと共に、いつもお車に保管してください。● お車をゆずられるときは、つぎに所有されるかたのためにこの取扱説明書およびメンテナンスノートを車につけておいてください。● ご不明な点は、担当セールスマンにおたずねください。

車の仕様などの変更により、この本の内容と実車が一致しない場合がありますのでご了承ください。

本書の読みかた

この本はドライバーの動作に沿って各部の取り扱いを説明しています。
また、装備、万一のときの応急処置、お車の手入れなど、必要な情報を説明しています。

「安全ドライブのための必読6ポイント」

重要ですので、しっかりお読みください。

安全に関する表示

「運転者や他の人が傷害を受ける可能性のあること」を回避方法と共に、下記の表示で記載しています。これらは重要ですので、しっかりお読みください。

危険

指示に従わないと、死亡または重大な傷害に至るもの

警告

指示に従わないと、死亡または重大な傷害に至る可能性があるもの

注意

指示に従わないと、傷害を受ける可能性があるもの

その他の表示

お車に関することや、その他のアドバイスは下記の表示を使って記載しています。

アドバイス

お車のために守っていただきたいこと
(車が故障・破損するのを防ぐためのアドバイス、異常事態の処置方法を記載しています)

知識

知っておいていただきたいこと
知っておくと便利なこと

タイトル

階層ごとにデザインを変えています

ヘッダー

ページの内容を示しています

ページ

インデックス
(→4ページ)

7.車との上手なつきあい方た

積雪・寒冷時の取り扱い



ハンドル・バックミラーの調節

チルトステアリング

ハンドルの高さを適切な位置に変えることができます。

レバーを押し下げ、ハンドルの高さを適切な位置にして、レバーを元の位置まで確実に引き上げて固定します。

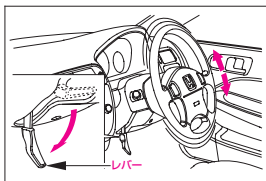

△注意

●走行中に調節するとハンドルが必要以上に動くことがあり、思わぬ事故につながるおそれがあります。調節は走行する前に行い、ハンドルに上下方向の力を加え固定されていることを確認してください。

ルームミラー

🏠知識

●走行中はミラーの調節を行わないでください。

●防眩式ルームミラー

夜間走行時、後続車のライトがまぶしいときにライトの反射を弱くできます。

ノブを動かして切り換えます。

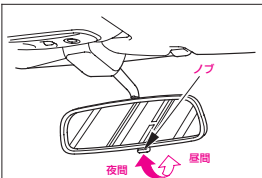

角度調節はノブを昼間の位置にして行ってください。

●長期間使わないで 屋外におくとき

塗装面の保護とドアまわりの凍結を防ぐために、ボディカバーを使ってください。

△注意

●格納するとき、エンジン部を毛布で覆ったり、ラジエーターのまわりに段ボールや新聞紙をはさみ込んだりしないでください。そのまま走行すると、火災のおそれがあります。

193

44

説明文

装置／機構について

解説



操作方法

安全に関する表示

に分けて記載しています。

※このページはサンプルページですので、記載されている内容と実車は異なります。

本書の上手な使いかた

知りたい項目の説明がすぐ探せるように、いろいろな引きかたが用意されています。



タイトルから探すとき



目次(P.6)

ページインデックス:
目次と対応しているので、目的のページが
辞書を引くように探せます。



スイッチ類などの名称が
わからないとき



ビジュアル目次
(P.8~14)



名称から探すとき



さくいん
(P.352~362)

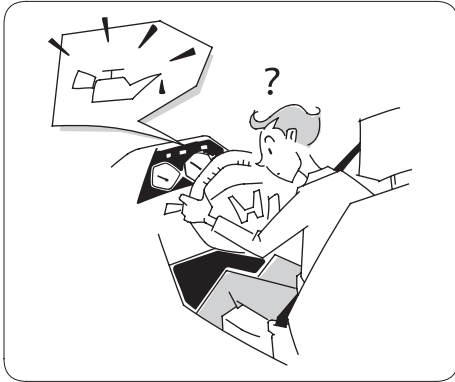

メーター内にランプ(警告灯)が
点灯したとき



警告灯目次(P.15)



故障かな、と思ったときや
万一のとき



さくいん(赤色文字)
(P.352~362)
「こんなことでお困りのとき」
(巻末)

目 次

◆安全ドライブのための必読 6 ポイント

1. 車を運転する前に

2. 車を運転するときに

3. 安全装備

4. ドライブを快適にする装備

5. 万一のとき

6. 車の手入れ

7. 車との上手なつきあいかた

- ・ サービスデータ
- ・ さくいん
- ・ こんなことでお困りのとき

- 1. お出かけまえに 18
- 2. お子さまに思いやりを 20
- 3. 正しい知識で最適運転 24
- 4. オートマチック車の注意ポイント 26
- 5. 駐車や停車はしっかりと 30
- 6. こんなことにも注意をしよう 32

17

- ・各部の開閉 40
- ・セキュリティシステム 60
- ・シートの調節 64
- ・バックミラーの調節 78
- ・シートベルト 82
- ・チャイルドシート固定装置 90

39



- ・メーター 96
- ・表示灯 102
- ・警告灯 112
- ・スイッチの使いかた 122
- ・運転のしかた 140

95



- ・SRSエアバッグシステム 158
- ・サイドエアバッグシステム/サイドカーテンエアバッグシステム 166
- ・シートベルトプリテンショナー 182
- ・アンチロックブレーキシステム (ABS) 184
- ・四輪駆動機構(4WD) 186
- ・その他の安全装備 187

157



- ・エアコン 190
- ・オーディオ 206
- ・室内装備品 248

189



- ・工具・スペアタイヤ・発炎筒 260
- ・故障したとき 262
- ・事故が起きたとき 264
- ・けん引 266
- ・パンクしたとき 270
- ・オーバーヒートしたとき 282
- ・電気系統が異常のとき 284

259



- ・点検・整備について 304
- ・簡単な整備 306
- ・日常の手入れ 312
- ・車にあった部品の使用 324

303



- ・積雪・寒冷時の取り扱い 326
- ・こんなときは 336
- ・環境にやさしい省エネドライブをするために 340

325



344

352

巻末

名称別ビジュアル目次

カップホルダー 255

ヘッドライトレベリングダイヤル

ハロゲンヘッドライト装備車 134

メーター 96

表示灯 102

警告灯 112

オーディオリモートコントロールスイッチ

Hondaインターナビシステム装備車 246

非常点滅表示灯(ハザード)スイッチ 139

Hondaインターナビシステム*

タイプ別注文装備

オーディオ タイプ別注文装備 206

アクセサリースOCKET 251

エアコン 190

AV入力端子*

Hondaインターナビシステム装備車 258

携帯電話接続端子*

Hondaインターナビシステム装備車 258

AUX(オーディオ外部入力)端子

タイプ別注文装備 227

セレクトレバー 144

ボイスコントロールスイッチ*

Hondaインターナビシステム装備車

SRSエアバッグシステム(運転席用) 158

ボンネット解錠ノブ 54

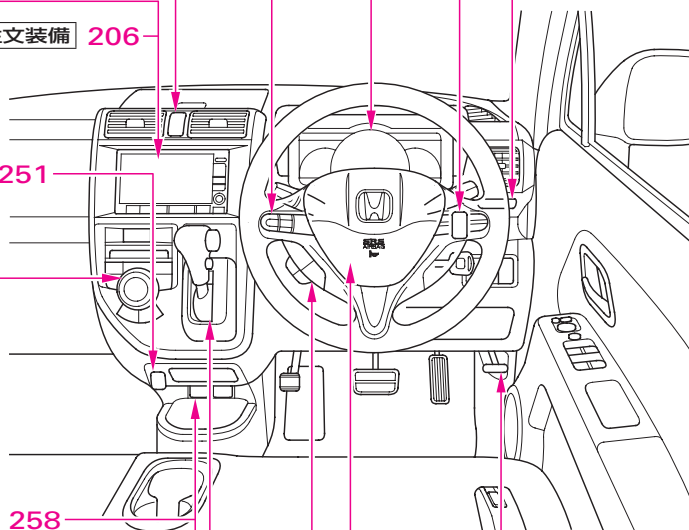

※：別冊のHondaインターナビシステムの取扱説明書をご覧ください。

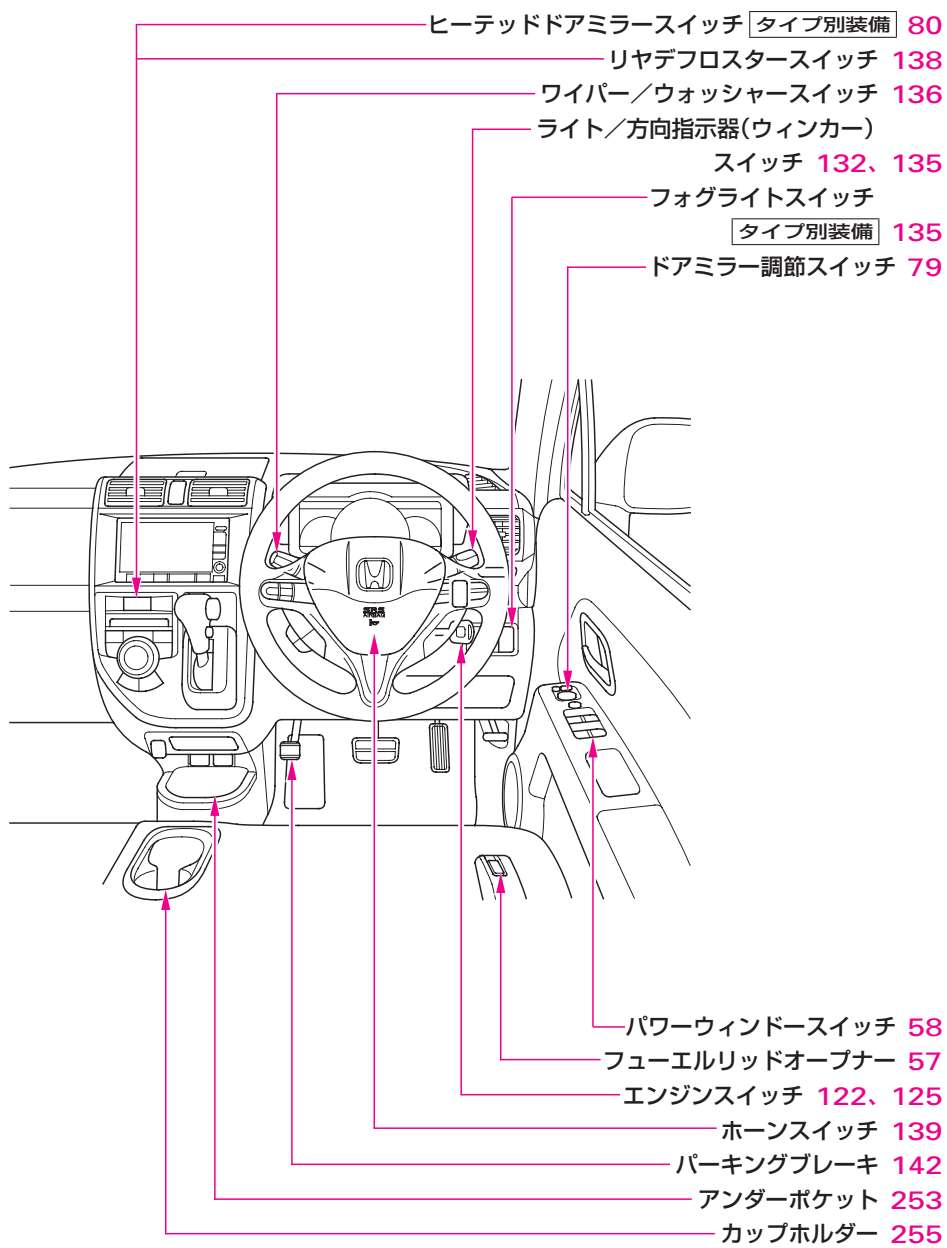

名称別ビジュアル目次

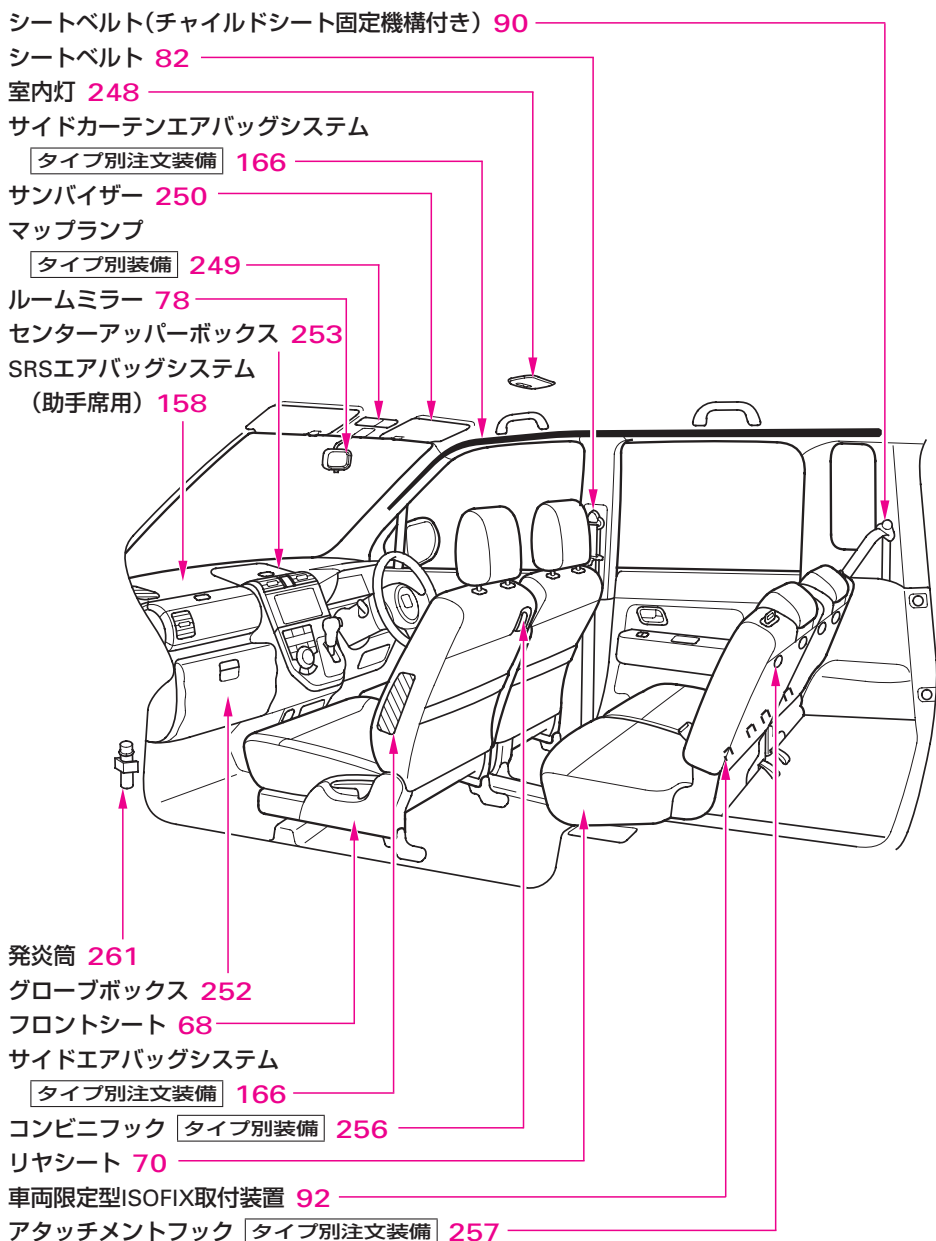

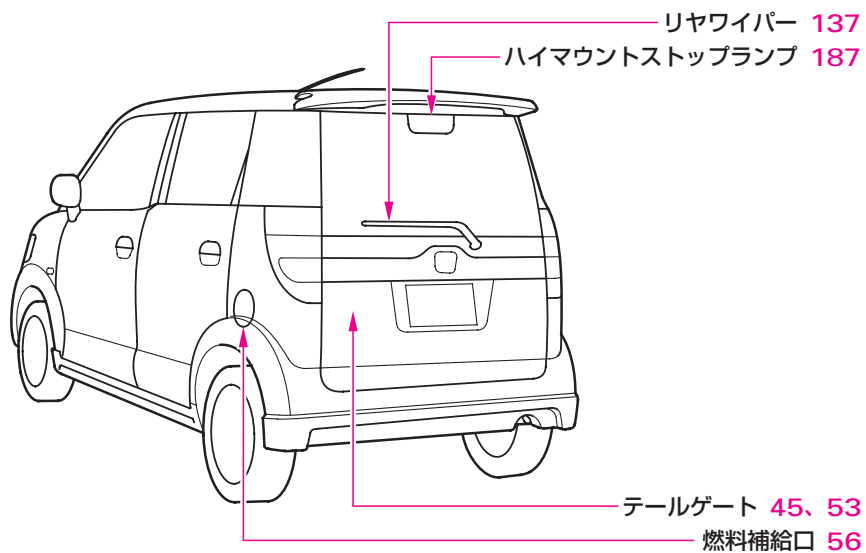
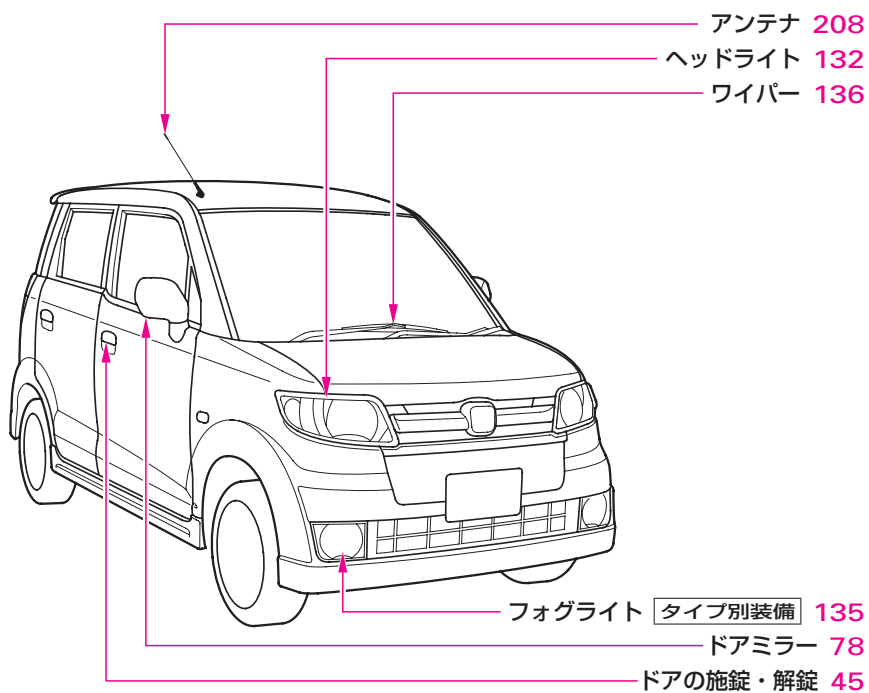

動作別ビジュアル目次

ワイパー

136ページ

レバーを下げるとワイパーが作動します。

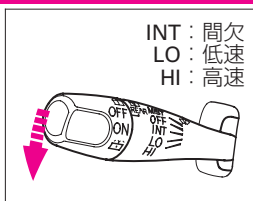

ライト

132ページ

ツマミをまわすとライトが点灯します。

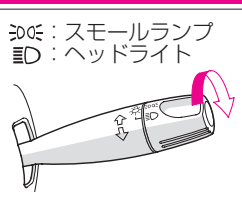

非常点滅表示灯(ハザード) 139ページ

スイッチを押すとすべての方向指示器のランプが点滅します。

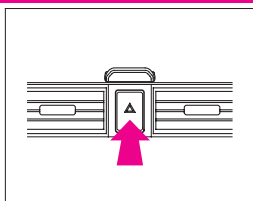

方向指示器(ウィンカー) 135ページ

レバーを上または下へ操作すると方向指示器が点滅します。

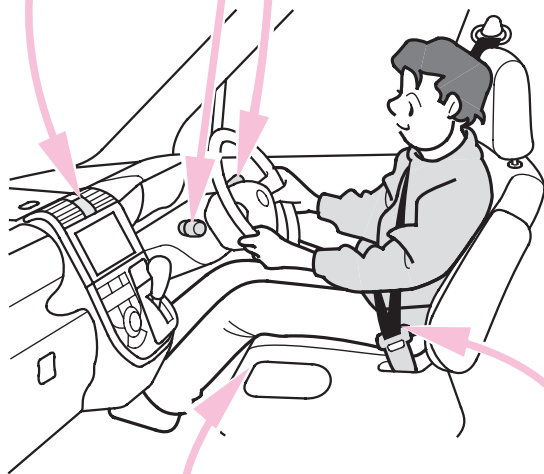
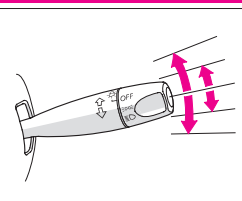

シート

64ページ

正しい運転姿勢がとれるようにシートを調節します。



シートベルト

82ページ

正しい運転姿勢でシートベルトを着用します。



※基本的な操作のみを記載しています。ご使用前には、必ず本文をお読みください。

電動ドアミラー 79ページ

左右の切り換えスイッチを調節したい方向に動かし、調節スイッチで角度を調節します。

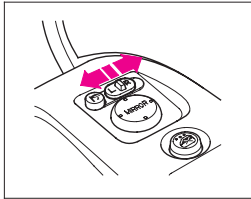

パワーウィンドー 58ページ

スイッチを上下に動かして開閉します。

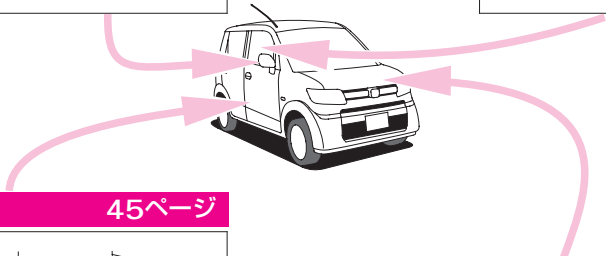
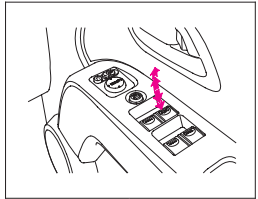

ドア 45ページ

車外からは、キーを回して施錠、解錠します。

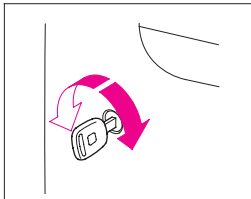

車内からは、各ドアノブで操作します。

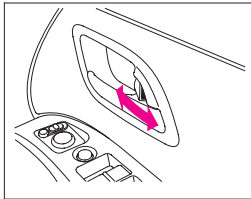

ボンネット 54ページ

開けた

① 運転席足元のノブを引きます。

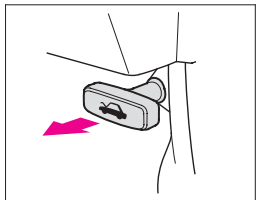

② ボンネットのレバーを左へ押しながら開け、ステーで固定します。

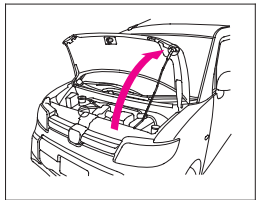

パワードアロック

運転席のドアを施錠(解錠)すると、他のドアとテールゲートも同時に施錠(解錠)します。

エンジンのかけかた 140ページ

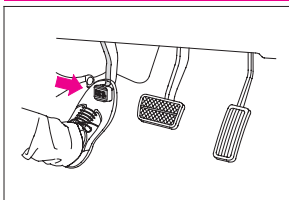

① パーキングブレーキを踏みます。

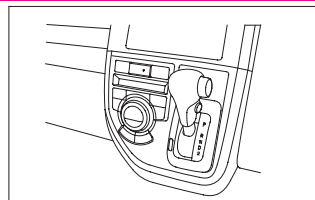

② セレクトレバーをPにします。



③ アクセルペダルを踏まずに、エンジンスイッチを回します。

動作別ビジュアル目次

※基本的な操作のみを記載しています。ご使用前には、必ず本文をお読みください。

Hondaスマートキーシステム

タイプ別注文装備

Hondaスマートキーを携帯すると、ドアとテールゲートの施錠・解錠およびエンジンの始動ができます。

解錠するとき 49ページ

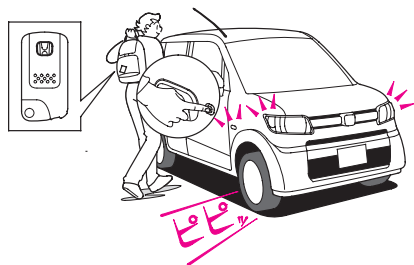

- ①前席ドアまたはテールゲートのロック・アンロックボタンを押すと、すべてのドアとテールゲートが解錠します。

施錠するとき 49ページ

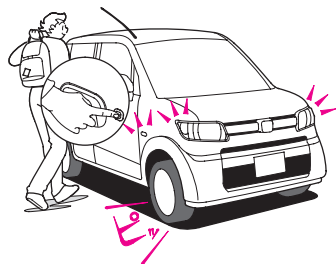

- ①すべてのドアとテールゲートが閉まっていることを確認します。
- ②前席ドアまたはテールゲートのロック・アンロックボタンを押すと、すべてのドアとテールゲートが施錠します。

エンジンのかけかた 140ページ

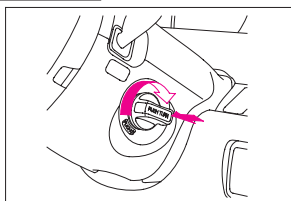

- ①エンジンスイッチノブを押し込んで、ゆっくり回します。

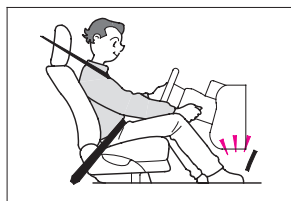

- ②アクセルペダルを踏まずに、エンジンスイッチノブを回します。

警告灯目次



ブレーキ警告灯
→114ページ



ドア/テールゲート
開閉警告灯
→117ページ



油圧警告灯
→115ページ



高水温警告灯(赤色)
→118ページ

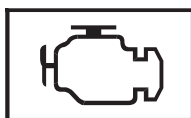

PGM-FI警告灯
→115ページ



SRSエアバッグシステム
警告灯
→119ページ

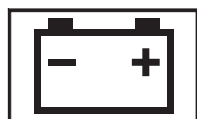

充電警告灯
→116ページ



アンチロックブレーキ
システム(ABS)
警告灯 →119ページ



トランスミッション
警告灯
→116ページ



エレクトリックパワー
ステアリング(EPS)
警告灯 →120ページ



燃料残量警告灯
→116ページ



Hondaスマートキー
システム警告灯
→121ページ



シートベルト非着用
警告灯
→117ページ

安全ドライブのための 必読6ポイント

ご使用の前に知っておいていただきたいこと、
守っていただきたいことをまとめてあります。



- お出かけまえに…………… 18
- お子さまに思いやりを…………… 20
- 正しい知識で最適運転…………… 24
- オートマチック車の注意ポイント… 26
- 駐車や停車はしっかりと…………… 30
- こんなことにも注意をしよう…………… 32

1 お出かけまえに・・・

点検をわすれずに。

<メンテナンスノート参照>

- 道路運送車両法により、法定定期点検と日常点検が義務づけられています。

安全・快適にお使いいただくために、Hondaの点検要領に従って必ず点検してください。

日常点検は車の使用状況に応じて、お客様の判断で適時行う点検で、お客様自身で実施が可能な項目となっています。

- 普段と違う点に気づいたら、Honda販売店で点検を受けてください。

(音、におい、ブレーキ液の不足、地面に油のあとが残っている時・・・)

- 走行中も車の状態に気を配り、いつもと違う音やにおい、運転感覚などを感じたら早めに点検しましょう。

シートベルトを正しく着用。

<82ページ参照>

- 運転する人はもちろん、同乗する人にも必ず着用させてください。
- シートに深く腰かけ、背もたれは必要以上に倒さないでください。
- 腰骨のできるだけ低い位置に着用してください。



- ベルトにねじれがないか確かめてください。



- ベルトがくび、あご、顔などに当たらないようにしてください。



- 一本のベルトを二人以上で使用しないでください。



燃料の入った容器やスプレー缶などはのせないで。

引火、爆発のおそれがあります。



運転の妨げになる物には注意を。

- 走行中動きやすい物を床にそのまま置かないでください。
- フロアマットが、ペダルに引っかからないように注意してください。ブレーキやアクセルのペダル操作が、確実にできないおそれがあります。

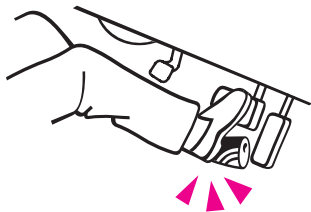

- 手荷物はシートの高さを越えないようにしましょう。後方視界を妨げたり、急ブレーキのときなどに荷物がとび出すおそれがあります。

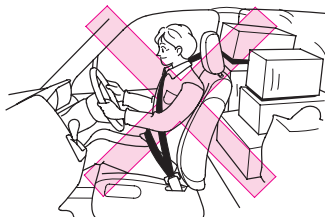

排気ガスには十分に気をつけて。

- 排気ガスには無色・無臭で有害な一酸化炭素が含まれているため、吸い込むと一酸化炭素中毒のおそれがあります。
- 車庫や屋内などの換気の悪いところでは、エンジンをかけたままにしないでください。車内や屋内などに排気ガスが充満し一酸化炭素中毒のおそれがあります。

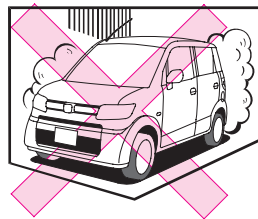

- 排気管に穴や亀裂があったり、排気音の異常に気づいたらHonda販売店で点検を受けてください。車内に排気ガスが侵入するおそれがあります。

お子さまに思いやりを

お子さまは、うしろの席に。

- 助手席にのせるのは避けましょう。
 - ・ 不意の動作が気になったり、スイッチ・レバー類のいたずらなど運転の妨げになるおそれがあります。また、事故が起きた場合、後席のほうが安全といわれています。
 - ・ インstrumentパネルに手をついたり、顔や胸を近づけた状態での乗車は、SRSエアバッグが膨らむ際、強い衝撃を受けるおそれがあります。
 - ・ サイドエアバッグ装備車では、フロントドアに寄りかかった状態での乗車は、サイドエアバッグが膨らむ際、強い衝撃を受けるおそれがあります。
 - ・ お子さまを後席に乗せることができなく、やむをえず助手席に乗せるときは、一番大きなお子さまを乗せてください。

お子さまにもシートベルトを。

- お子さまにも必ずシートベルトを着用させるか、チャイルドシート*をお使いください。

お子さまを抱いていても、衝突したときなどに支えることができず危険です。

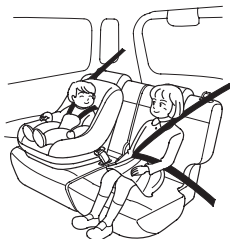

※：乳児用シート、幼児用シート、学童用シートをまとめた総称として「チャイルドシート」と呼んでいます。

- お子さまのくびやあごにシートベルトがあたる場合や腰骨にかからない場合は、幼児用シートや学童用シートを使用してください。

- ・ シートベルトをそのまま使うと衝突のときに腹部などに強い圧迫を受けるおそれがあります。また、ひとりですわることのできない小さなお子さまは乳児用シートを使用してください。
- ・ チャイルドシートは安全装備です。国土交通大臣が型式を指定または認定したマークが付いているもの、もしくはアメリカやヨーロッパなどの安全基準に合格しているものを必ず選んでください。
- ・ シート形状などにより、チャイルドシートを正しく取り付けできない席があります。このようなときは、他の席で試してください。または、この車に合ったチャイルドシートを使用してください。
- ・ この車には、車両限定型ISOFIXチャイルドシートを固定するためのロアアンカレッジとトップテザーアンカレッジ(アンカープレートアタッチメント)を取り付けるナットが装備されています。この車用に認可を取得した車両限定型ISOFIXチャイルドシートのみ固定し、使用することができます。

車両限定型ISOFIX

取付装置 →92ページ

- ・ Honda純正品のチャイルドシートをご用意しています。ご購入、ご使用に際してはHonda販売店にご相談ください。

《選択の目安》

詳しくはチャイルドシートに付属の取扱説明書をご覧ください。

ISOFIXタイプを除く

	体重(kg)	参考身長(cm)	参考年令
乳児用(ベビー)シート	～10	～75	～12か月
幼児用(チャイルド)シート	9～18	70～100	9か月～4才
学童用(ジュニア)シート	15～32	100～135	4才～10才

車両限定型ISOFIXチャイルドシート

	体重(kg)	参考身長(cm)	参考年令
乳児用(ベビー)シート	～9	～70	～9か月
幼児用(チャイルド)シート	9～18	70～100	9か月～4才

安全ドライブのための必読6ポイント

●チャイルドシートは確実に取り付けてください。

お子さまを乗せるときは、チャイルドシートが車に確実に取り付けられていることを確認してください。

また、お子さまの体をチャイルドシートにきちんと固定してください。

- ・ISOFIX対応以外のチャイルドシートは、シートベルトの種類やチャイルドシートの種類と取り付けの向きによっては、固定金具(ロッキングクリップ)が必要になることがあります。

シートベルトの種類 →84ページ

チャイルドシート固定機構付き

シートベルト →90ページ

- ・車両限定型ISOFIX チャイルドシートは、ロアアンカレッジとトップテザーアンカレッジ(アンカープレートアタッチメント)を用いて固定します。

車両側のトップテザーアンカレッジにこの車用のアンカープレートアタッチメント(トップテザーアンカレッジ)を取り付け、トップテザーストラップをアンカープレートアタッチメントに結合することにより、チャイルドシートを確実に固定することができます。

チャイルドシートを前向きに取り付けるときは、ロアアンカレッジとトップテザーアンカレッジを用いて固定します。

後ろ向きに取り付けるときは、トップテザーアンカレッジは使用しません。

- ・アンカープレートアタッチメントは、Honda販売店で取り付けてください。

- ・車両限定型ISOFIXチャイルドシートは、シートベルトで固定する必要はありません。

車両限定型ISOFIX

取付装置

→92ページ

- ・詳しくはチャイルドシートに付属の取扱説明書をご覧ください。

●助手席には乳児用シートを取り付けしないでください。また、幼児用シートを後ろ向きに取り付けしないでください。

- ・SRSエアバッグが膨らむ際、乳児用シートや、幼児用シートの背面に強い衝撃を受け危険です。

- ・やむをえず幼児用シートを前向きに取り付ける場合は、SRSエアバッグから遠ざけるため、シートを一番後ろに下げてください。

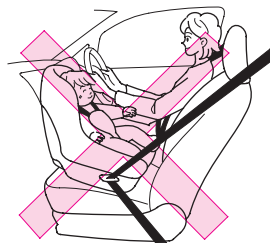

●チャイルドシートを取り外したまま車内に放置しないでください。

ブレーキや衝突のときなどにチャイルドシートがとび出し傷害を受けるおそれがあります。

お子さまを乗せないときでも確実に取り付けるか、家などに保管してください。

ドア、ウィンドー、シートの操作は必ず大人が。

- 手、足、顔などをはさまないように、気をつけてください。
- 走行する前にすべてのドアが完全に閉まっていることを確認してください。

ドアが完全に閉まっていないと走行中にドアが開き、思わぬ事故の原因となります。

- チャイルドブルーフを使って後席ドアを車内から開かないようにしてください。

<52ページ参照>

走行中にドアを開けると、お子さまが車外に放り出されるおそれがあります。

- パワーウィンドーのメインスイッチは、“OFF”にしておきましょう。

<58ページ参照>

- 走行中、一時停止のときなど、窓から手や頭、物などを出さないよう、注意してください。

思わぬ障害物で事故のおそれがあります。

お子さまをシートベルトで遊ばせないで。

- チャイルドシート固定機構付きシートベルトでは、ベルトをすべて引き出すと完全にベルトを戻すまでは引き出し方向には動きません。ベルトを身体に巻きつけたりして遊んでいると、固定機構が作動してベルトがゆるまなくなり、窒息などの重大な傷害を受けるおそれがあります。万一ベルトをゆるめることができなくなった場合は、はさみなどでベルトを切断してください。

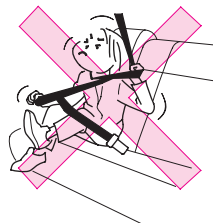

車から離れるときは、お子さまも一緒に連れて。

- お子さまだけを車内に残さないでください。
 - ・炎天下の車内は、高温になり危険です。
 - ・お子さまのいたずらにより車の発進、火災などの思わぬ事故につながるおそれがあります。



正しい知識で最適運転

- 走行中ハンドルの中に手を入れて、スイッチを操作しないでください。ハンドル操作の妨げになり大変危険です。
- 走行中はエンジンを止めないでください。
 - ・ ブレーキ倍力装置が作用しないため、ブレーキの効きが悪くなります。
 - ・ パワーステアリングのパワー装置がはたらかなくなり、ハンドル操作が重くなります。



長い下り坂ではエンジnbr레이크を。

- ブレーキペダルを踏み続けて走行するとブレーキが過熱して、効きが悪くなる場合があります。
- 長い下り坂では、走行速度に合わせ、D3スイッチをONにするか②を使ってエンジnbr레이크を併用してください。

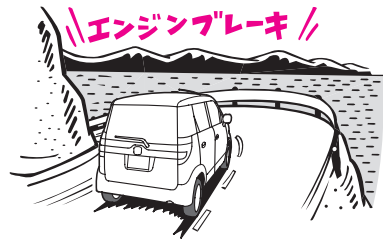

エンジnbr레이크：

走行中アクセルペダルを戻したときにかかるブレーキ力のことで、低速ギヤほどよく効きます。

霧が出たときは。

- 霧が出たときは、視界が悪くなります。昼間でもヘッドライトを下向きで点灯し、中央線、ガードレールや前の車の尾灯などをめやすにして、速度を落として運転してください。

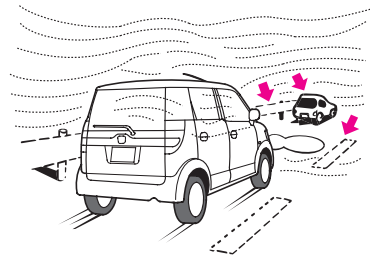

横風の強い日は。

- 横風を受け、車が横に流されるようなときは、ハンドルをしっかり握り、スピードを徐々に下げて進路を立て直してください。

トンネルの出口、橋・土手の上、山を削った切り通し、大型トラックを追い越したり、追い越されたりするときなどには、特に横風の影響を受けやすいので十分注意してください。



雨天時の走行には注意を。

- 雨天時やぬれた道路では、路面が滑りやすくなっておりタイヤのグリップ力が低下するため、通常より注意深い運転が必要です。

急加速、急ブレーキや急ハンドルを避け、スピードを落として安全運転に心がけてください。

- わだちなどの水のたまりやすい場所では、ハイドロブレーニング現象を起こしやすくなります。

ハイドロブレーニング現象とは

→336ページ

- 冠水路などの深い水たまりは走行しないでください。

エンジンの破損や電装品の故障および車両故障につながるおそれがあります。

水たまりに入ったあとはブレーキの効き具合を確認。

- 水たまり走行後や洗車後は、低速で走行しながらブレーキペダルを軽く踏んで効き具合を確認してください。ぬれたブレーキは効きが悪かったり、ぬれていない片側だけが効いてハンドルをとられることがあります。
- ブレーキの効きが悪いときは、前後の車に十分注意しながら低速で走行し、ブレーキの効きが回復するまで、繰り返しブレーキペダルを踏んでください。

走行中異常があったら。

- 警告灯が点灯したら、ただちに安全な場所に停車し処置をしてください。<112ページ参照>

点灯したまま走行を続けると、思わぬ事故のもとになったり、エンジンなどを損傷するおそれがあります。

- 走行中にタイヤがパンクやバースト(破裂)してもあわてずに、ハンドルをしっかりと握り、徐々にブレーキをかけてスピードを落とし、安全な場所に停車してください。

急ブレーキや急ハンドルは車のコントロールを失うことがあり危険です。

- 床下に強い衝撃を受けたときは、ただちに車を止めて、ブレーキ液や燃料の漏れ、各部に損傷がないかを確認してください。

ブレーキ液や燃料の漏れ、損傷などにより思わぬ事故につながるおそれがあります。

オートマチック車の 注意ポイント

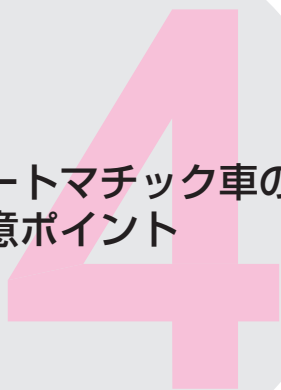

オートマチック車は、その特性や操作上の注意をよく理解することが大切です。

「オートマチック車の運転のしかた」もあわせてお読みください。

<148ページ参照>

オートマチック車の特性を正しく理解。

クリープ現象とは

- エンジンがかかっているとき、セレクタレバーがP/N以外に入っていると、動力がつながった状態になり、アクセルペダルを踏まなくても車がゆっくりと動き出します。これをクリープ現象といいます。

キックダウンとは

- Pで走行中にアクセルペダルをいっぱい踏み込むと、自動的に低速ギヤに切り換わり、エンジンの回転数が上がって、力強い加速を得ることができます。これをキックダウンといいます。

1 ブレーキは右足で。

- ブレーキペダルは右足で踏む習慣をつけましょう。
不慣れな左足では、適切なブレーキ操作ができません。

2 エンジンをかけるまえに。

- ペダルの踏みまちがいのないよう、右足でペダルの位置を確認しておきましょう。

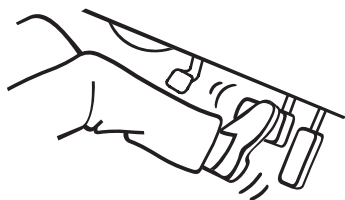
**3 エンジンをかけるとき。**

- 安全のため、セレクトレバーは駆動輪が固定されるPでエンジンをかけましょう。

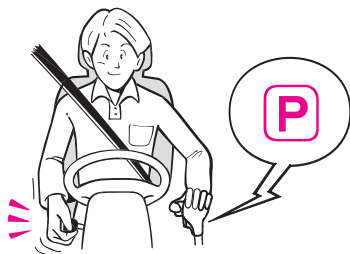
**4 スタートするとき。**

- 思いちがいを防ぐため、セレクトレバーの位置を目で確認しましょう。

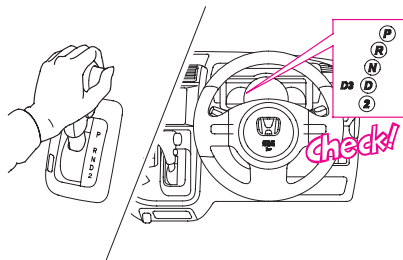

- 発進時のセレクトレバーの操作は、右足でブレーキペダルをしっかりと踏み、車が動かないようにして行いましょう。
- アクセルペダルを踏んだまま、セレクトレバーを操作しないでください。急発進して思わぬ事故のもとになります。
- エンジン始動直後は、自動的にエンジンの回転が上がり、クリーブ現象が強くなりますので、ブレーキペダルはしっかりと踏んでいてください。エアコン作動時も同じです。
- 坂道での発進は車が後退しないように必ずパーキングブレーキを併用し、先にブレーキペダルを離してアクセルペダルに踏みかえてから、パーキングブレーキを解除してください。

安全ドライブのための必読6ポイント

5 走行しているとき。

- 走行中は、セレクトレバーをNにしないでください。

エンジンブレーキが全く効かず、思わぬ事故のもとになります。

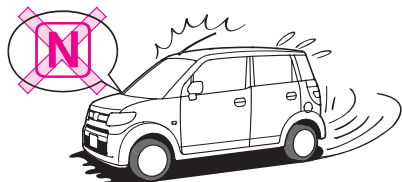

- 上り坂で、速度を保とうとしてアクセルペダルを踏み込んだとき、キックダウンにより、急にエンジン回転が上がリ、思ったより速度が出てしまうことがあります。

アクセルペダルは、慎重に操作してください。

また、すべりやすい路面やカーブでは、急激なアクセルペダル操作は避けてください。

- 下り坂では、エンジンブレーキも使いましょう。

フットブレーキを使いすぎると、ブレーキが過熱して、ブレーキの効きが悪くなるおそれがあります。

エンジンブレーキ →24ページ

6 停車しているとき。

- 車が動かないようにブレーキペダルをしっかりと踏み、必要に応じてパーキングブレーキをかけましょう。

- 停車中の空ぶかしは、やめましょう。

万一、セレクトレバーがP以外の場合、思わぬ急発進のもとになります。

7 駐車するとき。

- 駐車するときは、パーキングブレーキをかけてセレクトレバーをPに入れ、エンジンを止めましょう。

万一、セレクトレバーがP以外に入っていると、クリーブ現象で車が動き出したり、乗り込むときに、誤ってアクセルペダルを踏み込んで急発進したりするおそれがあります。

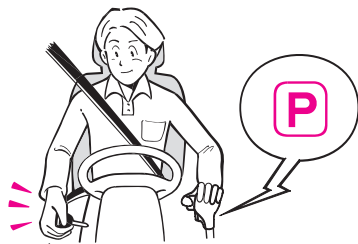

ほかに気をつけたいこと。

- **セレクトレバーは正しい位置で使用してください。**

坂道などで、前進(回、回)の位置にしたまま惰性で後退したり、後退(回)の位置にしたまま前進したりすると、エンジンが停止してブレーキの効きが悪くなったり、ハンドル操作が重くなり、思わぬ事故の原因となるおそれがあります。

- **後退したあとは、すぐ回から回にもどす習慣をつけましょう。**

ちょっと後退したときなど、回に入れたことを忘れてしまうことがあります。

- **前進から後退、後退から前進するときは車を完全に止め、ブレーキペダルを踏んだままセレクトレバーを操作してください。**

車が完全に止まらないうちにレバーを操作すると、トランスミッション破損のおそれがあります。

- **車が完全に止まらないうちに、回に入れないでください。**

急停止して危険であるばかりでなく、トランスミッション破損のもとになります。

シフトロック装置の正しい理解を。

- **ブレーキペダルを踏んでいないと、回からのセレクトレバー操作はできません。**

- ・ エンジンスイッチが、“1”または“0”のときには、ブレーキペダルを踏んでも、レバーは操作できません。

- ・ セレクトレバーボタンを押したままブレーキペダルを踏んだ場合、レバーの操作ができないことがあります。先にブレーキペダルを踏んでください。

- **回以外では、エンジンスイッチからキーは抜けません。**

回以外では、キーが“1”から“0”に回りません。

- **回に入るとブザーが鳴ります。**

- ・ セレクトレバーが回のとときにブザーが鳴り、回に入っていることを運転者に知らせます。

- ・ 車外の人には音が聞こえませんので、ご注意ください。

- **万一、回からセレクトレバーが操作できないときは：**

- ・ カバーを外し、

→151ページ

- ・ キーをシフトロック解除穴に差し込み、

- ・ キーを押しながら、セレクトレバーを操作します。

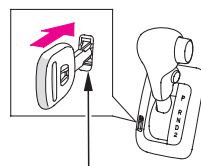

シフトロック解除穴

5 駐車や停車は しっかりと

可燃物には注意を。

- 枯草や紙、油、木材など燃えやすい物があるところには、駐停車しないでください。

排気管や排気ガスの熱により、着火するおそれがあります。

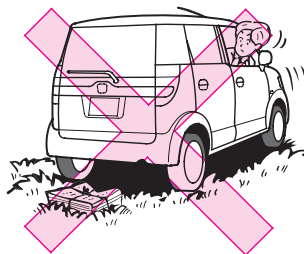

植込みなどにも注意して。

- 植込みなどの近くに駐停車するときには、排気ガスが当たらないように、車の向きを決めましょう。

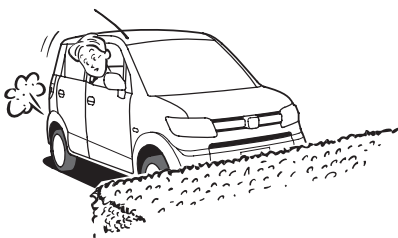

仮眠するときはエンジンを止める。

- エンジンを必ず止めてください。

無意識にセレクトレバーを動かしたり、アクセルペダルを踏み込んだりして、思わぬ事故を起こすおそれがあります。

また、無意識にアクセルペダルを踏み続けたりした場合、オーバーヒートなどを起こしたり、エンジンや排気管などの異常過熱による火災事故が発生するおそれがあります。

さらに風向や周囲の状況等によっては、車内に排気ガスが侵入し一酸化炭素中毒のおそれもあります。

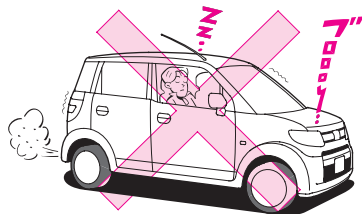

車から離れるときには施錠を。

- 必ずパーキングブレーキをかけ、エンジンを止め、ドアを施錠してください。
- 車内の見えるところに、貴重品などを置かないようにしましょう。
- お子さまも連れていきましょう。

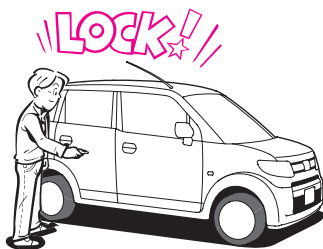

車の移動はエンジンをかけて。

- 車を移動するときは、必ずエンジンをかけてください。

下り坂を利用しての移動などは、思わぬ事故を招くことがあります。

坂道での駐車は。

- パーキングブレーキをかけ、セレクトレバーをPに入れてください。
- さらに、タイヤに輪止めをすると効果があります。

こんなことにも 注意をしよう

タバコの吸いがらは火を消して。

- タバコ、マッチなどは、確実に火を消してから灰皿に捨て、灰皿は必ず閉めてください。
- 灰皿の中に吸いがらをため過ぎたり、燃えやすい物を入れたりしないでください。

(灰皿は別売りです。)

アクセサリーの取り付けには注意を。

- 運転視界の中にアクセサリーなどを取り付けないでください。
 - ・視界の妨げにより思わぬ事故のもとになります。
 - ・アクセサリーなどの揺れる動きが、車外の状況認識を遅らせることがあります。
- ガラス面にアクセサリーなどを取り付けないでください。
 - ・吸盤がレンズのはたらきをして火災につながるおそれがあります。

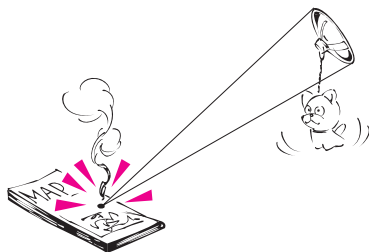

飲み物などを電装品にこぼさないように注意して。

オーディオやスイッチなどの電装品に飲み物がかかると、故障の原因となったり、車両火災につながるおそれがあります。

万一、電装品に飲み物をこぼしたときは、Honda販売店にご相談ください。

車内にライターや炭酸飲料缶などを放置しないで。

炎天下での駐車などで車内温度が上昇すると、ライターなどの可燃物は自然発火したり、缶などは破裂したりするおそれがあります。

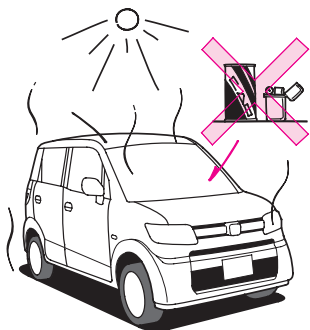

ラジエーターキャップに気をつけて。

- ラジエーターキャップが熱いときは、外さないでください。
蒸気や熱湯が吹き出し危険です。



動物を乗せるときは、動きまわらないように注意して。

運転の妨げになったり、急ブレーキのときなどに思わぬ事故につながるおそれがあります。

携帯電話の使用は停車中に。

- 運転者は、携帯電話を走行中に使用しないでください。
 - ・運転者が運転中にハンズフリー以外の自動車電話や携帯電話を使用することは、法律で禁止されています。
 - ・運転中の使用により周囲の状況に対する注意が不十分になると、思わぬ事故につながるおそれがあります。

改造はしない。

- Honda純正部品以外の、車の性能や機能に適さない部品を、使用しないでください。
 - ・適正な性能や機能を発揮しなかったり、思わぬ事故のもとになったりすることがあります。
 - ・Hondaが国土交通省に届け出をした部品以外の物を装着すると、違反になることがあります。
- ホイールは、ZEST専用品をご使用ください。
 - ・専用品以外のホイールを使うと、走行装置やブレーキ装置に支障をきたすことがあります。
 - ・Honda販売店にご相談ください。
- 無線装置や自動車電話などの取り付けの際には、必ずHonda販売店にご相談ください。
 - ・装置や取り付け方法が適切でない場合、電子機器部品に悪影響をおよぼすことがあります。

安全ドライブのための必読6ポイント

●運転席および助手席に、SRSエアバッグシステムが装備されています。ハンドルを交換したり、パッドにステッカー類を貼ったりしないでください。

インストルメントパネル上面には、ステッカー類を貼ったり、アクセサリや芳香剤など物を置かないでください。

また、フロントガラスにアクセサリなどを取り付けたり、ルームミラーにワイドミラーを取り付けたりしないでください。

- ・SRSエアバッグが正常に機能しなくなります。
- ・作動時にこれらの物が飛ぶことがあります。
- ・次の場合は、必ず、Honda販売店にご相談ください。

- ①ハンドルまわりの修理
- ②センターコンソール付近の修理
- ③カーステレオ等用品の取り付け
- ④ダッシュボード周辺の板金塗装および修理
- ⑤インストルメントパネルまわりの修理

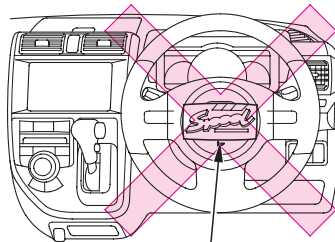
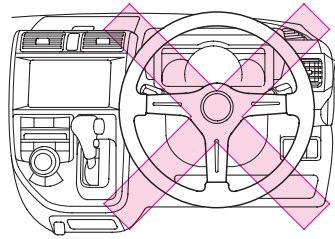

ステッカー

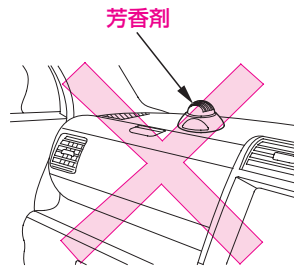

芳香剤

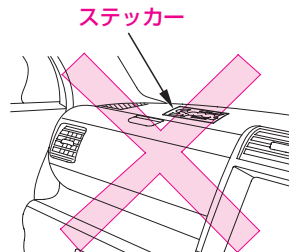

ステッカー

●運転席および助手席用サイドエアバッグシステム装備車は、フロントドアやその周辺にカップホルダーなどの用品を取り付けたりしないでください。

フロントシートとドアの間付近に傘などの物を置かないでください。

フロントシートにシートカバーを取り付けしないでください。

また、新車時についているビニールのシートカバーは、必ず外してください。

- ・サイドエアバッグが正常に機能しなくなります。
- ・作動時にこれらの物が飛ぶことがあります。
- ・次の場合は、必ず、Honda販売店にご相談ください。
 - ①フロントシートまわりの修理
 - ②センターコンソール付近の修理
 - ③カーステレオ等用品の取り付け
 - ④センターピラーまわりの修理

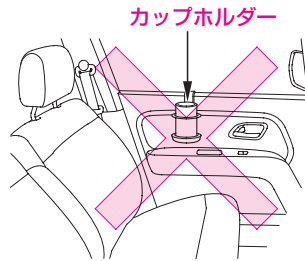

サイドエアバッグ(ドア側)

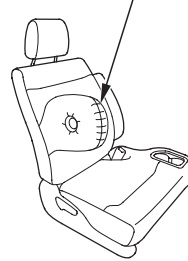

安全ドライブのための必読6ポイント

- サイドカーテンエアバッグシステム装備車は、グラブレールに物をかけないでください。

フロントガラス、ドアガラス、クォーターガラス、フロント、センター、クォーター、リヤの各ピラーまわりにアクセサリーなどを取り付けないでください。

また、カーゴスペースや座席に荷物を載せるときは、サイドウィンドー下端部の高さを越えないようにしてください。

- ・ サイドカーテンエアバッグが正常に機能しなくなります。
- ・ 作動時にこれらの物が飛ぶことがあります危険です。
- ・ 次の場合は、必ず、Honda販売店にご相談ください。
 - ① フロント、センター、クォーター、リヤの各ピラーまわりの修理
 - ② ルーフサイドまわりの修理
 - ③ センターコンソール付近の修理
 - ④ カーステレオ等用品の取り付け

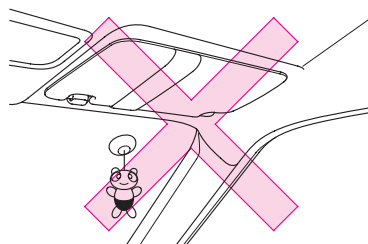
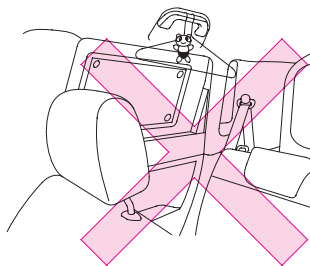

発進するときは、まわりの状況に十分注意して。

車の周りには運転席から見えなところ(死角)があります。発進するときは子供や障害物など車のまわりの状況に十分注意してください。

- 駐車後に発進するときは、車のまわりの安全確認を十分に行ってください。

死角に注意!

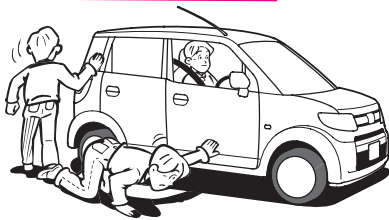

- 後退するときに十分な視界が得られない場合は、車から降りて後方を確認してください。

バックミラーでは確認しきれない死角(車の直後など)があります。

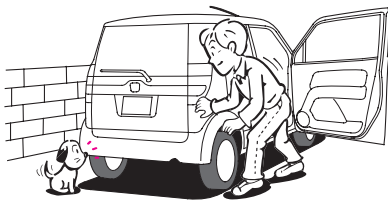

- 信号待ちなどの停車後に発進するときは、つねにまわりの状況に目を配り、安全確認を十分に行ってください。

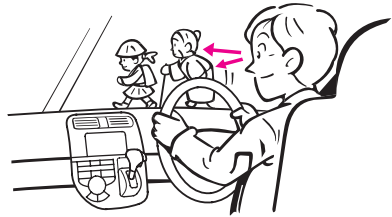

安全ドライブのための必読6ポイント

ターボ車の取り扱いかた。

ターボ装置は、排気ガスの圧力でタービンを回してエンジンに大量の空気を圧縮して送り込み、より大きな馬力を引き出す非常に精密に作られた装置です。

ターボ装置の故障を防ぐため、必ず以下の点をお守りください。

●高速走行、登坂走行直後はすぐにエンジンを止めないでください。

- ・必ずアイドリング運転を行い、ターボ装置を冷却するようにしてください。

《エンジン停止前のアイドリング運転時間の目安》

運転状況	アイドリング時間
市街地、郊外などの一般走行	必要なし
高速走行	約1分
登坂路の連続走行	約2分

●高速走行や山道走行などの高負荷で走行したあとの再始動時に、高水温警告灯が点滅または点灯することがありますが、機能的に問題はありませぬ。約1分間アイドリングをするか、走行すると消灯します。

●エンジン始動直後のエンジンが冷えているときは、空ぶかしや急加速はしないでください。

●エンジンオイル、オイルフィルターの交換時期を必ず守ってください。

- ・タービンは毎分10万回転以上の高回転で回り、しかも700℃以上の高温になります。

その潤滑と冷却は、エンジンオイルにより行われます。したがって、定められた距離または期間でエンジンオイル、オイルフィルターの交換を行わないと、劣化したエンジンオイルによりタービン軸受部の固着や異音の発生など、故障の原因になります。

エンジンオイルメンテナンス

表示灯 →110ページ

《エンジンオイル、オイルフィルターの交換時期》

エンジンオイル	5,000kmごと または6か月ごと (どちらか早い方)
オイル フィルター	10,000kmごと または1年ごと (どちらか早い方)

推奨エンジンオイル →348ページ



車を運転する前に

●各部の開閉

キーの種類	40
ドア、テールゲートの 施錠・解錠	45
テールゲートの開閉	53
ボンネット	54
燃料補給口	56
パワーウィンドー	58

●セキュリティシステム

イモビライザーシステム について	60
セキュリティアラームシステム について	61

●シートの調節

正しい運転姿勢	64
シートアレンジインデックス	66
フロントシート	68
リヤシート	70
フラットシート	72
カーゴスペースの作りかた	74

●バックミラーの調節

ルームミラー	78
ドアミラー	78

●シートベルト

シートベルト	82
着用のしかた	88

●チャイルドシート固定装置

チャイルドシート固定機構付き シートベルト	90
車両限定型ISOFIX取付装置	92

各部の開閉

キーの種類

この車には、以下のキーが付いています。

キーレスエントリー一体キー装備車

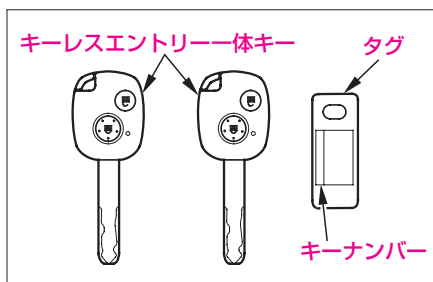
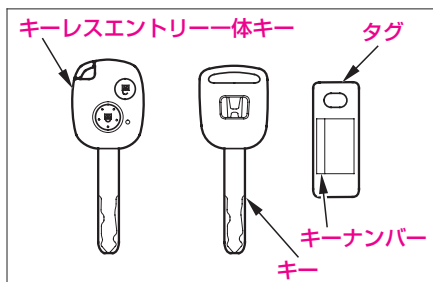

Hondaスマートキーシステム装備車

すべてのキーには、イモビライザー機能（車両盗難防止装置）が付いています。

イモビライザーシステムについて

→60ページ

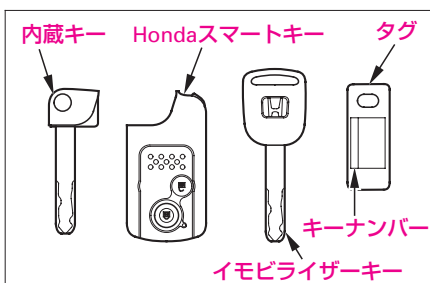

知識

- タグにはキーナンバーが表示してあります。キーを購入する際に必要となりますので、紛失しないように、キーとは別に車両以外の場所に大切に保管してください。
- キーを紛失したときや、追加したいときは、Honda販売店へご連絡ください。



●キー

Hondaスマートキーシステム非装備車

キーは、エンジンの始動、停止のほかに、ドアとテールゲートの施錠・解錠に使えます。

- ドア、テールゲートの施錠・解錠 →45ページ
- エンジンのかけかた →140ページ

●イモビライザーキー

Hondaスマートキーシステム装備車

イモビライザーキーは、エンジンの始動、停止のほかに、ドアとテールゲートの施錠・解錠に使えます。

- ドア、テールゲートの施錠・解錠 →45ページ
- エンジンのかけかた →140ページ

●キーレスエントリー一体キー

Hondaスマートキーシステム非装備車

キーは、エンジンの始動、停止のほかに、ドアとテールゲートの施錠・解錠に使えます。

キーレスエントリーでは、ドアとテールゲートの施錠・解錠ができます。

- ドア、テールゲートの施錠・解錠 →45ページ
- エンジンのかけかた →140ページ

🚗 アドバイス

- イモビライザーキーおよびキーレスエントリー一体キーには、信号を発信するための精密な電子部品が組み込まれています。電子部品の故障を防ぐため、次のことをお守りください。
 - ・直射日光が当たるところ、高温、多湿になるところには置かないでください。
 - ・衝撃を与えないでください。
 - ・水にぬらさないでください。
 - ・分解しないでください。
 - ・火であぶったりしないでください。
- 電子部品が故障すると、キーレスエントリーが正常に作動しなくなったりします。イモビライザーシステム装備車は、エンジンの始動ができなくなったりします。そのようなときは、Honda販売店にご連絡ください。

📖 知識

- キーレスエントリーは微弱電波を使用しているため、周囲の状況により作動範囲が変化することがあります。

●Hondaスマートキー(キーレスエントリー機能付き)

Hondaスマートキーシステム装備車

Hondaスマートキーを携帯することで、ドアとテールゲートの施錠・解錠やエンジンの始動、停止ができます。

キーレスエントリーでは、ドアとテールゲートの施錠・解錠ができます。

ドア、テールゲートの施錠・解錠 →45ページ

エンジンのかけかた →140ページ

⚠注意

- ドアやテールゲートを施錠・解錠するときやエンジンスイッチを操作するときなどに車両からHondaスマートキーシステムの電波が発信されます。

その際、植込み型心臓ペースメーカーおよび植込み型除細動器の作動に影響を与える可能性があります。

車両に搭載されている発信機から22cm以内に植込み型心臓ペースメーカーおよび植込み型除細動器が近づかないようにしてください。

その他の医療用電子機器を使用しているかたは、医師や医療用機器製造者に影響を確認してからご使用ください。

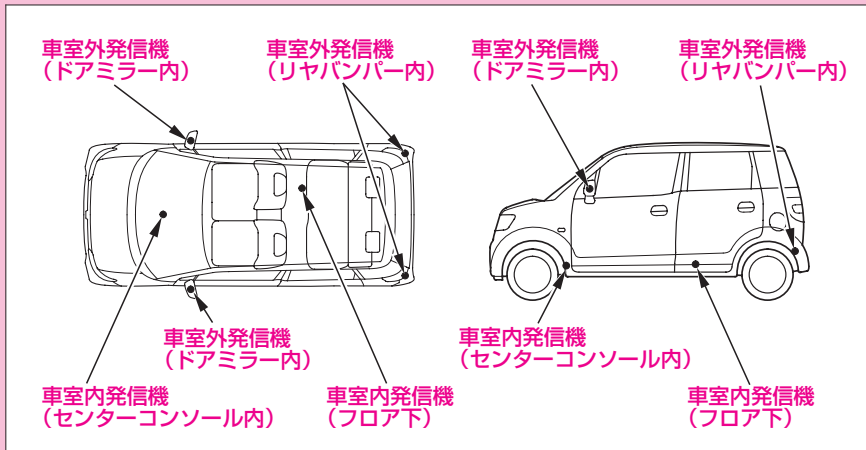



●内蔵キー

Hondaスマートキーシステム装備車

内蔵キーはエンジンの始動、停止のほかに、すべてのドアとテールゲートの施錠・解錠に使えます。

ドア、テールゲートの施錠・解錠

→45ページ

エンジンのかけかた

→140ページ

Hondaスマートキーの電池が消耗したときや故障したときなどを考慮して、内蔵キーはHondaスマートキーに収納した状態で携帯してください。

取り出すとき

レバーを引きながら取り出します。

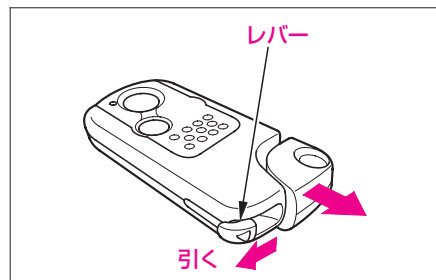

収納するとき

“カチッ”と音がするまで差し込みます。

アドバイス

- Hondaスマートキーおよび内蔵キーには、信号を発信するための精密な電子部品が組み込まれています。電子部品の故障を防ぐため、次のことをお守りください。
 - ・直射日光が当たるところ、高温、多湿になるところには置かないでください。
 - ・衝撃を与えないでください。
 - ・水にぬらさないでください。
 - ・分解しないでください。
 - ・火であぶったりしないでください。
 - ・磁気を帯びたキーホルダーなどを付けないでください。
 - ・テレビ、オーディオなど磁気を帯びた機器の近くに置かないでください。
- 電子部品が故障すると、エンジンの始動ができなくなったり、Hondaスマートキーシステムおよびキーレスエントリーが正常に作動しなくなったりします。そのようなときは、Honda販売店にご連絡ください。

知識

- Hondaスマートキーシステムは、車両とHondaスマートキーとの電子照合を行うときに微弱な電波を使用しています。次のような場合、正常に作動しなかったり、不安定な動作となることがあります。
 - ・近くに強い電波を発する設備があるとき。
 - ・Hondaスマートキーを携帯電話や無線機などの通信機器やノートパソコンなどと一緒携帯しているとき。
 - ・Hondaスマートキーが金属物に触れていたり覆われているとき。
- Hondaスマートキーは常に電波を受信しているため、強い電波を受信し続けた場合は、電池を著しく消耗することがあります。テレビやパソコンなどの電化製品の近くには置かないでください。
- Hondaスマートキーは車両との通信のために常時受信動作をしているため、常に電池を消耗しています。電池寿命は、使用状況によりますが約2年です。

電池消耗警告 →131ページ

電池交換のしかた →300ページ



ドア、テールゲートの施錠・解錠

- キーで施錠・解錠するとき 46
- キーレスエントリーで施錠・解錠するとき 46
- Hondaスマートキーで施錠・解錠するとき 48
- 車内から施錠・解錠するとき 51
- キーを使わないで施錠するとき 51
- チャイルドブルーフ 52

⚠ 注意

- 走行する前にすべてのドアが完全に閉まっていることを確認してください。完全に閉まっていないと、走行中にドアが開き思わぬ事故の原因になるおそれがあります。

🎓 知識

- ドアは不用意に開けると後続車などがぶつかることがあるので周囲の安全を確かめてから開けてください。
- 強風時にドアを開閉するときは、風にあおられないよう注意してください。
- 車から離れるときは、エンジンを止め、ドアを必ず施錠してください。
また、車内の見えるところに、貴重品などを置かないようにしましょう。
- 運転席ドアの解錠・施錠に連動して、室内灯が点灯・消灯します。

室内灯 →248ページ

パワードアロック

運転席ドアを施錠(解錠)すると、他のすべてのドアとテールゲートも同時に施錠(解錠)します。

●キーで施錠・解錠するとき
キーを確実に差し込んで回します。

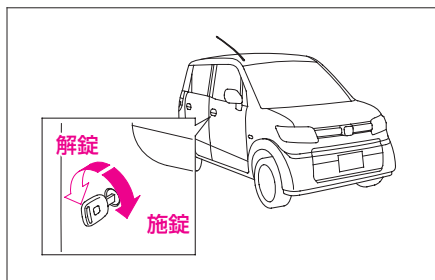

Hondaスマートキーシステム装備車

内蔵キーを使用するときは、Hondaスマートキーから取り出します。

内蔵キー →43ページ

●キーレスエントリーで施錠・解錠するとき

施錠ボタンを押すとすべてのドアとテールゲートが施錠され、解錠ボタンを押すとすべてのドアとテールゲートが解錠されます。

Hondaスマートキーシステム非装備車

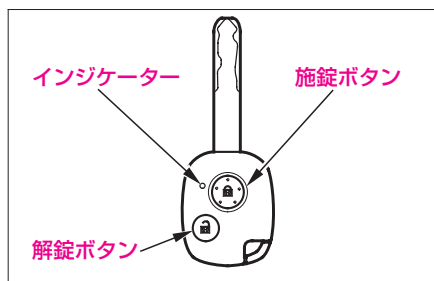

Hondaスマートキーシステム装備車

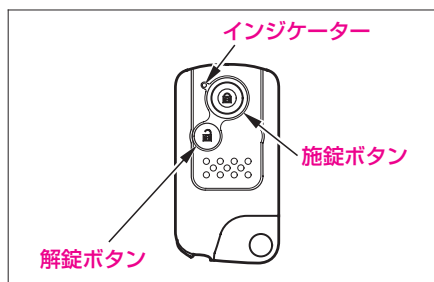



キーレスエントリーで施錠・解錠を行うと、非常点滅表示灯が施錠時は1回、解錠時は2回点滅します。

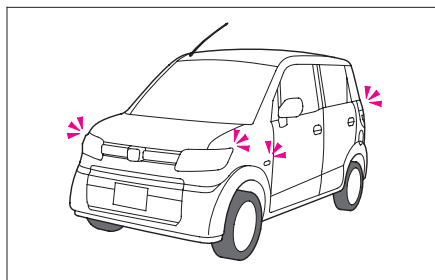

知識

- 作動距離が不安定になった場合は、電池の消耗が考えられますので、早めに電池を交換してください。

電池交換のしかた

→299、300ページ

Hondaスマートキーシステム装備車

ボタンを押したときにインジケータが点灯しない場合は電池切れです。

- キーレスエントリーで解錠してから約30秒以内にドア、テールゲートを開けなかった場合は、自動的に再度施錠されます。
- 次の場合、キーレスエントリーは作動しません。
 - ・ エンジンスイッチが“0”以外のとき。
 - ・ エンジンスイッチにキーが差し込まれているとき。
 - ・ ドアまたはテールゲートが開いているとき。

●Hondaスマートキーで施錠・解錠するとき

Hondaスマートキーシステム装備車

ドア、テールゲートの施錠・解錠の作動範囲

ドア、テールゲートの施錠・解錠が作動する範囲は、運転席ドアハンドル、助手席ドアハンドル、テールゲートハンドルから周囲約80cmの範囲です。

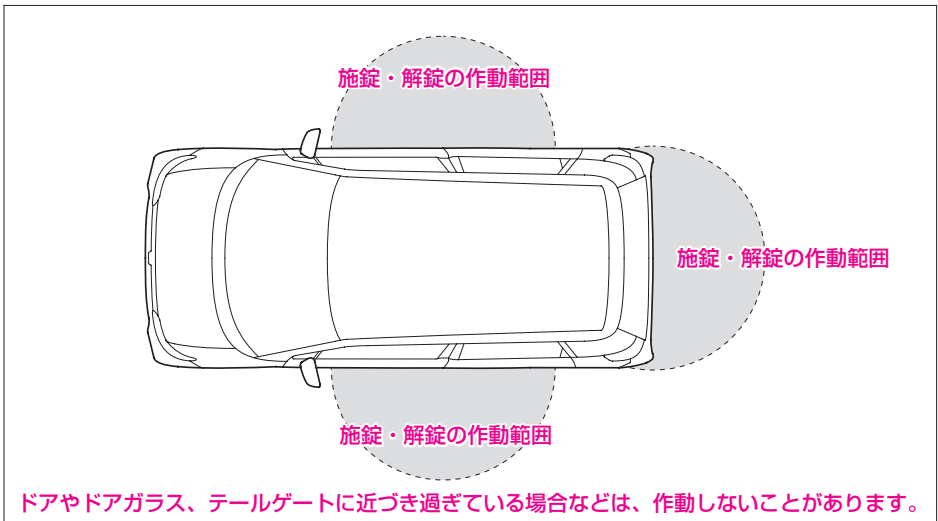

Hondaスマートキーは運転者が携帯してください。車内にHondaスマートキーを残したまま降車しないでください。

知識

- Hondaスマートキーの電池が消耗しているときや、強い電波、ノイズのある場所などでは、作動範囲が狭くなったり、作動が不安定になることがあります。そのようなときは、イモビライザーキーまたは内蔵キーを使用してください。
キーで施錠・解錠するとき →46ページ
- ドアハンドルおよびテールゲートハンドルより約80cm以内の距離でも、Hondaスマートキーが地面の近くや高い位置にある場合は、作動しないことがあります。
- 運転席ドアが施錠されているときに、テールゲートを閉めると、テールゲートも施錠されます。
Hondaスマートキーをカーゴスペース内に置き忘れないでください。



施錠・解錠

運転席ドアまたは助手席ドア、テールゲートのロック・アンロックボタンを押すとすべてのドアとテールゲートが施錠(解錠)され、もう一度押すと解錠(施錠)されます。

施錠時はアンサーバックブザーが“ピッ”と鳴り、非常点滅表示灯が1回点滅します。

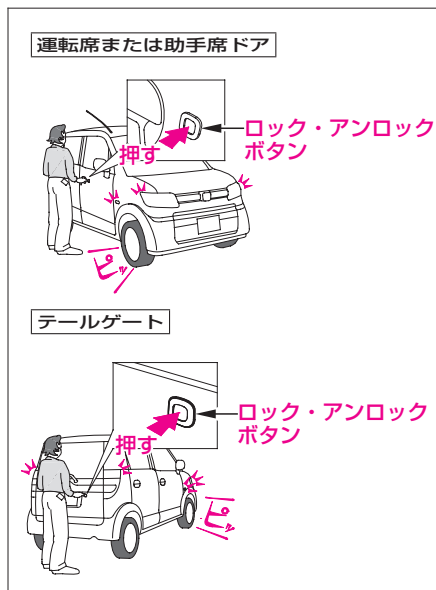

解錠時はアンサーバックブザーが“ピピッ”と鳴り、非常点滅表示灯が2回点滅します。

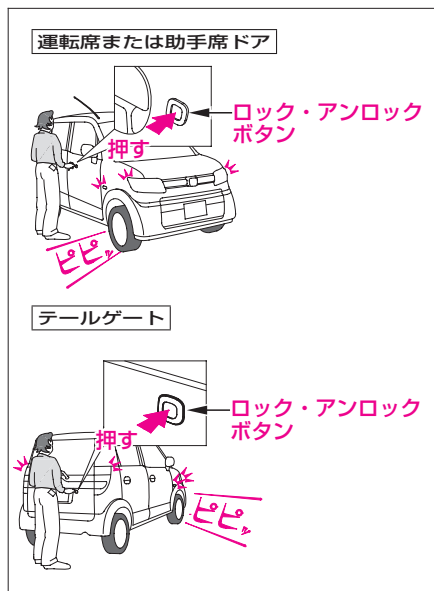

知識

- Hondaスマートキーで解錠してから約30秒以内にドア、テールゲートを開けなかった場合は、自動的に再度施錠されます。
- Hondaスマートキーを携帯している人が同じ作動範囲内にいるときは、Hondaスマートキーを携帯していない人がロック・アンロックボタンを押しても施錠（解錠）されます。
- ロック・アンロックボタンを押した直後にドアハンドルまたはテールゲートハンドルを引くと、ドアまたはテールゲートが開かないことがあります。ボタンをもう一度押し直して、解錠されていることを確認してからドアハンドルまたはテールゲートハンドルを引いてください。
- 施錠・解錠時のブザー（アンサーバックブザー）の音量を変えることや、ブザーが鳴らないようにすることができます。（カスタマイズ機能）

カスタマイズ機能

Hondaスマートキーシステムでは、以下の機能の設定を変更することができます。

機能	工場出荷時の設定	変更できる設定内容
アンサーバックブザー音量 (→49ページ)	大	小
アンサーバックブザー作動 (→49ページ)	作動	非作動

カスタマイズ機能の詳細については、Honda販売店にご相談ください。



●車内から施錠・解錠するとき

運転席ドア

運転席ドア部のノブを操作すると、他のすべてのドアとテールゲートも同時に施錠(解錠)します。

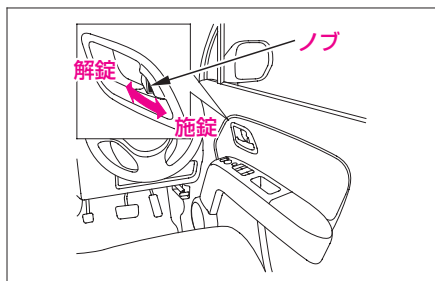

その他のドア

ノブを矢印の方向に動かします。

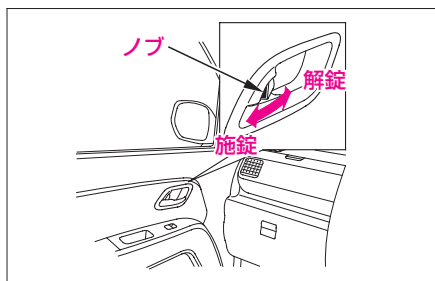

●キーを使わないで施錠するとき

知識

- キー閉じ込み防止のため、キーを持っていることを確認してから施錠しましょう。

運転席ドア

- ①ドアハンドルを引いたまま、ノブを施錠の方向に動かします。

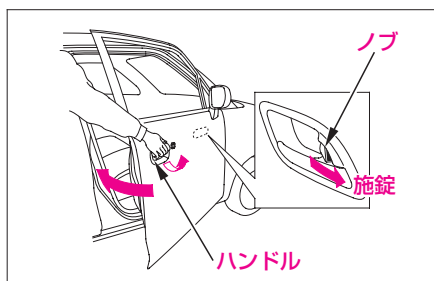

- ②ドアを閉めます。

・キー閉じ込み防止装置

キーがエンジンスイッチに差し込まれたままだと、施錠できません。

Hondaスマートキーシステム装備車

Hondaスマートキーが車内の作動範囲内に置いてあると、施錠できません。

エンジン始動の作動範囲 →126ページ

その他のドア

ノブを施錠の方向に動かしてドアを閉めます。

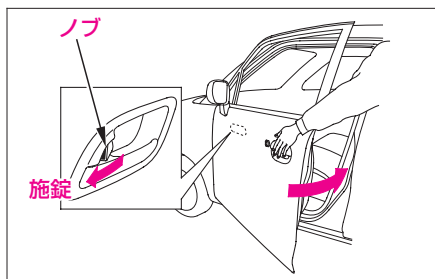

●チャイルドブローフ

ノブの位置に関係なく、後席ドアが車内から開かなくなります。お子さまを乗せるときなどにお使いください。



ツマミを施錠の位置にしてドアを閉めます。

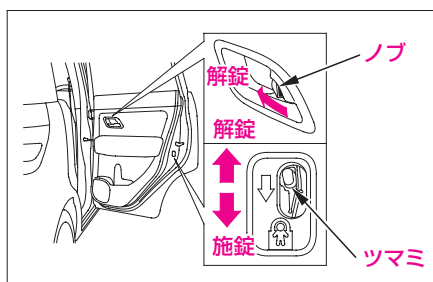

ドアを開く場合は、外側のドアハンドルで開けます。

🎓 知識

- 車内から開けたい場合は、ノブを解錠状態にして後席ウィンドーを下げ、窓から手を出して外側のドアハンドルを引いてください。



テールゲートの開閉

テールゲートを解錠してから、ハンドルを引き静かに引き上げて開けます。

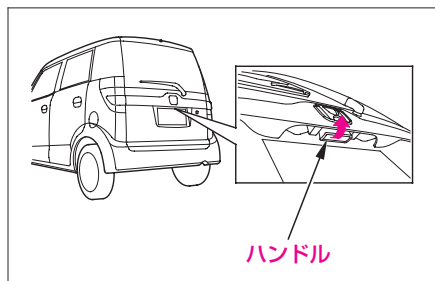

閉めるときはプルハンドルを利用してください。

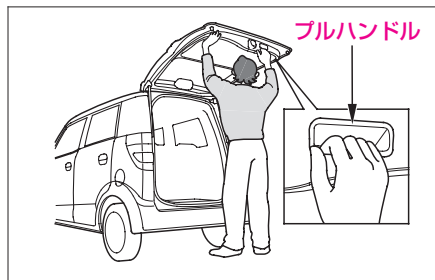

⚠ 注意

- テールゲートを閉めるときは頭をぶつかけたり、手などをはさまないように注意してください。
- エンジンをかけた状態で手荷物を出し入れするときは、排気管の後方に立たないでください。やけどなど思わぬけがをすることがあります。
- カーゴスペース内には人を乗せないでください。ブレーキや加速、衝突のときなどにけがをされるおそれがあります。

🚗 アドバイス

- テールゲートの解錠ができないとき

→298ページ

🎓 知識

- テールゲートを開けたまま走行しないでください。車内に排気ガスが侵入するおそれがあります。
- 運転席ドアを施錠したあとにテールゲートを閉めると、施錠されてテールゲートが開かなくなります。

ボンネット

●開けた

①運転席足元のノブを引きます。



②ボンネット前部が少し浮き上がるので、レバーを左へ押しながら開けます。

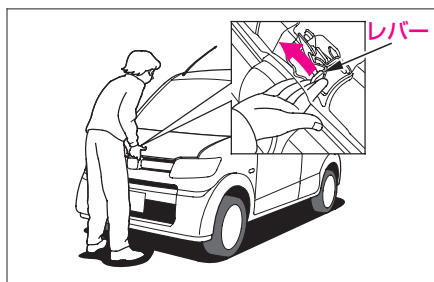

🎓 知識

- ワイパーアームを起こした状態でボンネットを開けないでください。ボンネットがワイパーに当たり、ボンネットやワイパーが損傷します。

③ステーをかけるときは、グリップ部を持ち、確実に固定します。

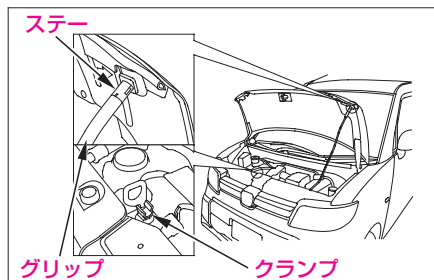

**●閉めかた**

ステーを外し、クランプに納めます。
ボンネットを静かに下げ、手を離します。

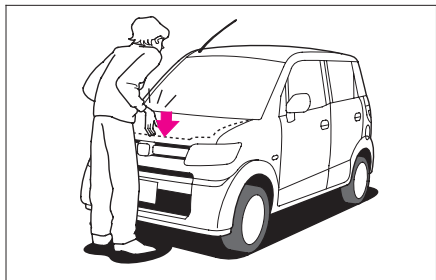

ボンネットが完全に閉まっていることを確認します。

⚠注意

- ボンネットを閉めるときは、手などははさまないように注意してください。

🎓知識

- ボンネットを開けているときに、風にあおられてステーが外れることがあります。特に風の強いときは、ご注意ください。
- ボンネットが完全に閉まっていないうままに走行すると開くことがあります。走行前に必ず確認してください。

燃料補給口

燃料補給口は車の左側後方にあります。

指定燃料：無鉛レギュラーガソリン
(無鉛ハイオクも使用可能)

タンク容量：

二輪駆動車(2WD車) ……………35 ℓ

四輪駆動車(4WD車) ……………31 ℓ



アドバイス

- 必ず無鉛ガソリンを補給してください。補給するときは、無鉛ガソリンであることを確認してください。
- 有鉛ガソリンを補給すると、触媒装置などを損ないます。
- 高濃度アルコール含有燃料を補給すると、エンジンや燃料系などを損傷する原因となります。
- 軽油や粗悪ガソリンを補給したり、不適切な燃料添加剤を使うと、エンジンなどに悪影響を与えます。

●燃料補給のしかた

⚠警告

- 燃料補給時は火気厳禁です。燃料は引火しやすいため火災や爆発のおそれがあります。
 - ・エンジンは必ず止めてください。
 - ・タバコなどの火気を近づけないでください。
 - ・こぼれた燃料はすみやかに拭き取ってください。
 - ・燃料の取り扱い、屋外で行ってください。
- 燃料補給作業は身体の静電気を除去してから行ってください。静電気の放電による火花により気化したガソリンに引火し、やけどを負うおそれがあります。

🎓知識

- 車体や給油機などの金属部分に触れると、静電気を放電することができます。
- 燃料補給作業は、静電気を放電した人のみで行ってください。
- 燃料補給中に車内にもどったりすると再び帯電することがあります。再度、静電気を除去してください。
- ガソリンスタンド内に掲示されている注意事項を守ってください。



- ①運転席右下にあるフューエルリッドオープナーを引き上げてリッドを開けます。



- ②フューエルキャップを開ける前に、身体の静電気除去を行います。
③ツマミを持ってキャップをゆっくり回して開けます。

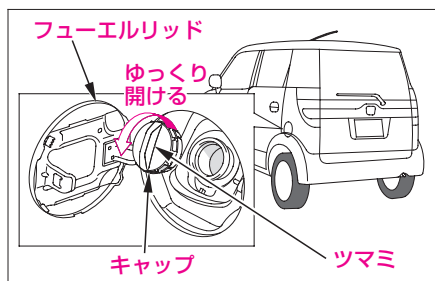

⚠ 注意

- キャップはゆっくり開けてください。
急激に開けると燃料補給口より吹き返しが発生し、火災になるおそれがあります。

- ④給油ノズルを奥まで差し込んで補給します。
燃料タンクが満タンになると給油ノズルの自動停止がはたらき、給油が停止します。

⚠ 注意

- 給油ノズルの自動停止後は、追加補給しないでください。
気温などの変化により燃料があふれ、火災になるおそれがあります。

📖 知識

- 気温などの変化により燃料があふれないように、タンク容量に達すると燃料タンクに空間を残して給油ノズルの自動停止がはたらくようになっています。

- ⑤キャップを“カチッ”という音が2回以上するまで締め付けます。フューエルリッドは手で押さえつければ閉まります。

⚠ 注意

- キャップが確実に閉まっていることを確認してください。
確実に閉まっていないと走行中に燃料がもれ、火災になるおそれがあります。

パワーウィンドー

エンジンスイッチが“II”のとき、ウィンドーの開閉ができます。



開閉は、それぞれのドアにあるスイッチで操作します。

- ・運転席スイッチは、助手席および後席ウィンドーも操作できます。

●運転席ウィンドーの開閉

スイッチを軽く操作している間、作動します。

強く操作すると、自動で全開(全閉)します。

開けるとき…スイッチを押します。

閉めるとき…スイッチを引き上げます。

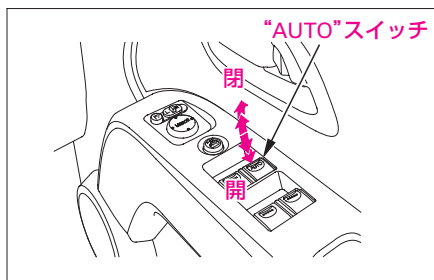

自動開閉中にウィンドーを停止させるときは、スイッチを作動方向とは逆へ軽く操作します。

●運転席以外のウィンドーの開閉

メインスイッチを“ON”にしてから、スイッチを操作します。

メインスイッチを押すごとに“ON” ↔ “OFF” が切り換わります。

スイッチを操作している間、作動します。

開けるとき…スイッチを押します。

閉めるとき…スイッチを引き上げます。

・運転席ドアスイッチ



・その他のドアスイッチ

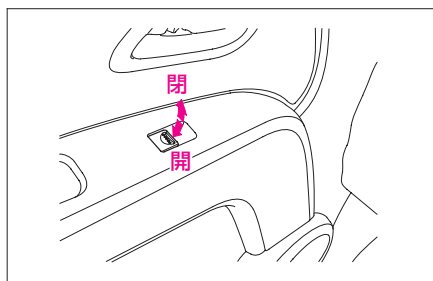

運転席以外のウィンドーを動かなくしたいとき(メインスイッチ)

メインスイッチを“OFF”にしておけば、運転席以外のウィンドーは作動しません。



⚠️ 警告

- パワーウィンドーを閉めるときは、手や顔などをはさまないようにしてください。
ドアガラスにはさまれて重大な傷害を受けるおそれがあります。
特にお子さまには気をつけてください。

⚠️ 注意

- 車から離れるときはキーを抜き、お子さまも一緒に連れて行ってください。
いたずらなど誤った操作をして思わぬ事故につながるおそれがあります。

🎓 知識

- ウィンドーの開閉はお子さまではなく大人が操作するようにしてください。
- 小さなお子さまが同乗しているときは、お子さまが誤って操作しないよう、メインスイッチを“OFF”にしておきましょう。

● はさみ込み防止機構(運転席のみ)

運転席ウィンドーを自動で閉じているときに、窓枠とドアガラスの間に異物のはさみ込みを検知すると、はさみ込み防止機構が作動し、ドアガラスの上昇が停止して自動で下降します。

⚠️ 注意

- ウィンドーを確実に閉めるため、閉めきる直前の部分では、はさみ込みを検知できない領域があります。指などをはさまないように注意してください。

🎓 知識

- 故障などではさみ込み防止機構が作動してしまい、ウィンドーを自動で閉めることができなくなったときは、スイッチを軽く上に押し続けると閉めることができます。
- 環境や走行条件による衝撃などで、はさみ込み防止機構が作動することがあります。

セキュリティシステム

セキュリティ(盗難防止)システムは、イモビライザーシステム(注文装備)およびセキュリティアラームシステムにより、お車を盗難から守るための装置です。

イモビライザーシステムについて

Hondaスマートキーシステム装備車

キーに信号を発信する電子部品があり、あらかじめ登録されたキーでないとエンジンの始動ができないようにしたシステムです。

イモビライザーシステム表示灯

→108ページ

アドバイス

- システムを改造したりしないでください。
エンジンシステムが故障するおそれがあります。

イモビライザーシステムは、車両とキーとの電子照合を行うとき、微弱な電波を使用しています。次のような場合、車両がキーからの信号を正確に受信できず、エンジンの始動ができないことがあります。

- ・ 近くに強い電波を発する設備があるとき。
- ・ キーが金属物に触れたり覆われているとき。

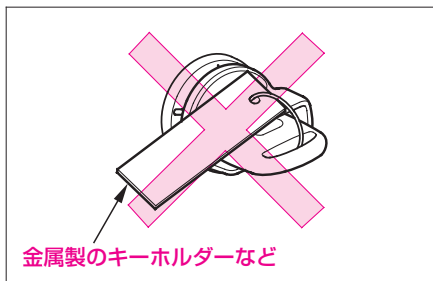

- ・ 他の車両のイモビライザーシステム用のキーが近くにあるとき。

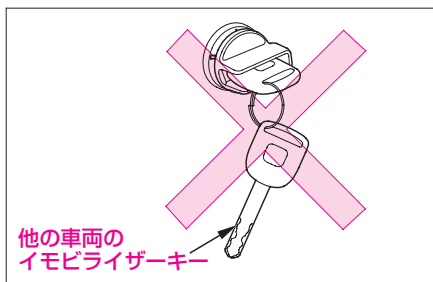



セキュリティアラームシステムについて

このシステムは、キー、キーレスエントリーあるいはHondaスマートキーを使わずにドア、テールゲートを開けたり、ボンネットを開けたりすると警報装置が作動し、ホーンを鳴らし、同時に非常点滅表示灯を点滅させます。

●警報装置について

警報装置は、セキュリティアラームシステムがセットされているときに次のようなことのいずれかを行うと作動します。

- ドアまたはテールゲートをキー、キーレスエントリーあるいはHondaスマートキーを使わずに開けようとしたとき
- ボンネットをこじ開けようとしたとき
- エンジンスイッチを“II”にしたとき

警報装置が作動すると、ホーンが断続的に鳴り、非常点滅表示灯がすべて点滅します。

警報装置は、セキュリティアラームシステムを止めるまで最大5分間作動します。(ホーンおよび非常点滅表示灯は1回の警報作動につき約30秒間作動し、その警報作動が最大10回行われます。)

警報装置の止めかた

キー、キーレスエントリーあるいはHondaスマートキーで解錠すれば、その時点で警報装置は止まります。

●セッットのしかた

次の操作がすべて行われると自動的にセキュリティアラームシステムがセットされます。

- エンジンスイッチを“0”にしてキーを抜く。
- Hondaスマートキー(タイプ別注文装備)を使っているときは、エンジンスイッチを“0”(プッシュオフ)にする。
- ボンネットを閉める。
- すべてのドアとテールゲートを閉め、施錠する。

上記がすべて行われると、メーター内にある作動表示灯が点滅を始めます。約15秒後に点滅間隔が変わり、セキュリティアラームシステムがセットされたことを知らせます。

作動表示灯は、セキュリティアラームシステムがセットされている間は、点滅を続けます。

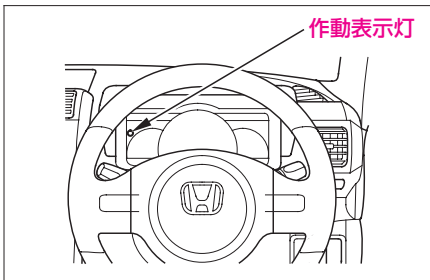

セットを解除するときは、キー、キーレスエントリーあるいはHondaスマートキーで解錠します。作動表示灯が消灯し、セットが解除されたことを知らせます。

🎓 知識

- 車から離れるときは、セキュリティアラームシステムがセットされ、作動していることを作動表示灯で確認してください。
- ボンネット、ドア、テールゲートのすべてが完全に閉まっていないと、セキュリティアラームシステムはセットされません。
- 車内に人が乗っている状態またはウィンドーが開いた状態でもセキュリティアラームシステムは作動します。警報装置の思わぬ作動を防ぐため、人が乗っている状態またはウィンドーが開いた状態ではセキュリティアラームシステムをセットしないでください。
- セキュリティアラームシステムをセットしたあとに、バッテリーあがりなどでバッテリーの充電・交換をする際は、警報装置が作動する場合がありますので、キー、キーレスエントリーあるいはHondaスマートキーでドアを解錠し、セキュリティアラームシステムを解除してください。

シートの調節

正しい運転姿勢

運転者は正しい運転姿勢がとれるようにシートを調節します。

正しい運転姿勢とは、シートに深く腰かけた状態で、背もたれから背を離すことなくペダルを十分に踏み込め、ハンドルが楽に操作できる姿勢をいいます。



同乗者も、シートに深く腰かけ、背もたれから背を離さないようにしてください。

助手席同乗者はインストルメントパネルに顔や胸が必要以上に近づかないように、シートを後ろに下げます。



⚠ 警告

- シートに深く腰かけてください。また、背もたれは必要以上に倒さないでください。寝そべった姿勢では、衝突したときなどにシートベルトの下に滑り込んだりして、重大な傷害を受けるおそれがあります。
- SRSエアバッグに必要以上に近づくと、SRSエアバッグが膨らむ際、強い衝撃を受け、重大な傷害を受けるおそれがあります。
 - ・ 運転者は正しい運転姿勢がとれる範囲で、シートを後ろに下げてください。
 - ・ 助手席同乗者はインストルメントパネルに近づかないように、シートを後ろに下げてください。

⚠ 注意

- 走行中に調節するとシートが必要以上に動くことがあり、思わぬ事故につながるおそれがあります。調節は走行する前に行い、シートを前後にゆすって確実に固定されていることを確認してください。
- 背もたれと背中の中にクッションなどをいれないでください。正しい運転姿勢がとれないばかりか、シートベルトなどの効果が十分に発揮されないおそれがあります。
- シートを操作するときは、操作する人やまわりの人の手や足などをはさまないように十分注意してください。
- シートアンダートレイ以外のシートの下に物を置かないでください。物がはさまってシートが固定されず思わぬ事故につながるおそれがあります。

シートアレンジインデックス

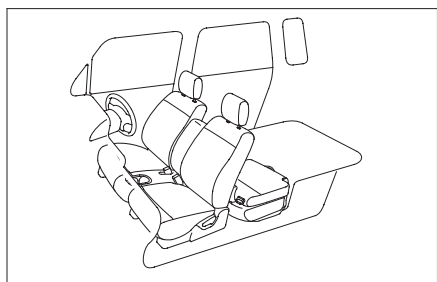
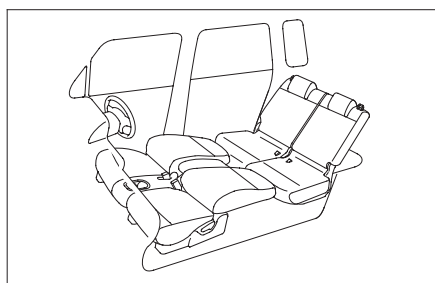
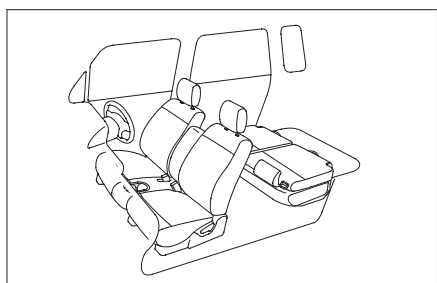
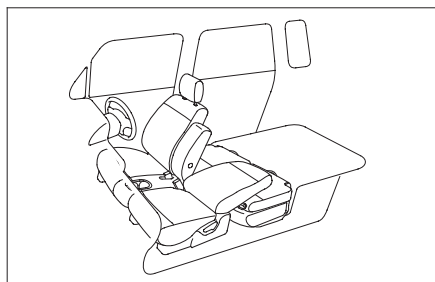
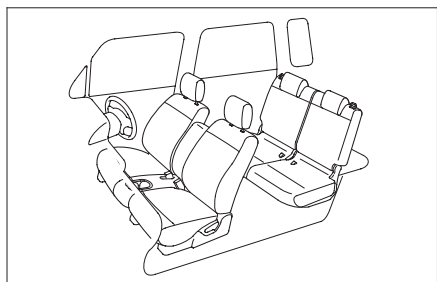



フロントシート	68
リヤシート	70
フラットシート	72
カーゴスペースの作りかた	74

フロントシート

●前後位置の調節

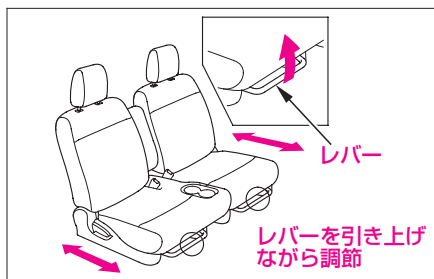

●背もたれの調節

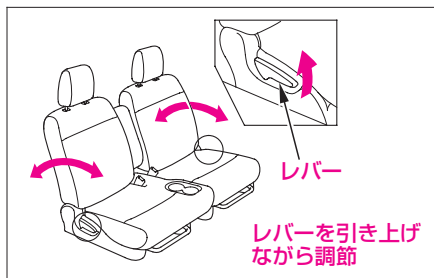

●ヘッドレストの調節

走行する前に耳とヘッドレストの中心が同じ高さになるように調節し、確実に固定します。

背が高い人は、固定できる範囲で一番高い位置にしてお使いください。

高くするときには、ヘッドレストを持ち上げます。

低くするときにはノブを押しながらヘッドレストを下げます。

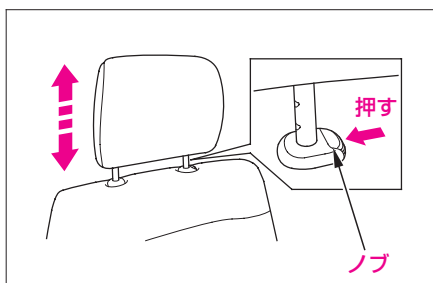

⚠ 警告

- ヘッドレストを外した状態で走行しないでください。また、固定できる高さを越えて使わないでください。衝突のときなどに重大な傷害を受けるおそれがあります。走行前に必ず正しい位置に調節してください。



●アームレスト

前に倒して使います。

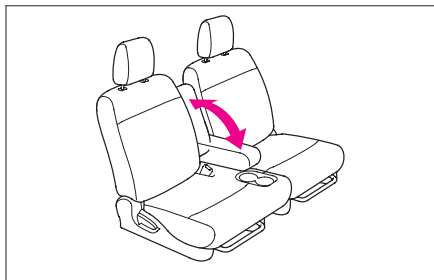

⚠注意

- シートベルト着用時にアームレストに引っかけると、万一のときシートベルトの機能が発揮できないことがあります。シートベルトは正しく着用してください。

🚗アドバイス

- アームレストに腰をかけたり荷物をのせるなどの大きな力を加えないでください。アームレストが破損するおそれがあります。

🎓知識

- アームレストを使用するときはカップなどに当たらないことを確認して使用してください。

リヤシート

●背もたれの調節

ストラップを引き上げながら、背もたれの角度を調節します。

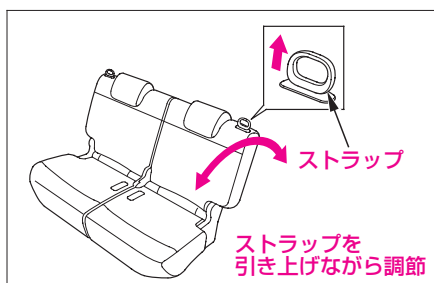

片側ずつ独立して行えます。

●背もたれの倒しかた

ストラップを引きながら、背もたれを前に倒します。

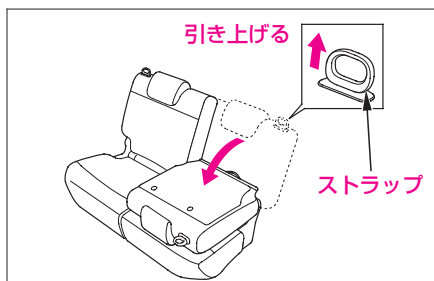

片側ずつ独立して行えます。

●起こしかた

ストラップを引き上げながら、背もたれを起こして固定します。

⚠注意

- シートを操作するときは、操作する人やまわりの人の手や足などをはさまないように十分注意してください。
- 倒した背もたれの上やカーゴスペースには人を乗せて走行しないでください。
ブレーキや加速、衝突のときなどにけがをするおそれがあります。

🎓知識

- 背もたれを起こすときは、シートベルトを背もたれではさみ込まないようにしましょう。はさまれると正しく着用できません。
- 背もたれを起こしたときは、背もたれを前後にゆすって確実に固定されていることを確認してください。



●ヘッドレストの位置変更

乗車するときは、走行する前にヘッドレストを引き上げて、確実に固定します。下げるときは、ノブを押しながらヘッドレストを下げます。

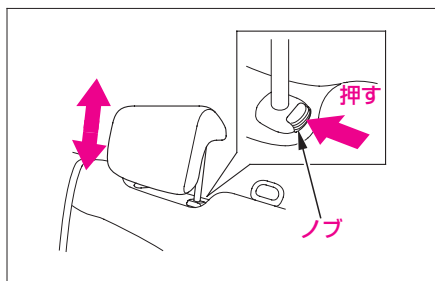

⚠警告

- 乗車するときは、ヘッドレストを下げた状態で走行しないでください。また、固定できる高さを越えて使わないでください。衝突のときなどに重大な傷害を受けるおそれがあります。走行前に必ず引き上げてください。

フラットシート

フロントシート(運転席、助手席)の背もたれを倒すと、リヤシートとフラットな状態にできます。

- ▼
- ①ストラップを引き上げながら、リヤシートの背もたれを後ろへ倒して固定します。

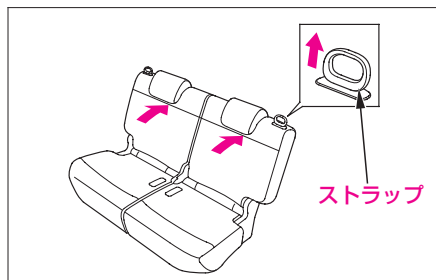

- ②ノブを押して、フロントシートのヘッドレストを外します。

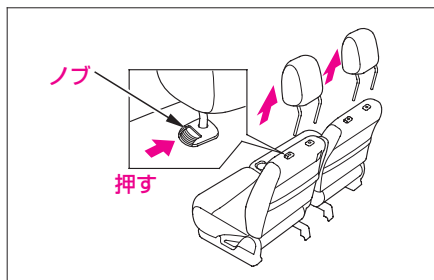

- ③レバーを引き上げながらフロントシートを前方いっぱいに動かします。背もたれを後ろに倒して固定します。

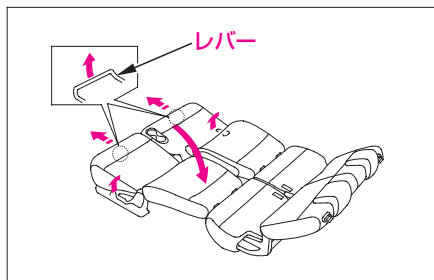

元に戻すときは逆の手順で行います。



⚠️ 注意

- フラットな状態で、人や荷物などを乗せたまま走行しないでください。
ブレーキをかけたときなどに、思わぬ事故につながるおそれがあります。
- フラットな状態で、シートの上を走り回らないでください。
また、シートの上を移動するときは、シートの中央を踏んでゆっくりと移動してください。
シートの端を踏むと足を踏み外すおそれがあります。
- アームレストは収納してください。
つまずいたり、足を踏み外すおそれがあります。
- 操作するときは、手や足などをはさまないように十分注意してください。
- 背もたれが急に戻り、顔などにけがをするおそれがあります。背もたれを起こすときは、必ず背もたれに手を添えて操作してください。

🎓 知識

- フラットにしたときや元に戻したときは、シートを前後にゆすって確実に固定されていることを確認してください。
- フラット使用時にリヤシートのバックルを収納ポケットに入れておくことで快適に使用できます。

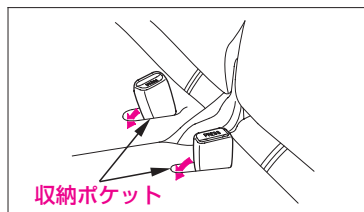

カーゴスペースの作りかた

リヤシートを格納して荷室を広くできます。
片側ずつ独立して行えます。

- ①フロントシートを前方いっぱいに動かします。

フロントシートの前後位置調節

→68ページ

- ②ノブを押しながら、ヘッドレストを一番下まで下げます。

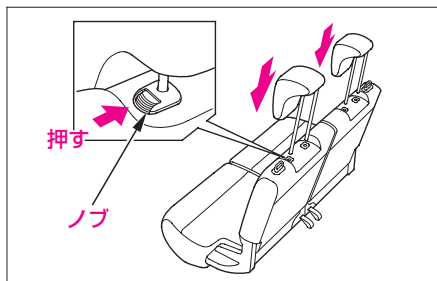

- ③ストラップを引き上げながら、リヤシートの背もたれを前に倒します。

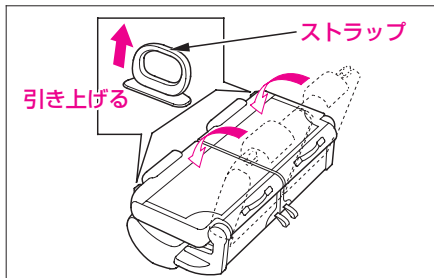

- ④ストラップを引きシートロックを解除します。

- ⑤取っ手を持ってシートを上へ持ち上げたまま、前へ押し出し静かに落とし込みます。

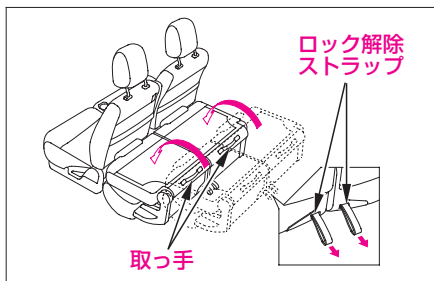

知識

- シートをひきずりながら操作しないでください。シートやフロアに傷がつく原因となります。

**●元に戻すとき**

- ①フロントシートを前方いっぱいに動かします。

フロントシートの前後位置調節

→68ページ

- ②取っ手を持って、シート全体を後ろへ引き上げます。

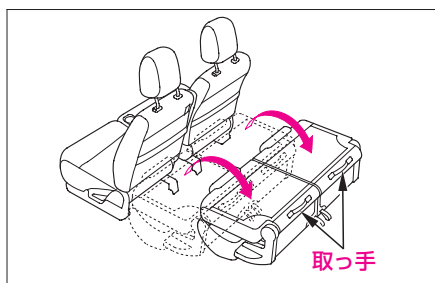
**🎓 知識**

- 取っ手以外の部分を持ってシートを引き上げないでください。破損の原因となります。

- ③ストラップを引ながら、背もたれを起こして固定します。

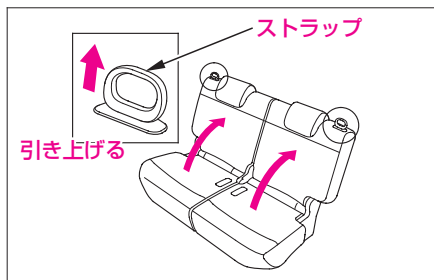

- ④フロントシートの前後位置を調節します。

フロントシートの前後位置調節

→68ページ

⚠ 注意

- シートを操作するときは、操作する人やまわりの人の手や足などはさまないように十分注意してください。
- 倒した背もたれの上やカーゴスペースには人を乗せて走行しないでください。
ブレーキや加速、衝突のときなどにけがをするおそれがあります。
- 倒した背もたれの上やカーゴスペース内を走り回らないでください。
思わぬけがをすることがあります。
- シートを格納した状態で背もたれを起こして使用しないでください。
ブレーキや追突のときなどに飛び出し傷害をうけるおそれがあります。

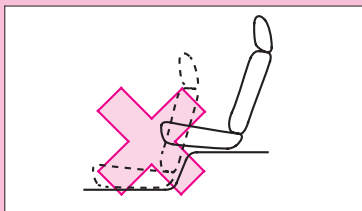

🎓 知識

- リヤシートを格納した場合、フロントシートのスライド量は制限されます。
- 背もたれを倒さないと、シートロックの解除ができません。
- シートを元に戻したときは、シートを前後にゆすって確実に固定されていることを確認してください。
- シートアンダートレイに大きい物(高さのある物)を置くと、シートを元に戻したときに、確実に固定されません。

リヤシートアンダートレイ

→254ページ

バックミラーの調節

ルームミラー

ミラー全体を動かして調節します。

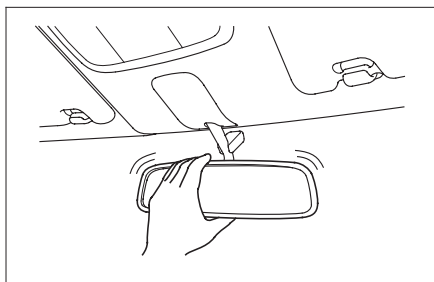

知識

- 走行中はミラーの調節を行わないでください。

ドアミラー

知識

- ミラーを格納したまま走行しないでください。また、走行中はミラーの調節を行わないでください。
- ミラーを格納するときは、周囲の人の手などをはさまないようにしてください。

● 格納のしかた

ミラーを折りたたむことができます。狭い所へ駐車をするときに便利です。走行するときは、必ず元に戻してください。

手動格納式

タイプ別注文装備

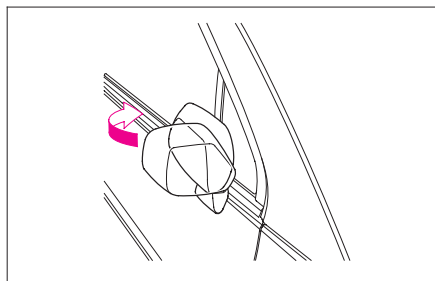







電動格納式

タイプ別装備

エンジンスイッチが“II”のとき、スイッチで左右のミラーをたたむことができます。

格納スイッチを押すごとに“ON” ↔ “OFF”が切り換わります。

	格納スイッチの状態	ミラーの状態
ON		
OFF		

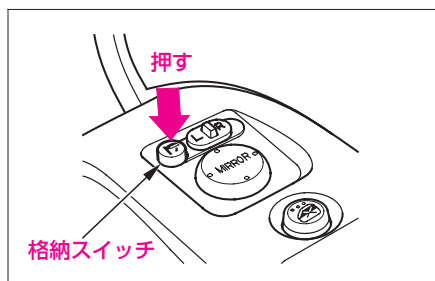

知識

- 次の場合は手で操作しても、ミラーは自動的に格納スイッチの状態に戻ります。
 - ・ 手で操作したあとにエンジンスイッチを“II”にしたとき。

●角度調節のしかた

エンジンスイッチが“II”のとき調節スイッチを操作すると、ミラーの角度調節ができます。

① 左右切り換えスイッチを調節したい方に動かします。



② 調節スイッチで角度を調節します。

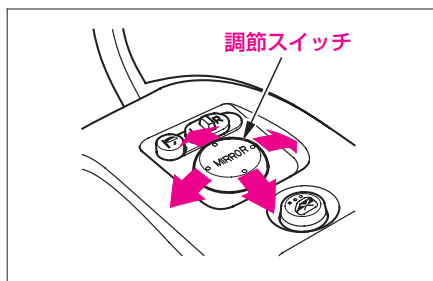

直接手で鏡面を動かして角度を調節することもできます。

●ヒートッドアミラー

タイプ別装備

ヒートッドアミラースイッチ(リヤデフロスタースイッチ兼用)を押すとミラーが暖められ曇りが取れます。

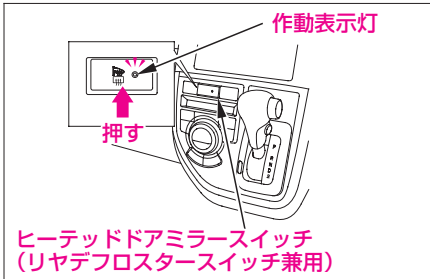

エンジンスイッチが「II」のとき、スイッチを押すと「ON」になり、同時に作動表示灯が点灯します。もう一度スイッチを押すと「OFF」になり、作動表示灯は消灯します。

知識

- ヒートッドアミラースイッチを押すと、リヤガラスの曇り取りも同時に機能します。

リヤデフロスター →138ページ

- この装置は消費電力が大きいので曇りが取れたら「OFF」にしてください。また、エンジンの回転が低いとき長時間使わないでください。バッテリー容量が低下し、エンジン始動に影響することがあります。



●アクアクリンミラー (親水ミラー)

タイプ別装備

ミラー表面には、付着した雨滴を膜のように広げる親水効果を持つコーティングをほどこしており、雨天時などにおける後方視認性を向上させます。

ミラー表面に汚れなどが付着して親水効果が低くなったときは、水道水をかけて洗い流し、太陽光を当てることにより効果が回復します。

親水効果を早く回復させたいとき

→317ページ

🚗 アドバイス

- フロントドアガラスに撥水剤やボディにワックスを塗布するときは、ミラー表面に撥水剤やワックスが付着しないようにドアミラーを布などで覆ってください。ミラー表面にこれらの物が付着すると親水効果を失います。
- ミラー表面が凍結しているときは、ヒートドドアミラースイッチを“ON”にするか、温水や水道水を使って溶かしてください。解水剤を使ったり、プラスチックの板を使って削り落とすと、ミラー表面に傷が付き、親水効果を失います。
- 砂の付いた布や油膜取り剤(コンパウンドなど)でミラー表面をこすらないでください。ミラー表面に傷が付き、親水効果を失います。

🎓 知識

- 汚れや水滴を拭き取るときは、きれいな布で拭き取ってください。
 - 水洗いでミラーの汚れが落ちない場合は、家庭用中性洗剤を使って柔らかい布でミラー表面を拭き取ることで回復できます。
 - 次のようなときは、一時的に親水効果が低下しますが異常ではありません。親水効果は数日間の日射で回復します。
 - ・素手でミラーに触れたり油のついた布などでミラー表面を拭き取ったとき。
 - ・自動洗車機のワックスがミラー表面に付着したとき。
 - ・長期間、地下駐車場など日の当たらないところに駐車したとき。

親水効果を早く回復させたいとき →317ページ
 - 自動洗車機で洗車するときは、ミラー表面に洗剤やワックスが付着しないようドアミラーを格納してください。
- 格納のしかた →79ページ

シートベルト

シートベルト

シートベルトは、車を運転するまえに運転者は正しい運転姿勢で着用し、同乗者にも必ず着用させてください。



⚠ 警告

- シートベルトは全員が着用してください。
着用しないと、衝突したときなどに重大な傷害を受けたり死亡することがあります。
- シートに深く腰かけてください。また、背もたれは必要以上に倒さないでください。
寝そべった姿勢では、衝突したときなどにシートベルトの下に滑り込んだりして、重大な傷害を受けるおそれがあります。
- お子さまにもシートベルトを着用させるか、チャイルドシートをお使いください。
お子さまを抱いていても、衝突したときなどに支えることができず、お子さまが重大な傷害を受けたり死亡するおそれがあります。



⚠️ 注意

- シートベルトを正しく着用していないと本来の機能をはたさず、衝突のときなどにけがをするおそれがあります。
 - 腰部のベルトは必ず腰骨のできるだけ低い位置にぴったり着用してください。ベルトが腰骨からずれていると腹部などに強い圧迫を受けます。
 - ベルトはねじれがないように着用してください。ねじれがあるとベルトの幅が狭くなり、局部的に強い力がかかります。
 - ベルトがくび、あご、顔などに当たらないように着用してください。
 - 一本のベルトを二人以上で使用しないでください。
 - 三点式シートベルトは腕の下に通して着用しないでください。ベルトが肩に十分かかっていないと前方に投げ出されるおそれがあります。
 - ベルトにはクリップや洗たくばさみなどでたるみをつけないでください。
- 妊娠中のかたや疾患のあるかたもシートベルトを着用してください。ただし、万一のとき腹部、胸部、肩部などに圧迫を受けることがありますので、医師に確認してください。
 - 妊娠中のかたは、三点式シートベルトを使用してください。
 - 妊娠中のかたは、ベルトを着用するときは、腰部のベルトを腹部からさけて腰骨のできるだけ低い位置にかかるようにして身体に密着させてください。また、肩部のベルトは腹部からさけて胸部にかかるようにしてください。

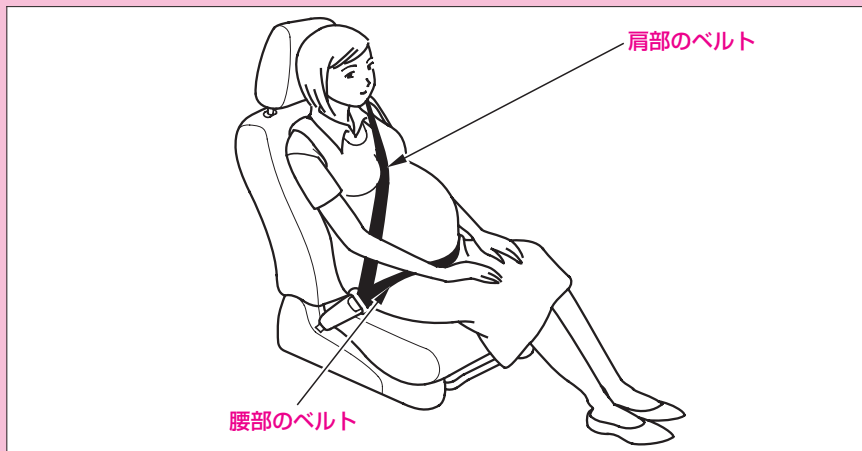

●シートベルトの種類

シート	シートベルトの種類
フロントシート	ELR付三点式シートベルト
リヤシート	ELR・ALR付三点式シートベルト

ELR付三点式シートベルト：

体の動きにあわせて伸縮し、強い衝撃を受けるとベルトが自動的にロックします。

ELR・ALR付三点式シートベルト：

通常はELRシートベルトとして機能します。

ALRはチャイルドシートを固定する機構です。

チャイルドシート固定機構付きシートベルト →90ページ



●三点式シートベルト

シートベルトリマインダー (非着用警報装置)

エンジンスイッチを“II”にすると、運転席シートベルトを着用するまでシートベルトリマインダーが作動し、メーター内のシートベルト非着用警告灯が点灯し続けます。

また、エンジンスイッチを“II”にしたときや走行したときは、運転席シートベルトを着用するまで、数秒間ブザーが鳴ります。(ブザーが鳴っている間は、警告灯が点滅します。)

知識

- 運転席シートベルトを着用していない場合でも、停車すると、ブザーは止まります。また、走行しているときでも、一定回数を超えるとブザーは止まります。
- セレクトレバーを回に入れたときは、後退位置警報装置のブザーが鳴り、シートベルト非着用警告ブザーは鳴りません。

チャイルドシート固定機構付きシートベルト(後席)

→90ページ

知識

- 後席シートベルトを着用した状態で上体を大きく動かしたときに、シートベルトがすべて引き出されてチャイルドシート固定機構が作動することがあります。このときは、チャイルドシート固定機構を解除してから再度シートベルトを着用してください。

解除のしかた →91ページ

シートベルトプリテンショナー (前席のみ)

→182ページ

●お子さまを乗せるときは

お子さまは、後席に乗せシートベルトを着用させてください。

ただし、装備されているシートベルトは大人用ですので、ベルトがくびやあごに当たる場合や腰骨にかからない場合は、幼児用シートや学童用シートを使用してください。シートベルトをそのまま使うと、衝突のときに腹部などに強い圧迫を受けるおそれがあります。

また、ひとりですわることのできない小さなお子さまは乳児用シートを使用してください。

お子さまを後席に乗せることができなく、やむをえず助手席に乗せるときは、一番大きなお子さまを乗せてください。

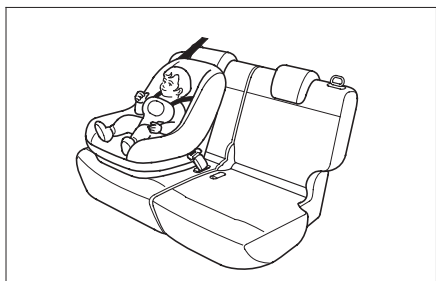

⚠警告

- 助手席には乳児用シートを取り付けしないでください。また、幼児用シートを後ろ向きに取り付けしないでください。SRSエアバッグが膨らむ際、乳児用シートや、幼児用シートの背面に強い衝撃を受け、重大な傷害を受けたり、死亡するおそれがあります。

また、やむをえず幼児用シートを前向きに取り付ける場合は、SRSエアバッグから遠ざけるため、シートを一番後ろに下げてください。

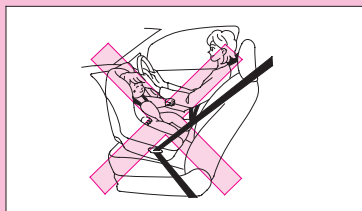



知識

- 乳児用シート、幼児用シート、学童用シートは、お子さまの体重や身長によりお使いになれるタイプや取り付け方法が異なります。
- ISOFIX対応以外のチャイルドシートは、シート形状などにより、チャイルドシートを正しく取り付けできない席があります。このようなときは、他の席で試してください。または、この車に合ったチャイルドシートを使用してください。
- 車両限定型ISOFIXチャイルドシートは、ロアアンカレッジとトップテザーアンカレッジ(アンカープレートアタッチメント)を用いて固定します。車両側の取り付けナットにこの車用のアンカープレートアタッチメント(トップテザーアンカレッジ)を取り付け、トップテザーストラップを結合することにより、チャイルドシートを確実に固定することができます。
チャイルドシートを前向きに取り付けるときは、ロアアンカレッジとトップテザーアンカレッジを用いて固定します。
後ろ向きに取り付けるときは、トップテザーアンカレッジは使用しません。
- アンカープレートアタッチメントは、Honda販売店で取り付けてください。
- 車両限定型ISOFIXチャイルドシートは、シートベルトで固定する必要はありません。

車両限定型ISOFIX取付装置 →92ページ

- Honda純正品のチャイルドシートをご用意しています。ご購入、ご使用に際してはHonda販売店にご相談ください。

《選択の目安》

詳しくはチャイルドシートに付属の取扱説明書をご覧ください。

ISOFIXタイプを除く

	体重(kg)	参考身長(cm)	参考年令
乳児用(ベビー)シート	～10	～75	～12か月
幼児用(チャイルド)シート	9～18	70～100	9か月～4才
学童用(ジュニア)シート	15～32	100～135	4才～10才

車両限定型ISOFIXチャイルドシート

	体重(kg)	参考身長(cm)	参考年令
乳児用(ベビー)シート	～9	～70	～9か月
幼児用(チャイルド)シート	9～18	70～100	9か月～4才

●シートベルトの取り扱い、手入れ

●次のような場合はベルト一式を交換してください。

- ・ベルトを着用した状態で事故があったとき。
- ・シートベルトプリテンショナーが作動したとき。

シートベルトプリテンショナー

→182ページ

- ・ベルトにほつれ、すりきれ、破れなどができたとき。
- シートベルトを十分に機能させるために、バックルおよび自動巻き取り装置の内部に異物を入れないようにしてください。
- ベルトが汚れた場合は、中性洗剤を溶かしたぬるま湯に布をひたして拭き取り乾かしてください。薬剤を使ったり漂白や染色は絶対しないでください。ベルトを弱めず。

着用のしかた

●三点式シートベルト

- ①正しい運転姿勢でシートにすわります。
(→64ページ)
- ②タングプレートをつかみ、ゆっくり引き出します。



- ③ベルトにねじれがないようにし、タングプレートをバックルの中へ“カチリ”と音がするまで差し込みます。



- ④ベルトがねじれたり、引っかかったりしていないかを確認します。



- ⑤ベルトを腰骨のできるだけ低い位置にかかるとように引き、たるみがないように身体に密着させます。



- ⑥外すときはバックルの“PRESS”ボタンを押します。
ベルトが自動的に収納されますので、ひっかかったり、ねじれたりしていないかを確認します。

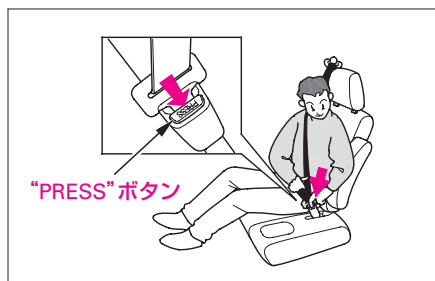

知識

- リヤシートのシートベルトを使わないときは、バックルを図のように収納できます。

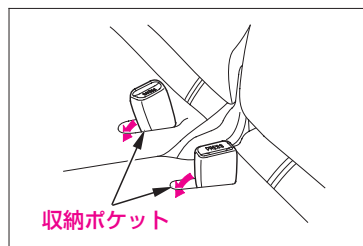

チャイルドシート固定装置

チャイルドシート固定機構 付きシートベルト(後席)

後席の三点式シートベルトには、チャイルドシート固定機構がついています。シートベルトを引き出し方向に動かないようにできるため、チャイルドシートを固定することができます。

取り付けかたは、チャイルドシートの形状、取り付け方法によって異なります。チャイルドシートに付属の取扱説明書にしたがって取り付けてください。

⚠ 警告

- お子さまをシートベルトで遊ばせないでください。

固定機構が作動するとベルトがゆるまなくなり、窒息などの重大な傷害を受けるおそれがあります。万一ベルトをゆるめることができなくなった場合は、はさみなどでベルトを切断してください。

🎓 知識

- 車両限定型ISOFIXチャイルドシートを取り付けるとき
車両限定型ISOFIX
取付装置 →92ページ

●チャイルドシートを取り付けるとき

- ①チャイルドシートをリヤシートに置きます。

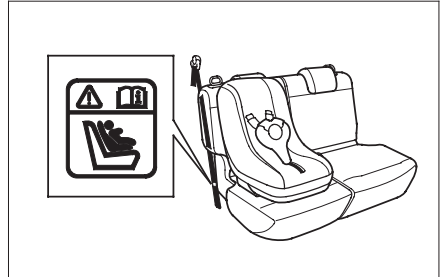

- ②ベルトにねじれがないことを確認し、タングプレートをバックルの中へ“カチリ”と音がするまで差し込みます。

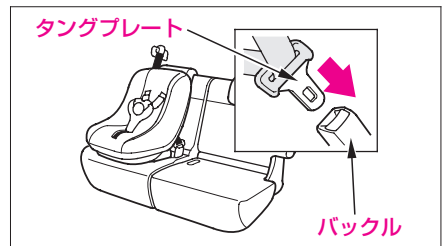

- ③ベルトをゆっくりと引き出します。すべて引き出すと、チャイルドシート固定機構が作動します。

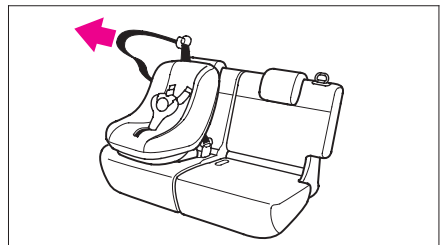



- ④ベルトを少し巻き取らせます。その後、ベルトをゆっくりと引き、ベルトが引き出し方向に動かないことを確認します。ベルトが引き出し方向に動く場合は、再度ベルトをすべて引き出してください。

⚠ 注意

- 必ずベルトが引き出し方向に動かないことを確認してください。ベルトが引き出し方向に動く状態では、チャイルドシート固定機構が作動していないので、ブレーキや衝突のときなどにチャイルドシートがとび出し傷害を受けるおそれがあります。

- ⑤チャイルドシートに体重をかけてリヤシートに押しつけながら、ベルトを巻き取らせ、しっかりと固定します。



⚠ 注意

- チャイルドシートを前後左右にゆすって確実に固定されていることを確認してください。確実に固定されていないとブレーキや衝突のときなどにチャイルドシートがとび出し傷害を受けるおそれがあります。

●解除のしかた

- ①チャイルドシートからベルトを外します。
- ②ベルトをいっぱいまで巻き取らせると、チャイルドシート固定機構は解除されます。

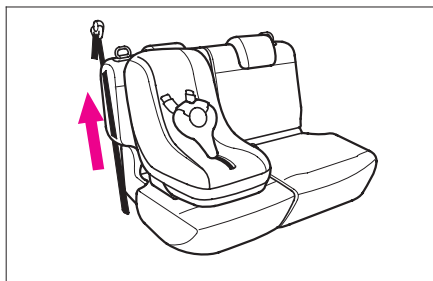

車両限定型ISOFIX取付装置 (後席)

後席には、車両限定型ISOFIXチャイルドシートを固定するためのロアアンカレッジとトップテザーアンカレッジ(アンカープレートアタッチメント)を取り付けるナットが装備されています。

この車用に認可を取得した車両限定型ISOFIXチャイルドシートのみ固定し、使用することができます。

チャイルドシートを前向きに取り付けるときは、ロアアンカレッジとトップテザーアンカレッジを用いて固定します。

後ろ向きに取り付けるときは、トップテザーアンカレッジは使用しません。

チャイルドシートはシートベルトで固定する必要はありません。

アンカープレートアタッチメント(トップテザーストラップ取り付け金具)は、Honda販売店で取り付けてください。

Honda純正品のチャイルドシートをご用意しています。

ご購入、ご使用に際してはHonda販売店にご相談ください。

知識

- チャイルドシート固定機構付きシートベルトを使って取り付けるとき

チャイルドシート固定機構付き

シートベルト

→90ページ

●チャイルドシートを取り付けるとき

- ①シートクッション後方の溝の中にあるロアアンカレッジの位置を確認します。

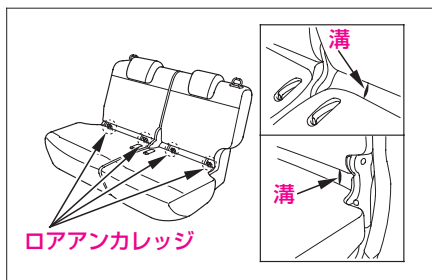



- ②アンカープレートアタッチメントの位置を確認します。

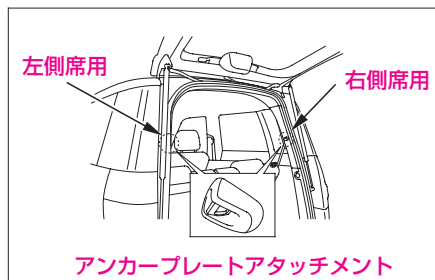

- ③ノブを押しながら、ヘッドレストを一番下まで下げます。

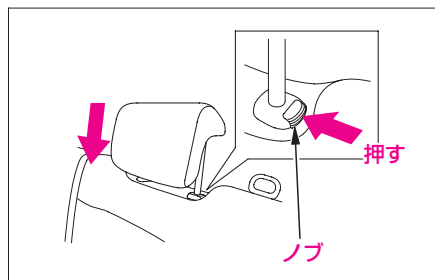

- ④チャイルドシートとトップテザーストラップをチャイルドシートに付属の取扱説明書にしたがって取り付けます。

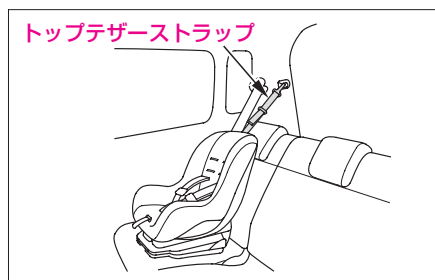

⚠ 注意

- シートが確実に固定されているのを確認してからチャイルドシートを取り付けてください。

確実に固定されていないとブレーキや衝突のときなどにシートといっしょにチャイルドシートが動き傷害を受けるおそれがあります。

- 車両限定型ISOFIXチャイルドシートを取り付けるときは、ロアアンカレッジ周辺に異物がないこと、シートベルトなどのかみ込みがないことを確認してください。

異物やシートベルトなどのかみ込むとチャイルドシートが確実に固定されず、ブレーキや衝突のときなどにチャイルドシートがとび出し傷害を受けるおそれがあります。

- チャイルドシートを前後左右にゆすって確実に固定されていることを確認してください。

確実に固定されていないとブレーキや衝突のときなどにチャイルドシートがとび出し傷害を受けるおそれがあります。

● 取り外すとき

チャイルドシートに付属の取扱説明書にしたがって取り外します。

2

車を運転するときに

- メーター …………… 96
- 表示灯 …………… 102
- 警告灯 …………… 112
 - 警告灯の電球切れの点検 …… 121
- スイッチの使いかた
 - エンジンスイッチ
 - (キーを使った操作) …… 122
 - エンジンスイッチ
 - (Hondaスマートキーを
使った操作) …… 125
 - ライトスイッチ …… 132
 - フォグライトスイッチ …… 135
 - 方向指示器(ウィンカー)
 - スイッチ …… 135
 - ワイパー/ウォッシャー
 - スイッチ …… 136
 - リヤデフロスタースイッチ … 138
 - 非常点滅表示灯(ハザード)
 - スイッチ …… 139
 - ホーンスイッチ …… 139
- 運転のしかた
 - エンジンのかけかた …… 140
 - パーキングブレーキ …… 142
 - セレクトレバーの操作 …… 144
 - オートマチック車の運転の
しかた …… 148

メーター

イラストは代表例を掲載しています。

タコメーター

スピードメーター

オド/トリップメーター、
外気温表示、平均燃費表示

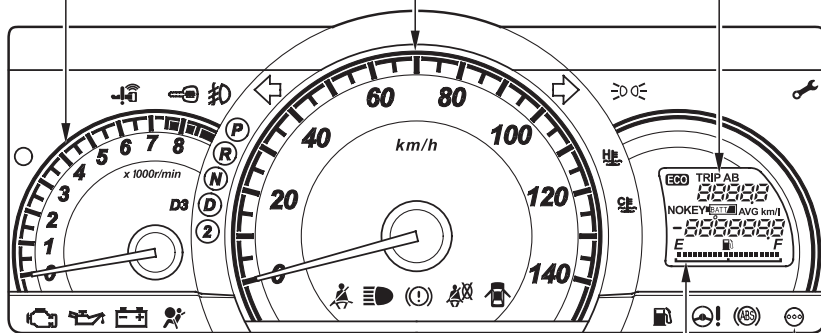

燃料計

セレクト/
リセットノブ



スピードメーター

走行速度をkm/hで示します。

タコメーター

1分間あたりのエンジン回転数を示します。

アドバイス

- エンジン故障の原因となりますので、下表の限界回転数以上(レッドゾーン)に入らないように運転してください。特に高速走行時、変速(シフトダウン)するときには注意してください。

タイプ	限界回転数 (rpm)
ゼスト	7,500
ゼスト(ターボ車)	7,000

- 停車中の空ぶかしは、エンジン回転数が下表の回転数になると燃料供給が停止されます。

タイプ	回転数(rpm)
ゼスト	4,200
ゼスト(ターボ車)	4,500

燃料計

エンジンスイッチが“II”のとき、燃料の残量を示します。

“E”に近づいたら早めに補給してください。

燃料補給について →56ページ

オド／トリップメーター、外気温表示、平均燃費表示

エンジンスイッチを“II”にするとオドメーター、トリップメーター、平均燃費または外気温が表示されます。



表示の切り換え

セレクト／リセットノブを押すごとに表示が切り換わります。

▶ オドメーターとTRIP A

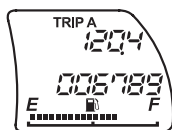

外気温表示と平均燃費表示とTRIP A

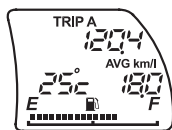

外気温表示と平均燃費表示とTRIP B

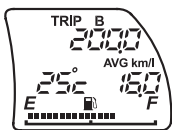

オドメーター

走行距離の累計をkmで示します。

トリップメーター

リセットしてからの走行距離をkmで示します。“TRIP A”と“TRIP B”でそれぞれ別の走行距離を知ることができます。

・リセットのしかた

- ①セレクト／リセットノブを押して“TRIP A”または“TRIP B”を選びます。
- ②セレクト／リセットノブをメーター表示が“0”になるまで押し続けて、リセットされたらノブを離します。

🎓 知識

- 走行距離が9999.9kmを超えると0 kmに戻ります。
- “TRIP A”または“TRIP B”をリセットすると、それぞれの平均燃費もリセットされます。

平均燃費表示 →100ページ



外気温表示

走行中(車速約30km/h以上)の外気温を測定し表示します。また、エンジンスイッチを“II”にしたときはそのときの外気温を表示し、走行(車速約30km/h以上)するまでその表示を続けます。走行中に外気温が下がってきて3°C以下になったとき、外気温を点滅表示します。このとき表示が外気温表示以外であれば、自動的に外気温を点滅表示し、約10秒後もとの表示に戻ります。

知識

- フロントバンパー付近の外気温を測定しているため、エンジンルームや路面の熱の影響を受けやすい停車中や渋滞中など(車速約30km/h以下)は正しい外気温を表示しないことがあります。
- 外気温表示の自動切り換え点滅表示は、エンジンスイッチを“II”にしてから最初に3°C以下に下がったときにのみ作動します。

・外気温補正の設定

外気温表示の表示温度に補正をかけることができます。
+3°Cから-3°Cの間で設定できます。

- ① セレクト/リセットノブを押して外気温を表示させます。
- ② セレクト/リセットノブを押し続けると(約10秒)、外気温の補正表示に切り換わります。数字は約1秒毎に“0 → 1 → 2 → 3 → -3 → -2 → -1 → 0”の順に切り換わります。
- ③ 補正をかけたい温度の数字が表示されたらセレクト/リセットノブから手を離します。

知識

- セレクト/リセットノブを押し、外気温の補正表示に切り換わる前にノブを放すとトリップメーターがリセットされます。

平均燃費表示

トリップメーター(“TRIP A”、“TRIP B”)と連動し、それぞれの平均燃費を約10秒間ごとに更新して、km/lで表示します。

“TRIP A”または“TRIP B”がリセットされると、それぞれの平均燃費もリセットされます。

トリップメーター →98ページ

知識

- 表示される平均燃費は、実際に走行した燃費と異なる場合があります。
- 停車時または低速走行中にリセットしたときは、走行を始めてから燃費の計算を開始します。

表示灯

イラストは代表例を掲載しています。

セキュリティーアラーム
システム作動表示灯

エンジンオイル
メンテナンス表示灯

フォグライト点灯表示灯

方向指示器表示灯

ライト点灯表示灯

イモビライザー
システム表示灯

エコ(ECO)
表示灯

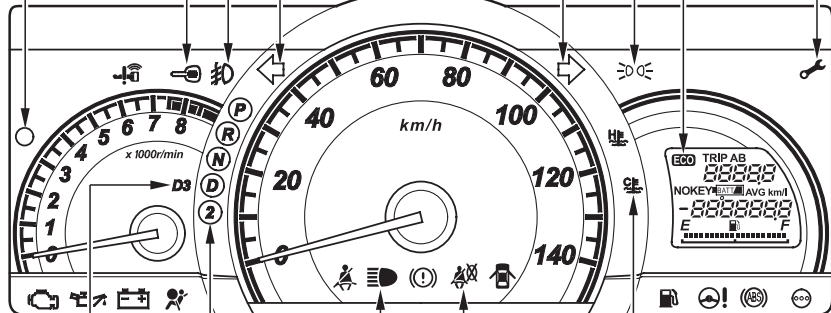

D3 ON表示灯

ヘッドライト上向き
(ハイビーム)表示灯





低水温表示灯(青色)

セレクトポジション表示灯

サイドエアバッグ
自動停止表示灯

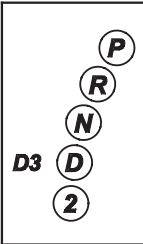

表示灯はタイプ等により、装備の有無があります。下表の装備一覧をご覧ください。

表示灯	タイプ			
	N	D	G	W
 方向指示器表示灯	○	○	○	○
 ヘッドライト上向き (ハイビーム)表示灯	○	○	○	○
 ライト点灯表示灯	○	○	○	○
 フォグライト点灯表示灯*	—	—	○	○
 セレクトポジション 表示灯	○	○	○	○

○：標準装備

△：注装備

※：フォグライト装備車

表示灯はタイプ等により、装備の有無があります。下表の装備一覧をご覧ください。

表示灯	タイプ			
	N	D	G	W
 D3 ON表示灯	○	○	○	○
 低水温表示灯(青色)	○	○	○	○
 エコ(ECO)表示灯	○	○	○	○
 イモビライザーシステム 表示灯	—	△	△	△
 サイドエアバッグ 自動停止表示灯	—	△	△	△
 表示灯 セキュリティアラーム システム作動表示灯	○	○	○	○
 エンジンオイル メンテナンス表示灯*	—	—	○	○

○：標準装備

△：注文装備

※：ターボ装備車



方向指示器表示灯

方向指示器のランプの点滅状態を表示します。

知識

- 電球が切れたときや、ワット(W)数の違った物を使ったときは、表示灯の点滅周期が異常になります。

電球(バルブ)の交換

→293、294ページ

電球(バルブ)のワット数

→347ページ



ヘッドライト上向き(ハイビーム)表示灯

ヘッドライトが上向きのときに点灯します。



ライト点灯表示灯

ライトスイッチが“OFF”以外のときに点灯します。



フォグライト点灯表示灯

フォグライト装備車

フォグライトが点灯しているときに点灯します。

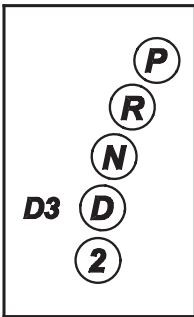

セレクトポジション表示灯 (トランスミッション警告灯兼用)

使用中のセレクトレバー位置が表示されます。

トランスミッションが異常のときには、が点滅します。

トランスミッション警告灯 →116ページ



D3 ON表示灯

D3スイッチが“ON”のとき点灯します。
エンジンスイッチを“II”にしたときに点灯し、数秒後に消灯するのが正常です。

D3 スイッチ →146ページ



低水温表示灯(青色)

エンジン冷却水の温度が低いときに点灯します。



アドバイス

- 暖機を十分にした状態で、表示灯が点灯したままのときは、温度センサーなどの異常が考えられます。Honda販売店で点検を受けてください。

エコ(ECO)表示灯

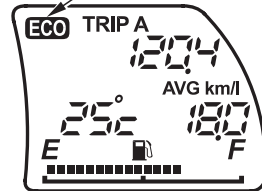

エコ(ECO)表示灯

定速走行時や減速運転時のエンジンの燃費の状態が良いときに点灯し、経済運転をしていることをお知らせします。

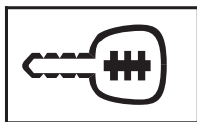

イモバイザーシステム表示灯

Hondaスマートキーシステム装備車

エンジンスイッチを“II”にすると、数秒間点灯してから消灯します。点灯中は車両とキーとの電子照合を行っています。

点滅したときは

システムがキーの信号を認識していないので、エンジンを始動することはできません。

- キーを使っているときは、エンジンスイッチを“0”へ回しキーを抜いてから、もう一度エンジンスイッチに差し込み“II”にしてください。
- Hondaスマートキーを使っているときは、エンジンスイッチノブを“0”（プッシュオフ）にしてから、もう一度エンジンスイッチノブを押し込んで、エンジンスイッチを“II”にしてください。

エンジンスイッチを次のようにしたときも、数回点滅します。

- キーを使ってエンジンスイッチを“II”から“I”または“0”にしたとき。
- Hondaスマートキーを使ってエンジンスイッチを“II”から“0”（プッシュオフ）にしたとき。

イモバイザーシステムについて

→60ページ

アドバイス

- エンジンスイッチを“II”にしても表示灯が点灯しないときや、頻繁に表示灯の点滅を繰り返す場合は、システムの異常が考えられますので、Honda販売店で点検を受けてください。



サイドエアバッグ自動停止表示灯

サイドエアバッグシステム/
サイドカーテンエアバッグ装備車

乗員姿勢検知システムにより、助手席用サイドエアバッグの作動を自動停止しているときに点灯します。



点灯したときは

上体を起こして座ってください。また、小さなお子さまの場合は、後席に乗せてください。

乗員姿勢検知システム →175ページ

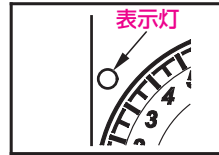

セキュリティーアラームシステム 作動表示灯

セキュリティーアラームシステムがセットされているときに点滅します。

セキュリティーアラーム

システムについて

→61ページ



エンジンオイルメンテナンス表示灯

ターボ装備車

リセットしてからの走行距離に応じて、エンジンオイルの交換時期を表示灯の点滅(または点灯)でお知らせします。



リセットしてからの走行距離が4,500km未滿のとき

エンジンスイッチを“II”にしたときに数秒間点灯して消えるのが正常です。

リセットしてからの走行距離が4,500kmから5,000km未滿のとき

エンジンスイッチを“II”にしたときに数秒間点灯したのち、約10秒間点滅してから消灯します。

リセットしてからの走行距離が5,000km以上のとき

エンジンスイッチを“II”にすると点灯します。すみやかにエンジンオイルの交換を行ってください。

エンジンオイル交換後に、走行距離をリセットしてください。

📖 知識

- エンジンオイル交換後、走行距離をリセットするまで、エンジンオイルメンテナンス表示灯が点灯しつづけます。また、次の交換時期の表示が正しく行われません。
- この表示灯は、走行距離のみを積算してエンジンオイルの交換時期をお知らせします。前回エンジンオイル交換後、リセットしてからの走行距離が5,000km未滿であっても、6ヶ月が経過した場合にはエンジンオイルを交換してください。

エンジンオイル、

オイルフィルターの交換時期

→38ページ



・リセットのしかた

- ①セレクト/リセットノブを押したまま、エンジンスイッチを“II”にします。

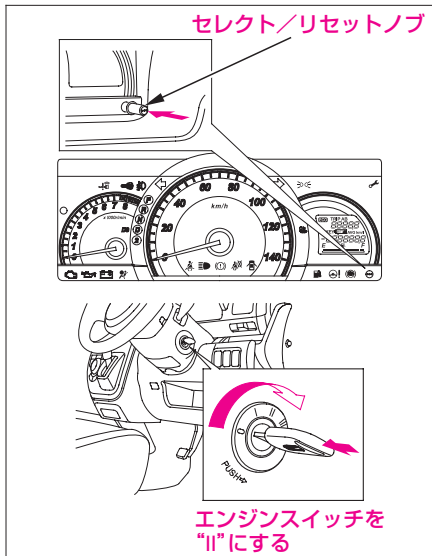

- ②そのままセレクト/リセットノブを押し続けると、通常表示(オドメーター、TRIP A、TRIP B、平均燃費、外気温)から、前回リセットしてからの走行距離表示に切り換わり点滅します。そのとき、エンジンオイルメンテナンス表示灯も同時に点滅します。

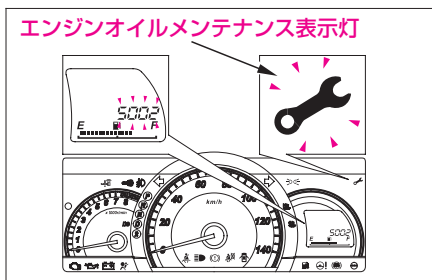

- ③走行距離表示とエンジンオイルメンテナンス表示灯が点滅を始めたら、いったんセレクト/リセットノブから手を離し、もう一度押しなおしてから走行距離表示が“0”になるまで押しつづけます。走行距離表示が“0”になると、エンジンオイルメンテナンス表示灯は消灯します。

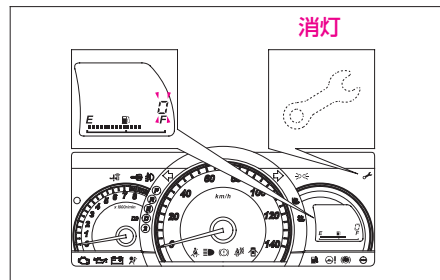

- ④セレクト/リセットノブから手を離すと、通常表示に戻ります。

警告灯

イラストは代表例を掲載しています。

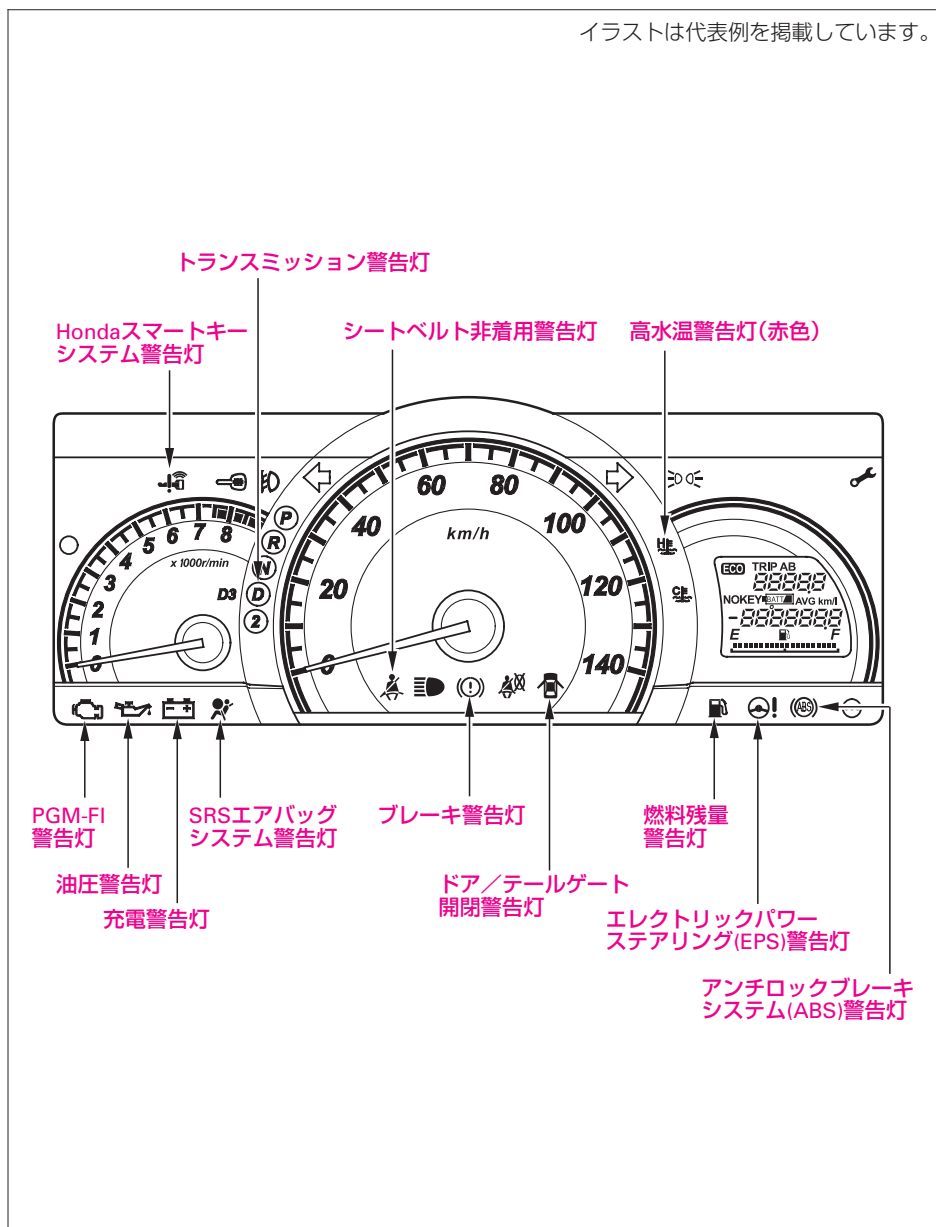



警告灯はタイプ等により、装備の有無があります。下表の装備一覧をご覧ください。

警告灯	タイプ			
	N	D	G	W
 ブレーキ警告灯	○	○	○	○
 油圧警告灯	○	○	○	○
 PGM-FI警告灯	○	○	○	○
 充電警告灯	○	○	○	○
 トランスミッション警告灯 (セレクトポジション 表示灯兼用)	○	○	○	○
 燃料残量警告灯	○	○	○	○
 シートベルト非着用警告灯	○	○	○	○
 ドア/テールゲート 開閉警告灯	○	○	○	○
 高水温警告灯(赤色)	○	○	○	○
 SRSエアバッグシステム 警告灯	○	○	○	○
 アンチロックブレーキ システム(ABS)警告灯	○	○	○	○
 エレクトリックパワー ステアリング(EPS)警告灯	○	○	○	○
 Hondaスマートキー システム警告灯	—	△	△	△

○：標準装備

△：注文装備



ブレーキ警告灯

パーキングブレーキが完全に解除されていないときに点灯します。この状態で走行するとブザーが鳴ります。

パーキングブレーキ戻し忘れ警告ブザー

→143ページ

ブレーキ液量がいちじるしく減少しているときにも点灯します。また、ABSが異常のときABS警告灯と同時に点灯することがあります。



点灯したときは

走行中点灯したときやパーキングブレーキを解除しても消灯しないときは、

- ①ブレーキ液量を点検します。
- ②下限より下がっていたらただちにHonda販売店へご連絡ください。

ブレーキ液量が下限以下になっていないのに点灯するときや、パーキングブレーキをかけても点灯しないときは、お早めにHonda販売店で点検を受けてください。

ABS警告灯と同時に点灯したときは

ブレーキ液量が正常で、アンチロックブレーキシステム(ABS)警告灯と同時に点灯したときは、アンチロックブレーキシステム(ABS)の異常が考えられます。高速走行や急ブレーキを避けて、ただちにHonda販売店で点検を受けてください。

ABS警告灯 →119ページ



油圧警告灯

エンジン回転中、エンジン内部を潤滑しているオイルの圧力が低下すると点灯します。



点灯したときは

エンジン回転中に点灯した場合は、ただちに安全な場所に停車してエンジンを止め、エンジンオイル量を点検してください。

エンジンオイルが減っていないのに点灯しているときや、エンジンオイルを補給しても点灯するときは、ただちにHonda販売店へご連絡ください。



アドバイス

- 点灯したまま走行しないでください。エンジンが破損するおそれがあります。

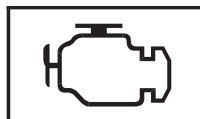

PGM-FI警告灯

エンジン制御システムが異常のときに点灯します。



点灯したときは

運転中に点灯した場合は、高速走行を避けて、ただちにHonda販売店で点検を受けてください。



充電警告灯

充電系統が異常のときに点灯します。



点灯したときは

運転中に点灯した場合は、電気の消費を減らすため、エアコンスイッチ、リヤデフロスタースイッチを“OFF”にして、ただちにHonda販売店で点検を受けてください。



トランスミッション警告灯 (セレクトポジション表示灯兼用)

トランスミッションが異常のときに点滅します。



点滅したときは

運転中に点滅した場合は、急発進、急加速を避けて、ただちにHonda販売店で点検を受けてください。



燃料残量警告灯

燃料タンク内のガソリン残量が5ℓ前後になったときに点灯します。

燃料の補給 →56ページ



シートベルト非着用警告灯

エンジンスイッチを“II”にすると、運転席シートベルトを着用するまでシートベルトリマインダー(非着用警報装置)が作動し、点灯し続けます。

また、エンジンスイッチを“II”にしたときや走行したときは、運転席シートベルトを着用するまで、数秒間ブザーが鳴ります。

(ブザーが鳴っている間は、警告灯が点滅します。)

知識

- 運転席シートベルトを着用していない場合でも、停車すると、ブザーは止まります。また、走行しているときでも一定回数を超えると、ブザーは止まります。
- セレクトレバーをRに入れたときは、後退位置警報装置のブザーが鳴り、シートベルト非着用警告ブザーは鳴りません。



ドア／テールゲート開閉警告灯

ドア、テールゲートが完全に閉まっていないときに点灯します。



ドア、テールゲートを完全に閉めてください。



高水温警告灯(赤色)

エンジン冷却水の温度が上がると点滅し、さらに上がると点灯します。

点滅したときは

運転中に点滅した場合は、ゆっくり走行してください。

点灯したときは

運転中に点灯した場合は、オーバーヒートのおそれがあります。ただちに安全な場所に停めてエンジンを冷やしてください。

アドバイス

- 点灯したまま走行しないでください。エンジンが破損するおそれがあります。

オーバーヒートしたとき

→282ページ

知識

- **ゼスト(ターボ車)**

高速走行や山道走行などの高負荷で走行したあとの再始動時に、高水温警告灯が点滅または点灯することがありますが、機能的に問題はありません。約1分間アイドリングをするか、走行すると消灯します。



SRSエアバッグシステム警告灯 (エアバッグシステムとシートベルト プリテンショナー警告灯兼用)

次のシステムの異常を検出すると点灯します。

- SRS エアバッグシステム →158ページ
- サイドエアバッグシステム、
サイドカーテンエアバッグシステム
→166ページ
- シートベルトプリテンショナー
→182ページ



アンチロックブレーキシステム (ABS)警告灯

ABSが異常のときに点灯します。

→185ページ



エレクトリックパワーステアリング (EPS)警告灯

EPSが異常のときに点灯します。



点灯したときは

運転中に点灯したとき(安全な場所に停車してからエンジンを再始動し、その後走行中に消灯していれば正常です。)は、システムの異常が考えられますので、すみやかにHonda販売店で点検を受けてください。

知識

- 警告灯が点灯しているときは、パワー装置のはたらきを制限するので、ハンドル操作が重くなります。
- 停車中にエンジンの空ぶかしを行うと、警告灯が点灯しハンドル操作が重くなる場合があります。このときは、エンジンを再始動すると警告灯が消灯します。
- 停車中または極低速でハンドル操作をくり返したときなどシステムの温度が上昇すると、システム保護のためパワー装置のはたらきを制限するので、ハンドル操作が徐々に重くなります。システムの温度が下がると復帰します。システム保護がはたらくような使いかたを連続的にくり返すと、システム破損の原因となります。



Hondaスマートキーシステム警告灯

Hondaスマートキーシステム装備車

Hondaスマートキーシステムが異常のときに点灯します。



警告灯が次のような状態になったときは、システムの異常が考えられますので、すみやかにHonda販売店で点検を受けてください。

- 運転中に点灯したとき。
- エンジンスイッチを“II”にしても点灯しないとき、あるいは数秒経過しても消灯しないとき。
- エンジンスイッチが“0”のときに数秒間点灯したとき。

アドバイス

- 警告灯が点灯した場合は、Hondaスマートキーを使わずに、イモビライザーキーまたは内蔵キーを使ってください。
イモビライザーキーを使うとき
→124ページ
内蔵キーの差し込みかた
→301ページ

警告灯の電球切れの点検

エンジンスイッチを“II”にしたとき、下記の警告灯類が点灯するのが正常です。点灯しないときは、Honda販売店へご連絡ください。

- **ブレーキ警告灯**
(パーキングブレーキが解除されているときは数秒後消灯)
(パーキングブレーキをかけているときは完全に解除すると消灯)
- **油圧警告灯**
(エンジン始動後消灯)
- **PGM-FI警告灯**
(エンジン始動後消灯)
- **充電警告灯**
(エンジン始動後消灯)
- **トランスミッション警告灯**
(数秒後消灯)
- **高水温警告灯(赤色)**
(数秒後消灯)
- **SRSエアバッグシステム警告灯**
(約6秒後消灯)
- **アンチロックブレーキシステム(ABS)警告灯**
(数秒後消灯)
- **エレクトリックパワーステアリング(EPS)警告灯**
(エンジン始動後消灯)
- **Hondaスマートキーシステム警告灯**
(数秒後消灯)

スイッチの使いかた

エンジンスイッチ (キーを使った操作)

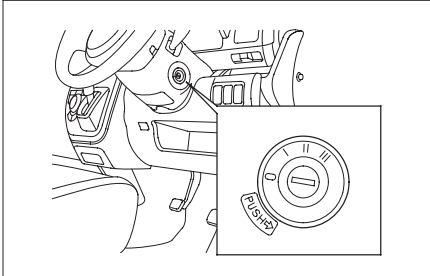

0

キーを抜き差しする位置です。

I

エンジンをかけずにラジオなどのアクセサリを使用するときの位置です。

II

運転するときの位置です。

III

エンジン始動位置です。始動したら、キーから手を離してください。自動的に“II”に戻ります。

エンジンスイッチを“0”から“I”へ回すとき

Hondaスマートキーシステム装備車

イモビライザーキーまたは内蔵キーを押し込んで、ゆっくり回します。

イモビライザーキーを使うとき

→124ページ

内蔵キーの差し込みかた

→301ページ

イモビライザーキー

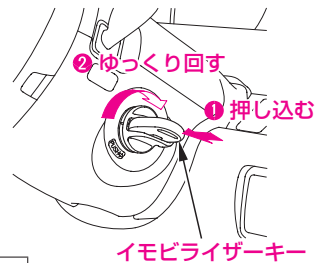

内蔵キー

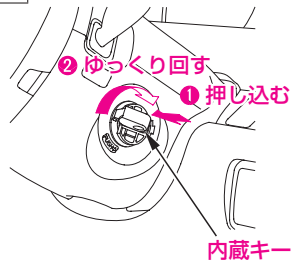



キーを抜くとき

- ・セレクトレバーを回にします。
- ・“I”でキーを押し込んで“0”まで回してキーを抜きます。

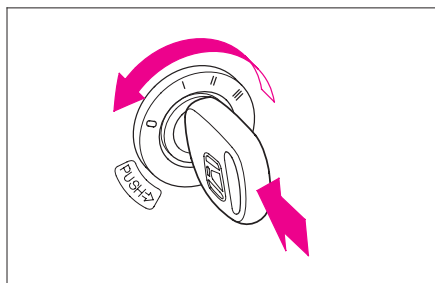

知 識

- キーを抜くとハンドルがロックされます。
- セレクトレバーが回以外のときは、エンジンスイッチが“0”まで回らないので、キーを抜くことができません。

- **Hondaスマートキーシステム装備車**

Hondaスマートキーを使ったエンジンスイッチの操作

→125ページ

“0”から“I”にキーが回らないとき (ハンドルロックの解除)

ハンドルを左右に回しながらキーを回せば容易に回ります。

知 識

- エンジンスイッチを“0”にするときは、途中の位置で止めずに“0”まで回してください。
- エンジンを止めた状態で“I”または“II”のまま、長時間放置しないでください。
バッテリー容量が低下し、エンジンがかからなくなることがあります。
- 車から離れるときは、バッテリー保護のため必ず“0”にしてください。

●キー抜き忘れ警告ブザー

エンジンスイッチが“1”または“0”でキーを差し込んだまま車を離れようとしたとき(運転席ドアを開けたとき)、ブザーが鳴りキーの抜き忘れを知らせます。

●イモビライザーキーを使うとき

Hondaスマートキーシステム装備車

イモビライザーキーを使って、エンジンの始動や、ハンドルロックの解除をするときは、エンジンスイッチノブのリッドを取り外します。

取り外すとき

リッドの手前側を押しながら、リッドを外します。

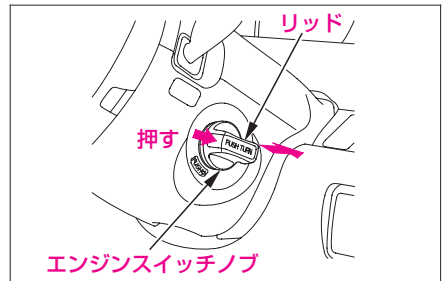

取り付けるとき

リッドのツメをエンジンスイッチノブに引っかけて、取り付けます。

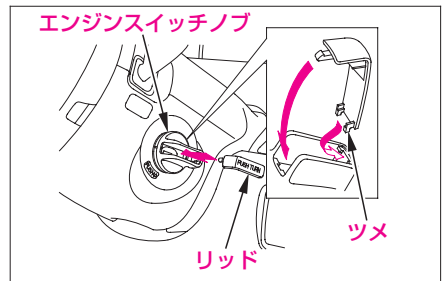



エンジンスイッチ (Hondaスマートキーを 使った操作)

Hondaスマートキーシステム装備車

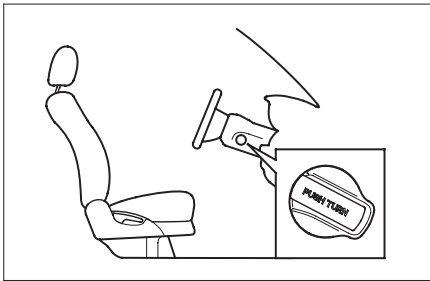
**0**

(プッシュオフ)
エンジンスイッチがロック
される位置です。

0

(プッシュオン)
エンジンスイッチノブを押
すと、ロックが解除されエ
ンジンスイッチを回すこと
ができます。

I

エンジンをかけずにラジオ
などのアクセサリを使用
するときの位置です。

II

運転するときの位置です。

III

エンジン始動位置です。
始動したら、エンジンスイ
ッチノブから手を離してく
ださい。自動的に“II”に戻
ります。

●エンジン始動の作動範囲

エンジン始動の機能が作動する範囲は、インストルメントパネル上、カーゴルームやグローブボックス、ドアポケットなどの各種小物入れを除く車内です。

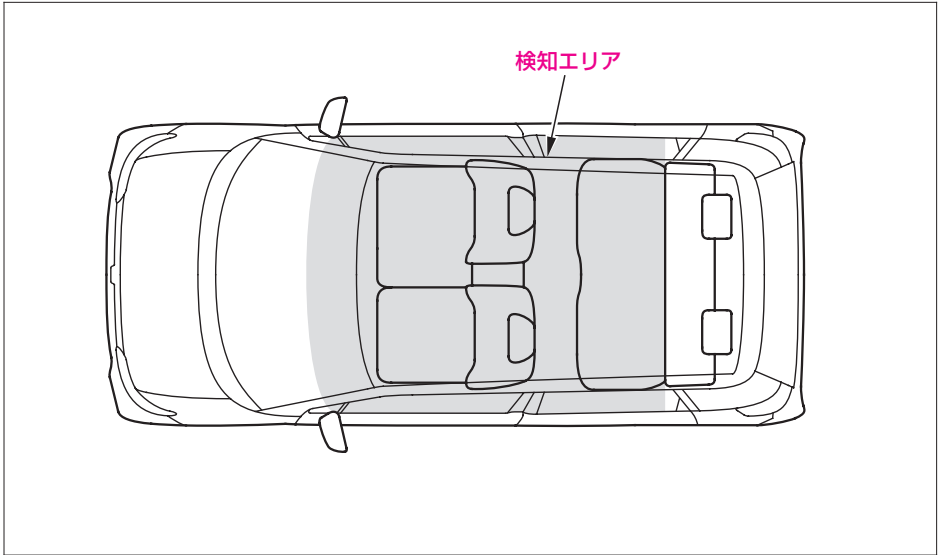

🎓 知識

- Hondaスマートキーの電池が消耗しているときや、強い電波、ノイズのある場所などでは、作動範囲が狭くなったり、作動が不安定になることがあります。
- 次のような場合、システムがHondaスマートキーを認識できないため、エンジンスイッチの操作ができず、エンジンの始動ができないことがあります。
 - ・インストルメントパネル上やカーゴルーム、グローブボックスや各種小物入れなどにHondaスマートキーを置いたとき。
 - ・Hondaスマートキーを入れている物(バッグやポケット)の中に、携帯端末などの電波を発する物やノイズを発する物があるとき。
- 車外にHondaスマートキーがあっても、ドアやドアガラスに近づき過ぎている場合は、エンジンの始動ができることがあります。



エンジンスイッチを“0”から“1”へ回すとき

エンジンスイッチノブを押し込みます。エンジンスイッチのロックが解除されると、“ピッ”とブザーが鳴ります。ブザーが鳴ったら、エンジンスイッチをゆっくりと回します。

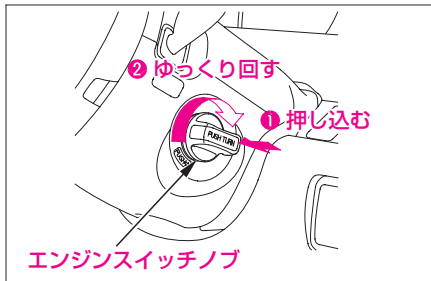

エンジンスイッチが“0”から“1”に回らないとき

(ハンドルロックの解除)

ハンドルを左右に回しながらエンジンスイッチを回せば容易に回ります。

もし、エンジンスイッチが回らない場合は、もう一度エンジンスイッチノブを押し直してゆっくりと回してください。

Hondaスマートキーの作動不良などにより、エンジンスイッチが回せない場合は、エンジンスイッチをいったん戻し、イモビライザーキーまたは内蔵キーを挿入してエンジンスイッチを回してください。

イモビライザーキーを使うとき

→124ページ

内蔵キーの差し込みかた

→301ページ

エンジンスイッチを“0”に回すとき

- ・セレクトレバーを回にします。
- ・エンジンスイッチノブを“0”に回します。

車から離れるときは、エンジンスイッチノブを“0”にしてから離れるようにしてください。

知識

- エンジンスイッチを“0”にするときは、途中の位置で止めずに“0”まで回してください。
- エンジンを止めた状態で“I”または“II”のまま、長時間放置しないでください。
バッテリー容量が低下し、エンジンがかからなくなることがあります。
- エンジンスイッチが“0”以外では、Hondaスマートキーで施錠できません。
車から降りてドアを閉めたときに警告ブザー(ピピピピピピ)が鳴ったときは、車の状態を確認してください。
Hondaスマートキー持ち去り警告
→129ページ
- エンジンスイッチを“0”にするとハンドルがロックされます。
- セレクトレバーが回以外のときは、エンジンスイッチが“0”まで回りません。



●エンジンスイッチ警告ブザー

エンジンスイッチが“1”で、車を離れようとしたとき(運転席ドアを開けたとき)、ブザーが鳴りエンジンスイッチを“0”にしていないことを知らせます。

知識

- エンジンスイッチが“0”の位置で、エンジンスイッチノブを押し込んでいるときに、運転席ドアを開けた場合にもブザーが鳴ります。

●Hondaスマートキー持ち去り警告

誤操作や車両盗難防止のために、警告音を鳴らしたり、メーター内に警告を表示します。警告音が鳴ったり、警告表示が出た場合は、必ず車両およびHondaスマートキーの確認を行ってください。

▼
Hondaスマートキーをエンジン始動の作動範囲外に持ち出してドアを閉めると、Hondaスマートキー持ち去り警告が作動します。

エンジン始動の作動範囲 →126ページ

警告ブザーの種類

警告ブザーは、車内警告ブザーと車外警告ブザーの2種類があります。

・車内警告ブザー

“ピーッピーッピーッピーッピーッ”と6回鳴ります。

・車外警告ブザー

“ピピピピピピ”と6回鳴ります。

知識

- Hondaスマートキーを持ち出した状態で、エンジンスイッチを“0”(プッシュオフ)にすると、エンジンスイッチの操作ができなくなります。

エンジンスイッチを操作するときは、Hondaスマートキーを持っていることを確認してください。

- 窓からの受け渡しでは、Hondaスマートキーの持ち去りを検知せず、警告は作動しません。

- エンジン始動の作動範囲内にHondaスマートキーがあってもHondaスマートキーの携帯状態や周囲の環境、電波状態などにより、Hondaスマートキーの位置を認識できないときも、警告が行われます。

故障ではありませんが、Hondaスマートキーを携帯していることを確認してください。

エンジンスイッチが“II”のとき

- ①メーター内の“NO KEY”表示が点滅し、車内警告ブザーと車外警告ブザーが鳴ります。

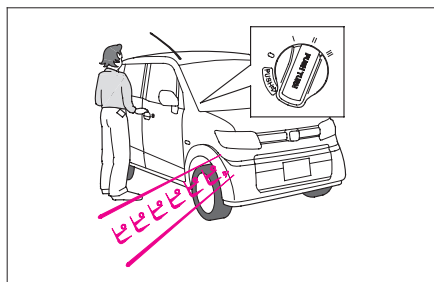
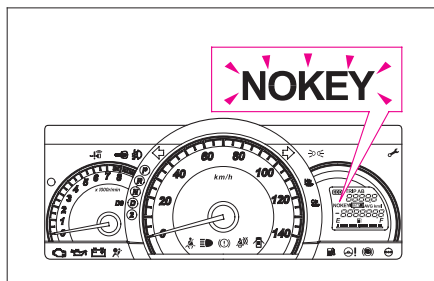

エンジンスイッチが“I”または“0”(プッシュオン)のとき

車外警告ブザーが鳴ります。

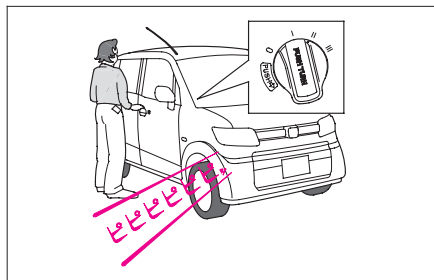



Hondaスマートキー持ち去り警告が出たときは

エンジン始動の作動範囲内にHondaスマートキーを戻して、ドアを閉めると警告が解除されます。



エンジン始動の作動範囲内であってもHondaスマートキーの位置や状態、周囲の環境や電波状態などにより、警告が解除されず、再度Hondaスマートキー持ち去り警告が行われることがあります。故障ではありませんが、Hondaスマートキーを携帯していることを確認してください。

警告状態が続く場合は、Hondaスマートキーの携帯位置を変更することをお勧めします。

●Hondaスマートキー電池消耗警告

電池の残量が少なくなったときに、警告音を鳴らし、メーター内に警告を表示して知らせます。



エンジンスイッチを“II”にしたときに、メーター内に“KEY  ” (“ ”は点滅)が表示され、車内警告ブザーが鳴ります。

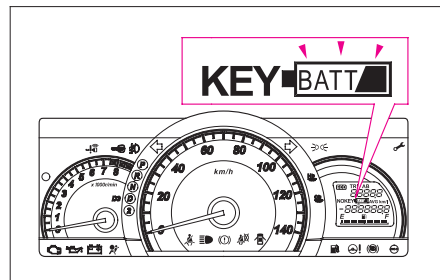

“KEY  ”が表示されたときは、早めにHondaスマートキーの電池を交換してください。

電池交換のしかた →300ページ

ライトスイッチ

●ライトの点灯・消灯

エンジンスイッチの位置に関係なく次のように点灯、消灯します。

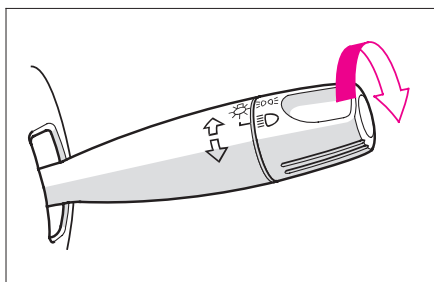

スイッチの位置	OFF	ON
ヘッドライト	—	点灯
計器類照明灯 車幅灯・尾灯 番号灯	点灯	点灯

ライト類が点灯すると、メーター内の表示灯が点灯します。

ライト点灯表示灯 →105ページ

🎓 知識

- エンジンが止まっている状態で、ライト類を点灯したままにしないでください。バッテリーあがりの原因となります。
- ディスチャージヘッドライト装備車**
ディスチャージヘッドライトのバルブは、点灯・消灯を繰り返すとバルブの寿命が短くなる特性があります。

●ライト消し忘れ警告ブザー

次の場合に、ブザーが鳴りライトの消し忘れを知らせます。

- ライトを点灯したままエンジンスイッチからキーを抜いて、車を離れようとしたとき(運転席ドアを開けたとき)。
- Hondaスマートキーシステム装備車**
ライトを点灯したままエンジンスイッチを“0”(プッシュオフ)にして、車を離れようとしたとき(運転席ドアを開けたとき)。



●ヘッドライトの上向き(ハイビーム)と下向き(ロービーム)の切り換え

レバーを前方へ押すと上向きになります。戻すと下向きになります。

上向きときは、メーター内の表示灯が点灯します。

ヘッドライトの上向き(ハイビーム)

表示灯

→105ページ

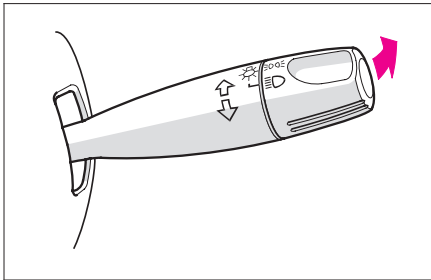

🎓 知識

- 対向車のあるときや市街地走行など、上向きが不適切なときは下向きにします。

●追越合図(パッシング)

レバーを手前に引いている間、上向きが点灯します。

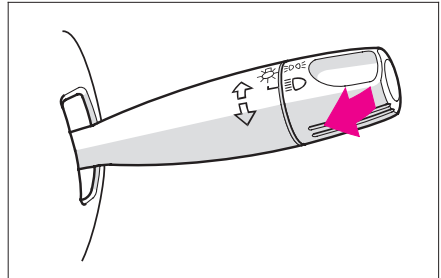

●オートレベリング機能

ディスチャージヘッドライト装備車

ヘッドライトには、積載時などの車両の姿勢の変化に応じて光軸の上下方向を自動的に調節するオートレベリング機能が装備されています。

🛵 アドバイス

- ヘッドライト光軸の上下方向に異常を感じたときはHonda販売店で点検を受けてください。

●ヘッドライトレベリングダイヤル

ハロゲンヘッドライト装備車

エンジンスイッチが“II”のとき、ヘッドライトの照らす方向(光軸)を下向きに調節することができます。

乗員や荷物が多いときなど、ヘッドライトが通常より上を向いているときは、ヘッドライトの光軸を下向きにしてください。



光軸の調節はダイヤルを回して行います。

下方向へ回すとヘッドライトの光軸は下向きに変わります。

ダイヤルの数字が大きいほど光軸は下向きになります。

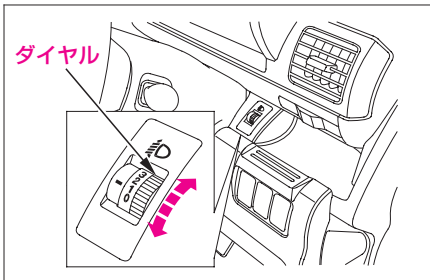

乗員の人数や荷物の量に応じて、下記の表を目安にダイヤル位置を調節してください。

《ダイヤル位置の目安》

乗員やカーゴスペースの積載状況	ダイヤル位置
運転席のみ乗車時	0
運転席と助手席に乗車時	
4名乗車時	1
4名乗車でカーゴスペース満載時	
運転席のみ乗車でカーゴスペース満載時	3

🎓 知識

- ダイヤル位置2は、乗員の人数や荷物の量に応じて、調節してください。
- 車検などで光軸調整をするときは、ダイヤルを“0”の位置に戻してから行ってください。



フォグライトスイッチ

フォグライト装備車

ライトスイッチが“OFF”以外のときスイッチを押すとフォグライトが点灯します。同時にメーター内の表示灯が点灯します。もう一度押すと消灯します。

フォグライト点灯表示灯 →106ページ

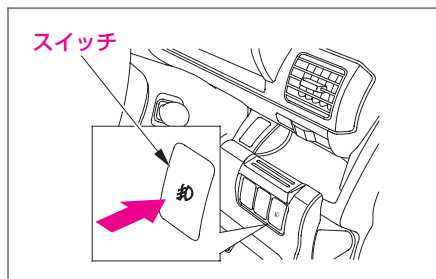

方向指示器(ウィンカー)スイッチ

エンジンスイッチが“II”のとき使えます。ふだんは①の位置で使います。

この位置ではハンドルの切り角が小さいときには戻らない場合もあります。戻らないときは手で戻してください。車線変更などでは②の位置に軽く手で押さえながら使います。

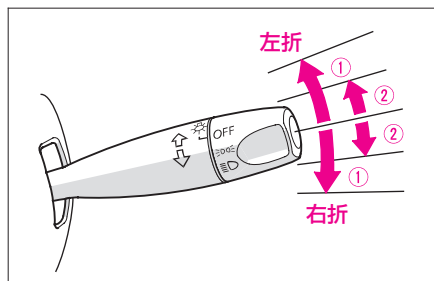

ワイパー／ウォッシャー スイッチ

⚠ 注意

- 寒冷時はフロントガラスが暖まるまでウォッシャー液を噴射しないでください。
ウォッシャー液が凍りついて視界の妨げとなり、思わぬ事故につながるおそれがあります。

🎓 知識

- 乾拭きをしないでください。ガラス面に傷をつけたり、ブレード(ゴム部)を傷めたりします。
- ウォッシャー液が出ないときはウォッシャースイッチを切ってください。
ウォッシャー液がないまま動かすとポンプの故障の原因となります。
- 寒冷時、ブレード(ゴム部)がガラス面に張りつくことがありますのでデフロスターを使ってフロントガラスを暖めてください。
凍りついたまま動かすとブレード(ゴム部)を傷めたり、ワイパーモーターの故障の原因となります。
デフロスター →196、201ページ

🎓 知識

- ワイパーを作動中にガラスに雪などがたまりワイパーが停止したときは、安全な場所に停車してワイパースイッチを“OFF”、エンジンスイッチを“0”または“1”にしてワイパーが作動できるように雪などの障害物を取り除いてください。
- ワイパーモーターには、保護機能としてブレーカーを内蔵しています。
モーターの負荷が大きい状態が続いたときなどには、ブレーカーが作動し、一時的にモーターが止まることがあります。
数分ほどすると、ブレーカーが復帰して通常通り使用できるようになります。



エンジンスイッチが“II”のとき使えます。

●フロントガラス

ワイパースイッチ

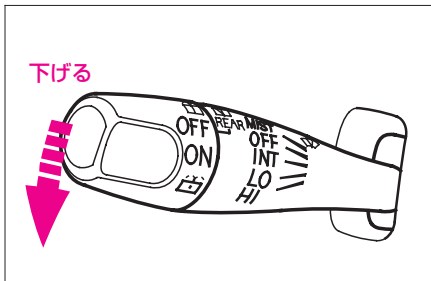

- OFF …………… 停止
- INT(間欠) …… 雨量の少ないとき
- LO(低速) …… 普通雨量のとき
- HI(高速) …… 雨量の多いとき

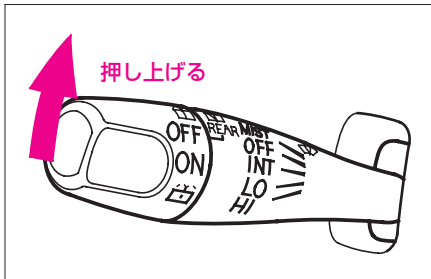

- MIST ……………
- レバーを押し上げている間、低速で作動します。
- 霧や小雨のときなどに使うと便利です。

ウォッシャースイッチ

レバーを手前に引くとウォッシャー液が噴射します。レバーを引いている間はワイパーが作動し、レバーを離れた後さらに2～3回作動します。

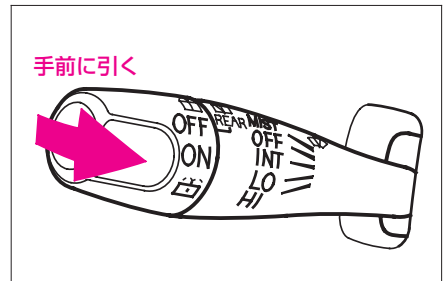

●リヤガラス

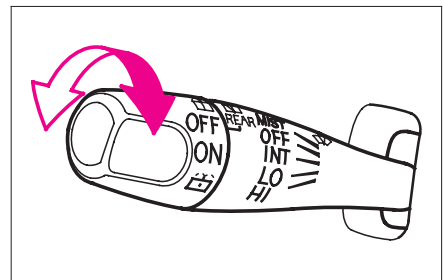

- OFF …………… 停止
- ON …………… ワイパーが作動します。
-  …………… スイッチを回している間、ウォッシャー液が噴射します。

リヤデフロスタースイッチ

リヤガラスを暖め、曇りを取ることができます。



エンジンスイッチが“II”のときスイッチを押すと“ON”になり、同時に作動表示灯が点灯します。もう一度スイッチを押すと“OFF”になり、作動表示灯は消灯します。

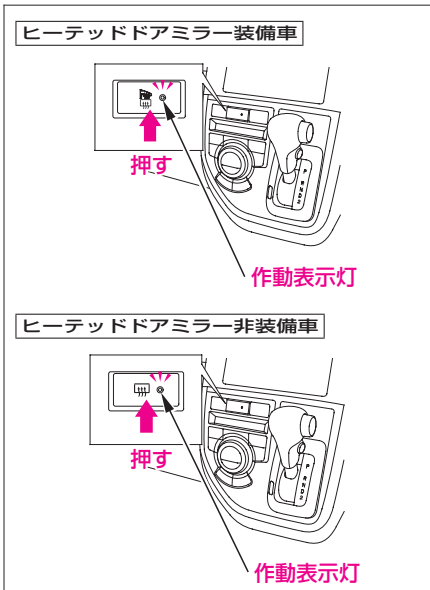

知識

- この装置は消費電力が大きいので曇りが取れたら“OFF”にしてください。また、エンジンの回転が低いとき長時間使わないでください。バッテリー容量が低下し、エンジン始動に影響することがあります。
- リヤガラスの内側に電熱線が装着されています。電熱線は傷つきやすいので清掃のときは電熱線に沿ってやわらかい布で拭いてください。また、手荷物などで傷つけないようにしてください。
- **ヒータードアミラー装備車**
リヤデフロスタースイッチを押すと、ドアミラーの曇り取りも同時に機能します。

ヒータードアミラー

→80ページ



非常点滅表示灯(ハザード)スイッチ

スイッチを押すとすべての方向指示器のランプが点滅します。

故障でやむをえず路上駐車するときに使います。

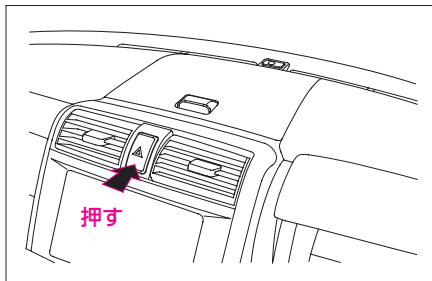

知識

- 非常時にのみお使いください。完全充電の新しいバッテリーでも約2時間以上使うとバッテリー容量が低下し、エンジンの始動ができなくなります。

ホーンスイッチ

ハンドルのパッドを押すとホーンが鳴ります。

Hondaインターナビシステム非装備車

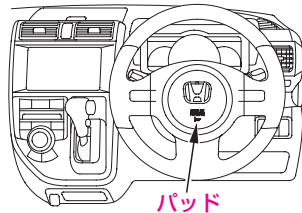

Hondaインターナビシステム装備車

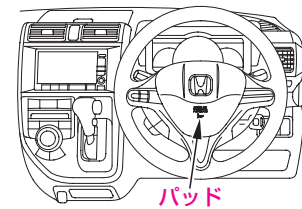

運転のしかた

エンジンのかけかた

⚠ 警告

- バッテリー液が不足しているときは、エンジンの始動をしないでください。
バッテリーが破裂するおそれがあります。
- 車庫や屋内などの換気の悪いところでは、エンジンをかけたままにしないでください。
車内や屋内などに排気ガスが充満し、一酸化炭素中毒のおそれがあります。

⚠ 注意

- エンジンを始動するときは、ブレーキペダルをしっかりと踏んでください。

🛞 アドバイス

- 排気音が変わったり、車内でガソリンや排気ガスのおいが消えない場合は、排気系や燃料系の異常が考えられますので、必ずHonda販売店で点検を受けてください。

Hondaスマートキーシステム装備車は、Hondaスマートキーを運転者が携帯し、車内にHondaスマートキーを残したまま降車しないでください。

また、電池の消耗などでHondaスマートキーが正常に作動しないときは、リモコンキーまたは内蔵キーを使ってエンジンを始動してください。

リモコンキーを使うとき

→124ページ

内蔵キーの差し込みかた

→301ページ

- ① パーキングブレーキがかかっていることを確認します。

パーキングブレーキの操作

→142ページ

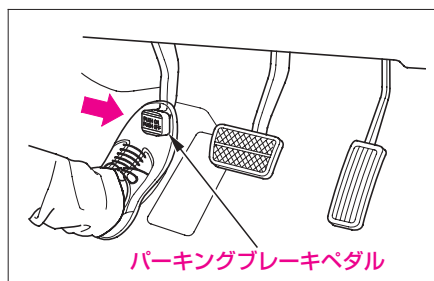



- ②セレクトレバーがPの位置にあることを確認してください。

セレクトレバーの操作 →144ページ

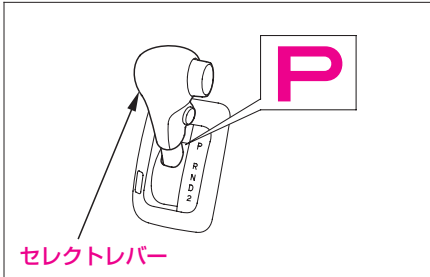

- ③ブレーキペダルをしっかりと踏みます。

- ④ **Hondaスマートキーシステム装備車**
エンジンスイッチノブを押し込みます。
“ピッ”というブザーが鳴ってから、ゆっくりと回してください。



- ⑤アクセルペダルを踏まずに、エンジンスイッチをゆっくりと“III”まで回し、エンジンが始動したら手を離してください。自動的に“II”に戻ります。



知識

- 消費電力の大きいライト類、エアコン、リヤデフロスターのスイッチは“OFF”にした方が始動は容易になります。
- バッテリーあがりを防ぐため、エンジンスイッチは連続して15秒以上回さないでください。15秒回してもエンジンが始動しなかったときは、一度エンジンスイッチを“I”に戻して10秒以上待ってから再始動してください。

知識

● Hondaスマートキーシステム装備車

周囲の電波状態などによりエンジンが始動できないことがあります。

イモビライザーシステムについて

→60ページ

● Hondaスマートキーシステム装備車

エンジンスイッチを“II”にした直後(イモビライザーシステム表示灯点灯中)は、エンジンが始動できないことがありますので、表示灯が消灯するのを確認してから、エンジンスイッチを回すことをおすすめします。

イモビライザーシステム表示灯

→108ページ

- エンジンがあたたまっていると始動に時間がかかることがあります。アクセルペダルを半分程度踏み込んだまま、エンジンスイッチを回してください。エンジンが始動したらアクセルペダルを徐々に戻してください。
- 始動時にアクセルペダル操作が必要な場合は、始動後、右足でブレーキペダルを踏んでください。
- エンジン始動後は、エンジン制御システムの働きによりエンジン回転が高くなりますが、自動的に適正回転に下がります。

パーキングブレーキ

かけるとき

左足でパーキングブレーキペダルをいっぱい踏み込みます。

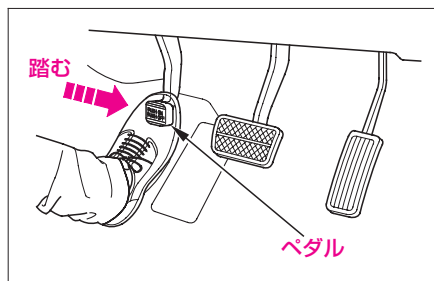

後輪ブレーキが効きます。

解除するとき

右足でブレーキペダルを踏みながら、左足でパーキングブレーキペダルを“カチッ”と音がするまで踏み、ゆっくりと離します。

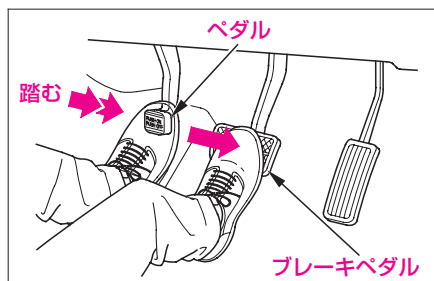



⚠ 注意

- パーキングブレーキをかけたまま走行しないでください。ブレーキが過熱し効きが悪くなるおそれがあります。

🎓 知識

- パーキングブレーキをかけたあとに再度かけなおしたいときは、一度解除してからもう一度踏み込んでください。
- 駐車するときは、車が動き出さないように必ずパーキングブレーキをかけてください。

寒冷時のパーキングブレーキの
取り扱い →333ページ

パーキングブレーキ戻し忘れ警告ブザー
パーキングブレーキが完全に解除されていない状態で走行(車速約7 km/h以上)するとブザーが鳴り、パーキングブレーキの戻し忘れを知らせます。パーキングブレーキを完全に解除するとブザーは止まります。

パーキングブレーキを解除するときは、一旦停車してから操作してください。

ブレーキ警告灯 →114ページ

🎓 知識

- 停車(車速約3 km/h以下)するとブザーによる警告は一旦止まります。

セレクトレバーの操作

●それぞれの位置のはたらき

P

パーキング

駐車およびエンジンを始動する位置。
キーを抜く位置。

知識

- セレクトレバーが回以外のときは、エンジンスイッチが“0”まで回らないので、キーを抜くことができません。

R

リバース

車を後退(バック)させる位置。
ブザーが鳴り、セレクトレバーが回に入っていることを運転者に知らせます。

N

ニュートラル

中立位置。
(エンジン始動できますが、安全のため回で行ってください。)

D

ドライブ

通常の走行をする位置。
(1速から4速まで自動的に変速されます。)
D3スイッチONのとき、1速から3速まで自動的に変速されます。

2

セカンド

エンジンブレーキが必要なときや、雪道などの滑りやすい路面での発進に使う位置。
(2速のままに変速されません。)



●セレクトレバーの動かしかた

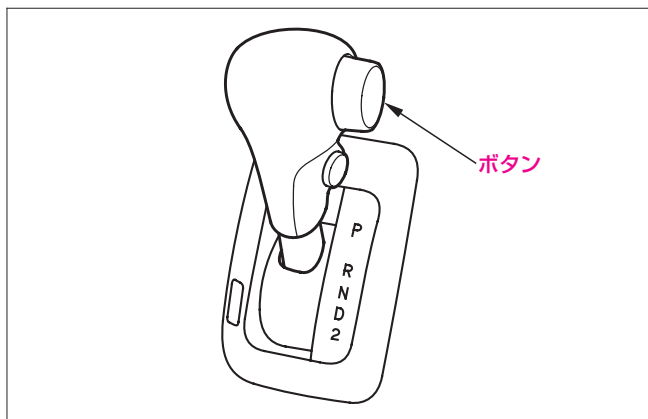
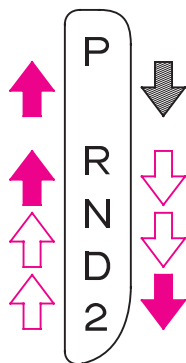

ブレーキペダルを踏んだまま、ボタンを押してレバーを操作します。



ボタンを押さずにレバーを操作します。



ボタンを押してレバーを操作します。

🎓 知識

- セレクトレバーの操作は誤操作防止のため各位置ごとに節度をつけ、確実に行ってください。
- 回るときは、ボタンを押したままブレーキペダルを踏んだ場合、レバーの操作ができないことがあります。先にブレーキペダルを踏んでください。
- エンジンスイッチが“1”または“0”のときは、ブレーキペダルを踏んでも回から他の位置に切り換えられません。
- いつもボタンを押して操作すると意に反して回回回に入れてしまうおそれがあります。
 の操作は、ボタンを押さずに動かす習慣をつけてください。

●D3スイッチ

スイッチを“ON”にしておくと、の位置で走行中ギヤが1速から3速まで自動変速し、ゆるい坂道走行などに適します。

- スイッチを押すごとに“ON”と“OFF”に切り換わります。
- “ON”のときD3 ON表示灯が点灯します。

(→106ページ参照)



スイッチが“ON”のとき

ゆるい坂道走行などに適します。

速度によりギヤが1速から3速まで自動変速します。

下り坂では軽いエンジンブレーキが得られます。

上り坂では変速回数の少ないなめらかな走行ができます。

スイッチが“OFF”のとき

通常走行に適します。

速度によりギヤが1速から4速に自動変速します。

🎓 知識

- エンジンスイッチを“1”または“0”にするとD3は“OFF”の状態に戻ります。



●速度範囲

エンジンを過回転させないために、下表の各セレクトレバー位置での速度範囲内で切り換えを行ってください。

セレクトレバーの位置		速度範囲	変速範囲
①	D3スイッチOFF	0 km/h～	1 ↔ 2 ↔ 3 ↔ 4 速
	D3スイッチON	0 km/h～	1 ↔ 2 ↔ 3 速
②		0～80km/h	2 速固定

⚠注意

- 滑りやすい路面では、急激なエンジンブレーキがタイヤのスリップを招くことがあります。シフトダウンする際の車速には、十分注意してください。

🎓知識

- 法定速度を守って走行してください。
- 1,000km走行するまではエンジンや駆動系の保護のため急発進、急加速を避け控えめな運転をしてください。
- エンジンの回転をあやまって限界回転数以上(レッドゾーン)で運転した場合、エンジン保護装置により、燃料供給が停止されます。そのとき、軽い衝撃を感じる場合がありますが、異常ではありません。

オートマチック車の 運転のしかた

オートマチック車は、クラッチ操作とギヤの切り換えを自動化したもので、その分、操作の負担が軽くなり、運転が楽になりますが、運転の基本を十分理解し、正しく操作する習慣をつけてください。

エンジンをかける前に

正しい運転姿勢をとり、右足でアクセルペダルとブレーキペダルが確実に踏めるか確認します。

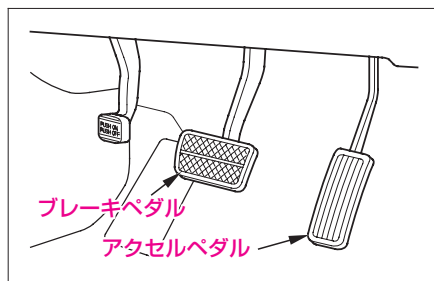

🎓 知識

- ペダルの踏みまちがいを防ぐため、ペダルの位置を実際に踏んでみて足におぼえさせておくことが重要です。
また、不慣れな左足では、適切なブレーキ操作ができません。
- 車を少し移動させるときにもペダルが確実に踏めるように、正しい運転姿勢をとりましょう。



エンジン始動

- ①パーキングブレーキがかかっていることを確認。
- ②セレクトレバーが回に入っていることを確認。

知識

- Ⓐ**でも始動できますが、安全のため駆動輪が固定される回で行ってください。

- ③ブレーキペダルを右足で踏んで始動。



知識

- **Hondaスマートキーシステム装備車**

イモビライザーシステム表示灯が点滅しているときはエンジンを始動することができません。

イモビライザーシステムについて →60ページ
イモビライザーシステム表示灯 →108ページ

- 始動時にアクセルペダル操作が必要な場合は、始動後、右足でブレーキペダルを踏んでください。

発進

- ①右足でブレーキペダルを踏んだまま、セレクトレバーを前進はD、後退はRに入れる。

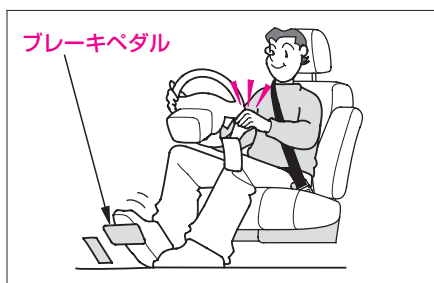

⚠ 注意

- アクセルペダルを踏んだまま、セレクトレバーを操作しないでください。急発進して思わぬ事故の原因になります。
- ②レバーの位置を目で再確認。
③パーキングブレーキを解除する。
④ブレーキ警告灯が消灯したことを確認。
(→114ページ)
⑤ブレーキペダルを徐々に離して、アクセルペダルをゆっくりと踏む。

📖 知識

- セレクトレバーをR以外に入れると、クリーブ現象により、アクセルペダルを踏まなくても車が動き出します。ブレーキペダルを踏んでください。
- エンジン始動直後は、自動的にエンジンの回転が上がリ、クリーブ現象が強くなりますので、ブレーキペダルはしっかり踏んでください。
- セレクトレバーボタンを押したままブレーキペダルを踏んだ場合、レバーの操作ができないことがあります。先にブレーキペダルを踏んでください。
- オートマチック車は、発進時の速度をアクセル操作のみで調節するので、アクセル操作は慎重に行ってください。



知識

- 万一、ブレーキペダルを踏んでも
□から他の位置に切り換えられないときは、
 - ① ジャッキハンドルバーまたはドライバーの先端に布等をまいて、シフトロック解除穴のカバーを外します。

工具の格納場所 →260ページ

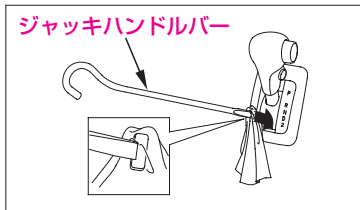

- ② シフトロック解除穴にキーを差し込み、押しながらレバーを操作してください。



急な坂道での発進

セレクトレバーの位置を目で確認し、

- ・ パーキングブレーキをかけたままブレーキペダルを離し、
- ・ アクセルペダルをゆっくり踏んで、
- ・ 車が動き出す感触を確認しながら、
- ・ パーキングブレーキを解除して発進。

走行

走行中はセレクトレバーを N にしないでください。

知識

- N にするとエンジンブレーキが全く効かなくなるため思わぬ事故の原因になります。
また N にしても燃費の差はほとんどありません。

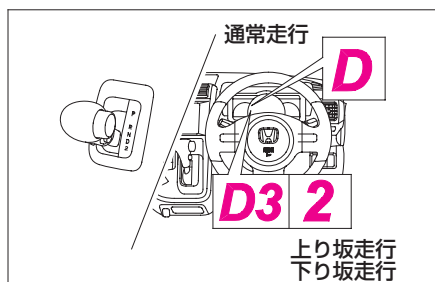

注意

- フットブレーキを使いすぎると、ブレーキが過熱して効きが悪くなるおそれがあります。長い下り坂や急な下り坂では、必ずエンジンブレーキを併用してください。

エンジンブレーキ →24ページ

通常走行

セレクトレバーを D にして走行します。アクセルペダルの踏み加減と走行速度により、1速から4速まで自動的に変速されます。

急加速したいとき

アクセルペダルをいっぱい踏み込むと、キックダウンして急加速します。

上り坂走行

坂の勾配に応じ、セレクトレバーを D (D3スイッチON)または 2 にしておく、エンジン回転数の変化が少ない、なめらかな走行ができます。

下り坂走行

下り坂を D のまま走行すると、エンジンブレーキの効きが弱く、速度が出すぎてしまうことがあります。

このようなときには、D3スイッチONまたはセレクトレバーを 2 にします。



停車

① ①のままブレーキペダルをしっかりと踏んでおく。

必要に応じてパーキングブレーキをかける。



アドバイス

- アクセルペダルとブレーキペダルを同時に踏んだり、上り坂で①①以外に入れた状態で、アクセルをふかしながら車を停止させたりしないでください。

トランスミッションが過熱し、故障の原因となります。



知識

- 急な上り坂での停車はクリーブ現象で前へ進もうとする力よりも車が後退しようとする力の方が大きくなり、車が後退することがあります。ブレーキペダルを踏み、パーキングブレーキをかけてください。
- セレクトレバーが①①以外でエアコンスイッチが入っている場合などは、エンジン回転数が断続的に高くなりクリーブ現象が強まります。ブレーキペダルを特にしっかりと踏み込んでください。

② 停車時間が長くなるときはセレクトレバーを①に入れる。

注意

- 停車中、空ぶかしをしないでください。
- 万一、セレクトレバーが①①以外 のとき、思わぬ急発進の原因になります。



知識

- 停車後、再発進するときは、思い 違いのないようセレクトレバーが ①にあることを確認してください。
- セレクトレバーが①でもエンジン が冷えているときは、トランスミ ッションオイルの粘性により車が わずかに動き出すことがあります ので、ブレーキペダルをしっかりと踏み、必要に応じてパーキング ブレーキをかけてください。

駐車

- ①車を完全に止める。
- ②ブレーキペダルを踏んだまま、パーキングブレーキをかける。
- ③セレクトレバーをPに入れる。

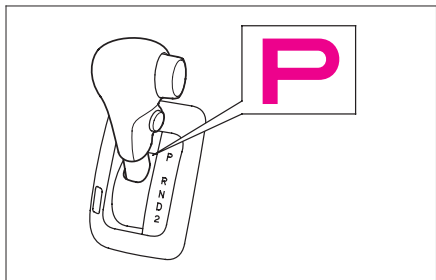

🎓 知識

- 駐車の際は、セレクトレバーが必ずPに入っていることを確認してください。セレクトレバーがPのときは、駆動輪が固定されるため、車が動き出す心配がなく安全です。

- ④エンジンを止める。

⚠️ 注意

- エンジンをかけたままにしておくと、万一、セレクトレバーがP以外に入っていたとき、クリープ現象で車がひとりでに動き出したり、乗り込むときに誤ってアクセルペダルを踏み急発進するおそれがあります。

🚗 アドバイス

- 車が完全に止まらないうちにPに入れないでください。トランスミッション破損の原因となります。

🎓 知識

- 環境保護のため駐車時にはエンジンを止めましょう。



ほかに気をつけたいこと

⚠ 注意

- セレクトレバーは正しい位置で使用してください。
坂道などで、前進(①、②)の位置にしたまま惰性で後退したり、後退(③)の位置にしたまま前進したりすると、エンジンが停止してブレーキの効きが悪くなったり、ハンドル操作が重くなり、思わぬ事故の原因となるおそれがあります。

車を少し移動させるとき

このような場合でも、正しい運転姿勢をとり、ブレーキペダルとアクセルペダルが確実に踏めるようにしてください。

車を後退させるとき

この場合、体をうしろにひねった姿勢になり、ペダルの操作がしにくくなります。ブレーキペダルは確実に踏めるよう注意してください。

🚗 アドバイス

- セレクトレバーが③の位置のときに、エンジン回転数が下表の回転数になると燃料供給が停止されます。

タイプ	回転数(rpm)
ゼスト	4,300
ゼスト (ターボ車)	3,700

3

安全装備

●SRSエアバッグシステム

SRSエアバッグシステムの

- しくみ …………… 158
- 作動するとき …………… 160
- 作動しないとき …………… 161

SRSエアバッグシステムの

- 効果を十分に発揮させる
ために …………… 162
- お子さまを乗せるときは …… 163
- 取り扱いについて …………… 164

●サイドエアバッグシステム／ サイドカーテンエアバッグ システム

サイドエアバッグシステムおよび

- サイドカーテンエアバッグ
システムのしくみ …………… 166
- 作動するとき …………… 170
- 作動しないとき …………… 172

サイドエアバッグシステムおよび

- サイドカーテンエアバッグ
システムの効果を十分に
発揮させるために …… 173

乗員姿勢検知システム

- (助手席のみ) …………… 175

- お子さまを乗せるとき …………… 177
- 取り扱いについて …………… 178

●シートベルト プリテンショナー

シートベルトプリテンショナーの

- しくみ …………… 182
- 取り扱いについて …………… 183

●アンチロックブレーキシステム (ABS)

- ABSのしくみ …………… 184
- 運転のしかた …………… 184
- 取り扱いについて …………… 185

●四輪駆動機構(4WD)

- 運転するときは …………… 186
- 取り扱いについて …………… 186

●その他の安全装備 …… 187

SRSエアバッグシステム (運転席／助手席用シートベルト補助乗員保護装置)

SRSエアバッグシステムのしくみ

●SRSエアバッグシステムとは

前方向からの衝突により、SRSエアバッグが膨らんで運転者および助手席同乗者の顔面への衝撃を緩和する装置です。

SRSエアバッグシステムはシートベルトに代わるものではありません。必ず、シートベルトを着用してください。

⚠警告

- SRSエアバッグシステム装備車であっても、必ずシートベルトを着用してください。
シートベルトを正しく着用し、正しい乗車姿勢をとらないと衝突などのときSRSエアバッグの効果が十分に発揮されず、重大な傷害や死亡などの危険性が高くなります。

*SRS：サプリメンタルレストレイントシステム(Supplemental Restraint System)の略でシートベルトの補助拘束装置の意味

●どのように作動するか

エンジンスイッチが“II”のとき、前方向からの衝突により、センサーが一定以上の衝撃(正しくシートベルトを着用していてもハンドルに顔面があたり、けがをするような場合)を感知するとシステムが作動し、SRSエアバッグが膨らんで運転者および助手席同乗者の顔面への衝撃を緩和します。

⚠注意

- SRSエアバッグが膨らんだ直後は、SRSエアバッグ構成部品に触れないでください。
構成部品が熱くなっているため、やけどなど思わぬけがをすることがあります。



知識

- 車体が衝撃を十分に吸収できた場合、システムは作動しません。
- SRSエアバッグは非常に速い速度で膨らむため、SRSエアバッグとの接触によりすり傷、やけど、打撲などを受けることがあります。
- 膨らんだSRSエアバッグはすぐにしぼみます。視界を妨げません。
- SRSエアバッグが膨らむと白煙が出ますが、火災ではありません。また、人体への影響もありません。ただし、残留物(カスなど)が目や皮膚などに付着したときには、できるだけ早く水で洗い流してください。
皮膚の弱いかたなどは、まれに皮膚を刺激することがあります。
- SRSエアバッグは一度膨らむと再使用できません。
Honda販売店で交換してください。

運転席用SRSエアバッグシステム

作動時



作動後



助手席用SRSエアバッグシステム

助手席用SRSエアバッグシステムは、同乗者がいなくても作動します。

作動時

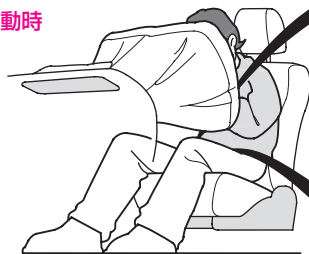

作動後

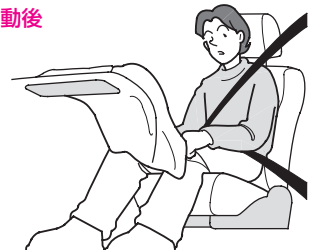

作動するとき

次のような場合に作動します。

20~30km/h以上の速度で、きわめて厚い固定されたコンクリートの壁に真正面から衝突したときと同等か、それ以上の衝撃を受けたとき

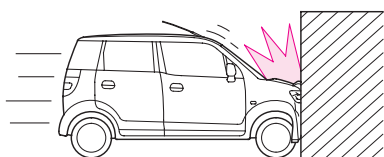

車両の前方左右約30度以内の方向から強い衝撃を受けたとき

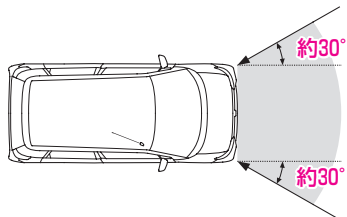

知識

- 衝撃を吸収できる物(車やガードレールのように変形する物)に衝突した場合、SRSエアバッグが作動するときの速度(車速)は高くなります。

次のような場合、車両下部に強い衝撃を受けたとき作動することがあります。車両に衝撃を受けないように十分に速度を落とし障害物をさけて走行してください。

縁石などに衝突したとき

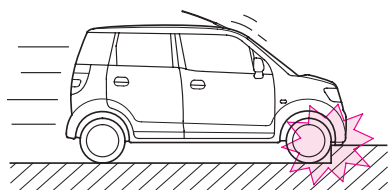

突起物などに衝突したとき

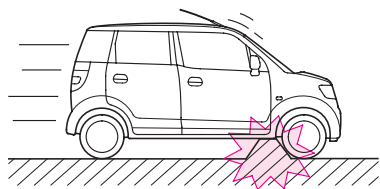

深い穴や溝などに落ちたとき

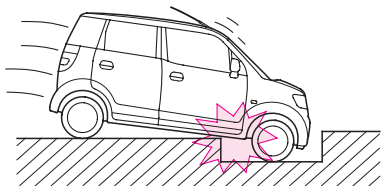

高いところから落ちたとき

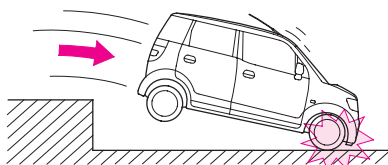



衝突の位置、衝撃の度合い、角度によって、作動しないことがあります。

電柱、立木などへの衝突

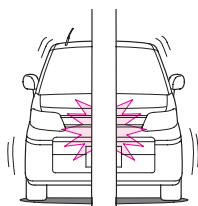

トラックなどへの潜り込み

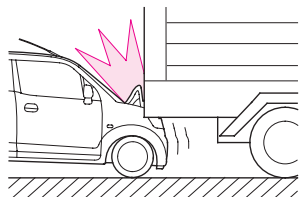

部分的な衝突や斜め方向からの衝突

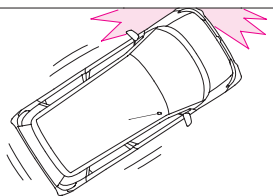

知識

- 車体の部位によって衝撃の吸収度合いが異なりますので、損傷状態の大小とSRSエアバッグの作動は必ずしも一致しません。

作動しないとき

シートベルトだけで乗員を保護できるような低い速度での衝突や次のような場合、乗員保護の効果がないので作動しません。

横方向からの衝突

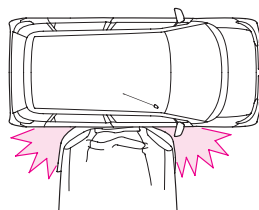

後部からの衝突

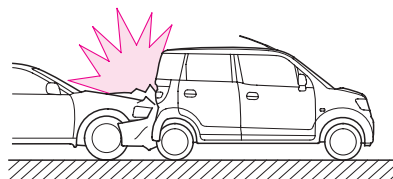

横転または転覆

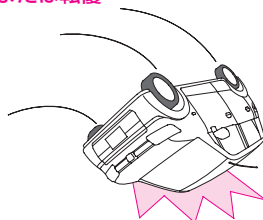

知識

- 事故の状況、形態によっては、SRSエアバッグが作動することがあります。

SRSエアバッグシステムの効果を十分に発揮させるために

●正しい乗車姿勢で

運転席

正しい運転姿勢(シートに深く腰かけた状態で、背もたれから背を離すことなくペダルを十分に踏み込め、ハンドルが楽に操作できる状態)がとれる範囲で、シートを後ろに下げます。

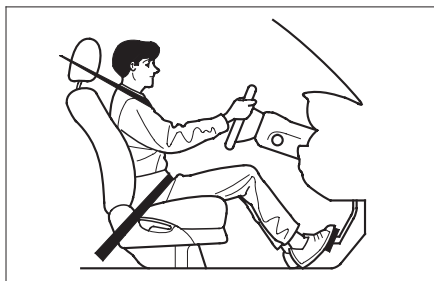

⚠ 警告

- ハンドルに顔や胸などを近づけていると、SRSエアバッグが膨らむ際、強い衝撃を受け、重大な傷害を受けるおそれがあります。

助手席

シートを後ろに下げて深く腰かけ、背中を背もたれから離さないようにします。



⚠ 警告

- インストルメントパネルに顔や胸などが近づかないようにシートを後ろに下げてください。また、インストルメントパネルに手や足などを置かないでください。
SRSエアバッグが膨らむ際、強い衝撃を受け、重大な傷害を受けるおそれがあります。



●シートベルトは必ず着用

このシステムは、シートベルトと併用することでその効果を発揮します。必ず、シートベルトを着用してください。

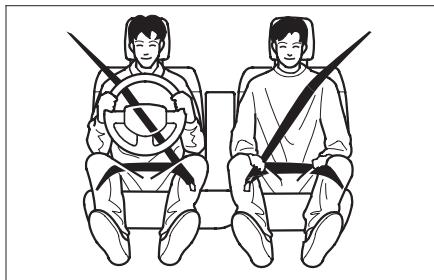

お子さまを乗せるときは

お子さまは、後席に乗せ必ずシートベルトを着用させてください。

正しく着用できない小さなお子さまは、体格に合わせてチャイルドシートをお使いください。

●チャイルドシートの取り付けについて

⚠ 警告

- 助手席には乳児用シートを取り付けしないでください。また、幼児用シートを後ろ向きに取り付けしないでください。SRSエアバッグが膨らむ際、乳児用シートや、幼児用シートの背面に強い衝撃を受け、重大な傷害を受けたり、死亡するおそれがあります。

また、やむをえず幼児用シートを前向きに取り付ける場合は、SRSエアバッグから遠ざけるため、シートを一番後ろに下げてください。

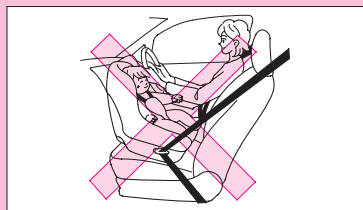

取り扱いについて

⚠ 注意

- SRSエアバッグの取り外し、分解などはしないでください。
不適切に扱っていると誤って作動したり、正常に機能しなくなります。
- ハンドルを交換したり、パッドにステッカー類を貼ったりすると正常に機能しなくなります。

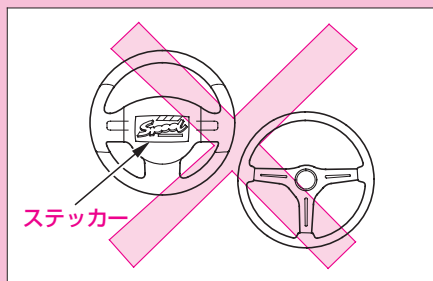

- インストルメントパネル上面にステッカー類を貼ったり、アクセサリーや芳香剤など物を置かないでください。
フロントガラスにアクセサリーなどを取り付けたり、ルームミラーにワイドミラーを取り付けたりしないでください。
また、SRSエアバッグと乗員との間にテレビなどの用品を取り付けたり、物を置いたりしないでください。
正常に機能しなくなったり、作動時にこれらの物が飛ぶことがあります。

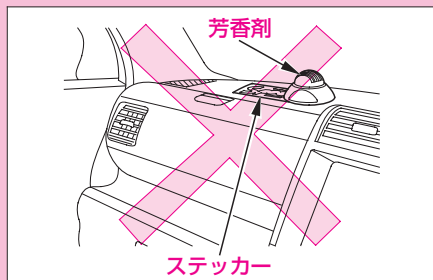



知識

- ハンドルまわり、インストルメントパネルまわりやセンターコンソール付近の修理、オーディオ等用品の取り付けおよびダッシュボード周辺の板金塗装および修理をする場合は、SRSエアバッグシステムに影響を及ぼすおそれがありますので、必ずHonda販売店にご相談ください。
- SRSエアバッグシステム装備車を廃棄するときは必ずHonda販売店にご相談ください。正しく取り扱わないとSRSエアバッグシステムが思いがけなく作動することがあります。
- サスペンションの改造をしないでください。車高やサスペンションの硬さが変わるとSRSエアバッグの誤作動につながります。(Honda純正品を除く)

●SRSエアバッグシステム警告灯

メーター内に組み込まれており、SRSユニットがシステムの異常を検出すると点灯します。

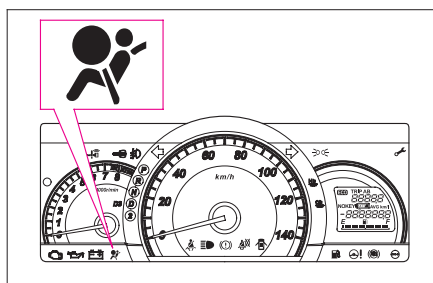

エンジンスイッチを“II”にしたときに約6秒間点灯して消えるのが正常です。

アドバイス

- 警告灯が次のような状態になったときは、システムの異常が考えられますので、すみやかにHonda販売店で点検を受けてください。
 - ・ 運転中に点灯したとき。
 - ・ エンジンスイッチを“II”にしても点灯しないとき、あるいは約6秒経過しても消灯しないとき。
 必要なときにSRSエアバッグが膨らまないおそれがあります。

サイドエアバッグシステム／ サイドカーテンエアバッグシステム

タイプ別注文装備

サイドエアバッグシステムおよび サイドカーテンエアバッグシステムのしくみ

●サイドエアバッグシステムおよび サイドカーテンエアバッグシステムとは

側面からの衝突により、サイドエアバッグ(運転者または助手席同乗者)およびサイドカーテンエアバッグが膨らんで乗員と車両側面の間に入り込むことにより、車両側面と乗員の頭部や胸部などが衝突するときの衝撃を緩和する装置です。

サイドエアバッグシステムおよびサイドカーテンエアバッグシステムはシートベルトに代わるものではありません。必ず、シートベルトを着用してください。

⚠ 警告

- サイドエアバッグシステムおよびサイドカーテンエアバッグシステム装備車であっても、必ずシートベルトを着用してください。シートベルトを正しく着用し、正しい乗車姿勢をとらないと衝突などのときエアバッグの効果が十分に発揮されず、重大な傷害や死亡などの危険性が高くなります。

●どのように作動するか

エンジンスイッチが“II”のとき、側面からの衝突により、センサーが一定以上の衝撃(頭部や胸部に重傷を及ぼすような場合)を感知するとシステムが作動し、衝撃を受けた側のサイドエアバッグおよびサイドカーテンエアバッグが膨らんで乗員と車両側面の間に入り込むことにより、車両側面と乗員の頭部や胸部などが衝突するときの衝撃を緩和します。

助手席側は乗員姿勢検知システムが乗車姿勢を不適切であると判断した場合は、サイドエアバッグの作動を自動停止します。

乗員姿勢検知システム →175ページ

⚠ 注意

- サイドエアバッグおよびサイドカーテンエアバッグが膨らんだ直後は、エアバッグ構成部品に触れないでください。構成部品が熱くなっているため、やけどなど思わぬけがをすることがあります。



知識

- サイドエアバッグおよびサイドカーテンエアバッグは非常に速い速度で膨らむため、サイドエアバッグおよびサイドカーテンエアバッグとの接触によりすり傷、やけど、打撲などを受けることがあります。
- サイドエアバッグおよびサイドカーテンエアバッグは膨らんだあとにしぼみます。
- サイドエアバッグが膨らむと白煙が出ますが、火災ではありません。また、人体への影響もありません。ただし、残留物(カスなど)が目などに付着したときには、できるだけ早く水で洗い流してください。
- サイドエアバッグおよびサイドカーテンエアバッグは一度膨らむと再使用できません。
Honda販売店で交換してください。

運転席サイドエアバッグシステム

サイドエアバッグ収納部



作動時

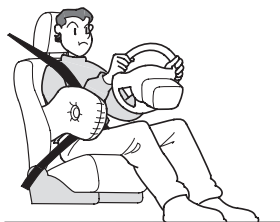

助手席サイドエアバッグシステム

助手席用サイドエアバッグシステムは、同乗者がいなくても作動します。

サイドエアバッグ収納部



作動時

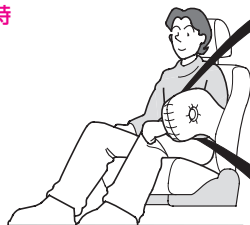



サイドカーテンエアバッグシステム

助手席側にもサイドカーテンエアバッグが収納されています。

助手席側サイドカーテンエアバッグシステムは、同乗者がいなくても作動します。

サイドカーテンエアバッグ収納部

イラストは運転席側を示します。

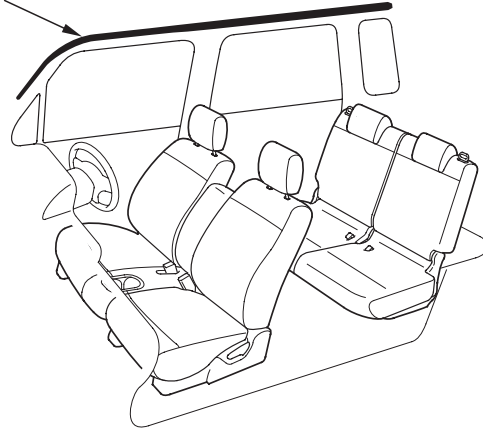

作動時

サイドカーテンエアバッグ

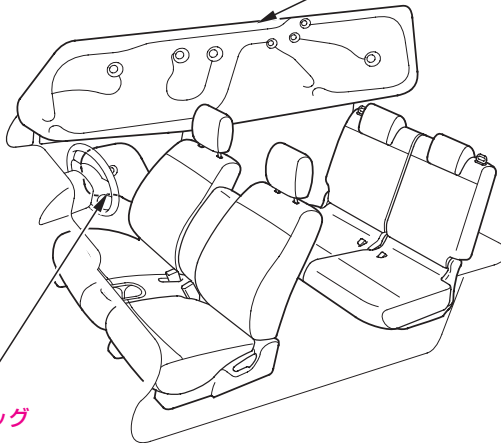

サイドエアバッグ

作動するとき

次のような場合に作動します。

約30km/h以上の速度で自車と同等の車が真横から側面衝突したときと同等か、それ以上の衝撃を受けたとき

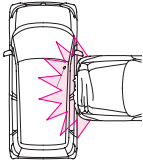

知識

- 側面に斜めから衝突された場合、サイドエアバッグおよびサイドカーテンエアバッグが作動するときの速度(車速)は高くなります。

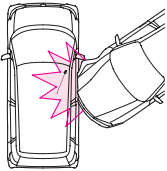

次のような場合、車両下部に強い衝撃を受けたとき作動することがあります。車両に衝撃を受けないように十分に速度を落とし障害物をさけて走行してください。

縁石などに衝突したとき

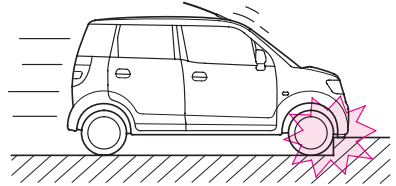

突起物などに衝突したとき

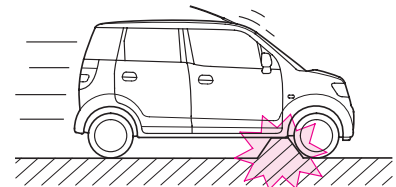

深い穴や溝などに落ちたとき

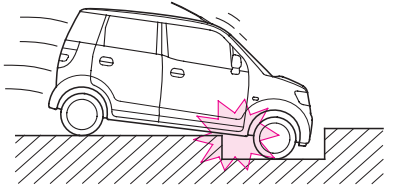

高いところから落ちたとき

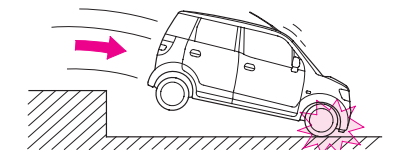



次のような場合、作動しないことがあります。

乗員付近以外の側面に衝突されたとき

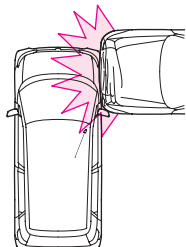

車高の高い車に側面衝突されたとき



知識

- サイドエアバッグおよびサイドカーテンエアバッグは乗員の受ける衝撃の大きさによって作動するようになっていますので車両の損傷状態の大小とサイドエアバッグおよびサイドカーテンエアバッグの作動は必ずしも一致しません。

作動しないとき

低い速度での衝突や次のような場合、サイドエアバッグおよびサイドカーテンエアバッグが膨らんでも乗員保護の効果がないので作動しません。ただし、状況によっては、サイドエアバッグおよびサイドカーテンエアバッグが作動することがあります。

正面衝突

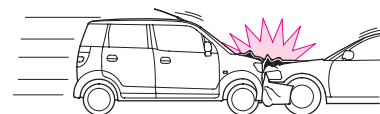

後部からの衝突

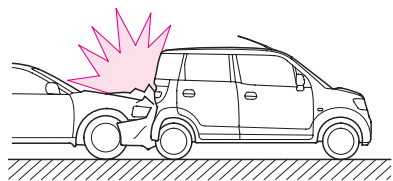

横転または転覆

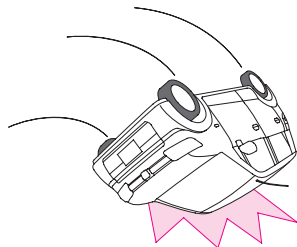

知識

- 事故の状況と、形態によっては、サイドエアバッグおよびサイドカーテンエアバッグが作動することがあります。

助手席側は、乗員姿勢検知システムが乗車姿勢を不適切であると判断した場合は、サイドエアバッグの作動を自動停止します。

乗員姿勢検知システム →175ページ



サイドエアバッグシステムおよびサイドカーテンエアバッグシステムの効果を十分に発揮させるために

●正しい乗車姿勢で

運転席

正しい運転姿勢(シートに深く腰かけた状態で、背もたれから背を離すことなくペダルを十分に踏み込め、ハンドルが楽に操作できる状態)がとれる範囲で、シートを後ろに下げます。

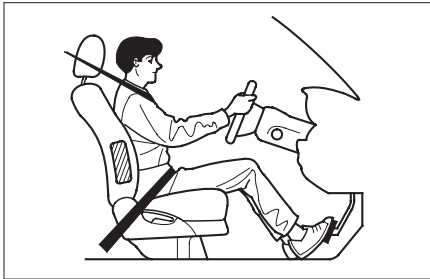

助手席

シートを後ろに下げて深く腰かけ、背中を背もたれから離さないようにします。



後席

シートに深く腰かけ、背中を背もたれから離さないようにします。



⚠ 注意

- ドアに寄りかからないようにしてください。サイドエアバッグおよびサイドカーテンエアバッグが膨らむ際、強い衝撃を受け、傷害を受けるおそれがあります。



- サイドエアバッグおよびサイドカーテンエアバッグの各格納部に手や顔などを必要以上に近づけないでください。また、後席同乗者は前席の背もたれを抱えないでください。
サイドエアバッグおよびサイドカーテンエアバッグが膨らむ際、強い衝撃を受け、傷害を受けるおそれがあります。

●シートベルトは必ず着用

このシステムは、シートベルトと併用することでその効果を発揮します。
必ず、シートベルトを着用してください。

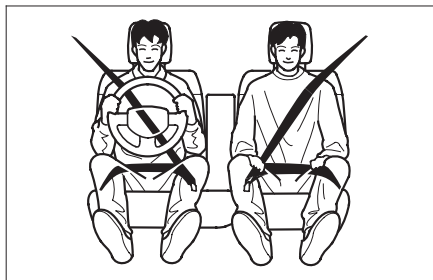



乗員姿勢検知システム(助手席のみ)

●乗員姿勢検知システムとは

乗車時の姿勢が不適切な場合、サイドエアバッグが膨らむことにより重大な傷害を受けるおそれがあるため、助手席乗員の姿勢を検知し、サイドエアバッグの作動を自動的に停止する装置です。



📖 知識

- シート表皮の裏にセンサーが取り付けられているため、次のような場合には、乗員姿勢検知システムが正常に機能しないおそれがあります。
 - ・シートの背もたれがぬれているとき。
 - ・金属など電気を通す物が接しているとき。
 - ・シートにクッションなどを装着しているとき。
 - ・ダウンジャケット等の厚い上着を着ているとき。
 - ・水分を含んだ物を助手席に置いているとき。

●サイドエアバッグの作動を自動停止するとき

次のような場合、サイドエアバッグの作動を自動停止します。このときメーター内のサイドエアバッグ自動停止表示灯が点灯します。

サイドエアバッグ自動停止表示灯

→109ページ

小さなお子さまがドアに寄りかかって、サイドエアバッグがとび出す付近に頭があるようなとき



📖 知識

- 次のような場合でも、サイドエアバッグの作動を自動停止することがあります。
 - ・小柄な大人の方が上のイラストと同じような姿勢をとったとき。
 - ・大人の方が前かがみになる。または、寝そべって、ドア側に寄りかかっているとき。

●サイドエアバッグ自動停止表示灯

メーター内に組み込まれており、乗員姿勢検知システムが乗車姿勢を不適切であると判断し、サイドエアバッグの作動を自動停止しているときに点灯します。表示灯が点灯したときは、上体を起こして座ってください。また、小さなお子さまの場合は、後席に乗せてください。

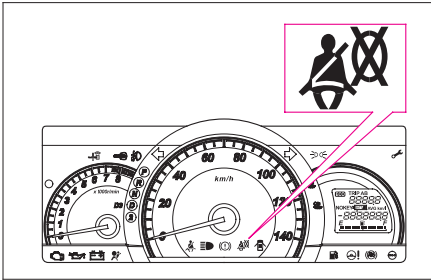

エンジンスイッチを“II”にしたときに約5秒間点灯して消えるのが正常です。

アドバイス

- 表示灯が次のような状態になったときは、乗員姿勢検知システムの異常が考えられますので、すみやかにHonda販売店で点検を受けてください。
 - ・正しい乗車姿勢をとっても消灯しないとき、あるいは助手席に乗員がいないのに消灯しないとき。
 - ・エンジンスイッチを“II”にしても点灯しないとき、あるいは約5秒経過しても消灯しないとき。



お子さまを乗せるときは

知識

- 次のような場合は、表示灯が点灯することがあります。表示灯が点灯しているときは、サイドエアバッグの作動を自動停止します。
 - ・ シートの背もたれがぬれているとき。
 - ・ 金属など電気を通す物が接しているとき。
 - ・ 水分を含んだ物を助手席に置いているとき。

お子さまは、後席に乗せ必ずシートベルトを着用させてください。

正しく着用できない小さなお子さまは、体格に合わせてチャイルドシートをお使いください。

取り扱いについて

⚠ 注意

- サイドエアバッグおよびサイドカーテンエアバッグの取り外し、分解などはしないでください。
不適切に扱おうと誤って作動したり、正常に機能しなくなります。

- ドアやその周辺にカップホルダーなどを取り付けしないでください。
また、シートとドアの間付近に傘などの物を置かないでください。
サイドエアバッグおよびサイドカーテンエアバッグはドアに沿って膨らむため、正常に機能しなくなったり、作動時にこれらの物が飛ぶことがあります。

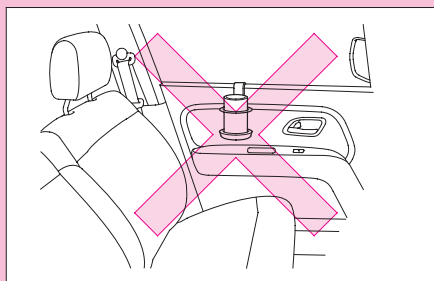

- フロントシートにシートカバーを取り付けしないでください。サイドエアバッグはシートの背もたれ外側に収納されていて、シート表皮のぬい目を破って膨らむため、正常に機能しなくなるおそれがあります。



- フロントシートの背もたれを倒した状態でとびはねるなど、サイドエアバッグ収納部に無理な力を加えないでください。

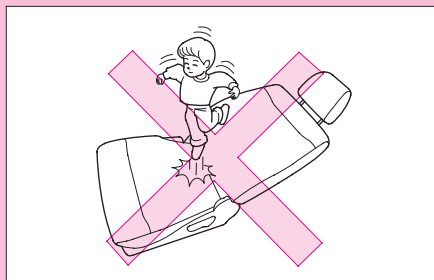



⚠ 注意

- グラブレルに物をかけないでください。

フロントガラス、ドアガラス、クォーターガラスに物やアクセサリなどを取り付けしないでください。フロント、センター、クォーター、リヤの各ピラーまわりにアクセサリなどを取り付けしないでください。

サイドカーテンエアバッグが正常に機能しなくなったり、作動時にこれらの物が飛ぶことがあります。

- フロント、センター、クォーター、リヤの各ピラーやルーフなど、サイドカーテンエアバッグ収納部に衝撃を加えたりしないでください。
- エアバッグが収納されているルーフサイド、フロント、センター、クォーター、リヤの各ピラーやルーフに傷がついていたり、ひび割れがある時は、そのまま使用せずにHonda販売店で交換してください。
- カーゴスペースや座席に荷物を載せるときは、サイドウィンドー下端部の高さを越えないようにしてください。サイドカーテンエアバッグが正常に機能しなくなったり、作動時に荷物が飛ぶことがあります。

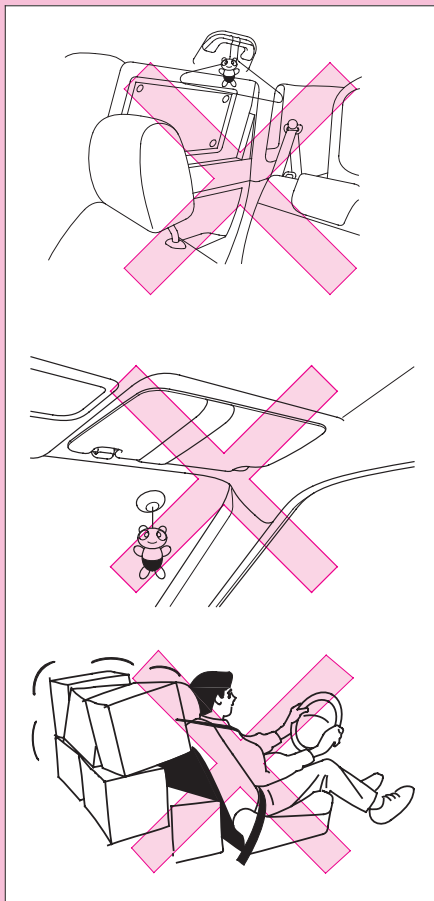

知識

- フロントシートまわり、フロント、センター、クォーター、リヤの各ピラーまわりやセンターコンソール付近の修理、オーディオ等用品を取り付ける場合は、サイドエアバッグおよびサイドカーテンエアバッグに影響を及ぼすおそれがありますので、必ずHonda販売店にご相談ください。
- サイドエアバッグシステムおよびサイドカーテンエアバッグシステム装備車を廃棄するときは必ずHonda販売店にご相談ください。正しく取り扱わないとサイドエアバッグシステムおよびサイドカーテンエアバッグシステムが思いがけなく作動することがあります。



●サイドエアバッグシステム警告灯 (SRSエアバッグシステムとシート ベルトプリテンショナー警告灯 兼用)

メーター内に組み込まれており、サイドエアバッグユニットまたはサイドカーテンエアバッグユニットがシステムの異常を検出すると点灯します。

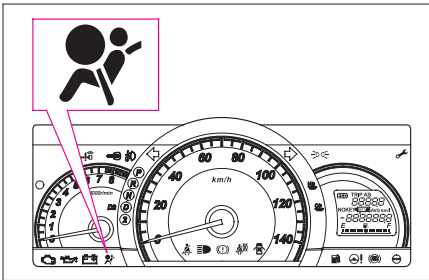

エンジンスイッチを“II”にしたときに約6秒間点灯して消えるのが正常です。

🚗 アドバイス

- 警告灯が次のような状態になったときは、サイドエアバッグシステム、サイドカーテンエアバッグシステムまたは、乗員姿勢検知システムの異常が考えられますので、すみやかにHonda販売店で点検を受けてください。
 - ・運転中に点灯したとき。
 - ・エンジンスイッチを“II”にしても点灯しないとき、あるいは約6秒経過しても消灯しないとき。
 必要なときにサイドエアバッグおよびサイドカーテンエアバッグが膨らまないおそれがあります。

シートベルトプリテンショナー

シートベルトプリテンショナーのしくみ

●シートベルト プリテンショナーとは

前方向からの衝突により、前席シートベルトを瞬間的に引き込み、シートベルトの拘束効果をいっそう高める装置です。

●どのように作動するか

エンジンスイッチが「II」のとき、前方向からの衝突により、センサーが一定以上の衝撃を感知するとシステムが作動し、前席シートベルトを瞬間的に引き込み、シートベルトの拘束効果をいっそう高めます。



⚠注意

- シートベルトを着用するとき、必ず次のことをご守りください。守らないとプリテンショナーが十分に効果を発揮しません。
 - ・シートベルトを正しく着用してください。
シートベルト →82ページ
 - ・正しい運転(乗車)姿勢をとってください。
正しい運転姿勢 →64ページ

🎓知識

- シートベルトプリテンショナーは一度作動すると、再使用できません。作動すると、シートベルトを引き出すことも巻き取ることもできなくなります。Honda販売店で交換してください。なお、シートベルトを着用してなくても作動しますので、助手席側も同時に交換してください。



取り扱いについて

⚠ 注意

- シートベルト引き込み装置の取り外し、分解などはしないでください。不適切に扱おうと誤って作動したり、正常に機能しなくなります。

🎓 知識

- シートベルト引き込み装置やセンターコンソール付近の修理、オーディオ等用品の取り付けおよび修理をする場合は、プリテンショナーに影響を及ぼすおそれがありますので、必ずHonda販売店にご相談ください。
- シートベルトプリテンショナー装備車を廃棄するときは、必ずHonda販売店にご相談ください。正しく取り扱わないとプリテンショナーとSRSエアバッグシステムが思いがけなく作動することがあります。

● シートベルトプリテンショナー警告灯(SRSエアバッグシステム警告灯兼用)

メーター内に組み込まれており、SRSユニットがシステムの異常を検出すると点灯します。

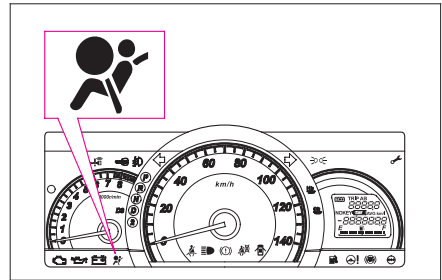

エンジンスイッチを“II”にしたときに約6秒間点灯して消えるのが正常です。

🚗 アドバイス

- 警告灯が次のような状態になったときは、システムの異常が考えられますので、すみやかにHonda販売店で点検を受けてください。
 - ・ 運転中に点灯したとき。
 - ・ エンジンスイッチを“II”にしても点灯しないとき、あるいは約6秒経過しても消灯しないとき。必要なときにシートベルトが引き込まれないおそれがあります。

アンチロックブレーキシステム (ABS)

ABSのしくみ

●ABSとは

急制動や滑りやすい路面で制動するとき、車輪のロックを防止することで車両の姿勢を安定させ、ハンドルの効きを確保しようとする装置です。

●作動について

- ・ブレーキペダルを踏んだとき、ペダルが小刻みに動くことがあります。これはABSが作動しているときの現象で異常ではありません。そのまま、ブレーキペダルを強く踏み続けてください。



- ・低速(車速約10km/h以下)ではABSは作動せず、普通のブレーキと同じ作動になります。

📖 知識

- エンジン始動後、最初の発進時に、エンジンルームからモーター音等が聞こえることがありますが、これはシステムの動作チェックをしている音で異常ではありません。

運転のしかた

- ・この装置は制動距離を短くするためのものではありません。ABSを装備していない車両と同様に、路面が滑りやすくなるほど長い制動距離が必要になります。

また、ABSが作動した状態でも車両の姿勢やハンドルの効きには限界がありますので、ハイドロプレーニング現象が起こりやすい雨天時の高速走行などにおいても過信せず、安全運転に心がけてください。

- ・悪路、砂利道、深い新雪などの路面では、ABSの装備されていない車両に比べて制動距離が長くなる場合があります。このような道路条件では速度は控えめにして車間距離を十分にとって運転してください。

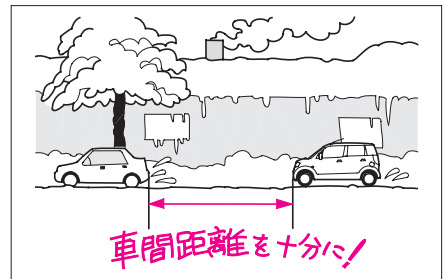



取り扱いについて

知識

- タイヤは必ず四輪とも同一指定サイズのものをお使いください。サイズ(外径)の異なるタイヤを混用すると、ABSが正常に機能しなくなることがあります。

●アンチロックブレーキシステム (ABS)警告灯

メーター内に組み込まれており、ABSが異常のときに点灯します。

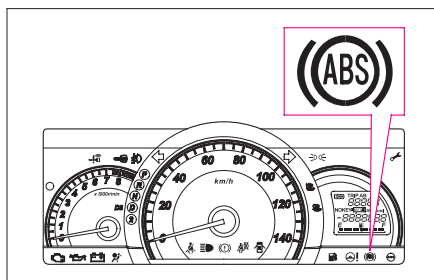

エンジンスイッチを“II”にしたとき点灯し、数秒後に消灯するのが正常です。また、運転中に数秒間点灯してもすぐ消灯し、その後走行中に点灯しなければ正常です。

アドバイス

- 警告灯が次のような状態になったときは、システムの異常が考えられますので、すみやかにHonda販売店で点検を受けてください。
 - ・ 運転中に点灯したとき。
 - ・ エンジンスイッチを“II”にしても点灯しないとき、あるいは数秒経過しても消灯しないとき。
 なお、この場合でも通常のブレーキとしての性能は確保されています。(ABSとしての作動はしません)
- 警告灯がブレーキ警告灯と同時に点灯したときは、ブレーキ力の配分機能も作動しないため、急ブレーキ時に車両が不安定になる可能性があります。高速走行や急ブレーキを避けて、ただちにHonda販売店で点検を受けてください。

四輪駆動機構(4WD)

タイプ別装備

運転するときは

四輪駆動車(4WD車)は積雪地、砂地、ぬかるみ、急坂路など滑りやすい路面において二輪駆動車(2WD車)に比べて走破性にすぐれていますが、万能ではありません。アクセル、ハンドル、ブレーキの操作は一般の車と同じく慎重に行い、常に安全運転を心がけてください。

4WD車は、オフロードやラリー走行を目的とした車ではありません。必ず、次のことをお守りください。

- ・砂地、ぬかるみ等、前輪が空転しやすいところでの連続走行はしないでください。
- ・渡河などの水中走行はしないでください。
- ・ブレーキ性能は2WD車と比べてほとんど差がないので、滑りやすい路面での走行には十分車間距離をとってください。

取り扱いについて

アドバイス

- 4WD車は、四輪とも同一指定サイズ、同一種類、同一銘柄および摩耗差のないタイヤをお使いください。サイズ、種類、銘柄や摩耗度合の異なるタイヤを混用すると動力伝達装置に悪影響を与えます。
- けん引される場合、前輪または後輪を台車に載せた(車輪が回転できない)状態でのけん引は、絶対に行わないでください。駆動装置が破損したり、車輪が台車からとび出すおそれがあります。

けん引 →266ページ

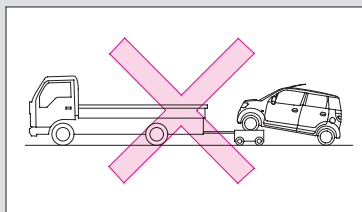



その他の安全装備

ほかに、次のような安全装備を採用しています。

●シフトロック装置

セレクトレバーの誤操作防止を助けます。
(→29ページ)

●ハイマウントストップランプ

ストップランプを高い位置にも設置し、後方から見えやすくしています。

●後席三点式シートベルト

上半身も拘束する三点式シートベルトを後席にも採用しています。
(→85ページ)

●シートベルトリマインダー (非着用警報装置)

シートベルトの未着用にランプとブザーで知らせ、ベルトの着用を促します。
(→85ページ)

●ブレーキアシスト

緊急制動時に、より大きい制動力を発生させ運転者のブレーキ操作を補助する装置です。

ブレーキペダルを強く踏み込んだときに、ブレーキがより強く効くようになります。

●ドアビーム

側面から外力が加わったときに、ドアの変形を抑える効果があります。

●ロールオーバーバルブ

車が転倒したとき、燃料タンクからの燃料流出を防止します。

●難燃性材料使用の内装

フロアカーペットやシートなどには、燃え広がりにくい素材を採用しています。

●リヤワイパー

雨天時の後方視界の確保に効果があります。
(→137ページ)

4

ドライブを快適にする装備

●エアコン

吹き出し風の調節	190
エアコンインデックス	191
オートエアコン	192
ヒーター・マニュアル式 エアコン	198
エアクリンフィルター	204

●オーディオ

上手な使いかた	206
アンテナ	208
オーディオインデックス	209
FM/AMラジオー一体式 CD/MDステレオ	210
FM/AMラジオー一体式 CDステレオ	230
オーディオリモート コントロールスイッチ	246

●室内装備品

室内灯	248
マップランプ	249
サンバイザー	250
チケットホルダー	250
グラブレール	251
アクセサリーソケット	251
小物入れ	252
カップホルダー	255
ボトルホルダー	256
コンビニフック	256
アタッチメントフック	257
AV入力端子	258
携帯電話接続端子	258

エアコン

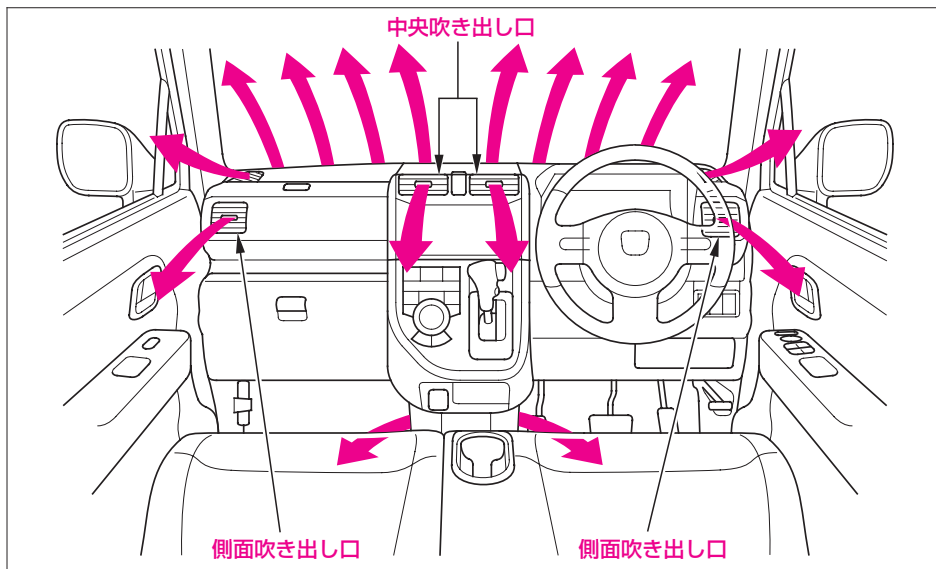

吹き出し風の調節

ノブを上下または左右に動かして、吹き出し風の向きを調節します。

・中央吹き出し口

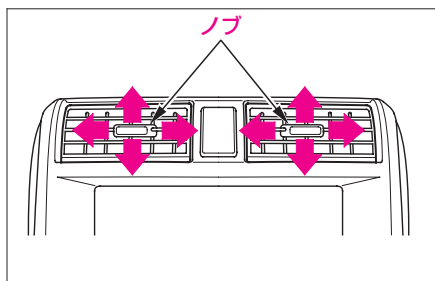

・側面吹き出し口

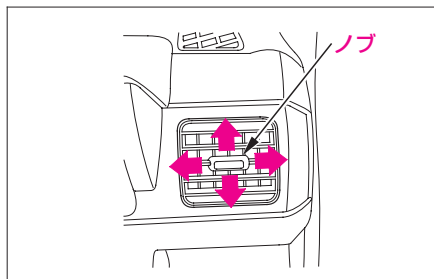

■ 知識

- 側面ガラスが曇ったときは、吹き出し風がガラスに直接当たるよう両側の吹き出し口の向きを調節すれば、より早く曇りを取ることができます。



エアコンインテックス

オートエアコン

タイプ別装備

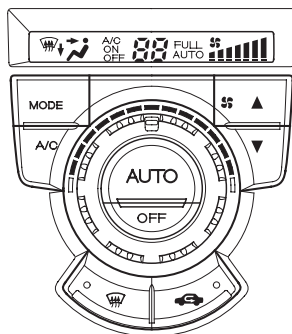

- ・オートエアコンを使うとき …………… 192
- ・マニュアルセレクトで使うとき …………… 194
- ・前面／側面ガラスの霜や曇りを取りたいとき(デフロスター) …………… 196
- ・急速に霜を取りたいとき …………… 196
- ・エアコンを常用しないとき …………… 197
- ・温度感知装置 …………… 197

ヒーター・マニュアル式エアコン

タイプ別装備

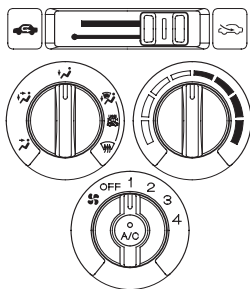

- ・暖房するとき …………… 200
- ・急速に車内を暖めたいとき …………… 200
- ・曇り止め暖房をしたいとき …………… 200
- ・前面／側面ガラスの霜や曇りを取りたいとき(デフロスター) …………… 201
- ・急速に霜を取りたいとき …………… 201
- ・梅雨時などの湿度の高いとき …………… 201
- ・冷房するとき …………… 202
- ・急速に車内を冷やしたいとき …………… 202
- ・エアコンを常用しないとき …………… 203

オートエアコン

タイプ別装備

●オートエアコンを使うとき

エンジンをかけた状態で使います。

温度表示

設定温度を表示します。
表示温度は室温設定時の目安となります。

温度調節ダイヤル

ダイヤルを回して温度を調節します。

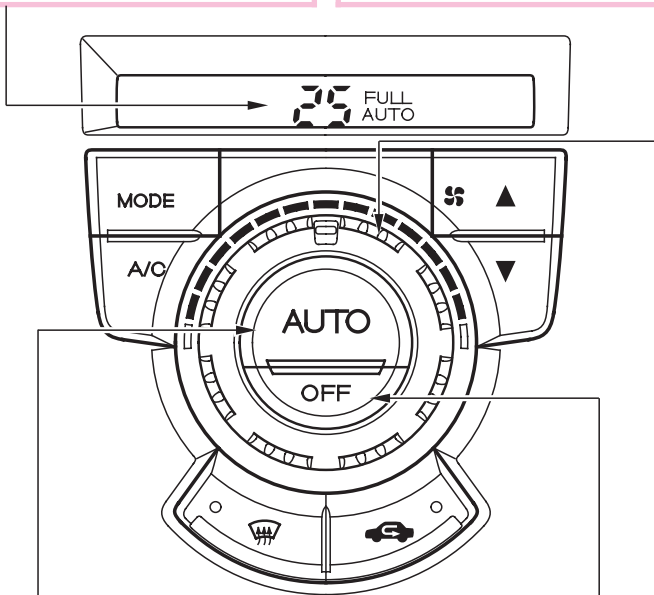

AUTOスイッチ

スイッチを押すと、オートエアコンが作動します。（“FULL AUTO”が点灯）
風量、吹き出し口や内外気の切り換え、エアコンの“ON/OFF”などが自動制御されます。

OFFスイッチ

スイッチを押すとエアコン、ファンの作動が停止します。



通常の使いかた

- ①AUTOスイッチを押します。
- ②温度調節ダイヤルで室内の温度を設定します。

停止するときはOFFスイッチを押します。

知識

- 外気温によっては、冷風の吹き出しを防ぐため、オートエアコン作動後一定時間ファンが回転しないことがあります。
- 希望温度に設定したら、温度調節ダイヤルをむやみに動かさないでください。設定温度への到達時間が長くなることがあります。
- 長時間、冷風を直接体に当てないでください。冷やしすぎは健康上良くありません。
- 炎天下に駐車していたときは、窓を開けて熱気を追い出しながら、冷房を開始してください。
- 設定温度表示で“Lo”は最大冷房を“Hi”は最大暖房を示します。
- 急な上り坂などでは、走行性能を優先するため、エアコンが作動しないことがあります。

●マニュアルセレクトで使うとき

A/C(エアコン)スイッチ

スイッチを押すたびにエアコンの“ON”“OFF”が切り換わります。表示部に、“A/C ON”“A/C OFF”が表示されます。冷房や除湿暖房をするときは“ON”にします。

MODEスイッチ

スイッチを押すたびに吹き出し口が切り換わり(右ページ参照)、それぞれの表示灯が点灯します。

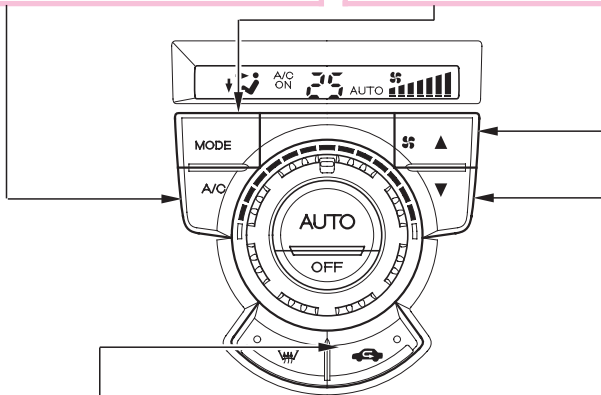

内外気切り換えスイッチ

スイッチを押して外気導入(表示灯消灯)と内気循環(表示灯点灯)を切り換えます。トンネルや渋滞地域などで汚れている外気を室内に入れたくないときは、内気循環にします。

ファンスピード切り換えスイッチ

スイッチを押してファンスピードを切り換えます。

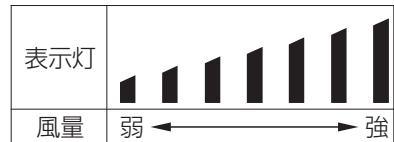

各スイッチを組み合わせる使うことができます。

“FULL AUTO”(自動)で使用中でも押したスイッチの機能が優先されます。このとき“FULL”の表示は消えますが、押したスイッチの機能以外は自動制御されます。

“FULL AUTO”(自動)に戻すときは、AUTOスイッチを押します。



MODEスイッチ

足元への送風と窓ガラスの曇りを取りたいとき

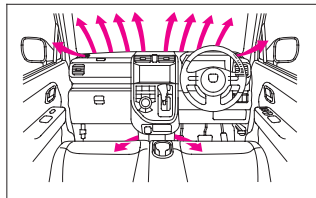

足元に送風したいとき

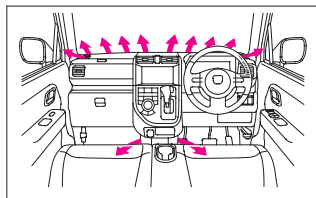

上半身、足元に送風したいとき

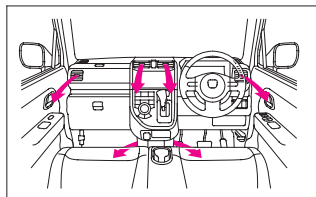

上半身に送風したいとき

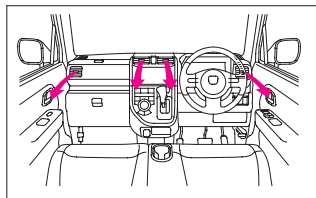

●前面／側面ガラスの霜や曇りを取りたいとき(デフロスター)

デフロスタースイッチを押します。

デフロスタースイッチ

ガラスの曇り取りなどに使用します。スイッチを押すと自動的にエアコンが作動し、外気導入に切り換わります。また、吹き出し口が前面および側面ガラスに切り換わります。

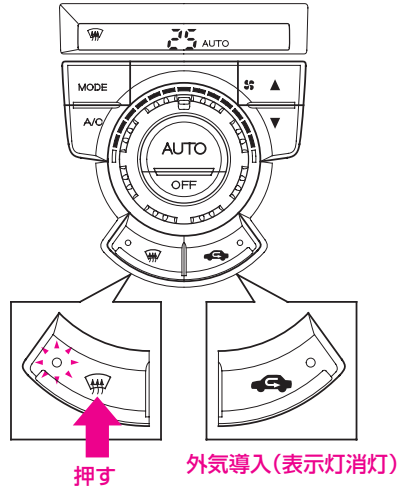
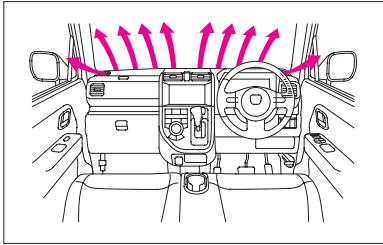

知識

- デフロスタースイッチを入れているときは、設定温度を最大冷房付近にしないでください。冷風が前面ガラスにあたるとガラスの外側が曇ることがあり、視界の妨げになります。

急速に霜を取りたいとき

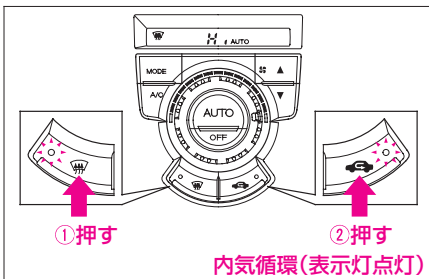

知識

- 内気循環で使い続けると車内の湿気で窓ガラスが曇り、視界の妨げになります。一度霜を取った後は外気導入で使ってください。



●エアコンを常用しないとき

装置各部のオイルをきらさないために、ときどきエンジンを低回転させた状態で数分間冷房または除湿暖房をしてください。

知識

- 室内の温度が低い場合は、エアコンが作動しないことがあります。このような場合には、内気循環で室内を暖めてからエアコンスイッチを入ると作動します。

●温度感知装置

オートエアコンには、温度感知装置などのセンサーがついています。日射感知部や車内温度感知部の上に物を置いたり、水をかけたりしないでください。車内温度が設定温度とずれることがあります。

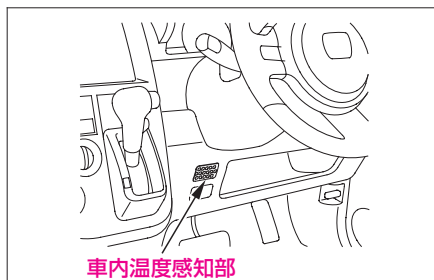
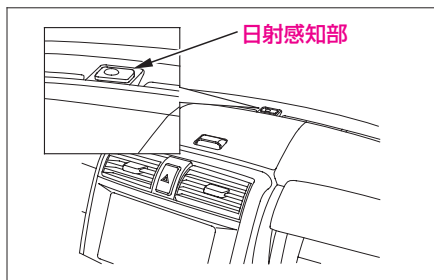

ヒーター・マニュアル式エアコン

タイプ別装備

エンジンをかけた状態で使います。

内外気切り換えレバー

通常の暖房時はガラスの曇りを防ぐため外気導入で使い、トンネルや渋滞地域などで外気が汚れているときは一時的に内気循環にしてください。

吹き出し口切り換えダイヤル

ダイヤルを回すと吹き出し口が切り換わります。(右ページ参照)

温度調節ダイヤル

ダイヤルを回して吹き出し風の温度を調節します。

内気循環



外気導入

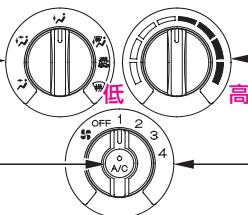



エアコンスイッチ

ファンスピード切り換えダイヤルが“OFF”以外のとき、スイッチを押すとエアコンが作動します。(表示灯点灯)
冷房や除湿暖房をするときに使います。

ファンスピード切り換えダイヤル

OFF	停止
1	弱
2	中
3	強
4	最強

知識

- 吹き出し口切り換えダイヤルを“”または“”にして、ガラスの曇りを取りたいときは、“”が示すように内外気切り換えレバーを外気導入にすると効率よく曇りが取れます。



吹き出し口切り換えダイヤル

上半身に送風したいとき

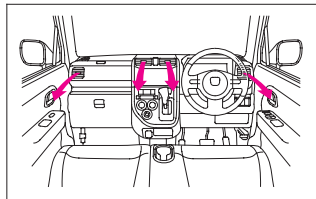

上半身、足元に送風したいとき

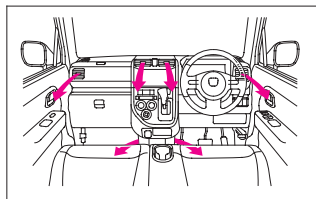

足元に送風したいとき

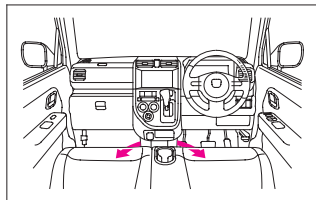

足元への送風と窓ガラスの曇りを取りたいとき

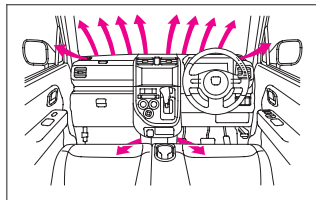

窓ガラスの曇りを取りたいとき

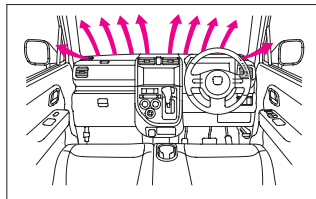

●暖房するとき

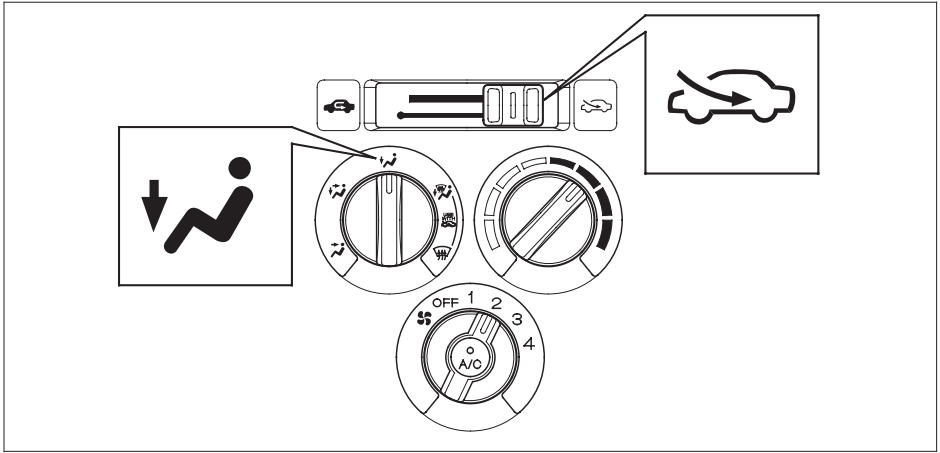

急速に車内を暖めたいとき

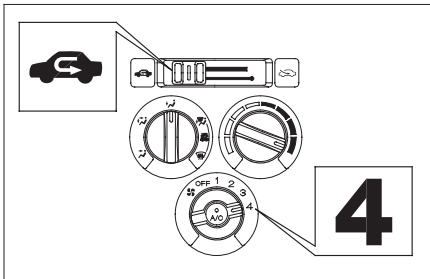

曇り止め暖房をしたいとき

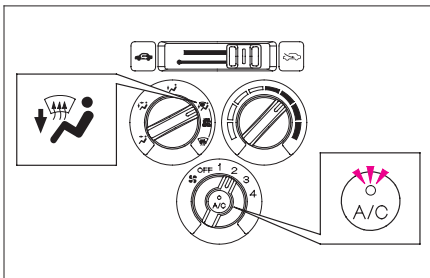

知識

- 内気循環で使い続けると車内の湿気で窓ガラスが曇り、視界の妨げになります。一度暖めた後は外気導入で使ってください。

エアコンスイッチを入れると除湿暖房ができます。

春、秋などの雨天でガラスが曇りやすいときに使います。外気が除湿され、乾燥した空気で暖めますので、曇り止めに役立ちます。



●前面／側面ガラスの霜や曇りを取りたいとき(デフロスター)

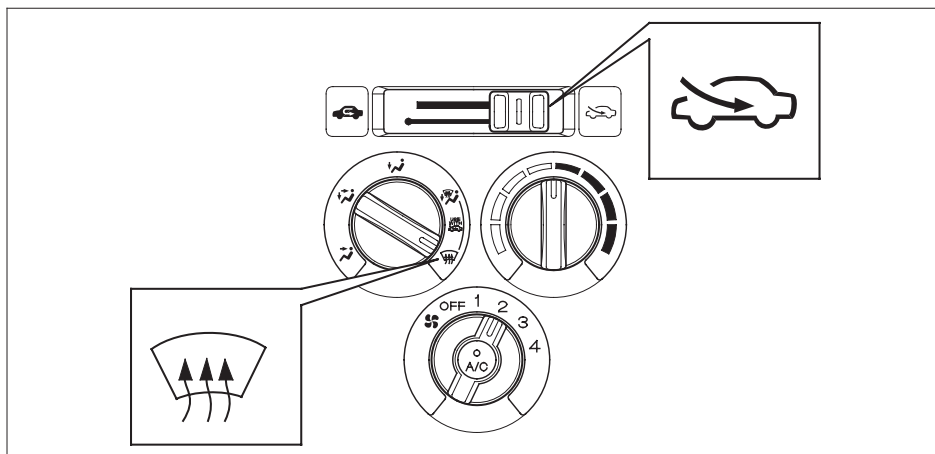

急速に霜を取りたいとき

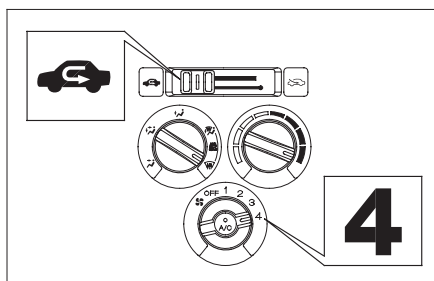

知識

- 内気循環で使い続けると車内の湿気で窓ガラスが曇り、視界の妨げになります。一度霜を取った後は外気導入で使ってください。

梅雨時など湿度の高いとき

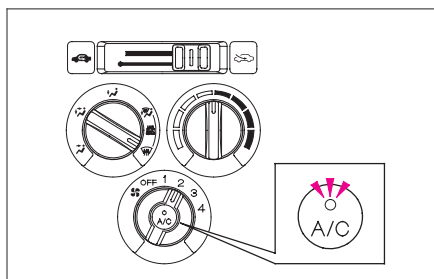

知識

- エアコンスイッチを入れているときは、温度調節ダイヤルを最大冷房付近にしないでください。冷風が前面ガラスにあたるとガラスの外側が曇り、視界の妨げになります。

●冷房するとき

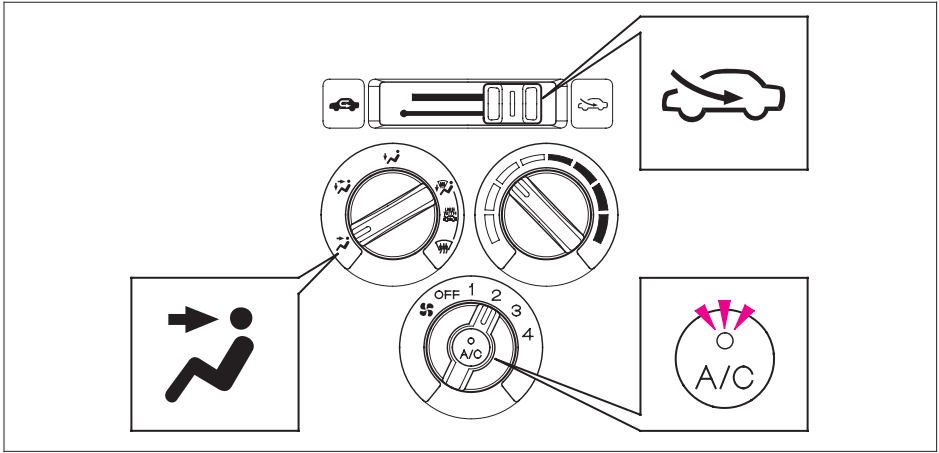

急速に車内を冷やしたいとき

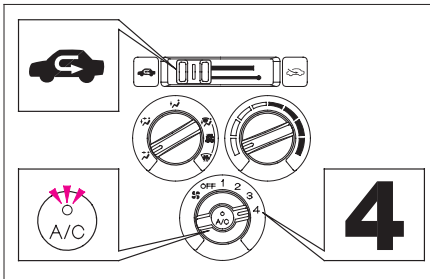

知識

- 急速冷房で車内が冷えたら外気導入にしてください。内気循環のまま長時間使うと車内の空気が汚れます。

知識

- 炎天下に駐車していたときは、熱気を追い出すため窓を開け、冷房を開始してください。
- 長時間、冷風を直接体に当てないでください。冷やしすぎは健康上良くありません。
- 急な上り坂などでは、走行性能を優先するため、エアコンが作動しないことがあります。



●エアコンを常用しないとき

装置各部のオイルをきらさないために、ときどきエンジンを低回転させた状態で数分間冷房または除湿暖房をしてください。

知識

- 室内の温度が低い場合は、エアコンが作動しないことがあります。このような場合には、内気循環で室内を暖めてからエアコンスイッチを入れると作動します。

エアークリーンフィルター

エアコンには、空気中の花粉、粉じんを集じんし、アレルギーを処理、排気ガス臭も低減するエアークリーンフィルターが取り付けられています。

エアークリーンフィルターの交換は、通常1年または15,000kmごとに行ってください。ただし、使用条件により異なりますので粉じんの多い場所などでは、早めの交換をおすすめします。

また、芳香剤を使用すると脱臭効果が弱くなったり、脱臭寿命が短くなることがあります。

- ・エアコンの風量が著しく減少したり、ガラスが曇りやすくなったときなどは、フィルターの目詰まりが考えられます。

知識

- グローブボックスの内側に交換時期が記載してあります。



●交換のしかた

- ①ノブを引いてグローブボックスを開けます。

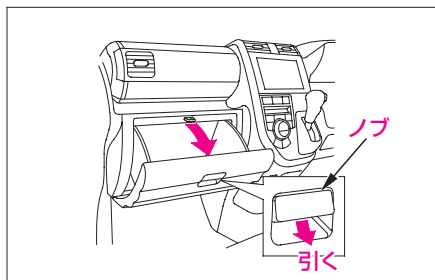

- ②グローブボックスの両側についているストッパーを内側に押し込んでグローブボックスを下ろします。

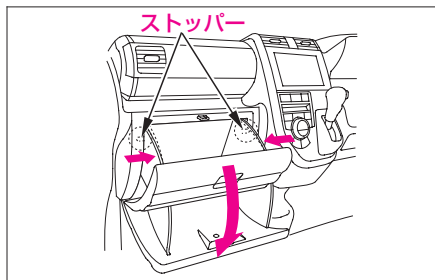

- ③左右にあるツメを押しながら、エアクリンフィルターケースを引き出します。

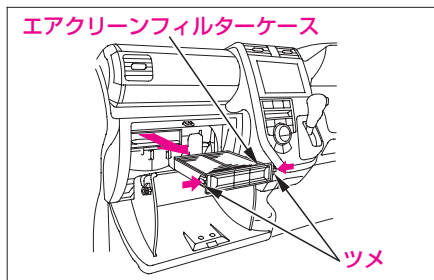

- ④ケースからエアクリンフィルターを取り出して新品と交換します。交換するときはケースとフィルターの“AIR FLOW”マークの矢印が同じ方向になるように取り付けてください。

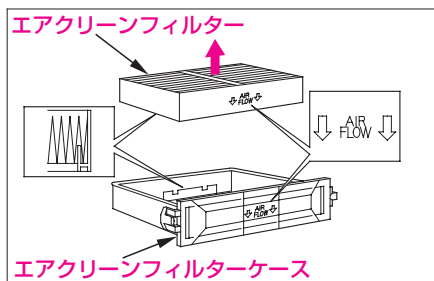

📖 知識

- エアクリンフィルターを交換するときは、フィルターの取り付け方向に注意してください。取り付け方向を間違えると、フィルターの効果を十分に発揮しません。

オーディオ

上手な使いかた

知識

- 運転中の音量は車外の音が聞こえる程度の音量でお使いください。車外の音が聞こえない状態では安全運転の妨げとなります。また、運転中のオーディオ操作は、安全運転に支障がないようにしてください。
- 車内や車の近くで携帯電話や無線機を使うとオーディオに雑音が入ることがあります。

● ラジオについて

ラジオの受信については、車の走行にともない受信状態が刻々と変わったり、障害物や電車、信号機などの影響により最適な受信状態を維持することが困難な場合があります。

● CD/MDについて

ディスクの変形を避けるため、直射日光や高温多湿を避けてケースに入れ保管してください。

悪路走行などで激しく振動した場合、音とびすることがあります。

寒いときや雨降りのときは、プレーヤー内部に露(水滴)が生じ、正しく作動しなくなることがあります。その場合、ディスクを取り出し、換気または除湿をしてからお使いください。

CD

ディスクの信号面は直接手で触れないでください。指紋等の汚れが付くと、音とびなどをすることがあります。

下記マークのついていないディスクおよび円形以外のディスクは使えません。

・オーディオトラック



・MP3/WMAトラック(ファイル)



知識

- ディスクは必ず円形のものをお使いください。円形以外のディスクを使用すると故障の原因となります。



MD

シャッターを無理にあげないでください。こわれることがあります。また、ディスクの信号面は直接手で触れないでください。指紋等の汚れが付くと、音とびなどをすることがあります。

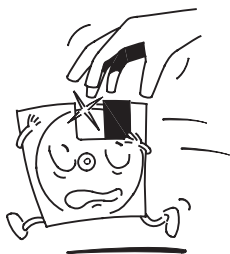

●カセットについて

次のようなカセットテープは、故障の原因になりますので、ご使用はお避けください。

- ラベルがはがれかけていたり変形したカセットテープを使用すると、回転不良を起こしたりテープが取り出せなくなる場合があります。

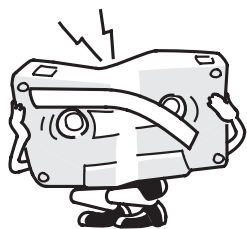

- 120分以上のテープは非常に薄いため、伸びたり、プレーヤーに巻き付いたりする場合があります。

カセットテープは、変形したり録音が消えてしまわないようにほこり、直射日光や磁気のあるものの近くを避けてケースに入れ保管してください。



カセットテープは、プレーヤーにテープが巻き込まれたりしないように鉛筆などでたるみをとってから差し込んでください。

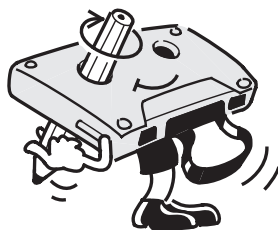

音が歪んだり高音が出にくくなった場合は、市販のクリーニングテープなどでプレーヤーの手入れをしてください。

アンテナ

●ルーフアンテナ

ラジオをきくときはアンテナをなるべく約55°の位置にして使用します。

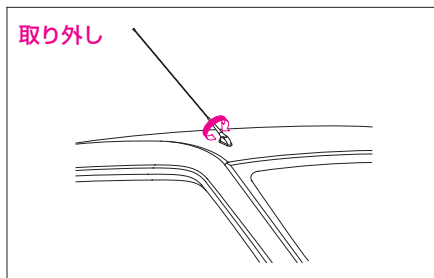
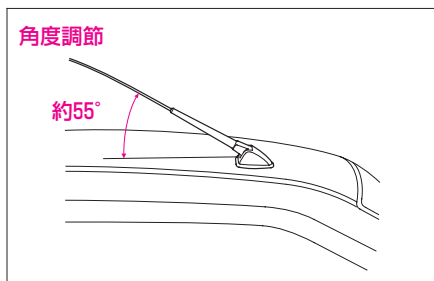

🎓 知識

- 自動洗車機を使う場合は、アンテナを外してください。屋根の低い場所では、アンテナを倒してください。

●窓ガラスアンテナ

Hondaインターナビシステム装備車

リヤガラス内側にはテレビ用アンテナがあります。

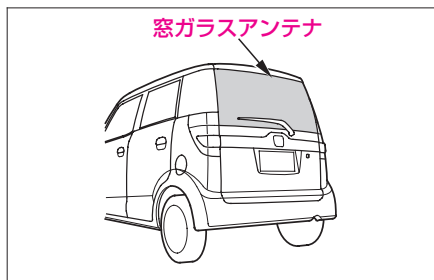

🎓 知識

- アンテナ線は傷つきやすいので、清掃のときはアンテナ線に沿って柔らかい布でふいてください。また、手荷物などで傷つけないようにしてください。



オーディオインデックス

FM/AMラジオ体式CD/MDステレオ

タイプ別注文装備

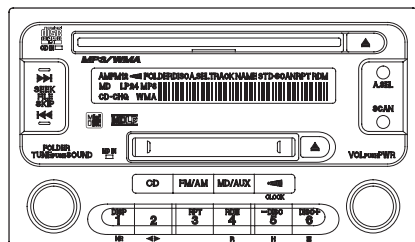

- 電源の入れかた …………… 210
- 音量調節のしかた …………… 210
- 音質、バランス調節のしかた …………… 211
- オーディオモードの切り換え …………… 211
- ラジオの使いかた …………… 212
- CD/MP3/WMAプレーヤーの
使いかた …………… 216
- MDプレーヤーの使いかた …………… 223
- AUX(オーディオ外部入力)端子の
使いかた …………… 227
- エラーコードについて …………… 228
- 時計 …………… 229

FM/AMラジオ体式CDステレオ

タイプ別注文装備

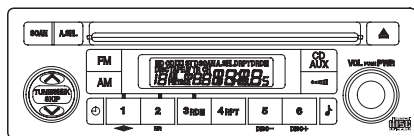

- 電源の入れかた …………… 230
- 音量調節のしかた …………… 230
- 音質、バランス調節のしかた …………… 231
- オーディオモードの切り換え …………… 231
- ラジオの使いかた …………… 232
- CDプレーヤーの使いかた …………… 236
- MD/カセットプレーヤーの
使いかた※ …………… 238
- エラーコードについて …………… 244
- 時計 …………… 245

Hondaインターナビシステム装備車のオーディオ・テレビ・DVDの取り扱いについては、別冊のHondaインターナビシステム取扱説明書をご覧ください。

※：Honda純正のオーディオを接続し、操作することができます。詳しくはHonda販売店にご相談ください。

FM/AMラジオ一体式CD/MDステレオ

タイプ別注文装備

エンジンスイッチが“1”または“II”のときに使えます。

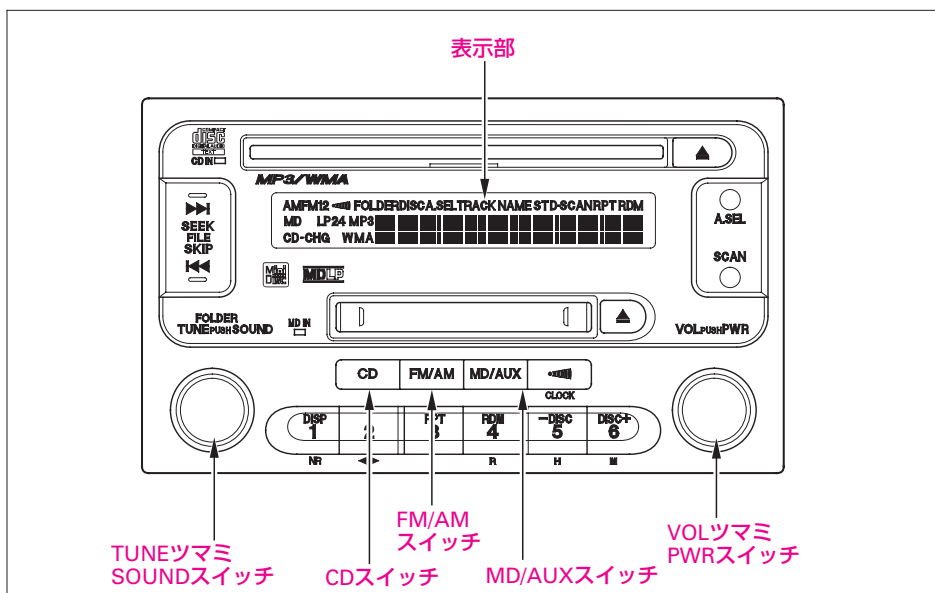

●電源の入れかた

PWRスイッチを押して、電源を入れます。押すたびに“ON” ↔ “OFF”になります。また、FM/AMスイッチ、CDスイッチまたはMD/AUXスイッチを押して、電源を“ON”にすることもできます。

●音量調節のしかた

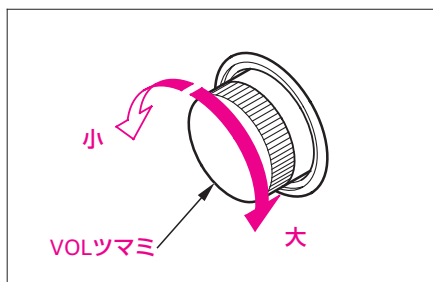



●音質、バランス調節のしかた

SOUNDスイッチを押して切り換え、TUNEツマミ(SOUNDスイッチ兼用)を回して調節します。

FOLDER
TUNE PUSHSOUND

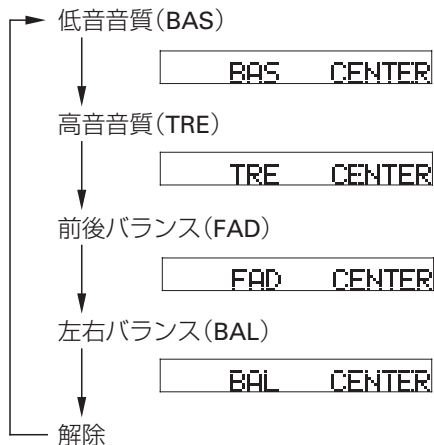
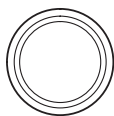

SOUNDスイッチを押すたびに切り換わります。

📖 知識

- 調節後約5秒すぎると自動的に解除されます。
- 調節位置が中央のときに表示部に“CENTER”(センター)を表示します。

●オーディオモードの切り換え

- ・FM/AMスイッチ

FM/AM

ラジオに切り換わります。

- ・CDスイッチ

CD

ディスクが入っているときに押すと、CD/MP3/WMA演奏に切り換わります。また、オーディオトラックとMP3/WMAトラック(ファイル)の両方を記録したディスクを演奏しているときに押すとオーディオトラックとMP3/WMAトラックが切り換わります。

- ・MD/AUXスイッチ

MD/AUX

MD(ミニディスク)が入っているときに押すと、MD演奏に切り換わります。AUX端子に市販のポータブルオーディオなどを接続しているときに押すと、それらの演奏に切り換わります。

AUX(オーディオ外部入力)端子の
使いかた →227ページ

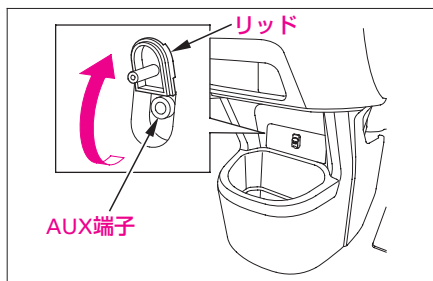

●ラジオの使いかた ラジオ放送のききかた

FMステレオ放送が感度よく受信できたときは、“ST”が点灯します。

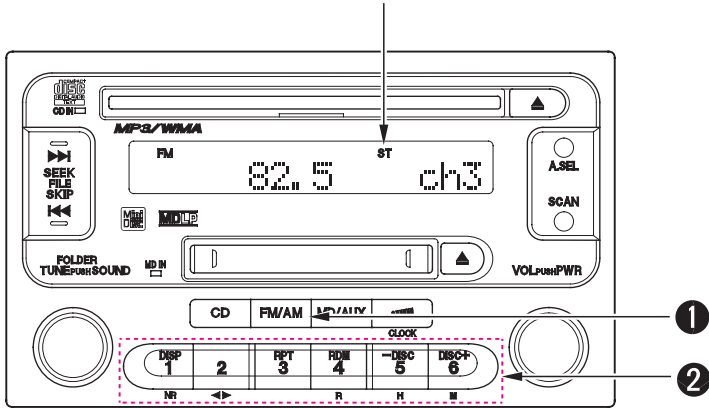

①ラジオに切り換え、バンドを選ぶ(FM/AMスイッチ)

スイッチを押して、FM1/FM2/AMを選びます。

②選局する(ワンタッチ選局スイッチ)

あらかじめ放送局をセットしておく、ワンタッチで選局できます。

FM12局(FM1、FM2それぞれ6局)、AM 6局まで記憶できます。



ワンタッチ選局のセットのしかた

- ①FM/AMスイッチでFM1/FM2、AMを選びます。
- ②TUNEつまみ、SEEK/FILE/SKIPスイッチで選局します。

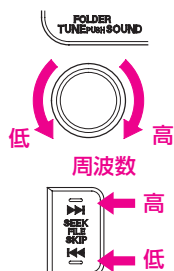

- TUNEつまみを回すと、受信周波数が少しずつ変わります。
- SEEK/FILE/SKIPスイッチを押すと、自動選局になり放送を受信すると止まります。

知識

- 受信電波が弱いときは、自動選局できないことがあります。このようなときは手動で選局してください。

- ③ワンタッチ選局スイッチのいずれか一つを“ピッ”という電子音がするまで(約2秒間)押し続けます。

自動で放送局を数秒ずつ聞きたいときは(スキャン)

放送局でどんな番組を放送しているかを知りたいときに、操作します。

- A.SEL/SCANスイッチのSCANを押します。(“SCAN”が点滅)

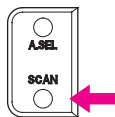

電波の強い放送局が周波数の低い順から選局され、約10秒間つぎつぎと受信します。

解除するときは、スイッチをもう一度押します。他のモードに切り換えたときも解除されます。

自動で放送局を記憶するには(オートセレクト)

放送局の違う地域へ出かけたときなど、セットされた放送局が聞けなくなった場合に操作します。

A.SEL/SCANスイッチのA.SELを押します。("A.SEL"が点滅)



自動選局された電波の強い放送局が、周波数の低い順からワンタッチ選局スイッチにFM12局、AM6局まで自動的に記憶され"A.SEL"が点滅から点灯に変わります。

解除するときは、スイッチをもう一度押します。解除すると、ワンタッチ選局スイッチの記憶は、オートセレクトをする前の状態に戻ります。

知識

- 放送局が12局または6局にみえない場合、残りのスイッチには何も記憶されません。記憶されていないスイッチを押すと、周波数が"0"と表示されます。
- オートセレクトされた放送局を個別に変更することもできます。



交通情報をきくとき

-) スイッチを押すと、ワンタッチで交通情報を受信できます。(“”が点灯)



周波数を切り換えるとき(1620kHz↔1629kHz)

- …TUNEツマミまたはSEEK/FILE/SKIPスイッチで切り換えます。

解除するとき

-) スイッチをもう一度押します。他のモードに切り換えたときも解除されます。

知識

- ••••) スイッチにあらかじめセットされている受信周波数を変えることはできません。
- ••••) スイッチを使って交通情報を聞いているときは、ワンタッチ選局スイッチによる選局はできません。

●CD/MP3/WMAプレーヤーの使いかた

オーディオトラック、MP3トラック(ファイル)演奏のききかた

音楽CDやCD-R、CD-RWに記録したオーディオトラック、MP3/WMAトラック(ファイル)を再生できます。

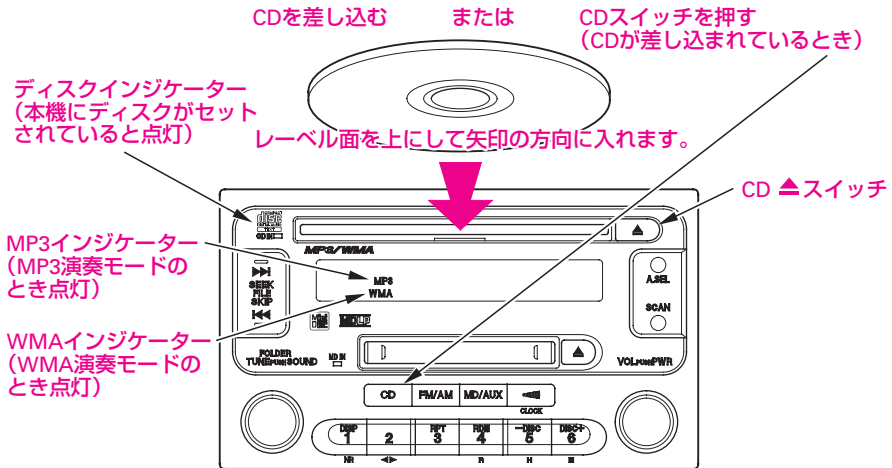

知識

- 8 cm CDを使用するときはアダプターを使用しないでください。故障の原因になることがあります。
- ディスクやプレーヤーをゴミやほこりから保護するため、ディスクが押し出されたままで約10秒経過すると、自動的に内部に引き込まれます。
- MP3/WMA (ISO[®]9660のLevel 1、Level 2、Joliet、Romeoで録音されたディスクで、ファイル名の最後に拡張子“mp3”、“wma”が付いているもの)に対応しています。
- オーディオトラックとMP3/WMAトラック(ファイル)の両方を記録したディスクは、オーディオトラック、MP3/WMAトラックの順に再生します。また、CDスイッチを押して再生するトラックを切り換えることができます。(オーディオトラック↔MP3/WMAトラック)
- CD-RおよびCD-RWは録音に使用したレコーダーやディスクの状態によって再生できない場合があります。
- セッションの追加が可能なディスクも再生できます。

※：ISO(国際標準化機構)



CDを取り出すとき

CD ▲ スイッチを押して、CDを取り出します。



エンジンスイッチを“0”にした場合でも、CD ▲ スイッチを押せばディスクを取り出すことができます。

オーディオトラック再生時

早送り／早戻し、スキップ／リプレイをするとき

SEEK/FILE/SKIPスイッチを押します。



早送り
スキップ
早戻し
リプレイ

- ・押し続けると、早送り／早戻しになります。
- ・短く押すと、スキップ(先の曲の頭出し)／リプレイ(演奏中や前の曲の頭出し)になります。

ききたい曲を探すとき(スキャン)

A.SEL/SCANスイッチのSCANを押します。(“SCAN”が点灯し、トラックナンバーが点滅します)

各トラックの曲の始めを約10秒間つぎつぎに演奏します。



ききたい曲のところでスイッチをもう一度押すと、スキャン演奏の機能は解除されます。

知識

- すべての曲をスキャン演奏し終ると、スキャン演奏を開始した曲から通常の演奏になります。

演奏中の曲を繰り返しくとき(リピート)

RPTスイッチを押します。(“RPT”が点灯)



リピート機能を解除するときは、スイッチをもう一度押します。

1枚のディスクの曲順をランダムに演奏するとき

RDMスイッチを押します。（“RDM”が点灯）



ランダム演奏の機能を解除するには、スイッチをもう一度押します。

演奏中の曲名、ディスクの名称を表示するとき

DISPスイッチを押します。（トラックまたはディスクの名称が約5秒間表示）

トラックまたはディスクの名称は12文字まで表示されま
す。

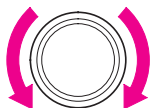

表示する項目を切り換えるとき

- ①DISPスイッチを“ピッ”と電子音がするまで（約2秒間）押します。
- ②TUNEツマミを回して表示する項目を切り換えます。
（“DISC NAME” ↔ “TRACK NAME”）
- ③DISPスイッチを押します。

知識

- CD-TEXTのデータが含まれるCDを再生時、トラック、ディスクの名称を表示できます。
- ディスクにトラックまたはディスクの名称がない場合は“NO TITLE”を表示します。
- 入力されている名称が13文字以上のときはDISPスイッチを押すたびに12文字ずつ表示されます。
- 表示切り換え後、約5秒すぎると自動的に解除されます。
- 入力されている名称が全角文字（英、数、カタカナ）やひらがな、漢字の場合は“……”で表示されます。



MP3/WMAトラック(ファイル)再生時

MP3/WMAトラック(ファイル)の演奏順序について

フォルダーおよびMP3/WMAトラック(ファイル)の再生順序は図の通りです。

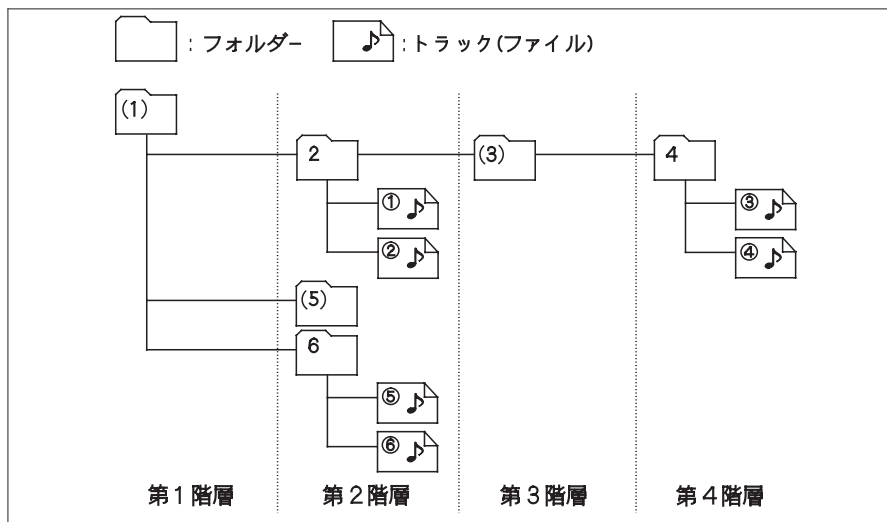

ディスク内のすべてのフォルダーにフォルダー番号を付けます。

図のようなフォルダー／トラック(ファイル)構成のディスクの場合、(1)、(3)、(5)のフォルダーはMP3/WMAトラック(ファイル)を含まないため、フォルダー番号は表示されません。

知識

- 同一階層内のフォルダーやトラック(ファイル)はライティングソフトによってディスクに書き込まれた順序で再生します。
- 最大15階層、合計255トラック(ファイル)まで再生できます。
- ディスクの構成によっては読み込み時間が長くなることがあります。
- 著作権が保護されたWMAトラック(ファイル)は再生することができません。

演奏している曲を換えるとき(トラック/フォルダーの切り換え)

SEEK/FILE/SKIPスイッチ、TUNEツマミを操作して切り換えます。

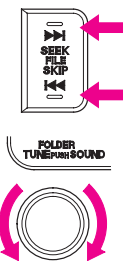

トラック(ファイル)を選ぶ

SEEK/FILE/SKIPスイッチの ▶▶ / ◀◀ を押すとトラック(ファイル)が切り換わります。

フォルダーを選ぶ

TUNEツマミを回すとフォルダーが切り換わります。

ききたい曲を探すとき(トラックスキャン、フォルダースキャン)

A.SEL/SCANスイッチのSCANを押します。

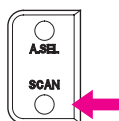

- 短く押すとトラックスキャンになります。(“SCAN”が点灯し、トラックナンバーが点滅します)
演奏中のフォルダーの、各トラック(ファイル)の始めを約10秒間つぎつぎに演奏します。
ききたい曲のところでもう一度短く押すとトラックスキャン演奏の機能は解除されます。
- “ピツ”という電子音がするまで押すとフォルダースキャンになります。(“D-SCAN”が点灯し、フォルダーナンバーが点滅します)
各フォルダーの先頭の曲の始めを約10秒間つぎつぎに演奏します。
ききたいフォルダーのところでもう一度“ピツ”という電子音がするまで押すとフォルダースキャン演奏の機能は解除されます。

知識

- すべての曲またはフォルダーをスキャン演奏し終ると、スキャン演奏を開始した曲またはフォルダーから通常の演奏になります。

**演奏中の曲を繰り返しきくとき(トラックリピート、フォルダーリピート)**

RPTスイッチを押します。



- 短く押すとトラックリピートモードになります。
 (“RPT” が点灯)
演奏中の曲を繰り返し演奏します。
機能を解除するには、スイッチをもう一度短く押します。
- “ピッ”という電子音がするまで押すとフォルダーリピートモードになります。 (“D-RPT” が点灯)
演奏中のフォルダー内のトラック(ファイル)を繰り返し演奏します。
機能を解除するには、スイッチをもう一度“ピッ”という電子音がするまで押します。

ディスクの曲順をランダムに演奏するとき

RDMスイッチを押します。



- 短く押すとフォルダーランダムモードになります。
 (“RDM” が点灯)
演奏中のフォルダー内のトラック(ファイル)をランダムに演奏します。
機能を解除するには、スイッチをもう一度短く押します。
- “ピッ”という電子音がするまで押すとディスクランダムモードになります。 (“D-RDM” が点灯)
ディスク内のすべてのフォルダーをランダムに演奏します。
機能を解除するには、スイッチをもう一度“ピッ”という電子音がするまで押します。

演奏中の曲の情報を表示するとき

DISPスイッチを押します。(フォルダーまたはトラック名称、ID3/WMA TAG(曲の情報)が約5秒間表示)



フォルダーまたはトラック(ファイル)の名称、ID3/WMA TAG(曲の情報)は12文字まで表示されます。

表示する項目を切り換えるとき

- ①DISPスイッチを“ピツ”という電子音がするまで(約2秒間)押します。
- ②TUNEツマミを回して表示する項目を切り換えます。

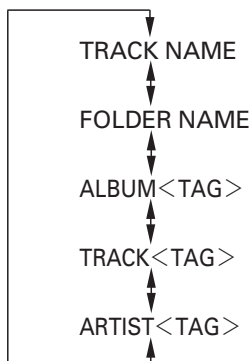

- ③DISPスイッチを押します。

知識

- ディスクにフォルダーまたはトラック名称が入力されていない場合は“NO TITLE”を表示します。
- ディスクにID3/WMA TAG(曲の情報)が入力されていない場合は“NO TITLE”を表示します。
- 入力されている名称が13文字以上のときはDISPスイッチを押すたびに12文字ずつ表示されます。
- ファイル名、フォルダー名は最大32文字(Jolietは16文字)まで表示されます。
- ID3 TAG(曲の情報)のVer 1.x、2.xに対応しており、最大32文字まで表示できます。
- WMA TAG(曲の情報)は、最大32文字まで表示できます。
- 入力されている名称が全角文字(英、数、カタカナ)やひらがな、漢字の場合は“……”で表示されます。



●MDプレーヤーの使いかた MD演奏のききかた

MDを差し込む
または
MD/AUXスイッチを押す
(MDが差し込まれているとき)

MDインジケーター
(本機にMDがセットされていると点灯)

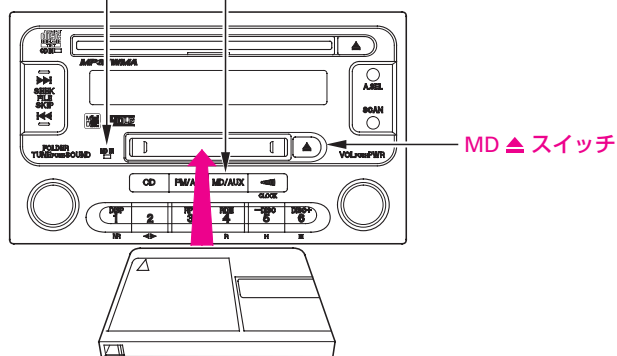

レーベル面を上にして矢印の方向に入れます。

🎓 知識

- MDLP(長時間ステレオ録音)モードに対応しています。
- グループ機能には対応していません。グループ編集されたMDをグループ別に演奏することはできません。

MDを取り出すとき

MD ▲ スイッチを押して、MDを取り出します。



エンジンスイッチを“0”にした場合でも、MD ▲ スイッチを押せばディスクを取り出すことができます。

早送り／早戻し、スキップ／リプレイをするとき

SEEK/FILE/SKIPスイッチを押します。



早送り
スキップ

早戻し
リプレイ

- 押し続けると、早送り／早戻しになります。
- 短く押すと、スキップ(先の曲の頭出し)／リプレイ(演奏中や前の曲の頭出し)になります。

ききたい曲を探すとき(スキャン)

A.SEL/SCANスイッチのSCANを押します。(“SCAN”が点灯し、トラックナンバーが点滅します)

各トラックの曲の始めを約10秒間つぎつぎに演奏します。



ききたい曲のところでスイッチをもう一度押すと、スキャン演奏の機能は解除されます。



知識

- すべての曲をスキャン演奏し終ると、スキャン演奏を開始した曲から通常の演奏になります。



演奏中の曲を繰り返しきくとき(リピート)

RPTスイッチを押します。(“RPT”が点灯)



リピート機能を解除するときは、スイッチをもう一度押します。

ディスクの曲順をランダムに演奏するとき

RDMスイッチを押します。(“RDM”が点灯)



ランダム演奏の機能を解除するには、スイッチをもう一度押します。

演奏中の曲名、ディスクの名称を表示するとき

DISPスイッチを押します。(トラックまたはディスクの名称が約5秒間表示)



トラックまたはディスクの名称は12文字まで表示され
ます。

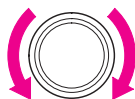

表示する項目を切り換えるとき

- ①DISPスイッチを“ピツ”と電子音がするまで(約2秒間)押します。
- ②TUNEツマミを回して表示する項目を切り換えます。
(“DISC NAME” ↔ “TRACK NAME”)
- ③DISPスイッチを押します。

知識

- ディスクにトラックまたはディスクの名称が入力されていない場合は“NO TITLE”を表示します。
- グループ編集されたMDを再生してもグループタイトルの表示はしません。
- 入力されている名称が13文字以上のときはDISPスイッチを押すたびに12文字ずつ表示されます。
- MDLPで録音されたトラックは、トラック名称の先頭に“LP2”または“LP4”が表示されます。
また、トラックタイトルが記録されていない場合は“LP2”または“LP4”のみ表示されます。
(記録状態によっては“LP2”または“LP4”を表示しない場合があります。)
- 表示切り換え後、約5秒すぎると自動的に解除されます。



●AUX(オーディオ外部入力)端子の使いかた

市販のポータブルオーディオなどを、AUX端子に接続してきくことができます。

接続のしかた

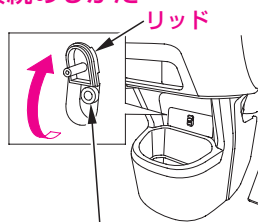

AUX端子

ポータブルオーディオなどのヘッドホン端子から、市販の接続コード(抵抗なし)を使ってAUX端子に接続します。

AUX端子側はステレオミニプラグを使用してください。

オーディオモードの切り換え

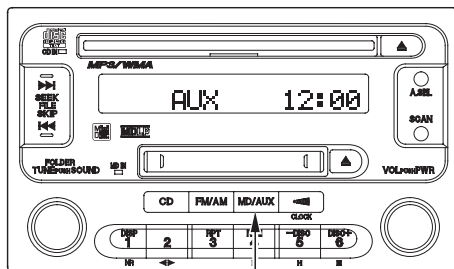

MD/AUXスイッチ

オーディオの電源が“ON”のときに接続コードをAUX端子に差し込むと自動的にAUXに切り換わります。(“AUX”が表示)

他のモードに切り換えるときは、FM/AMスイッチまたはCDスイッチ、MD/AUXスイッチを押します。

他のモードからMD/AUXスイッチを押すとAUXに切り換わります。

モードの切り換え →211ページ

知識

- 本機のオーディオを他の物に交換した場合は、AUX端子は使用できません。

●エラーコードについて

表示部にエラーコードが表示されたときは、表示されているプレーヤーの取扱説明書をご覧ください。



エラーが発生しているプレーヤーを表します。

エラーコードの種類を表します。

CD (本体CDプレーヤー)
MD (本体MDプレーヤー)

エラーコード	原因
ERROR	ディスクの挿入や取り外しができない等、機械的な不具合
HOT	プレーヤー内部の温度上昇による一時停止状態
DISC	ディスクの読み込みができない(露つき、傷、汚れなど)
BLANK	<u>MD</u> ディスクに録音されていない



●時計

時計は、エンジンスイッチが“Ⅰ”または“Ⅱ”のときに表示されます。それぞれのスイッチを操作すると各動作状態を表示し、動作停止後、時計表示に戻ります。

表示の合わせかた

- ① ●●●● (CLOCK)スイッチを時計表示が点滅するまで押します。



- ②「時」の調整… 5 -DISC (H)スイッチを押します。
「分」の調整… 6 DISC+ (M)スイッチを押します。

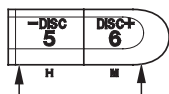

5 -DISC (H)スイッチ 6 DISC+ (M)スイッチ

- ③ ●●●● (CLOCK)スイッチをもう一度押します。

時報合わせ…時計表示が点滅しているときに、時報と同時に 4 RDM (R)スイッチを押します。



(例) 1:01 ~ 1:29の場合… 1:00
1:30 ~ 1:59の場合… 2:00

FM/AMラジオ一体式CDステレオ

タイプ別注文装備

エンジンスイッチが“I”または“II”のときに使えます。

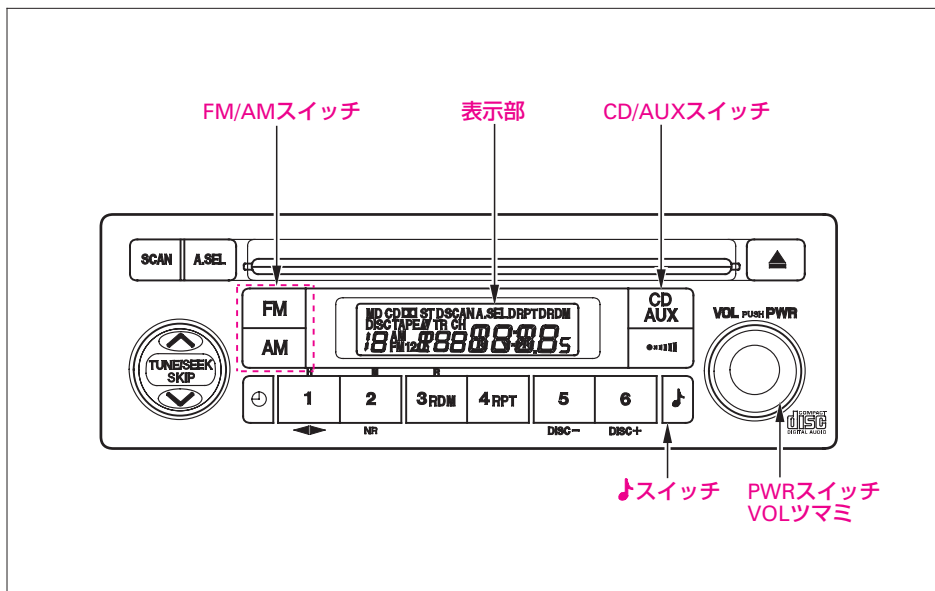

●電源の入れかた

PWRスイッチを押して、電源を入れます。押すたびに“ON” ↔ “OFF”になります。また、FM/AMスイッチ、CD/AUXスイッチを押して、電源を“ON”にすることもできます。

●音量調節のしかた

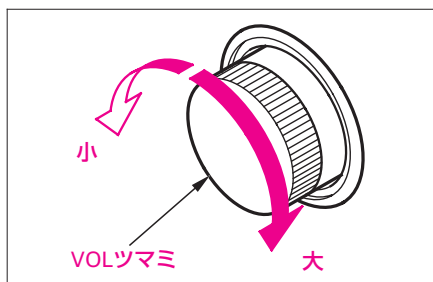



●音質、バランス調節のしかた

♪ スイッチを押して切り換え、VOLツマミで調節します。

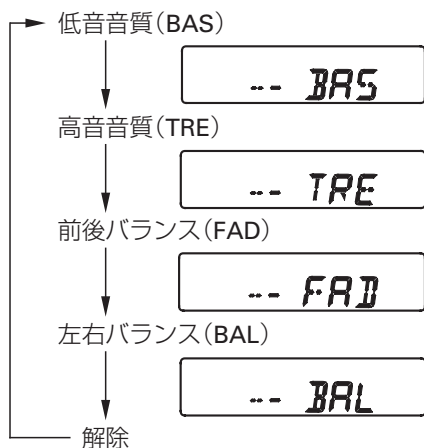

♪ スイッチを押すたびに切り換わりま
す。

(リヤ用スピーカーは装備していません。)

🎓 知識

- 調節後約 5 秒すぎると自動的に解除されます。
- 調節位置が中央のときに表示部に "--" (センター) を表示します。

●オーディオモードの切り換え

各モードスイッチで切り換えます。

- ・ FM/AMスイッチ



ラジオに切り換わります。

- ・ CD/AUXスイッチ



ディスクが入っているときに押すと、
CD演奏に切り換わります。

Honda純正のオーディオを接続しているときに押すと、それらの演奏に切り換わります。

●ラジオの使いかた
ラジオ放送のききかた

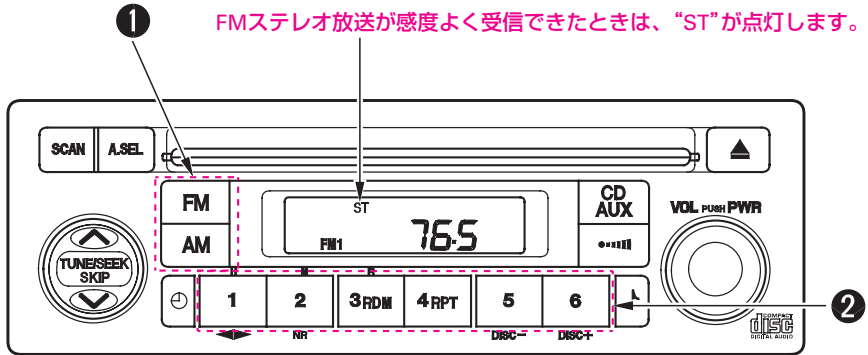

①ラジオに切り換え、バンドを選ぶ(FM/AMスイッチ)

スイッチを押して、FM1/FM2/AMを選びます。

②選局する(ワンタッチ選局スイッチ)

あらかじめ放送局をセットしておくこと、ワンタッチで選局できます。
FM12局(FM1、FM2それぞれ6局)、AM 6局まで記憶できます。



ワンタッチ選局のセットのしかた

- ①FM/AMスイッチでFM1/FM2/AMを選びます。
- ②TUNE/SEEK SKIPスイッチで選局します。



高

周波数

低

- ・短く押すと、押すたびに受信周波数が少しづつ変わります。(手動選局)
- ・“ピッ”という電子音がするまで押すと、自動選局になり放送を受信すると止まります。

🎓 知識

- 受信電波が弱いときは、自動選局できないことがあります。このようなときは手動で選局してください。

- ③ワンタッチ選局スイッチのいずれか一つを“ピッ”という電子音がするまで(約2秒間)押し続けます。

🎓 知識

- 一度電源が切れた場合(車両のバッテリーを外したとき、ヒューズが切れたときなど)、記憶が消去されます。そのときは再度記憶操作をしてください。

自動で放送局を数秒ずつ聞きたいときは(スキャン)

放送局でどんな番組を放送しているかを知りたいときに、操作します。

SCANスイッチを押します。(“SCAN”が点灯)



電波の強い放送局が周波数の低い順から選局され、約5秒間つぎつぎと受信します。

解除するときは、スイッチをもう一度押します。他のモードに切り換えたときも解除されます。

自動で放送局を記憶するには(オートセレクト)

放送局の違う地域へ出かけたときなど、セットされた放送局が聞けなくなった場合に操作します。

A.SELスイッチを押します。(“A.SEL”が点滅)



自動選局された電波の強い放送局が、周波数の低い順からワンタッチ選局スイッチにFM12局、AM 6局まで自動的に記憶され“A.SEL”が点滅から点灯に変わります。

解除するときは、スイッチをもう一度押します。解除すると、ワンタッチ選局スイッチの記憶は、オートセレクトをする前の状態に戻ります。

知識

- 放送局が12局または6局にみえない場合、残りのスイッチには何も記憶されません。記憶されていないスイッチを押すと、周波数が“0”と表示されます。
- オートセレクトされた放送局を個別に変更することもできます。



交通情報をきくとき

- スイッチを押すと、ワンタッチで交通情報を受信できます。



周波数を切り換えるとき(1620kHz↔1629kHz)

…TUNE/SEEK SKIPスイッチで切り換えます。

解除するとき

- スイッチをもう一度押します。他のモードに切り換えたときも解除されます。



知識

- スイッチにあらかじめセットされている受信周波数を変えることはできません。

●CDプレーヤーの使いかた ディスク演奏のききかた

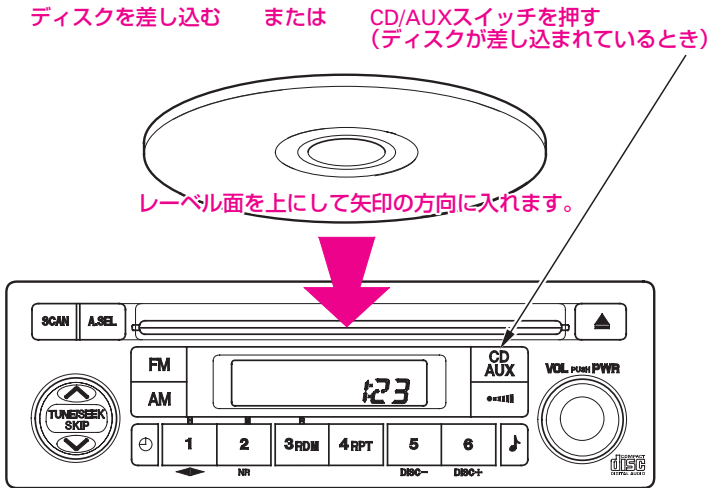

🎓 知識

- このCDプレーヤーは12cm CD専用です。8cm CDは使わないでください。(CDアダプターを付けても使わないでください。)故障の原因になることがあります。
- ディスクやプレーヤーをゴミやほこりから保護するため、ディスクが押し出されたままで約10秒経過すると、自動的に内部に引き込まれます。
- CD-RおよびCD-RWは再生できない場合があります。

ディスクを取り出すとき

▲ スイッチを押して、ディスクを取り出します。



ディスク演奏中にエンジンスイッチを“0”にした場合でも、▲ スイッチを押せばディスクを取り出すことができます。



早送り／早戻し、スキップ／リプレイをするとき

TUNE/SEEK SKIPスイッチを押します。



早送り
スキップ

早戻し
リプレイ

- ・押し続けると、早送り／早戻しになります。
- ・短く押すと、スキップ(先の曲の頭出し)／リプレイ(前の曲の頭出し)になります。

ききたい曲を探るとき(スキャン)

SCANスイッチを押します。(“SCAN”が点灯し、トラックナンバーが点滅します)
各トラックの曲の始めを約10秒間つぎつぎに演奏します。

SCAN

ききたい曲のところでスイッチをもう一度押すと、スキャン演奏の機能は解除されます。

知識

- すべての曲をスキャン演奏し終ると、スキャン演奏を開始した曲から通常の演奏になります。

演奏中の曲を繰り返しきくとき(リピート)

RPTスイッチを押します。(“RPT”が点灯)

4 RPT

リピート機能を解除するときは、スイッチをもう一度押します。

ディスクの曲順をランダムに演奏するとき

RDMスイッチを押します。(“RDM”が点灯)

3 RDM

ランダム演奏の機能を解除するには、スイッチをもう一度押します。

●MD/カセットプレーヤーの使いかた

Honda純正のMD/カセットプレーヤー接続時

演奏のききかた

MDプレーヤー接続時

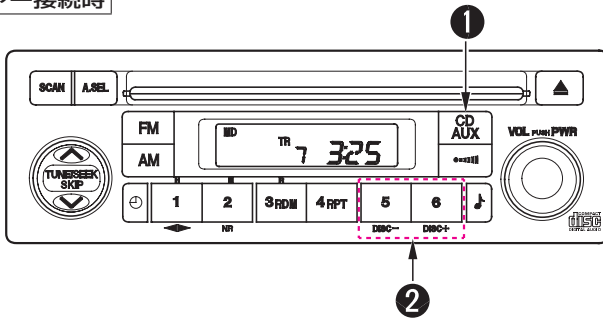

カセットプレーヤー接続時

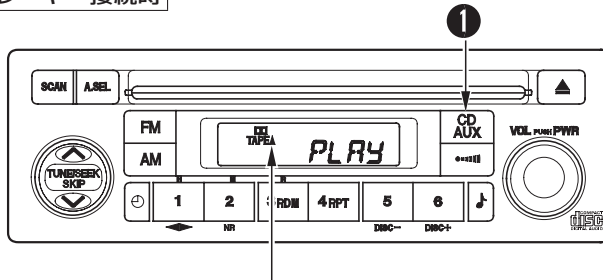

テープ演奏中は“▲”または“▼”のテープ走行表示灯が点灯



①切り換える(CD/AUXスイッチ)

スイッチを押して、切り換えます。
スイッチを押すたびに接続されているMD/カセットプレーヤーなどに切り換わります。

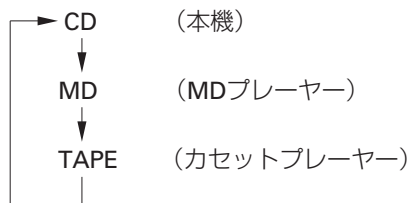

②グループを選ぶ(DISC-/DISC+スイッチ)

MDプレーヤー接続時

MDプレーヤーのグループ機能が“ON”のときに操作できます。

DISC-、DISC+スイッチを押すごとに切り換わります。

ディスクスイッチに続けてSEEK/SKIPスイッチを押すと、トラックナンバーの指定もできます。

MDプレーヤー接続時

早送り／早戻し、スキップ／リプレイをするとき

TUNE/SEEK SKIPスイッチを押します。



早送り
スキップ

早戻し
リプレイ

- 押し続けると、早送り／早戻しになります。
- 短く押すと、スキップ(先の曲の頭出し)／リプレイ(前の曲の頭出し)になります。

ききたい曲を探すとき(トラックスキャン)

SCANスイッチを押します。(“SCAN”が点灯し、トラックナンバーが点滅します。)



- MDプレーヤー側のグループ機能がOFFのとき
演奏中のディスクの各トラックの曲の始めを約10秒間つぎつぎに演奏します。

MDプレーヤー側のグループ機能がONのとき

演奏中のグループの各トラックの曲の始めを約10秒間つぎつぎに演奏します。

ききたい曲のところでスイッチをもう一度押すと、スキャン演奏の機能は解除されます。

知識

- すべての曲をスキャン演奏し終ると、スキャン演奏を開始した曲から通常の演奏になります。



演奏中の曲を繰り返しきくとき(リピート)

RPTスイッチを押します。(“RPT”が点灯)

4 RPT

- リピート演奏の機能を解除するときは、スイッチをもう一度押します。

ディスクの曲順をランダムに演奏するとき

RDMスイッチを押します。(“RDM”が点灯)

3 RDM

- MDプレーヤー側のグループ機能がOFFのとき
演奏中のディスクをランダムに演奏します。
MDプレーヤー側のグループ機能がONのとき
演奏中のグループの曲をランダムに演奏します。

ランダム演奏の機能を解除するには、スイッチをもう一度押します。

カセットプレーヤー接続時

早送り／巻戻し、頭出しをするとき

TUNE/SEEK SKIPスイッチを押します。



早送り
頭出し(次の曲)

・“ピッ”という電子音がするまで押すと、早送り／巻戻しになり、“FF”/“REW”が点灯します。

巻戻し
頭出し(演奏中の曲)

・短く押すと頭出し(次の曲の最初／演奏中の曲の最初)になり、“FF”/“REW”が点滅します。

早送り／巻戻しを止めるときは、スイッチをもう一度押すか ◀▶ スイッチを押します。

知識

- 曲間の無音部分が4秒以上ないときや雑音が入っているとき、曲の途中に無音部分があるときは、頭出し機能が働かないことがあります。



走行方向を切り換えるとき

◀▶ スイッチを押します。



テープの片面が終了したときは、自動的に切り換わりま
す。

演奏中の曲を繰り返しまくるとき(リピート)

RPTスイッチを押します。(“RPT”が点灯)



リピート演奏の機能を解除するときは、スイッチをもう一度押します。

ドルビーNRについて

ドルビーNR録音されたテープを再生すると、高域雑音の少ない演奏が楽しめます。



NRスイッチで、ドルビーNR再生およびその解除を行います。(ドルビーNR再生中は“NR”が点灯)

※ドルビーノイズリダクションシステムはドルビーラボラトリーズライセンスコーポレーションからの実施権に基づき製造されています。

ドルビー、DOLBY及びダブルD記号  はドルビーラボラトリーズライセンスコーポレーションの登録商標です。

●エラーコードについて

表示部にエラーコードが表示されたときは、表示されているプレーヤーの取扱説明書をご覧ください。



エラーが発生しているプレーヤーを表します。

エラーコードの種類を表します。

CD (本機)
MD (MDプレーヤー)
TAPE (カセットプレーヤー)

エラーコード	原因
ERR	ディスクの挿入や取り外しができない等、機械的な不具合
Hot	プレーヤー内部の温度上昇による一時停止状態
DISC	ディスクが汚れている、または裏返しになっている



●時計

時計は、エンジンスイッチが“I”または“II”のときに表示されます。

表示の切り換え

オーディオ作動時の時計の表示が切り換えられます。

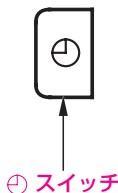

⊕ スイッチを押します。押すたびに時計表示の ON⇔OFFが切り換わります。

表示の合わせかた

- ①時計表示しているときに ⊕ スイッチを“ピッ”という電子音がするまで押します。(時計表示が点滅)
- ②「時」の調整… 1 (H)スイッチを押します。
「分」の調整… 2 (M)スイッチを押します。

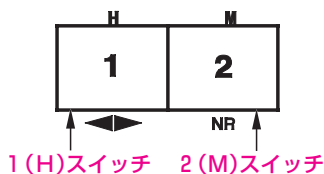

- ③ ⊕ スイッチをもう一度押します。

時報合わせ…時計表示が点滅しているときに、時報と同時に 3 (R)スイッチを押します。



(例) 1:01 ~ 1:29の場合… 1:00
1:30 ~ 1:59の場合… 2:00

オーディオリモートコントロールスイッチ

Hondaインターナビシステム装備車

音量調節スイッチ

- ▲を押す…音量が大きくなります。
- ▼を押す…音量が小さくなります。

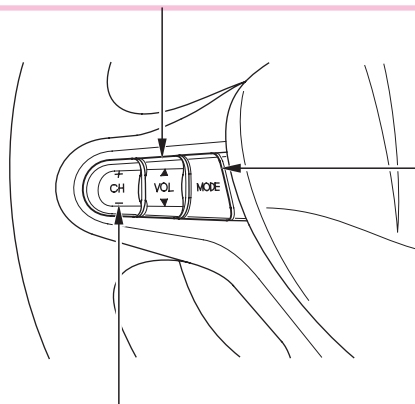

MODEスイッチ

FM1 → FM2 → AM → CD/DVD^{*1}
↓
SC^{*2}
↓
TV1
← TV2 ← ビデオ
スイッチを押すたびに切り換わります。

CH(チャンネル)スイッチ

ラジオを聞いているとき
テレビを見ているとき

- ＋を押す…プリセットされている次の放送局を選局します。
- －を押す…プリセットされている前の放送局を選局します。

CD、SC^{*2}を聞いているとき

- ＋を押す…スキップ(次の曲の頭出し)します。
- －を押す…リプレイ(演奏中や前の曲の頭出し)します。

DVDを見ているとき

- ＋を押す…スキップ(次のチャプターの頭出し)します。
- －を押す…リプレイ(再生中や前のチャプターの頭出し)します。

※1：ディスクがセットされているときに切り換わります。

※2：SC(サウンドコンテナ)

4. ドライブを快適にする装備

オーディオ



室内装備品

室内灯

“ON”

ドア、テールゲートの開閉に関係なく点灯します。

(中間)

ドア、テールゲートを開けると点灯し、閉めると消灯します。

また、次の場合にも点灯し、その後消灯します。

- 運転席ドアを解錠したとき。
(ウエルカムランプ機能)
- エンジンスイッチからキーを抜いたとき。
- Hondaスマートキーシステム装備車は、エンジンスイッチを“0”(プッシュオフ)にしたとき。

“OFF”

ドア、テールゲートの開閉に関係なく消灯します。

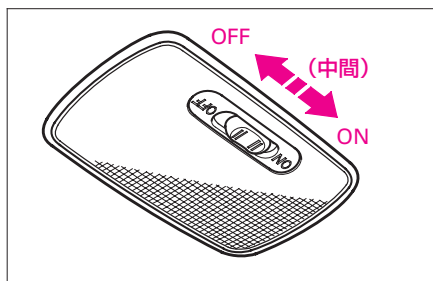



知識

- 次の操作を行ったときは、室内灯はすぐに消灯します。
 - ・ 運転席ドアを施錠したとき。
 - ・ エンジンスイッチにキーが差し込まれた状態で運転席ドアを閉めたとき。
 - ・ Hondaスマートキーシステム装備車は、エンジンスイッチが“0”（プッシュオフ）以外の状態で運転席ドアを閉めたとき。
 - ・ エンジンスイッチを“II”にしたとき。
- エンジンスイッチにキーが差し込まれているときは、運転席ドアを解錠しても室内灯は点灯しません。
- エンジンスイッチにキーを差し込んでいないときは、バッテリー保護のためドアを開けたままにしていると、約3分後に消灯します。

マップランプ

タイプ別装備

レンズを押すと点灯し、もう一度押すと消灯します。

夜間、車を止めて地図などを見るときに便利です。

Hondaインターナビシステム装備車

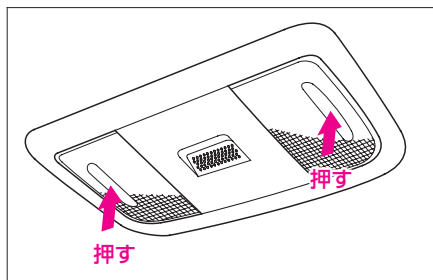

Hondaインターナビシステム非装備車

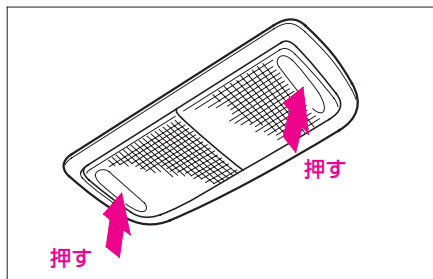

サンバイザー

サンバイザーを横にするとときは、フックから外して行います。

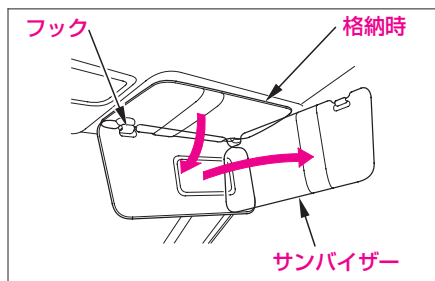

●バニティミラー(化粧鏡)

運転席のサンバイザーに鏡があります。お化粧のときなどに便利です。

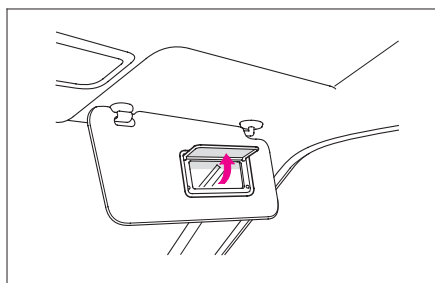

チケットホルダー

運転席側のサンバイザーにあります。

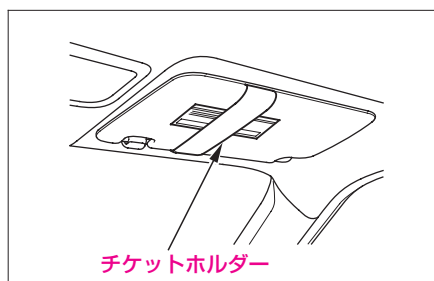



グラブレール

回転させて使います。

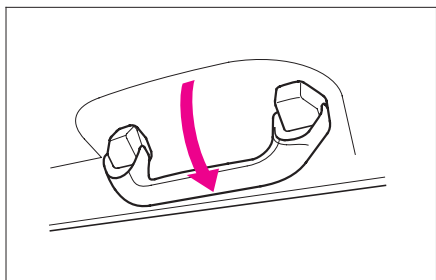

アクセサリースOCKET

エンジンスイッチが“I”または“II”のときに使えます。



カバーを開けて使います。
Honda純正の電気製品の電源を取り出すのに使います。
(消費電力120W[12ボルト、10アンペア]まで使用できます。)

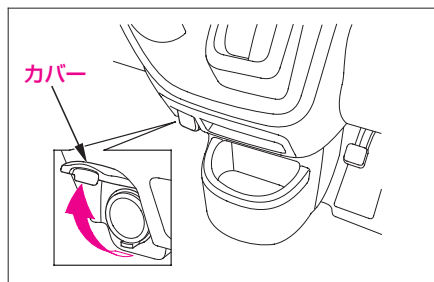

知識

- Honda純正品以外の電気製品の電源を取り出さないでください。バッテリーあがりやアクセサリースOCKETの損傷の原因となります。
- バッテリーあがりを防ぐため、エンジンがかかっている状態でご使用ください。
- シガレットライターは差し込まないでください。発熱するおそれがあります。
- アクセサリースOCKETを使わないときは、異物の侵入を防ぐためカバーを閉めてください。

小物入れ

●グローブボックス

ノブを引くと開きます。

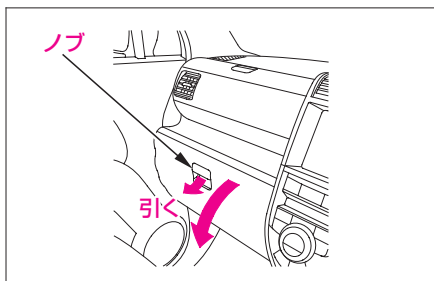

⚠ 警告

- 走行中は、グローブボックスのフタを必ず閉めてください。グローブボックスのフタが開いていると、衝突したときなどにフタにぶつかったり、内部の物がとび出したりして思わぬ事故につながります。

●助手席アッパーボックス

ノブを引き上げると開きます。

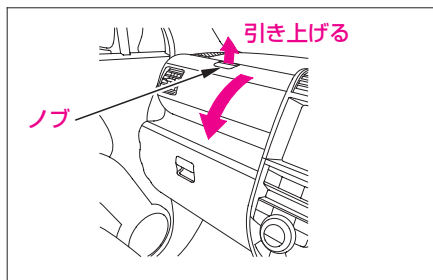

⚠ 警告

- 走行中は、助手席アッパーボックスのフタを必ず閉めてください。助手席アッパーボックスのフタが開いていると、衝突したときなどにフタにぶつかったり、内部の物がとび出したりして思わぬ事故につながります。



●センターアッパーボックス

ノブを引き上げると開きます。フタを開けると、小物入れがあります。車検証、取扱説明書などを入れておくのに便利です。

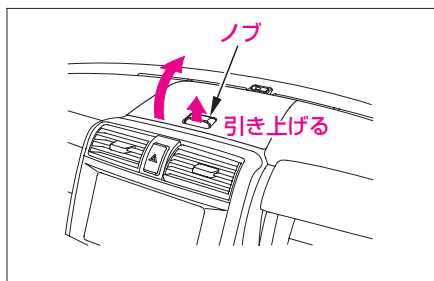

⚠注意

- 走行中は、センターアッパーボックスのフタを必ず閉めてください。衝突したときなどに内部の物が飛び出したりしてケガをするおそれがあります。

●アンダーポケット

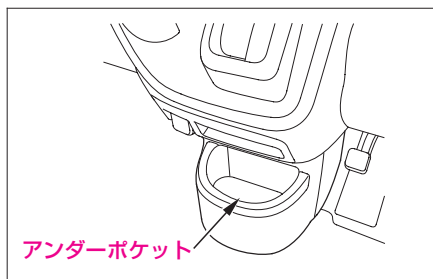

●リヤシートアンダートレイ

リヤシート下のフロアにあります。

リヤシートを格納すると、物が取り出しやすくなります。

カーゴスペースの作りかた →74ページ

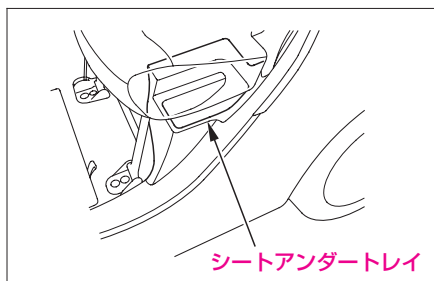

⚠注意

- シートアンダートレイ以外のシートの下に物を置かないでください。物のはさまってシートが固定されず思わぬ事故につながるおそれがあります。

🎓知識

- トレイに大きい物(トレイより高さのある物)を置くと、クッションやシートを元に戻したときに、確実に固定されません。
- クッションやシートが確実に固定されない状態で、上に乗ったり無理な力をかけないでください。破損や変形などの原因になります。



カップホルダー

カップなどを置くときに使います。

⚠ 注意

- オーディオやスイッチなどの電装品に飲み物などをこぼさないように注意してください。故障の原因となったり、車両火災につながるおそれがあります。万一、電装品に飲み物をこぼしたときは、Honda販売店にご相談ください。

🎓 知識

- ドアの開閉や走行中の振動、車の動きなどで飲み物がこぼれることがあります。熱い飲み物などはやけどのおそれがありますので注意してください。

●運転席用

押すと手前へ出てきます。
引き出して使います。



カップホルダーを使わないときは、格納してください。

●前席用

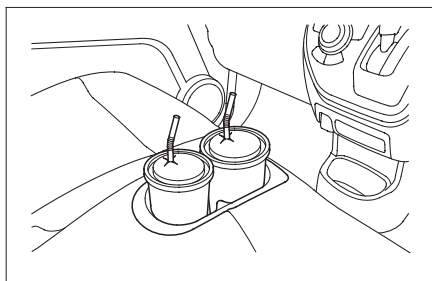

🎓 知識

- アームレストを使用するときはカップなどに当たらないことを確認して使用してください。

ボトルホルダー

後席ドアポケットにあります。
ペットボトルなどを置くときに使います。

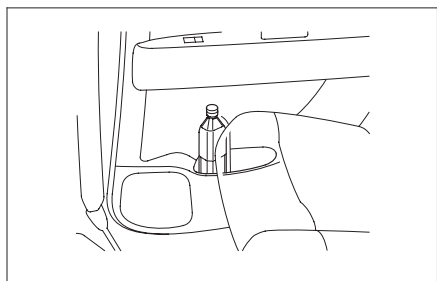

⚠ 注意

- オーディオやスイッチなどの電装品に飲み物などをこぼさないように注意してください。
故障の原因となったり、車両火災につながるおそれがあります。
万一、電装品に飲み物をこぼしたときは、Honda販売店にご相談ください。

🎓 知識

- 飲み物の入ったカップや栓をしていないペットボトルなどは、収納しないでください。

コンビニフック

タイプ別装備

助手席側背もたれの後ろにあります。
軽い荷物をかけておくのに便利です。
フックを手前に倒して使用します。
使用しないときは、フックを元に戻しておいてください。

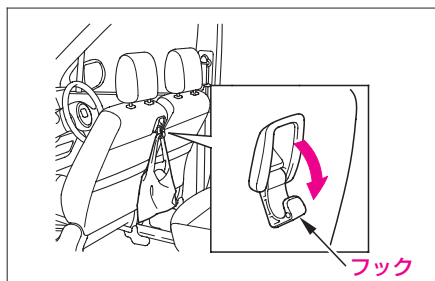

🎓 知識

- 重い物(約3 kg以上)や大きな物をかけないでください。特に、重い物をかけるとフックが外れることがあります。



アタッチメントフック

タイプ別注文装備

リヤシートの背もたれと、カーゴルームの両側にフックを取り付けて、荷物をかけたり、ロープを通して使用することができます。

アタッチメントフックを使用するときは、使用する箇所のキャップを取り外して使用します。

知識

- フックは1.5kg以下の物をかけてご使用ください。規定以上の重さの物をかけないでください。フックが外れたり、こわれることがあります。

キャップの脱着のしかた

コイン等でキャップを回し、取り外します。

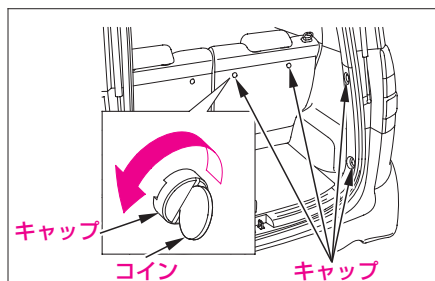

取り付けるときは、逆の手順で行います。

同梱品

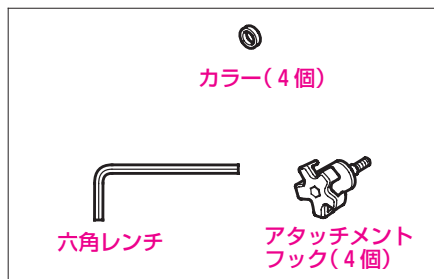

取り付けかた

取り付ける場所によってアタッチメントフックにカラーを組み合わせて取り付けます。

アタッチメントフックを手で回すか、同梱の六角レンチを使って締め付けます。

アタッチメント締め付けトルク：

9.8 N·m (1.0 kgf·m)

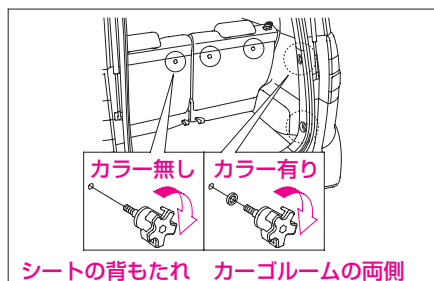

AV入力端子

Hondaインターナビシステム装備車

使用するときは、カバーを開けて、入力端子にビデオ機器などの端子を差し込みます。

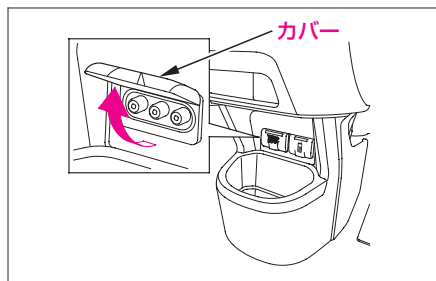

詳細に関しては、別冊のHondaインターナビシステム取扱説明書をご覧ください。

携帯電話接続端子

Hondaインターナビシステム装備車

別売りの接続ケーブルを使って、携帯電話をアンダーポケット側にある端子と接続して使います。

接続するときは、カバーを開けます。

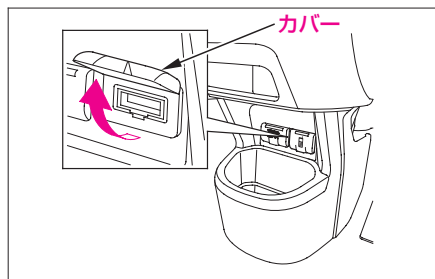

接続した携帯電話は、図のようにアンダーポケットの中に入れておくことができます。

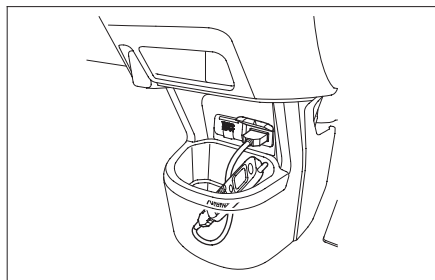

詳細に関しては、別冊のHondaインターナビシステムの取扱説明書をご覧ください。

5

万ーのとき

●工具・スペアタイヤ・発炎筒

格納場所	260
工具の種類	261
発炎筒について	261

●故障したとき

踏切で動けなくなったとき	262
高速道路で故障したとき	262
道路で動けなくなったとき	263
故障の修理について	263

●事故が起きたとき

●けん引

けん引されるとき (ロープによるけん引)	266
動けなくなったとき	269

●パンクしたとき

ジャッキの取り扱い	270
応急用スペアタイヤ	272
タイヤ交換	273

●オーバーヒートしたとき

	282
--	-----

●電気系統が異常のとき

バッテリーあがりのとき	284
ライト類が点灯しないとき、 電気装置が作動しないとき	286
テールゲートの解錠が できないとき	298
キーの電池が消耗したとき	299
Hondaスマートキーで エンジンスイッチを 操作できないとき	301

*全国のHonda販売店およびJAFの電話番号は別冊の「サービス網一覽」に記載してあります。

工具・スペアタイヤ・発炎筒

格納場所

●工具・スペアタイヤ・発炎筒

発炎筒は助手席足元にあります。

工具は後席足元(左側)のカーペットの下にあります。

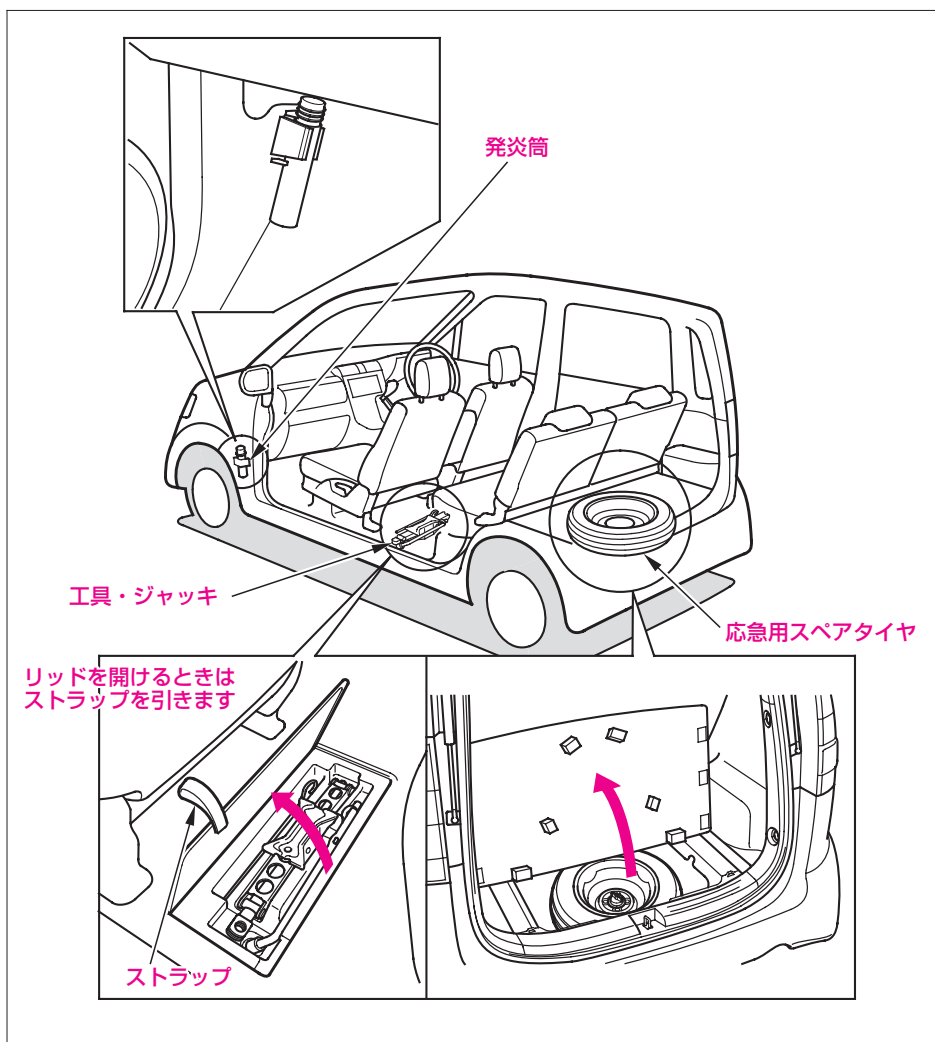



工具の種類

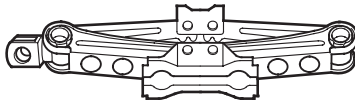

ジャッキ

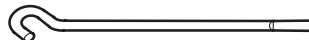
ホイールナットレンチ
(兼ジャッキハンドル)アイボルト
(けん引用)

ジャッキハンドルバー

知識

- 工具の種類、ジャッキ、発炎筒の使いかたなどは万-のとき困らないようあらかじめ確かめておきましょう。
- スペアタイヤ、ジャッキは走行中動かないように、所定の位置にしっかり固定してください。
- 高速道路で故障などにより停止するときは、停止表示器材による表示義務がありますので、停止表示板などを常時携帯するようにしましょう。

発炎筒について

高速道路、踏切などの危険な場所で故障したときに使います。発炎筒に記載されている次のことをよく読んであらかじめ確認しておいてください。

- ・ 使いかた
- ・ 使用上の注意
- ・ 発炎時間
- ・ 有効期限

警告

- ガソリンなどの燃えやすい物のそばでは使わないでください。火災や爆発のおそれがあります。

注意

- お子さまにいらせないでください。いたずらなどにより発炎筒が発火して思わぬ事故やけどの原因になります。
- 発炎筒を使うとき顔や身体に向けてるとやけどなどをすることがあるのでおやめください。
- トンネル内では視界を悪くするので使用しないでください。トンネル内では非常点滅表示灯を使ってください。

故障したとき

車を路肩に停め、非常点滅表示灯を点滅させます。必要に応じて停止表示板(または停止表示灯)、発炎筒を使い、後続する車に故障車とわかるようにします。

踏切で動けなくなったとき

脱輪などで踏切内で動けなくなったときは、踏切の非常ボタンを押してください。非常ボタンがわからず、緊急を要するときは、発炎筒で合図をしてください。

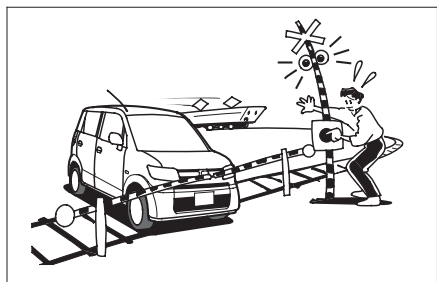

高速道路で故障したとき

車を路側帯に寄せ、非常点滅表示灯を点滅させ、車両後方に停止表示板(または停止表示灯)を置いて表示してください。法律で義務づけられています。

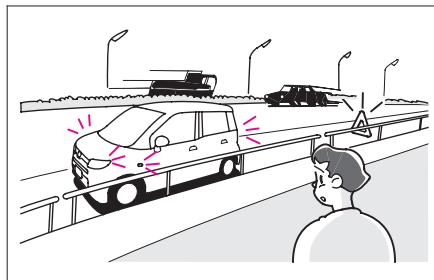

人は車からおりて、安全な場所に避難してください。



道路で動けなくなったとき

一般道路で動けなくなったときは、付近の人に安全な場所まで押ししてもらってください。



知識

- この車は、スターターを回して車を動かすことはできません。

故障の修理について

Honda販売店へお申しつけください。

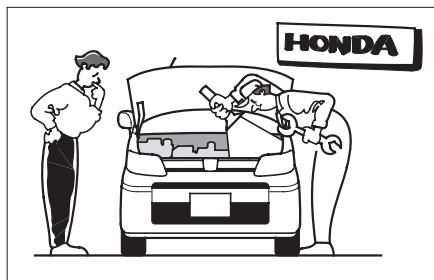

お持ちこみいただければ、簡単なものはその場で修理いたします。長くなるものは、予定をお知らせします。

お持ちこみのむずかしいときには電話でご連絡ください。

遠出などのときは全国どこでもHonda販売店へご連絡ください。

Honda販売店およびJAFの電話番号については別冊の「サービス網一覧」をご覧ください。

事故が起きたとき

あわてずに次の処置をとります。

1 事故の続発を防ぐ。

他の交通の妨げにならないような安全な場所(路肩、あき地など)に車を移動させ、エンジンを止めます。

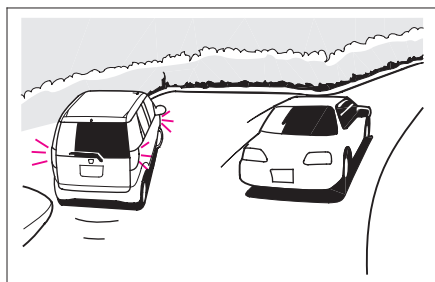

2 負傷者がいる場合は、応急手当を行う。

医師、救急車などが到着するまでの間、可能な応急手当を行います。

この場合、とくに頭部に傷などがあるときは、そのままの姿勢で動かさないようにしますが、後続事故の心配があるときは安全な場所に移動させます。

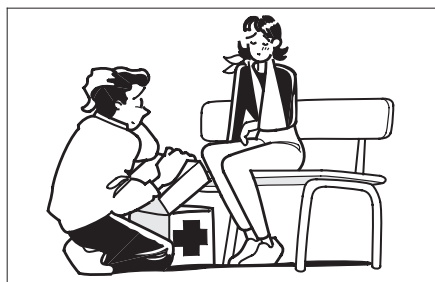

🎓 知識

- 外傷がなくても医師の診断を受けましょう。後になってから後遺症が出るおそれがあります。



3 警察へ連絡する。

事故が発生した場所、状況、負傷者や負傷の程度などを警察官に報告し、指示を受けます。



4 相手方、事故の状況をメモする。

5 ご購入された販売店や保険会社へ連絡する。

けん引

けん引は専門業者に依頼し、できるだけ四輪または、前輪を持ち上げて行ってください。

アドバイス

- 車輪が動かないときなど動力伝達装置に異常があると思われるときは、必ず四輪または前輪を持ち上げてけん引してください。
- 4WD車の場合、前輪または後輪を台車に乗せた(車輪が回転できない)状態でのけん引は、絶対に行わないでください。駆動装置が破損したり、車輪が台車からとび出すおそれがあります。

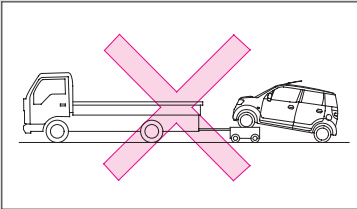

けん引される時 (ロープによるけん引)

やむをえず四輪を接地させてロープでけん引を行う場合は、次の方法で行ってください。

- ①トランスミッションオイルの量が目盛りの上限と下限の間にあるかを点検します。

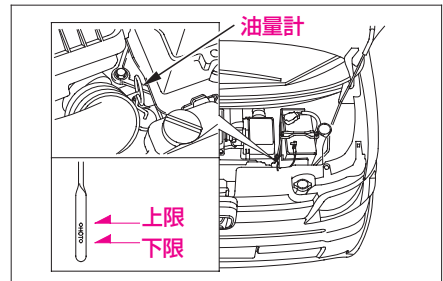

下限より下がっている場合は、四輪または前輪を持ち上げてけん引してください。

知識

- オイル量を点検したあと、油量計のゴム部にある矢印の向きに合わせて差し込んでください。

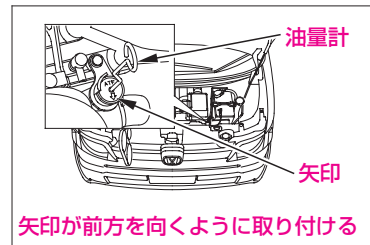



- ②後席足元(左側)のリッドを開け、ジャッキハンドルバーとアイボルトを取り出します。

格納場所 →260ページ

③ **アンダースポイラー非装備車**

ジャッキハンドルバーの先でリッドを開けます。

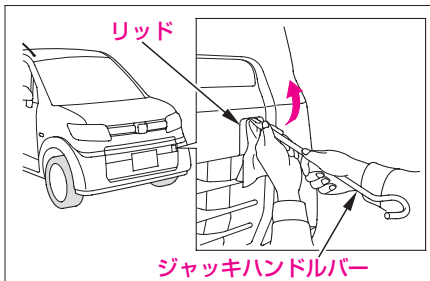

アンダースポイラー装備車

リッドの左下端を図のように押して右上端を浮かせます。
リッドの右上端をめくり開きます。

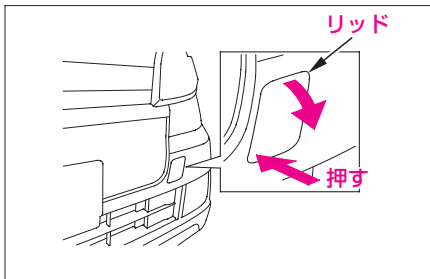

- ④アイボルトがガタつかない程度まで手で締めつけてから、ジャッキハンドルバーなどをかけて確実に締めつけます。

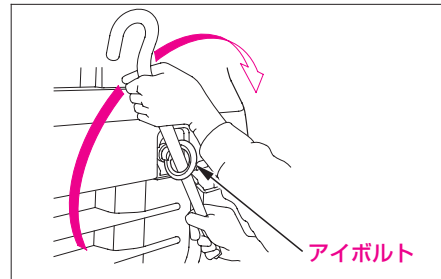

- ⑤ロープをアイボルトにかけ、ロープ中央部に白い布(0.3m平方以上)を付けます。

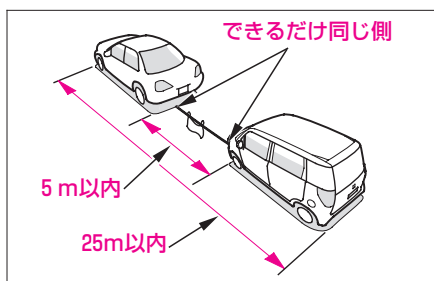

- ⑥エンジンをかけます。
エンジンがかからないときは、エンジンスイッチを“Ⅰ”または“Ⅱ”にします。
- ⑦セレクトレバーをⅣ(ニュートラル)にします。
- ⑧パーキングブレーキを解除し、けん引されます。けん引中は、前の車の制動灯に注意してロープをたるませないようしてください。
- ⑨速度30km/h以下、走行距離80km以内でけん引してください。

アドバイス

- アイボルトにロープをかけるときは、車体の破損・変形を防ぐために次のことに気をつけてください。
 - ・アイボルトは確実に取り付けてください。
 - ・アイボルト以外のところにロープをかけないでください。
 - ・けん引時にアイボルトに大きな衝撃が加わるような運転をしないでください。
 - ・けん引ロープはできるだけ伸縮性のあるロープを使用してください。

知識

- エンジンが停止している状態でのけん引は、次のことに気をつけてください。
 - ・ブレーキの倍力装置がはたらかなくなるので、ブレーキの効きが悪くなります。
 - ・パワーステアリングのパワー装置がはたらかなくなるので、ハンドル操作が重くなります。
- 長い下り坂では、ブレーキ部の温度が上がりブレーキが効かなくなるおそれがあります。レッカー車にけん引してもらってください。



動けなくなったとき

脱輪などして後方へ引き出す場合は、次の方法で行ってください。

アドバイス

- リヤバンパーを外さないでけん引されると、リヤバンパーに傷をつけるおそれがあります。
- フックは大きな衝撃が加わると変形するおそれがあります。車を引き出すときは、ゆっくりと引いてください。

① クリップとネジを外します。

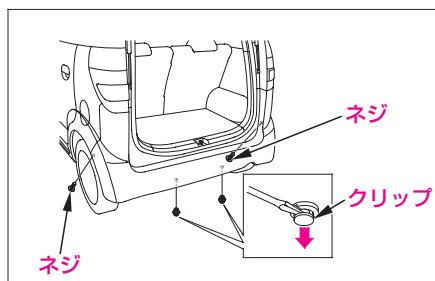

② ボルトを外しリヤバンパーを外します。

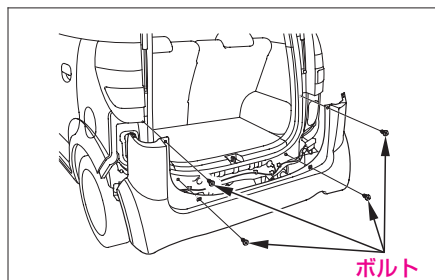

③ フックにロープをかけます。

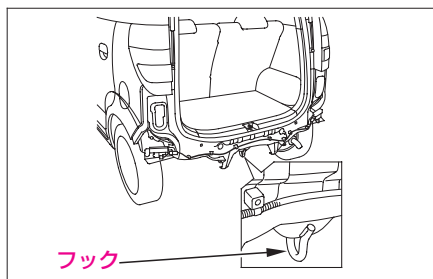

知識

- フックは、他車のけん引には使用しないでください。

リヤバンパーを固定するときは、クリップの中央部のピンを起こしたままリヤバンパーに差し込み、ピンを平らになるまで押し込みます。

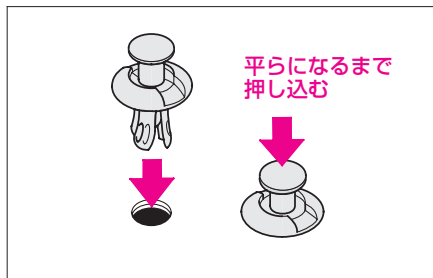

パンクしたとき

ジャッキの取り扱い

●ジャッキの取り出しかた

①ストラップを引いて、リッドを開きます。

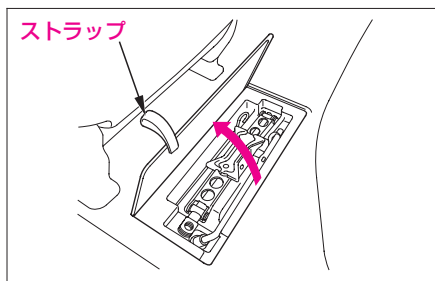

②ジャッキを取り出します。

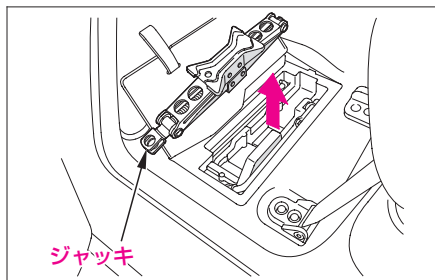

🎓 知識

- ジャッキ使用後は、走行中動かないように、所定の位置に格納します。

●ジャッキをかける位置

サイドスポイラー装備車

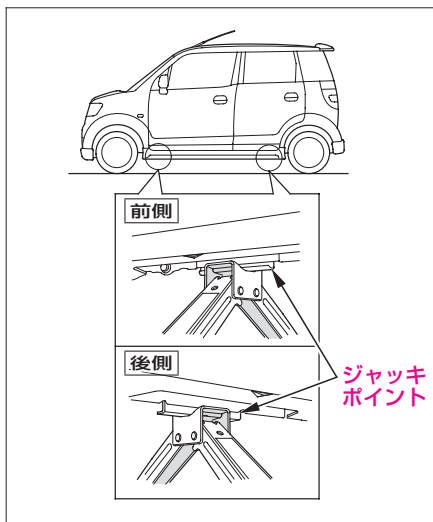

サイドスポイラー非装備車

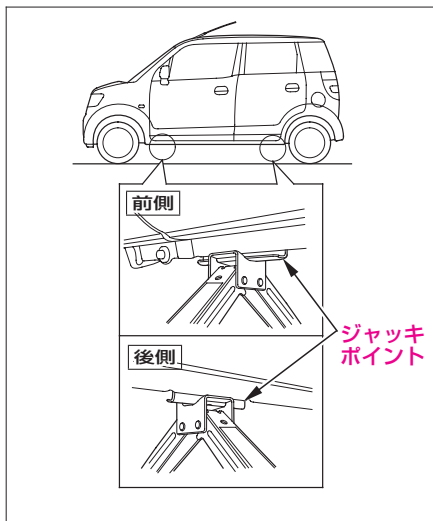



●ジャッキのかけかた

- ①地面が固い平らなところに車を停めます。
- ②パーキングブレーキを十分にかけ、交換するタイヤと対角線上にあるタイヤの前後に石などで輪止めをします。
- ③ジャッキを地面に置き、手で回してジャッキの溝がジャッキポイントに入るまで上げます。

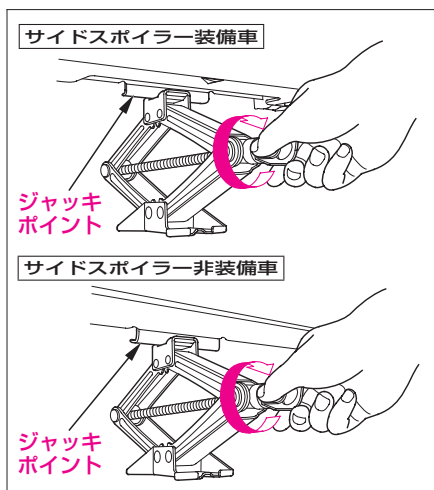

- ④ジャッキハンドルとジャッキハンドルバーを使って、タイヤと地面が少し離れるまで車体を上げます。

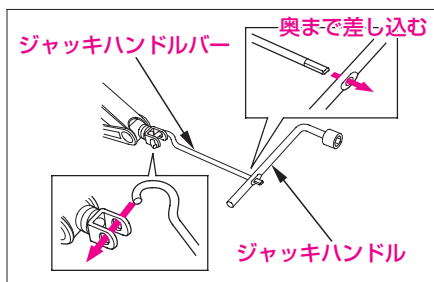

⚠警告

- 車がジャッキだけで支えられているときは、不安定な状態にあるので車の下に入ったりしないでください。
万ー、ジャッキが外れると、思わぬ事故につながります。

⚠注意

- ジャッキを使うときは安全のため、次のことを必ず守ってください。
 - ・エンジンをかけたままにしない。
 - ・地面が固い平らなところ以外では使用しない。
 - ・指定された位置以外にかけない。
 - ・人や荷物をのせたままにしない。
 - ・ジャッキの上や下に物をいれたりしない。
 - ・タイヤ交換やタイヤチェーン着脱以外には使用しない。

🎓知識

- この車に搭載されているジャッキをお使いください。他のジャッキでは支えられる重量(呼荷重)が不足したり、形状が合わないことがあります。

応急用スペアタイヤ

- ①カーゴリッドを開けます。
- ②固定ネジをゆるめて取り出します。

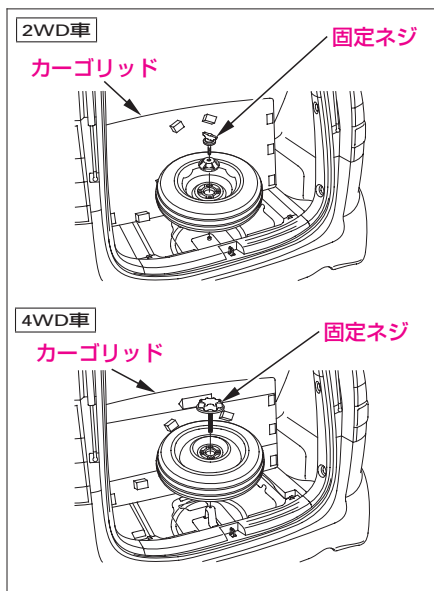

応急用スペアタイヤは、タイヤがパンクしたときの応急用としてのみを使うタイヤです。

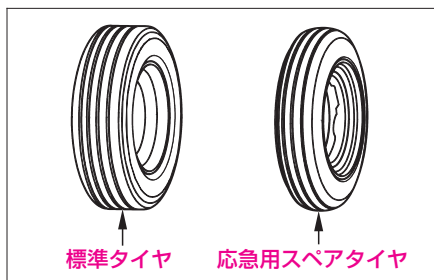

お使いになるときは次のことをお守りください。

知識

- 空気圧はときどき点検し、指定空気圧でお使いください。

指定空気圧：

420 kPa (4.2 kgf/cm²)

- 応急用スペアタイヤを装着したときは、100km/h以下で走行し、できるだけ早く標準タイヤに交換してください。
- 応急用スペアタイヤは標準タイヤと比べて直径が小さいため車高が低くなります。突起物など乗り越えるときは、車の下にひっかけないように注意してください。
- この応急用スペアタイヤとホイールはこの車の専用品です。他のタイヤやホイールと組み合わせたり、他の車に使わないでください。
- 応急用スペアタイヤにはタイヤチェーンは装着できません。チェーン装着時に前輪がパンクしたときは、応急用スペアタイヤを後輪に装着し、外した後輪タイヤを前輪に取り付け、これにタイヤチェーンを装着してください。



タイヤ交換

1 はじめに

- ①車を地面が固く平らで安全な場所に停め、工具類、応急用スペアタイヤを取り出します。
- ②パーキングブレーキを十分にかけ、交換するタイヤと対角線上にあるタイヤの前後に石などで輪止めをします。

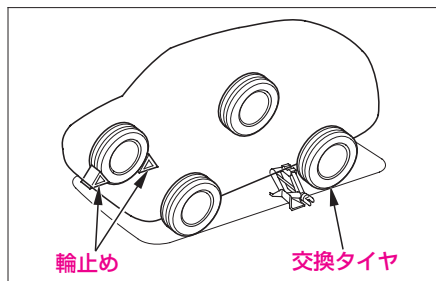

- ③応急用スペアタイヤは交換するタイヤ近くの車体の下にホイール表面を上にして置きます。

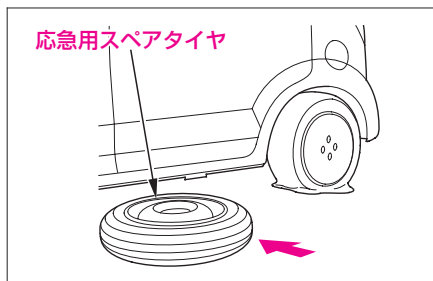

④ アルミホイール装備車

ジャッキハンドルバーを使ってセンターキャップを外します。

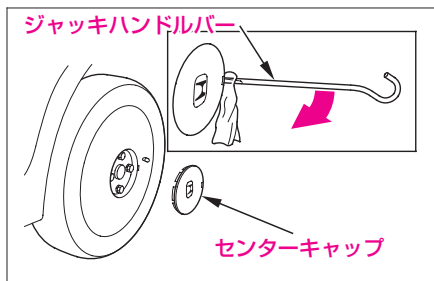

知識

- ホイールやセンターキャップを傷つけないようにジャッキハンドルバーの先端に布等を巻いてください。
- センターキャップを取り外すときは、地面に落ちて傷がつかないように手でささえてください。

ホイールカバー装備車

ジャッキハンドルバーの先を切り欠き溝に差し込み、タイヤ側にこじってホイールカバーを外します。

(場所を変えて2～3カ所繰り返すと楽に外れます。)

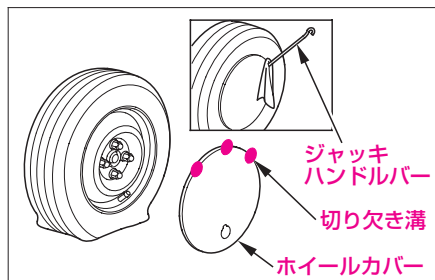

注意

- ホイールカバーを取り外すときは手などをはさまないように十分注意してください。

知識

- ホイールやホイールカバーを傷つけないようにジャッキハンドルバーの先端に布等を巻いてください。
- ホイールカバーを取り外すときは、地面に落ちて傷が付かないように手でささえてください。また、ジャッキハンドルバー以外は使用しないでください。



2 ジャッキで車体を上げる

① ジャッキをセットします。

ジャッキをかける位置 →270ページ

② ホイールナットをホイールナットレンチで少し(約1回転)ゆるめます。

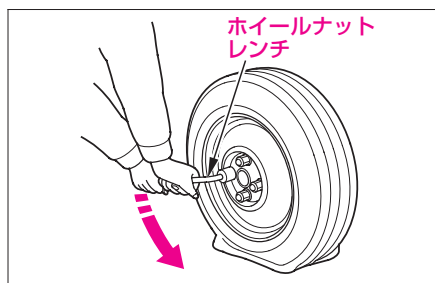

③ タイヤと地面が少し離れるまでジャッキで車体を上げます。

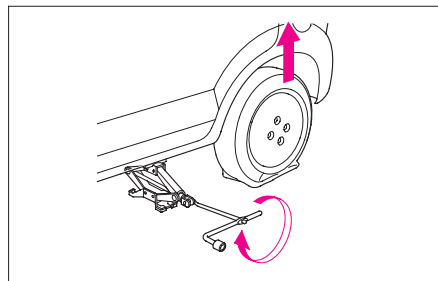

3 タイヤを交換する

① ホイールナットを外し、タイヤを外します。

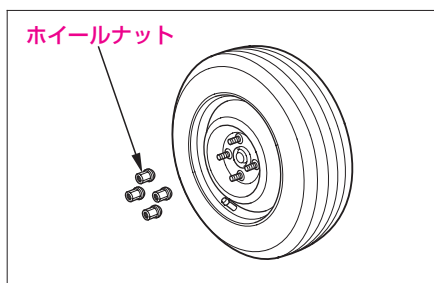

知識

- タイヤを地面に置くときは、ホイール表面を上にして置いてください。下にして置くと、ホイールに傷がつくおそれがあります。

- ② 応急用スペアタイヤのホイールの接触面のよごれをふき取ります。

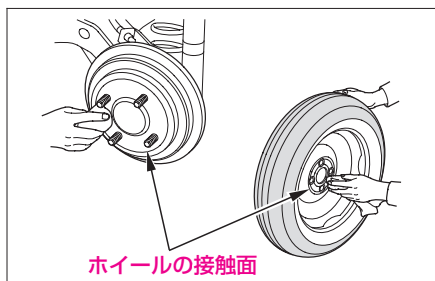

- ③ 応急用スペアタイヤを取り付けます。
④ ホイールナットがホイール穴のシート部に軽く当たり、ホイールがガタつかない程度までホイールナットを締めます。

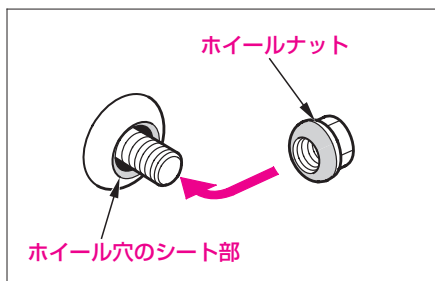

- ⑤ ジャッキをおろし、図の番号順に2～3度にわたり、ホイールナットをしっかり締め付けます。

ホイールナット締め付けトルク:

98 - 118 N·m (10.0 - 12.0 kgf·m)

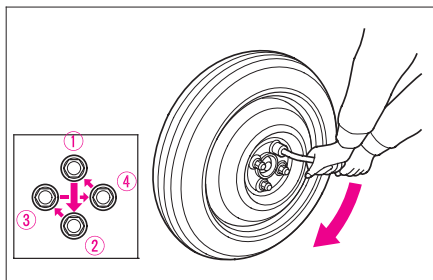



4 標準タイヤを収納する

- ①パンクした標準タイヤにセンターキャップが付いているときは、センターキャップを外します。

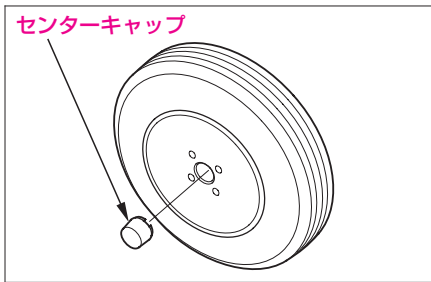

- ② **2WD車 (14インチホイール装備車)**

パンクした標準タイヤをしまい、スペーサーを使用せずに固定ネジをホイール穴に通して固定します。

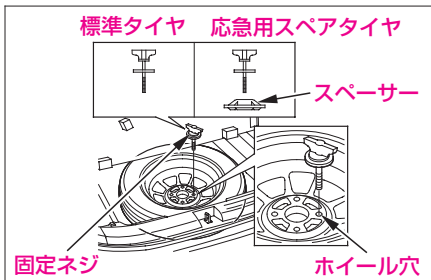

- 2WD車 (13インチホイール装備車)**

パンクした標準タイヤをしまい、スペーサーを、応急用スペアタイヤを固定していたときとは逆向きにして固定します。

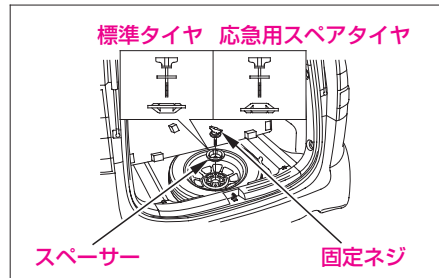

- 4WD車**

標準タイヤをしまい、固定ネジで固定します。

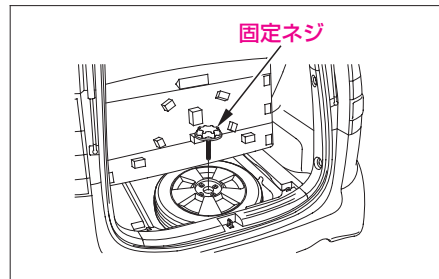

- ③カーゴリッドを閉めます。

5 標準タイヤを取り付けるときは

- ① 標準タイヤのホイールの接触面のよ
これをふき取ります。

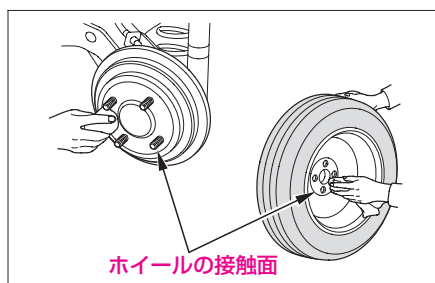

知識

- タイヤを地面に置くときは、ホイール表面を上にして置いてください。
下にして置くと、ホイールに傷がつくおそれがあります。

- ② ホイールナットがホイール穴のシート部に軽く当たり、ホイールがガタつかない程度までホイールナットを締めます。

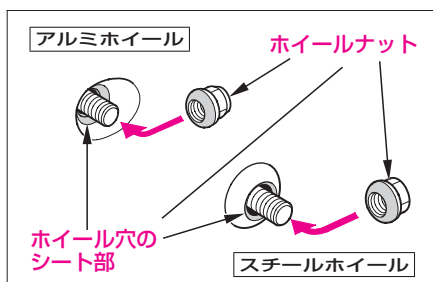

- ③ ジャッキをおろし、図の番号順に2～3度にわたり、ホイールナットをしっ
かり締め付けます。

ホイールナット締め付けトルク:

98-118 N·m (10.0-12.0 kgf·m)

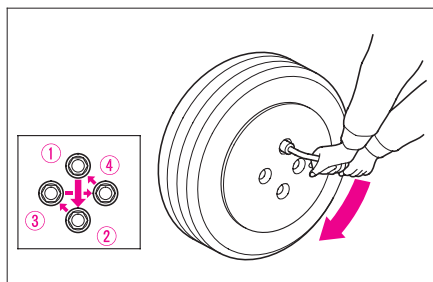



④ アルミホイール装備車

センターキャップの裏側のマーク部がバルブの位置にくるようにし、センターキャップを取り付けます。

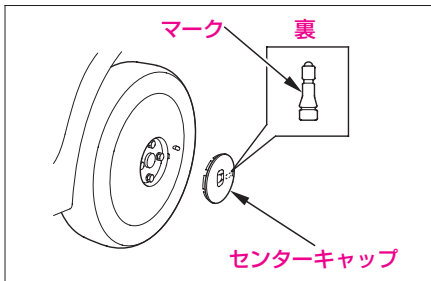

ホイールカバー装備車

ホイールカバーの切り欠き部(マーク部)がバルブの位置にくるようにし、ホイールカバーの外周を手でたたいて取り付けます。

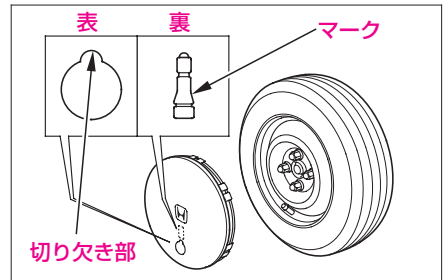
知識

- ホイールカバーを取り付ける前に、裏面の爪がリングに正しく組み付いていることを確認してください。正しく組み付いていないとホイールカバーが外れる原因となります。また、爪が折れているときはホイールカバーを取り付けしないでください。

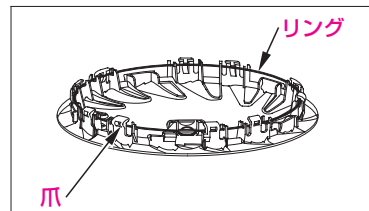

6 応急用スペアタイヤを収納する

応急用スペアタイヤをしまい、スペーサーを応急用スペアタイヤの向きにして固定します。

2WD車（14インチホイール装備車）

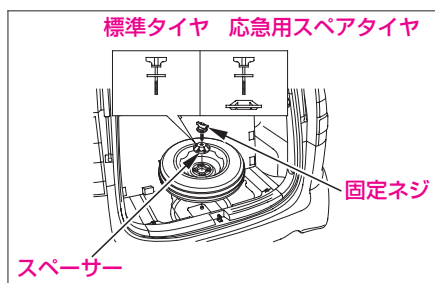

2WD車（13インチホイール装備車）

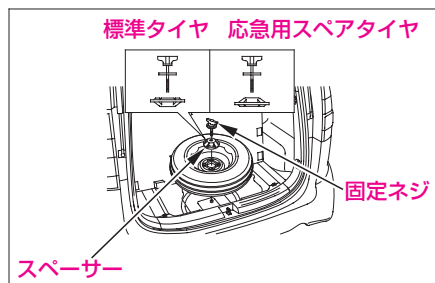

4WD車

応急用スペアタイヤをしまい、固定ネジで固定します。

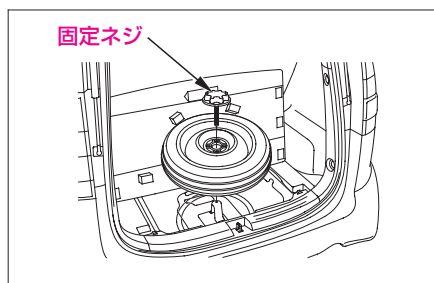

**アドバイス**

- 4WD車は、四輪とも同一指定サイズ、同一種類、同一銘柄および摩耗差のないタイヤをお使いください。
サイズ、種類、銘柄や摩耗度合の異なるタイヤを混用すると動力伝達装置に悪影響をあたえます。

**知識**

- この車専用のホイールをお使いください。
専用以外のホイールを使うと走行装置やブレーキ装置に支障をきたすおそれがあります。ホイール交換に際しては、必ずHonda販売店にご相談ください。
- レンチを足で踏んだり、パイプなどを使って必要以上に締め付けしないでください。
トルクがかかりすぎることがあります。
- パンク修理、タイヤの摩耗、リムの変形などでホイールバランスが狂うことがあります。車体の振動などの異常を感じたらHonda販売店で点検を受けてください。
- タイヤ交換は安全のため、地面の固い平らな場所で、他の交通に十分注意して行ってください。必要に応じて停止表示板、非常点滅表示灯を使ってください。
- 必ず同一指定サイズ、同一種類のタイヤを使ってください。指定サイズ以外のタイヤや種類の異なるタイヤを使うと安全性を損ないます。
- 応急用スペアタイヤの空気圧は使うときに調整してください。
やむをえず、未調整のまま走る場合は、速度を控えめにしてください。

タイヤの空気圧 →350、351ページ

アルミホイール装備車

パンク修理などでホイールを取り付け直したときには、念のため1,000km走行時にホイールナットのゆるみの有無を点検してください。

オーバーヒートしたとき

次のようなときは、オーバーヒートです。

- ・高水温警告灯(赤色)が点灯したり、エンジンの力が急に落ちる。
- ・エンジンルームから蒸気が立ちのぼっている。

⚠ 警告

- エンジンルームから蒸気が出ているときは、ボンネットを開けないでください。
蒸気や熱湯がふき出し、やけどなどの重大な傷害を受けるおそれがあります。
- エンジンが十分に冷え、水温が下がるまでラジエーターキャップを外さないでください。
冷却水には圧力がかかっているため、蒸気や熱湯がふき出し、やけどなどの重大な傷害を受けるおそれがあります。

●処置のしかた

- ①車を安全な場所に停めます。
- ②エンジンをかけたままボンネットを開けて風通しをよくします。

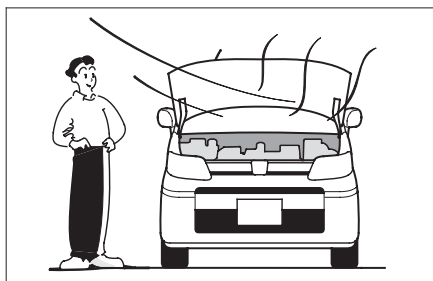

🎓 知識

- エンジンルームから蒸気が出ているときは、エンジンを止めます。
蒸気が出なくなってからボンネットを開け、エンジンをかけてください。



- ③冷却ファンが作動していることを確認し、高水温警告灯が消灯してからエンジンを止めます。
冷却ファンが作動していないときはすぐにエンジンを止めてください。

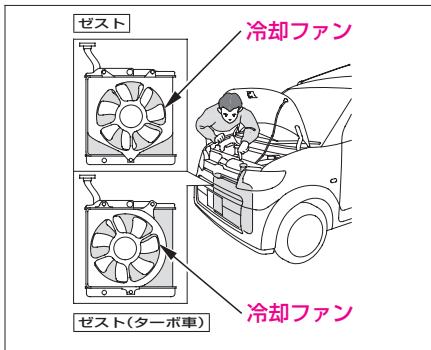

🚗 アドバイス

- 冷却ファンが作動していない場合は、故障が考えられますので、Honda販売店へご連絡ください。

- ④エンジンが冷えてから、冷却水量、ホースなどからの水漏れを点検します。

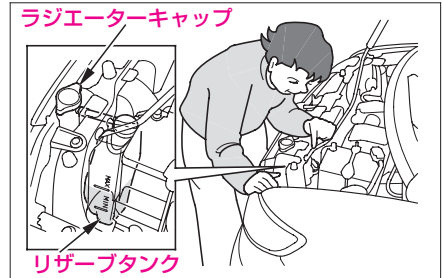

- ⑤冷却水量が不足していたらラジエーターとリザーブタンクに冷却水を補給します。冷却水がない場合は、応急的に水を補給します。

🚗 アドバイス

- エンジンが熱いときに冷却水を入れないでください。急に冷たい冷却水を入れると、エンジンが損傷するおそれがあります。冷却水はエンジンが冷えてからゆっくりと入れてください。

- ⑥なるべく早くHonda販売店で点検を受けてください。

電気系統が異常のとき

バッテリーあがりのとき

次のようなときは、バッテリーあがりです。

- ・スターターが回らないか、回っても回転が弱くエンジンがかからない。
- ・ライトがいつもより極端に暗かったり、ホーンの音が小さい。

●処置のしかた

救援車のバッテリーを利用してエンジンを始動させます。

①ブースターケーブルを次の順番でつなぎます。

1 本目

- ①自車のバッテリーの⊕端子
- ②救援車のバッテリーの⊕端子

2 本目

- ③救援車のバッテリーの⊖端子
- ④自車のエンジンのアース線端子

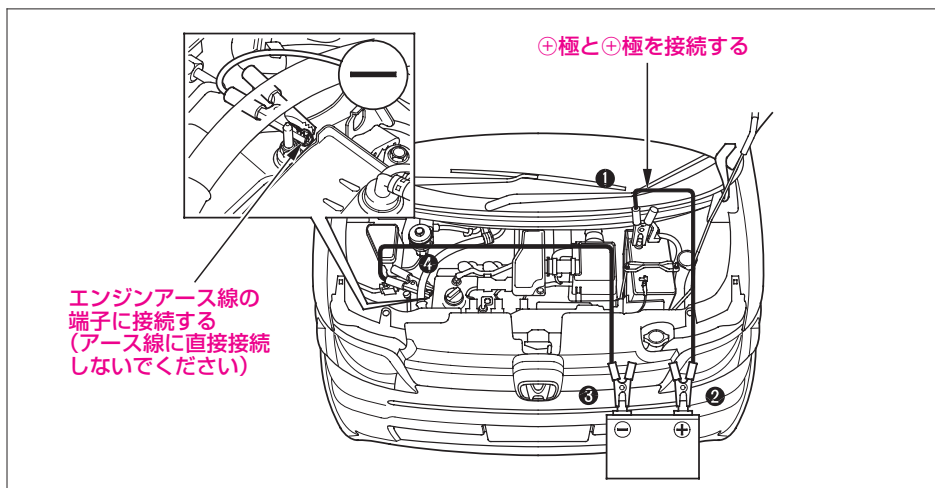

②救援車のエンジンを始動し、回転数を少し高めにします。

③自車のエンジンをかけます。

④ブースターケーブルをつないだときと逆の順番で外します。

⑤Honda販売店や最寄りのガソリンスタンドなどで点検を受けてください。



⚠ 警告

- バッテリーを取り扱うときは次のことを必ず守ってください。
バッテリーから発生する可燃性のガスに引火すると爆発のおそれがあります。
 - ・ バッテリー液が不足しているときは、エンジンの始動または充電を行わないでください。
 - ・ 火気を近づけないでください。
 - ・ 帯電した身体でバッテリーに触れないでください。
 - ・ 換気に十分注意し、換気の悪い場所では充電を行わないでください。
 - ・ バッテリーを充電するときは、すべてのキャップを外してください。
- ブースターケーブルをつなぐときは次のことを必ず守ってください。火花が出て、バッテリーから発生する可燃性のガスに引火すると爆発のおそれがあります。
 - ・ 自車のバッテリーの⊖端子に直接ケーブルをつながないでください。
 - ・ ⊕端子と⊖端子を間違えないでください。
 - ・ ケーブルの先端どうしを接触させないでください。
- バッテリー液は希硫酸です。目や皮ふに付くとその部分が侵されますので十分注意してください。
万一、付着したときはすぐに多量の水で少なくとも5分間以上洗浄し、飲み込んだときはすぐに多量の飲料水を飲んでください。応急処置後は、専門医の診察を受けてください。

🎓 知識

- バッテリー液が不足しているときは、使用しないでください。
バッテリー内部の劣化が進むおそれがあります。
- ブースターケーブルのクリップは、エンジン始動時などの振動で外れたりしないように確実に固定してください。また、ブースターケーブルが冷却ファンやベルトに巻き込まれないように十分気をつけてください。
- 救援車には、12Vのバッテリーを装着している車を使用してください。
- **FM/AMラジオ一体式CDステレオ装備車**
バッテリー交換などでバッテリーケーブルを取り外すと、ラジオにセットされた周波数が消去されます。その場合は、再度記憶操作をしてください。

ライト類が点灯しないとき、 電気装置が作動しないとき

バッテリーがあがっていないときは、ヒューズ切れや電球(バルブ)切れが考えられます。

- ①エンジンスイッチを“0”の位置にします。
- ②ヒューズが切れていないかを点検します。
 - ・故障の状況から点検すべきヒューズをヒューズボックスの表示と取扱説明書で確認し、点検します。
- ③必要に応じて、ヒューズや電球を交換します。

●ヒューズの点検、交換

運転席足元のヒューズボックス

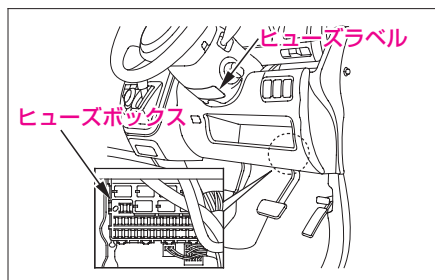

・各ヒューズの装備と容量

	表示	装備	容量
1		イグニッションコイル	15A
2		SRSエアバッグシステム	10A
3		ABS/EPS	7.5A
4		リヤワイパー	10A
5		フロントワイパー/ ウォッシャー	20A
6		後退灯	7.5A
7		フューエルポンプ	15A
8		発電機	7.5A
9		メーター	7.5A
10		ヒーターモーター	30A
11		ヒートッドアミラー*1	7.5A
12		IGP	15A
13	—	—	—
14		イグニッションコイル	15A
15		SRSエアバッグシステム	7.5A
16		電動ドアミラー	7.5A
17		リヤデフロスター	20A
18		エアコン	7.5A
19	AS 	パワーウィンドー 助手席	20A
20	RR L 	パワーウィンドー 後席左側	20A
21	RR R 	パワーウィンドー 後席右側	20A
22		パワードアロック	20A
23	DR 	パワーウィンドー 運転席	20A



24		オーディオ バックアップ ^{※2}	10A
25		LAFセンサー	20A
26		車幅灯/尾灯	7.5A
27		アクセサリソケット	15A
28		アクセサリ	7.5A

※1：ヒートドドアミラー装備車

※2：Hondaインターナビシステム
装備車

エンジンルーム内のヒューズボックス

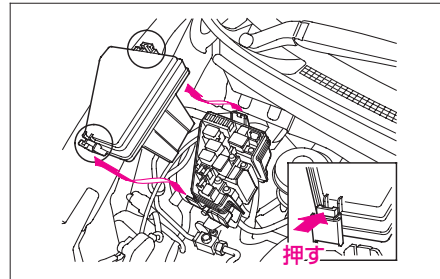

・各ヒューズの装備と容量

	表示	装備	容量
1		バッテリー	70A
2		イグニッション	50A
3		ABSモーター	40A
4		ABS	20A
5		ホーン/制動灯	10A
6		非常点滅表示灯	10A
7		EPS	40A
8		冷却ファン	30A
9		右側ヘッドライト	15A
10		エアコンMGクラッチ	7.5A
11		左側ヘッドライト	15A
12		フォグライト*	10A
13		バックアップ/室内灯	10A

※：フォグライト装備車

ヒューズが切れているとき

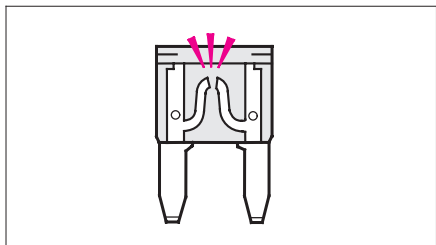

ヒューズラベルの表示に従い規定容量のヒューズに交換します。

アドバイス

- 規定容量のヒューズ以外の物は絶対に使わないでください。配線コードなどを焼損させる原因となります。

知識

- 交換しても、またヒューズが切れる場合は、電気系統の異常が考えられますので、Honda販売店で点検を受けてください。
- **FM/AMラジオ一体式 CDステレオ装備車**
オーディオのヒューズが切れると、ラジオにセットされた周波数が消去されます。

ヒューズが切れていないとき

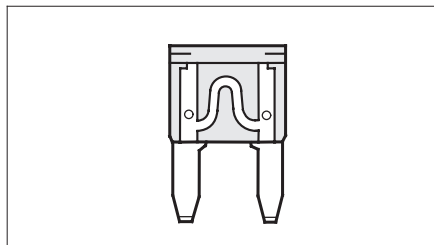

- ライト類が点灯しないときは、電球切れが考えられます。電球を点検し、切れているときは交換してください。

知識

- 電球が切れていない場合は、電気系統の異常が考えられますので、Honda販売店で点検を受けてください。
- ライト類以外の電気装置が作動しないときは、電気系統の異常が考えられますので、Honda販売店で点検を受けてください。



●電球(バルブ)の交換

ヒューズが切れていないのにライト類が点灯しないときは、電球切れが考えられます。電球を点検し、切れているときは交換してください。

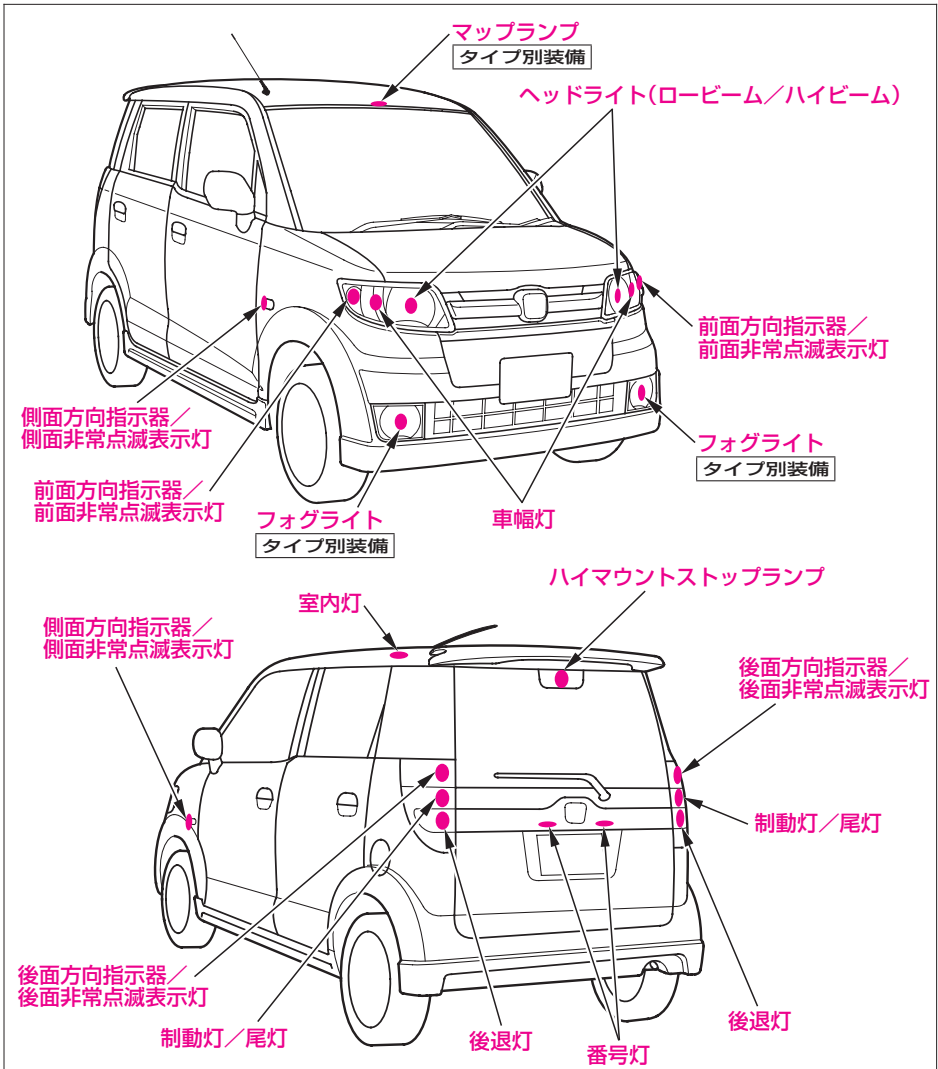

知識

- ランプ本体やレンズを外すときは、ボディに傷を付けないように注意してください。
- 電球を交換するときはワット(W)数の違う物を使わないでください。
電球のワット数 →347ページ
- ハロゲンバルブはガラス球内部の圧力が高いため、落したり、物をぶつかけたり、傷をつけたりすると破損してガラスがとび散ることがあります。
取り扱いには十分に注意してください。
また、ハロゲンバルブの電球の表面に手などが、触れないようにしてください。使用時電球が高温になるため、油などが付着すると寿命が短くなります。触れた場合は、中性洗剤の薄い水溶液を柔らかい布に含ませてよくふき取ってください。
- ヘッドライト、制動灯などのランプは、雨天走行や洗車などの使用条件によりレンズ内面が一時的に曇ることがあります。これはランプ内部と外気の温度差によるもので、雨天時などに窓ガラスが曇るのと同様の現象であり、機能上の問題はありません。
ただし、レンズ内面に大粒の水滴がついているときやランプ内に水がたまっているときは、Honda販売店にご相談ください。

ヘッドライト

ディスチャージヘッドライト装備車

ヘッドライトの電球切れの点検、交換は必ずHonda販売店で行ってください。

注意

- ディスチャージヘッドライトは高電圧を使用しており、不適切な取り扱いや分解を行うと感電するおそれがあります。



ヘッドライト

ハロゲンヘッドライト装備車

ハロゲンバルブを使用していますので、取り扱いに注意してください。

ハロゲンバルブ →290ページ

- ①カプラーを抜き取ります。
- ②ゴムカバーを外します。
- ③止め金を外し、電球を外します。

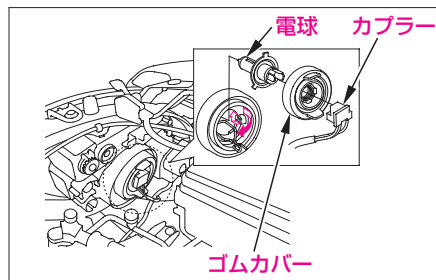

止め金の状態はヘッドライト部の確認窓より確認できます。

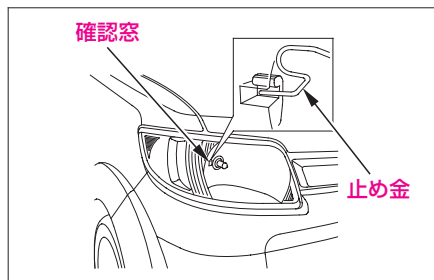

フォグライト

タイプ別装備

- ①交換する側と反対にハンドルをいっばいに切ります。
- ②クリップを外してインナーフェンダーをめくりします。

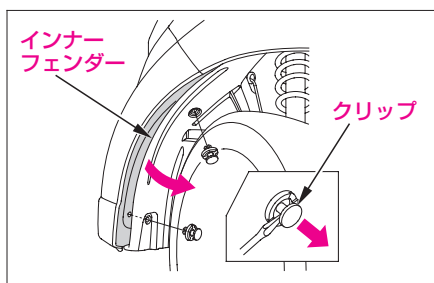

- ③ツメを押しながらカプラーを外し、ソケットを左に回して外します。

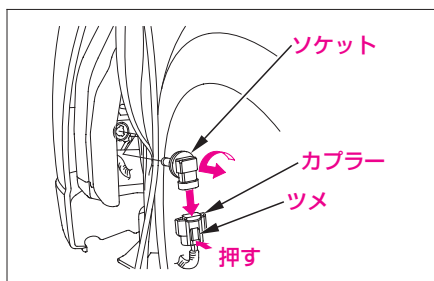

インナーフェンダーを固定するときは、クリップの中央部のピンを起こしたままインナーフェンダーに差し込み、ピンを平らになるまで押し込みます。

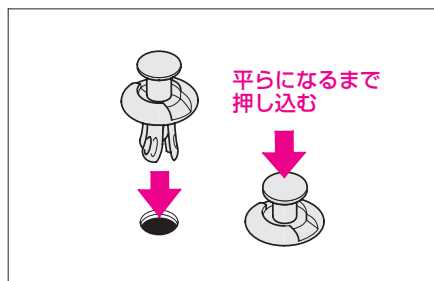



前面方向指示器／前面非常点滅表示灯

ソケットを左へ回して外し、電球を抜き取ります。

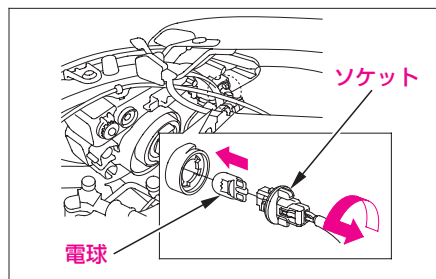

車幅灯

ソケットを左へ回して外し、電球を抜き取ります。

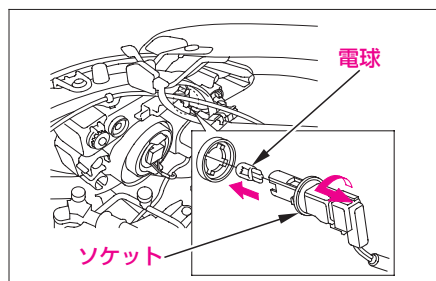

側面方向指示器／側面非常点滅表示灯

①ランプ本体を後方に押し込んで外します。

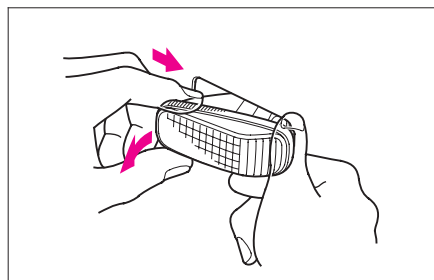

②ソケットを左へ回して外し、電球を抜き取ります。

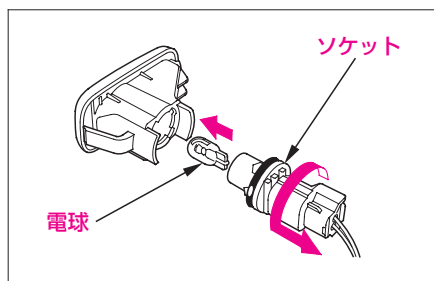

制動灯／尾灯、後面方向指示器／後面非常点減表示灯、後退灯

①ランプ本体を固定しているネジを外します。

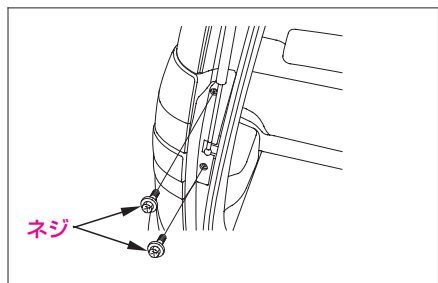

②ランプ本体の下部を外側に押して、ツメを外します。

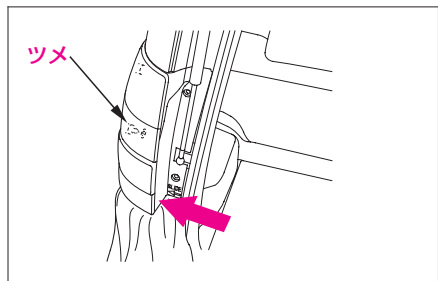

③ランプ本体を外側に引いて、ツメを外します。

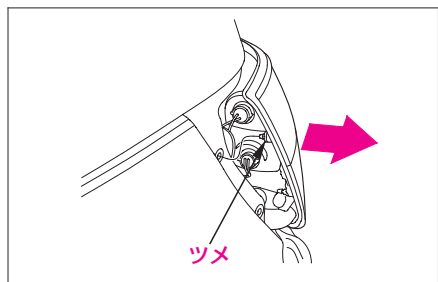

④ランプ本体を回転させながら、外します。

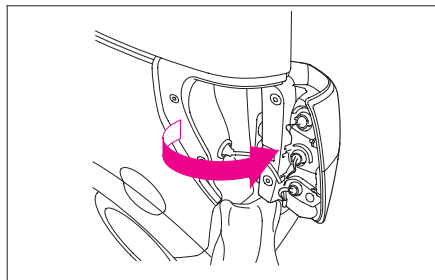

⑤ソケットを左へ回して外し、電球を抜き取ります。

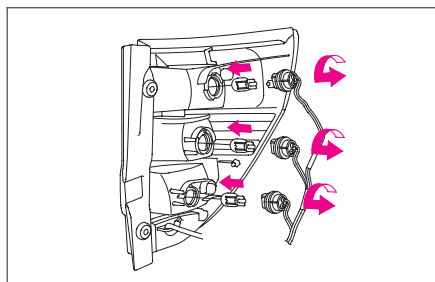



ハイマウントストップランプ

①カバーのツメを押しながらカバーを外します。

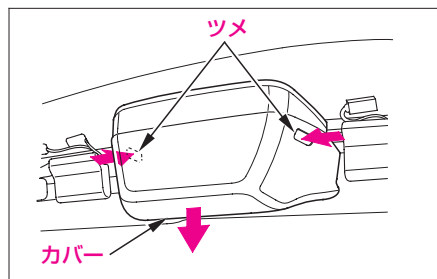

②カブラーのツメを押しながらカブラーを外します。

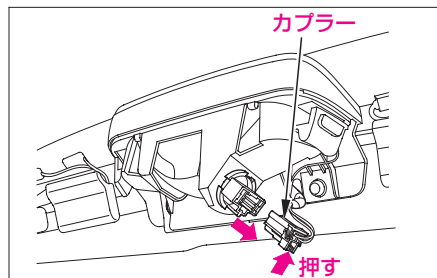

③ソケットを左に回して外し、電球を抜き取ります。

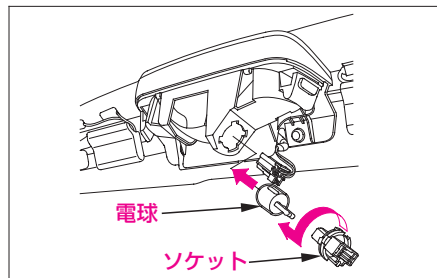

番号灯

①側面を押し、ランプ本体を外します。

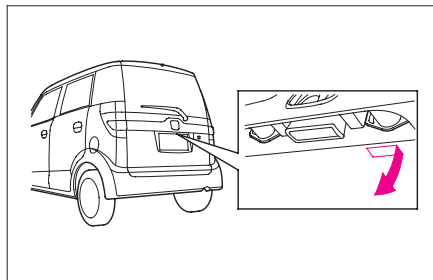

②ツメを押してレンズを外します。

③電球を抜き取ります。

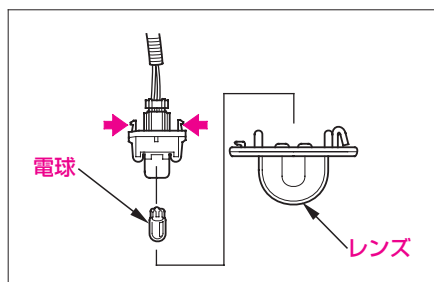

室内灯

①レンズを外します。

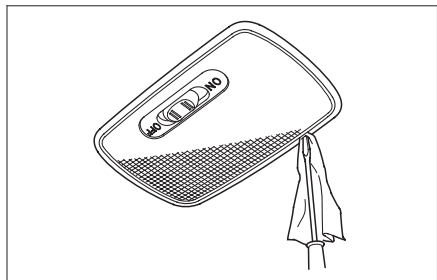

②電球を抜きます。

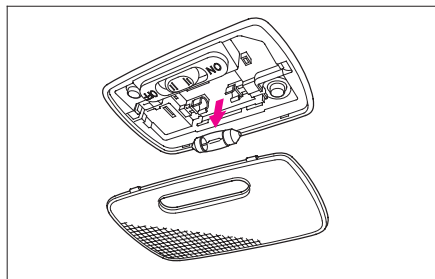



マップランプ

タイプ別装備

- ① レンズを押ししてすきまを作り、ドライバークリップを差し込んでレンズを外します。

Honda インターナビシステム 装備車

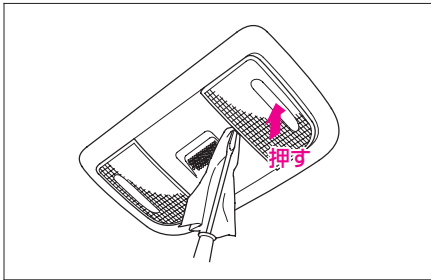

Honda インターナビシステム 非装備車



- ② 電球を抜き取ります。

Honda インターナビシステム 装備車

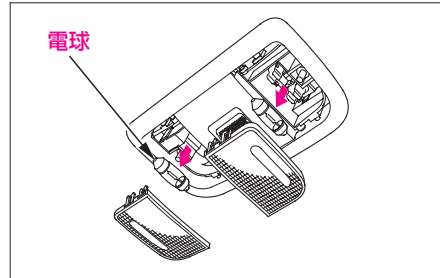

Honda インターナビシステム 非装備車

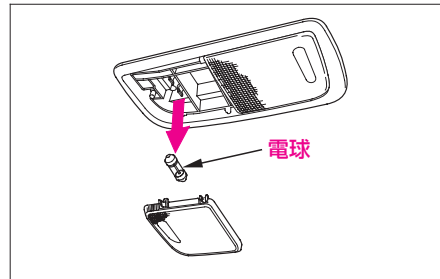

テールゲートの解錠ができないとき

万一、テールゲートが解錠できなくなった場合は、応急処置としてテールゲート解錠シリンダーにキーなどを差し込み矢印の方向に回して解錠してください。

- ①テールゲートのカバーにドライバーを
図のように差し込んでカバーを開けます。

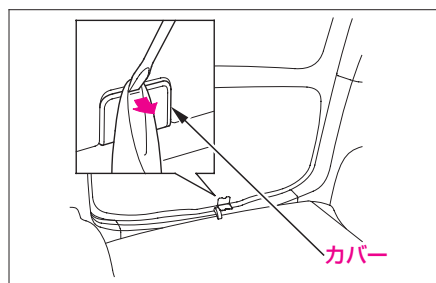

- ②シリンダーにキーなどを差し込み右に
回し、テールゲートを解錠します。
テールゲートの開閉 →53ページ

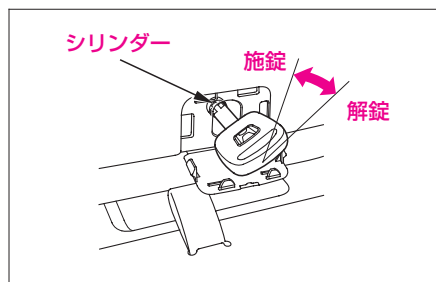

テールゲート解錠シリンダーを左に回すと施錠します。

知識

- 応急処置後はHonda販売店で点検を受けてください。



キーの電池が消耗したとき

電池交換の際は、破損などのおそれがあるため、Honda販売店での交換をおすすめします。

注意

- 電池および取り外した部品は、お子さまが飲み込まないように注意してください。
飲み込むと、傷害を受けるおそれがあります。

知識

- 液漏れなどを防ぐため、電池の⊕極と⊖極は正しく取り付けてください。
- 電池交換の際は、カバーを確実に取り付けてください。確実に取り付けられていないと、耐水性能の低下や故障の原因となります。
- 電池はHonda販売店または時計店、カメラ店などでお求めください。

●キーレスエントリー一体キーの電池交換

Hondaスマートキーシステム非装備車

使用電池……………ボタン電池CR1220

ネジを外して、カバーに傷を付けないようにマイナスドライバーに布を巻いてカバーを外し、電池を交換します。

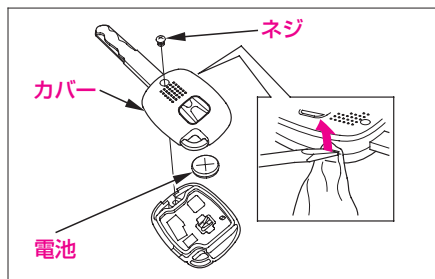

●Hondaスマートキーの電池交換

Hondaスマートキーシステム装備車

使用電池……………ボタン電池CR2032

- ①内蔵キーを取り出します。
内蔵キーの取り出しかた →43ページ
- ②カバーに傷を付けないようにコインに布を巻いてカバーを外し、電池を交換します。

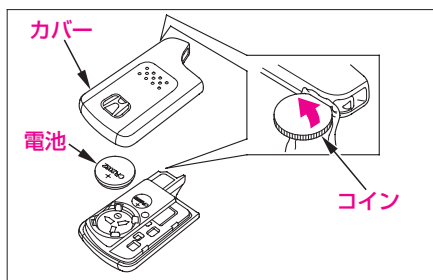



Hondaスマートキーで エンジンスイッチを 操作できないとき

Hondaスマートキーシステム装備車

Hondaスマートキーによるエンジンスイッチの操作や、エンジンの始動ができない場合は、内蔵キーを使ってエンジンスイッチの操作や、エンジンの始動をすることができます。

内蔵キーの取り出しかた →43ページ

●内蔵キーの差し込みかた

- ①リッドの手前側を押しながら、リッドを外します。

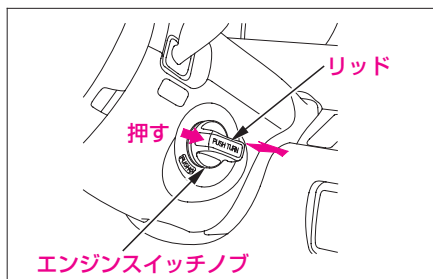

- ②エンジンスイッチノブの内側のツメを、内蔵キーの先端で押して、エンジンスイッチノブを外します。

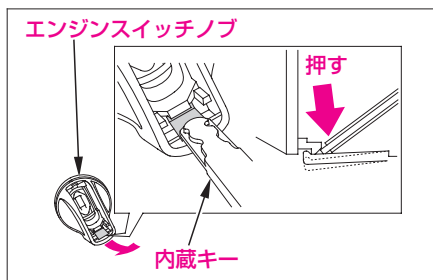

- ③エンジンスイッチに内蔵キーを図の向きで差し込みます。

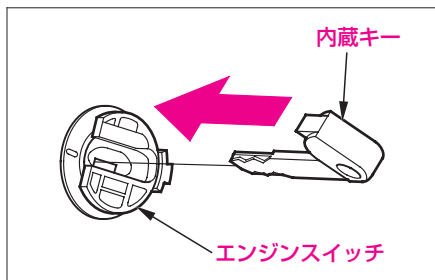

キーを使ったエンジンスイッチの操作
→122ページ

エンジンスイッチノブの取り付け

- ①エンジンスイッチにエンジンスイッチノブを取り付けます。

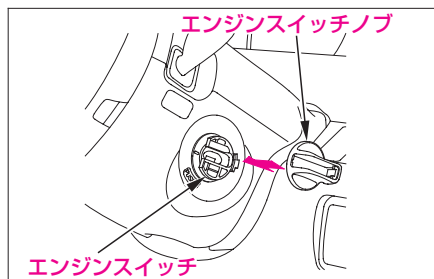

- ②リッドのツメをエンジンスイッチノブに引っかけて、取り付けます。

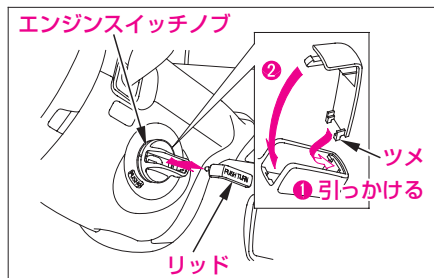

6

車の手入れ

- 点検・整備について …… 304
- 簡単な整備
 - タイヤについて …… 306
 - ワイパーブレードラバー
の交換 …… 310
- 日常の手入れ
 - 外装の手入れ …… 314
 - 内装の手入れ …… 318
 - アルミホイールについて …… 322
- 車にあった部品の使用 …… 324

点検・整備について

車は走行するにしたいが、また時間が経過するとともに部品の劣化や摩耗などが進んでいき、適切な点検整備を行わないと、安全・快適に乗っていただけなくなるばかりか大気汚染や騒音の増加などを引き起こすことがあります。

このようなことから点検整備が必要であり、ドライバー（運転者）は点検整備を実施することが法律でも義務づけられています。

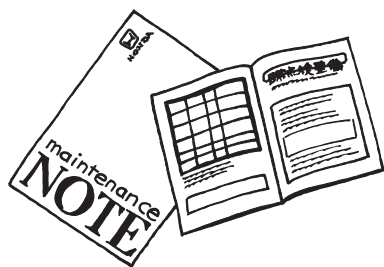

詳しくは、別冊のメンテナンスノートに記載してありますので、よくお読みになり必ず点検整備を行ってください。

●点検整備の種類

日常点検

日常の車の使用状況に応じて、お客様の判断で適時行う点検で、お客様自身で実施が可能な項目となっています。

点検時期の目安としては長距離走行前や洗車時、給油時などに実施します。

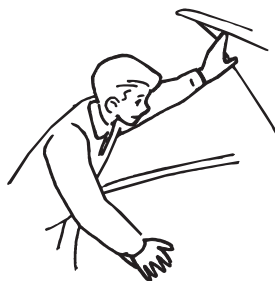



法定定期点検

年間走行距離が10,000km程度の標準的な使用を前提に、12か月および24か月毎に実施する点検です。法律で定められているものと、Hondaが指定するものがあります。



その他

新車時の無料点検や定期交換、厳しい使われかたをしたときの点検整備があります。



簡単な整備

「簡単な整備」を実施したときは、メンテナンスノート点検整備記録簿のメンテナンスレコードに記録してください。

タイヤについて

タイヤの異常摩耗、亀裂、損傷および指定外の空気圧は、乗り心地、操縦性、タイヤの寿命を損ないます。また、摩耗したタイヤは雨天時の高速走行で通常よりもハイドロプランニング現象を起こしやすくなります。

- 安全のため、こまめに点検を行ってください。

また、必ず同一指定サイズ、同一種類のタイヤをお使いください。

⚠ 警告

- 次のようなタイヤは使わないでください。
コントロールを失うことがあり、思わぬ事故につながります。
- 摩耗限度を超えたタイヤ。
- 指定空気圧に調整されていないタイヤ。

タイヤの空気圧

→350、351ページ

⚠ 注意

- タイヤの空気圧を調整するときは、規定圧力を守ってください。
空気を入れ過ぎると、タイヤが破裂しけがをするおそれがあります。



- 4WD車は、四輪とも同一指定サイズ、同一種類、同一銘柄および摩耗差のないタイヤをお使いください。サイズ、種類、銘柄や摩耗度合の異なるタイヤを混用すると動力伝達装置に悪影響を与えます。

摩耗限界表示 (ウェアインジケーター)

ウェアインジケーターが表れたらタイヤを交換してください。

- ・ウェアインジケーターは、タイヤの接地面にあり、他の部分より溝が1.6mmだけ浅くなっています。

ウェアインジケーターの位置を示すマークの代表例です



ウェアインジケーターが表われたとき(タイヤの溝がなくなったとき)は交換

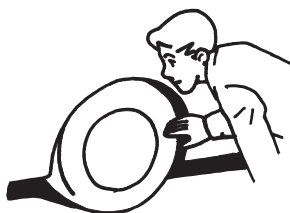
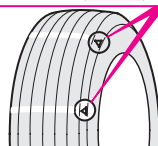

●位置交換 (タイヤローテーション)

5,000kmごとにタイヤの位置を交換します。

- 同じ位置で長く走ると偏摩耗し、タイヤの寿命を縮めるだけでなく走行性、制動力にまで悪影響を与えます。

- 応急用スペアタイヤは、位置交換に使わないでください。
- 前輪と後輪でタイヤの空気圧が異なるので、位置交換後は必ず空気圧を調整してください。

タイヤの空気圧

→350、351ページ



タイヤ回転指示マーク

タイヤの性能上、回転方向が指定されているタイヤには、タイヤ側面に回転指示マークがあります。回転指示マークが前部へ向くように取り付けてください。

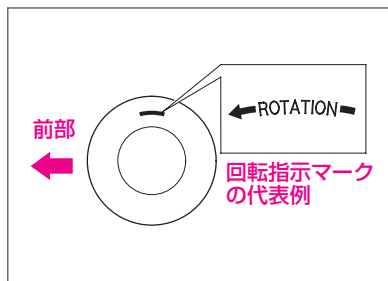

回転指示マークがないタイヤの場合

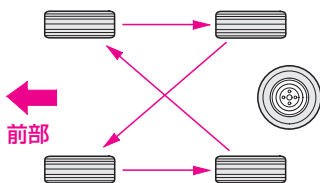

回転指示マークがあるタイヤの場合

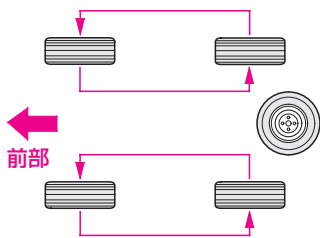

ワイパー ブレードラバー の交換

ラバーが傷んでいると、拭きむらがあるばかりかウィンドーガラスを傷つけることがあります。

ワイパーブレードを外したときはアームを倒さないでください。また、アームを起こしているときはワイパーを作動させないでください。ガラスやボンネットに傷がつくことがあります。

① フロントワイパー

ノブを押し上げながら、アームからブレードをスライドさせて外します。

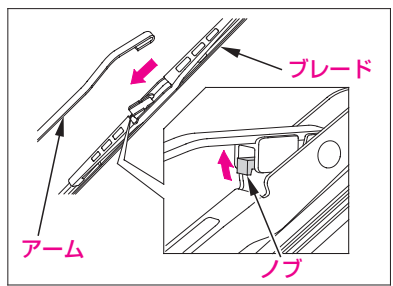

②ラバーの先端部をブレードのストッパーから外れるまで引き、そのままラバーをブレードから引き抜きます。

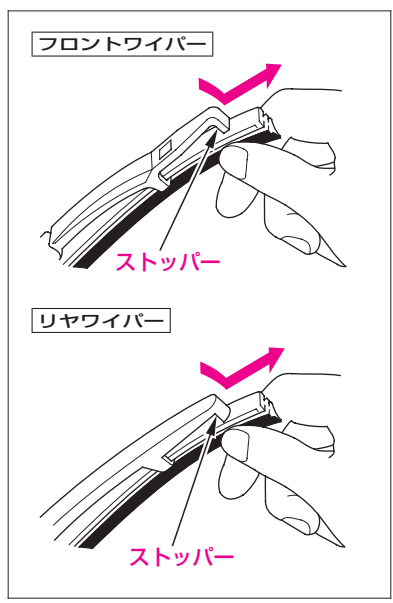



- ③引き抜いたラバーからリテーナーを外し、新しいラバーに取り付けます。

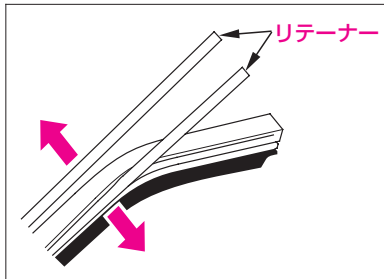

- ④ラバーをブレードの2番目のツメからブレードに沿って差し込み、ラバーをブレードのストッパーから約2 cm引き出します。

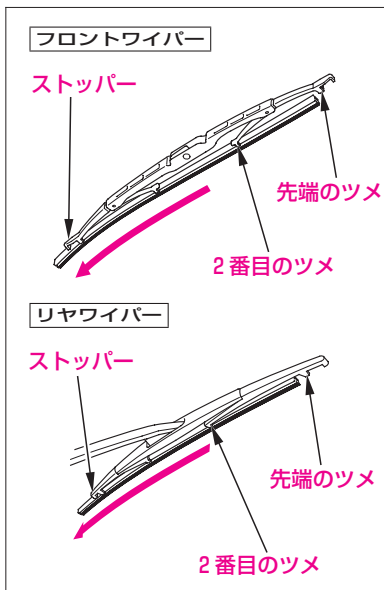

- ⑤ブレードの先端のツメにラバーを通します。
⑥ブレードの先端のストッパーにラバーを戻して固定します。

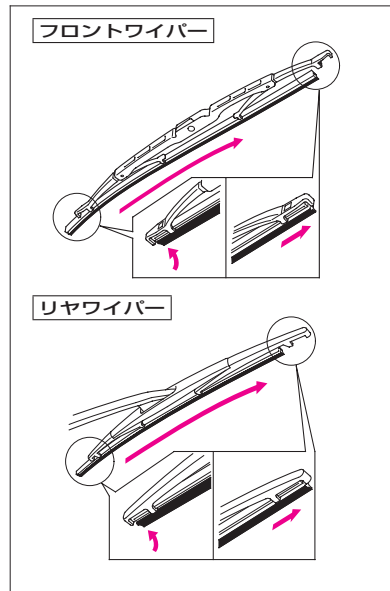

- ⑦ **フロントワイパー**
ブレードをアームに取り付けます。

日常の手入れ

走行後は

- 塗装面に付着したほこりを毛ばたきなどではらい落としましょう。
- とび石などによる塗装面の傷は錆の原因となります。見つけたら早めに補修してください。



保管、駐車は

- 風通しのよい車庫や、屋根のある場所をおすすめします。

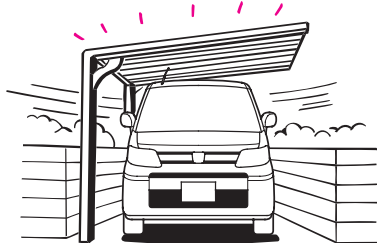



洗車を忘れずに

- 少なくとも月に一度は洗車しましょう。
- 次の場合は、必ず洗車してください。

- ・凍結防止剤を散布した道路を走行したとき、海岸地帯を走行したとき。

錆の原因となるので車体の下回り、フェンダーの内側を念入りに洗ってください。

- ・コールトール、ばい煙、鳥のふん、虫、樹液などがついたとき。化学変化で塗装面にむらができるので、中性洗剤で洗ってから水で完全に流し、必要に応じてポリシングワックス(ワックス乳液)で磨いてください。

ポリシングワックスは、**Honda**純正ケミカル用品をお使いください。

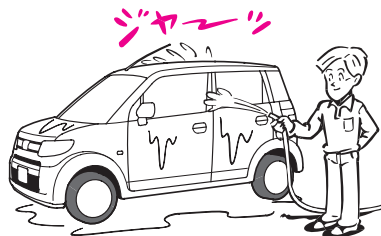

外装の手入れ

●洗車のしかた

- 十分に水をかけながら、下回り、足まわりの汚れを落とします。
- 塗装面は屋根から順に下のほうへ水をかけながら、スポンジかセーム皮のような柔らかい物で洗います。
- 汚れがひどいところは中性洗剤で洗い、さらに水で完全に洗い落とします。
- 水が乾かないうちに拭き取ります。

- 故意に空気取り入れ口やエンジンルーム内に水をかけないでください。
故障の原因になります。

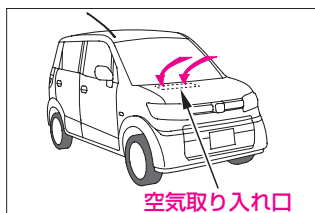

自動洗車機を使うとき

- ドアミラーを格納し、アンテナを取り外してから洗車してください。
- ホイールカバー装備車は、自動洗車機のホイール専用ブラシを使わないでください。十分水をかけスポンジまたはセーム皮のような柔らかい物で洗ってください。

- 自動洗車機を使うと、ブラシの傷がつき光沢が失われたり、劣化を早めることがあります。

高圧洗浄機を使うとき

洗車ノズルと車体の距離を十分に離して洗車してください。
ウィンドーまわりは、特に注意して行ってください。近づけすぎると室内へ水が侵入することがあります。
エンジンルームには水をかけないでください。
故障の原因になります。



●ワックスをかけるとき

月に一回程度または水をはじかなくなったときに行います。洗車したあと、日陰か車体表面が体温以下になっているときにワックスをかけます。

- ワックスはHonda純正ケミカル用品をお使いください。



- みがき粉(コンパウンド)入りのワックスは使わないでください。塗装面に細かい傷が残ることがあります。

●樹脂塗装部品 (バンパーなど)の手入れ

ガソリン、オイル、ラジエーター液、バッテリー液などが付着すると、しみの発生や塗膜がはがれる原因となります。すみやかに柔らかい布で拭き取ってください。

- 樹脂塗装部品の傷の補修をする場合は、Honda販売店にご相談ください。不適當な塗料を使うと塗膜を傷めます。

●ガラスの手入れ

ガラスの油膜を取るときは、ガラスクリーナーをお使いください。

- ・ガラスクリーナーはHonda純正ケミカル用品をお使いください。

はっ水ガラスについて

タイプ別装備

前席ウィンドー(ドアガラス)にはっ水膜がコーティングしてあり、水滴をはじきます。

🎓 知識

- 水滴をはじく効果の持続時間には限りがありますが、できるだけ長持ちさせるために次のことをお守りください。
 - ・前席ウィンドーが汚れているときは、水洗いをするか柔らかい湿った布などでふき取ってください。また、泥などの汚れがひどいときは、前席ウィンドーの開閉をなるべく行わないでください。
 - ・みがき粉(コンパウンド)入りガラスクリーナーやワックス、洗剤等は使わないでください。
 - ・金属製の物で霜取りなどを行わないでください。
 - ・自動洗車機を使うときは、先に泥などの汚れを落してから行ってください。

🎓 知識

- ガラスクリーナーを使うと一時的に水はじきが悪くなることがあります。水洗いをすれば元に戻ります。
- 水はじきが悪くなったときは、Honda販売店にご相談ください。

リヤガラスの清掃をするとき

ガラスの内側に電熱線やアンテナ線(Hondaインターナビシステム装備車)が装着されていますので、これに沿って柔らかい布で拭いてください。



● アクアクリンミラー (親水ミラー)の回復作業

タイプ別装備

ミラー表面に汚れなどが付着して、一時的に親水効果が低くなる場合がありますが、異常ではありません。数日間の日射をすることで親水効果が回復しますが、早く回復させたいときは次の回復作業を行ってください。

・点検

ミラー表面に散水し、水滴にならず薄い水膜(親水状態)になることを確認します。親水状態になっていない場合は、洗浄作業を行います。親水状態になっている場合は、紫外線照射を行います。

・回復作業

- ①ミラー表面を水洗いし、汚れを落とします。
- ②水を含ませたきれいな布で、汚れを落とします。
- ③それでも汚れが落ちない場合は、純正ガラスクリーナーや家庭用中性洗剤などを使用して、柔らかい布を使ってミラー表面を洗浄後、十分な水で洗浄剤を洗い流してください。

・紫外線照射

屋外に車両を5～9時間ほど放置し、ミラー表面に太陽の光を当てます。

内装の手入れ

- ①中性洗剤の水溶液を柔らかい布に軽く含ませて、汚れを落とします。
 - ・ 飲食物などをこぼしたときは、すぐに汚れを落としてください。
- ②真水を含ませた柔らかい布で、残った洗剤分をきれいに拭き取ります。
- ③直射日光を避け、風通しのよい日陰で乾燥させます。

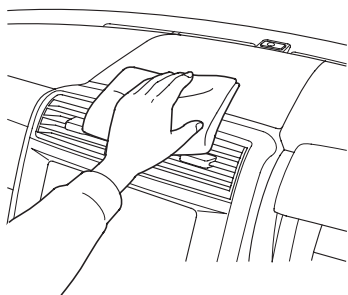

- 室内に水をかけないでください。オーディオやスイッチなどの電装品に水がかかると故障の原因となります。

**● タイプ別注文装備**

シートのはっ水部分を手入れするときは、真水を含ませたきれいな布で汚れを拭き取ります。洗剤を使用するとはっ水効果が低下しますので使用しないでください。シートのはっ水範囲は下図の通りです。

フロントシート

■ はっ水加工範囲

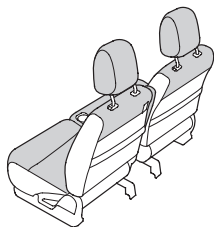
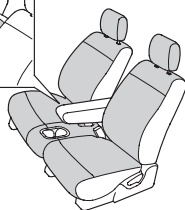
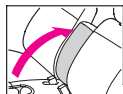
**リヤシート**

■ はっ水加工範囲

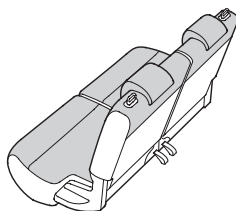
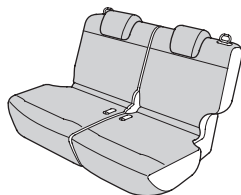

●ワイパブルフロアのお手入れ

タイプ別注文装備

通常は、乾いた柔らかい布で拭いてください。汚れがひどいときは、柔らかい布に真水を含ませ、固く絞ってから拭き取ってください。

- 滑りやすくなるためワックスや洗剤液を使用しないでください。

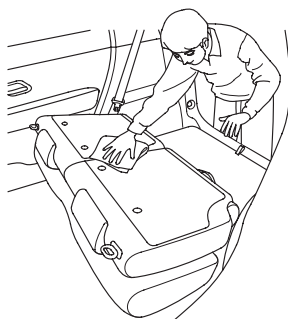

●ケミカル類、 液体芳香剤について

取扱方法や成分を確認の上、取り扱いには十分にご注意ください。

⚠ 注意

- オーディオやスイッチなどの電装品にシリコン系のスプレーを塗布しないでください。故障の原因となったり、車両火災につながるおそれがあります。万一、電装品にシリコン系のスプレーを塗布したときは、Honda販売店にご相談ください。



- ケミカル類、液体芳香剤はその成分によっては、樹脂部品、布材の変色、しみ、ひび割れを起こすことがあります。

次のことに注意してください。

- ・ベンジン、ガソリンなどの有機溶剤や酸、アルカリ性の溶剤は使わないでください。

また、ケミカル類には、これらの成分が含まれているおそれがあります。

- ・ケミカル類を使用したあとは、必ず乾いた布で軽く拭き取ってください。

また、使用した布はそのまま樹脂部品、布材の上に長時間放置しないでください。

- ・液体芳香剤はこぼさないように、容器を確実に固定してください。

芳香剤の使用にあたっては固形タイプのものでおすすめします。

アルミホイール について

アルミホイール装備車

アルミホイールは一般的なスチールホイールと取り扱いかたが異なります。

アルミホイールの特性を維持するため、必ず次のことをお守りください。

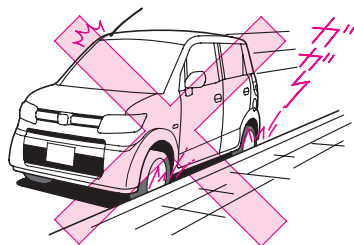

●取り扱い

- この車専用のホイールをお使いください。専用以外のホイールを使うと、走行装置やブレーキ装置に支障をきたすおそれがあります。ホイール交換に際しては、必ずHonda販売店にご相談ください。
- パンク修理などでホイールを取り付け直した際には、念のため1,000km走行時にホイールナットのゆるみの有無を点検してください。
- アルミホイールは傷つきやすいので歩道の縁石などに乗り上げたり、すり当てたりすることを避けてください。
- バランスウェイトやバルブはHonda純正のアルミホイール専用品をお使いください。ホイールに傷をつけたり、機能を損なうことがあります。
- タイヤチェーンを装着するときは、正しく装着してください。ホイールに対して片寄ったり、ゆるかったりするとホイールに傷をつけるおそれがありますので注意して装着してください。



●手入れ

- アルミホイールは、塩分や汚れを嫌いますので、海水や道路凍結防止剤などが付いたときには、スポンジに中性洗剤を含ませ、汚れを早めに落としてください。
- ホイールの光沢を維持するため、時々ワックスがけをしてください。
- アルミホイールは傷つきやすいので、砂入り石鹼や硬いブラシを使わないでください。高速洗車機（ホイール専用ブラシ付きの物）によるホイールの洗浄は避けてください。
- スチーム洗浄などで、熱湯がホイールに直接かからないようにしてください。
光沢を失うおそれがあります。

車にあった部品の使用

車の性能、品質を維持するために、Honda車に最も適したHonda純正部品をお使いください。

純正部品は厳しい検査を実施し、Honda車に適合するように作られています。お求め、装着に際しては、Honda販売店にご相談ください。

- 純正部品には下のマークがついています。



- Honda純正部品以外の車の性能や機能に適さない部品を使用しないでください。適正な性能や機能を発揮しなかったり、思わぬ事故のもとになったりすることがあります。
- 車の改造はしないでください。不正改造は、法律に触れることはもちろん思わぬ事故を起こす場合があります。

7

車との上手なつきあいかた

●積雪・寒冷時の取り扱い

運転するまえ	326
運転するとき	328
駐車するとき	333
冬期の手入れ	334

●こんなときは

雨の日の運転	336
夏場の取り扱い	338

●環境にやさしい

省エネドライブを するために	340
-------------------	-----

積雪・寒冷時の取り扱い

運転するまえ

●車に積もった雪や着氷は取り除く

屋根に積もった雪

走行時に屋根に積もった雪がすべり落ち視界の妨げになるなど危険です。走行する前に取り除いてください。

- ・氷結している部分を無理に取り除くと塗装などを傷めます。氷が溶けてから取り除いてください。

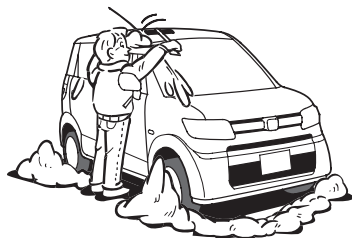

ガラス面の雪や霜

雪や霜を落として視界を確保してください。

- ・プラスチックの板などを使うとガラスに傷をつけずに落とすことができます。

●**アクアクリーンミラー装備車**

ドアミラーに付着した雪や霜は、ヒートドドアミラースイッチを“ON”にするか、温水や水道水を使って溶かしてください。

解氷剤を使ったり、プラスチックの板を使って削り落とすと、ミラー表面に傷が付き、親水効果を失います。

ヒートドドアミラー

→80ページ

足まわりの着氷

足まわりなどに氷塊が付着している場合は、部品を損傷しないように十分注意して取り除いてください。



●凍結しているとき

ドアの凍結

無理に開けるとドアまわりのゴムがはがれたりするので、お湯をかけて氷を溶かしてから開けてください。

- ・ドアキー穴部には、お湯をかけないでください。凍結すると、キーが差し込めなくなります。

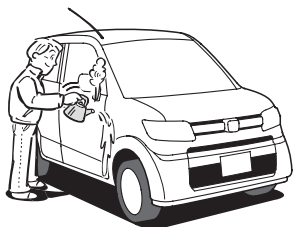

お湯をかけたあとは、凍結防止のために水分をよく拭き取ってください。

ワイパーの凍結(ガラス面が着氷、積雪しているとき)

ワイパーブレード(ゴム部)を損傷したり、モーターの故障となりますので、氷や雪を取り除いてから動かしてください。

寒冷地用ワイパーブレードを装着する際は、Honda販売店にご相談ください。

寒冷時以外は通常のワイパーブレードに戻してください。

●乗車するとき

靴にこびりついた雪をよく落としてから、乗車してください。

- ・ペダル類を操作するときに滑ったり、室内の湿気が多くなりガラスが曇ったりすることがあります。



運転するまえに

ペダル類やハンドルの動きが円滑かどうか確認してください。

運転するとき

- 雪道や凍結路では、たいへん滑りやすくなっているので、速度を落とし車間距離を十分とって運転しましょう。
また、ハンドルやブレーキの操作は特に慎重にしてください。
 - ・ 急加速、急減速、急ブレーキや急ハンドルは横すべりを起こして方向性を失います。

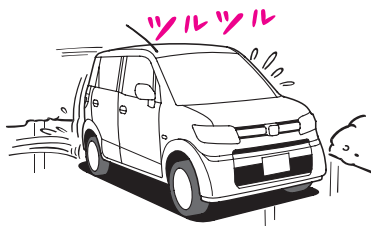

- 冬用タイヤ、タイヤチェーンを装着して走行してください。
 - チェーンサイズ →330ページ
 - タイヤチェーンの取り付けかた →331ページ
- 冬用タイヤを装着するときは、四輪とも同じ種類のものに交換してください。
- 地区条例により違いがありますので、その地区の条例に従ってください。

- 冬用タイヤを装着したときには、安全のため高速走行は避けてください。



●ブレーキの効きについて

ブレーキ装置に付着した雪や水が凍結し、ブレーキの効きが悪くなることがあります。

その際には、前後の車に十分注意して、ブレーキペダルを軽く踏みながら低速で走行し、ブレーキのしめりを乾かしてください。



- ブレーキの効きが回復しないときは、ブレーキ系統に異常が考えられますので、ただちにHonda販売店で点検を受けてください。

●ウォッシャー液を噴射するとき

先にデフロスターを使ってフロントガラスを暖めてからウォッシャー液を噴射します。

⚠ 注意

- 寒冷時はフロントガラスが暖まるまでウォッシャー液を噴射しないでください。ウォッシャー液が凍りついて視界の妨げとなり、思わぬ事故につながるおそれがあります。

●ハンドルのきれについて (タイヤまわりの着氷)

フェンダー裏側に付着した雪が氷結し、次第にたい積してハンドルのきれが悪くなる場合があります。ときどき確認し、着氷が大きくなる前に取り除いてください。

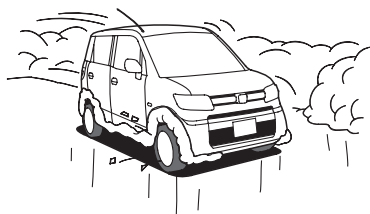

●パンクしたとき (タイヤチェーン装着時)

前輪がパンクしたときは、応急用スペアタイヤを後輪に付け、外した後輪タイヤを前輪に付けてタイヤチェーンを装着します。

- ・応急用スペアタイヤには、タイヤチェーンは装着できません。

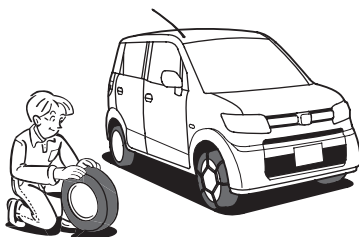

●タイヤチェーンのつけかた

チェーンサイズ

お求めはHonda販売店へお申し付けください。

タイヤサイズ	適合チェーンサイズ
155/65R13 73S	スチールチェーン 45170(新JIS)
165/55R14 72V	Honda純正 スチールチェーン

スチールチェーンは内側のフック形状が、かぎ形線フックのものをお使いください。

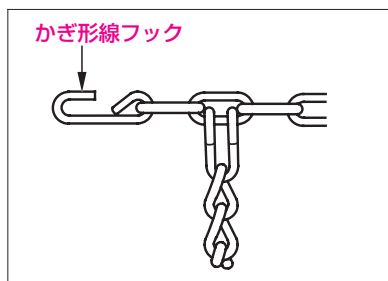

- タイヤチェーンはタイヤに合った適正な物をお使いください。
推奨タイヤチェーン以外の物を使うと、ブレーキ配管やフェンダーなどを破損するおそれがあります。



標準的なタイヤチェーンの 取り付けかた

タイヤチェーンは、駆動輪の前輪に装着してください。

4WD車の場合も前輪駆動を主とした四輪駆動なので、チェーンは前輪に装着してください。

後輪には、タイヤチェーンを装着しないでください。

- タイヤチェーンに付属の取扱説明書にしたがって、正しく取り付けてください。ホイールに対して片寄りたり、ゆるかったりするとホイールやブレーキ装置に傷をつけるおそれがあります。
- タイヤチェーンは平らな所で他の交通に十分注意して取り付けてください。
必要に応じて非常点滅表示灯などを使ってください。
- タイヤチェーンを取り付けたときには、安全のため雪道、凍結路では30km/h以下の速度で運転してください。
なお乾燥路面ではタイヤチェーンを装着したままで走行するのは避けてください。チェーンの摩耗を早めます。
- 応急用スペアタイヤには、タイヤチェーンは装着できません。
チェーン装着時に前輪がパンクしたときは、応急用スペアタイヤを後輪に装着し、外した後輪タイヤを前輪に取り付け、これに標準タイヤ用のタイヤチェーンを装着してください。

- ①前輪を直進状態にします。
- ②チェーンの折り曲げ部が下側になるようにしてチェーンを前輪のすぐ前に敷きます。

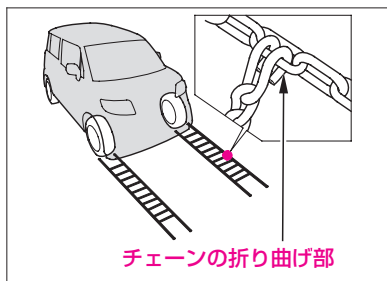

- ③先端のフックから30cm前後の位置まで前輪を移動させます。

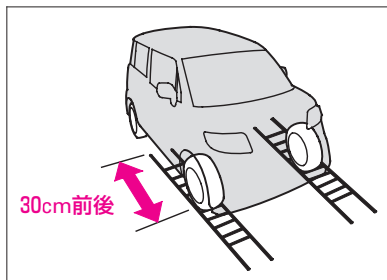

- ④チェーンをタイヤにまきつけていっぱい引き、内側のフックを先に連結して次に外側のフックを連結します。
- ⑤連結してチェーンが余った場合は、ボディなどに当たるのを防ぐために針金で固定します。

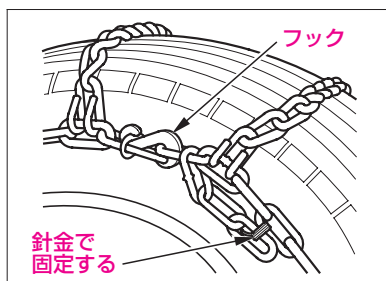

- ⑥チェーンバンドのクリップを外向きにしてチェーンをいっぱいに張ります。

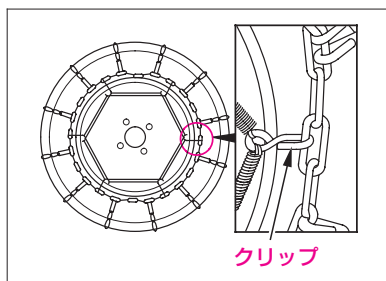

- ⑦試走してチェーンのゆるみ、はずれなどがなければ確認します。



駐車するとき

パーキングブレーキの凍結を防ぐために、パーキングブレーキは使わないでください。

セレクトレバーをPに入れます。石などで輪止めをしておきます。

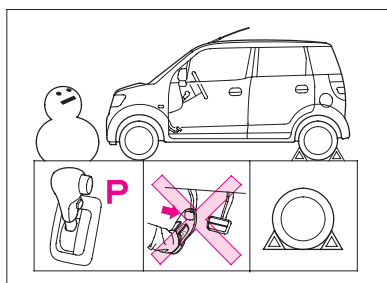

●屋外に駐車するとき

- エンジンの冷えすぎを防ぐために、車の前部を風下や日の当たる方向に向けて停めてください。
 - ・エンジンが冷えすぎると始動しにくくなることがあります。
- 落雪や積雪を避けるために、軒下や樹木の下などには停めないでください。
 - ・車の屋根などがへこむことがあります。
- ワイパーアームは起こしてください。
 - ・雪の重みでアームの取り付け部がこわれることがあります。

●長期間使わないで屋外におくとき

塗装面の保護とドアまわりの凍結を防ぐために、ボディカバーを使ってください。

⚠注意

- 格納するとき、エンジン部を毛布で覆ったり、ラジエーターのまわりに段ボールや新聞紙をはさみ込んだりしないでください。そのまま走行すると、火災のおそれがあります。

冬期の手入れ

●雪道走行後の手入れ

- フェンダー裏側や足まわりに付着した泥、雪は周囲の部品を損傷しないように取り除いてください。足まわり(前、後輪の4か所)に車速感知装置が取り付けられていますので、傷をつけないように特に注意してください。



- 積雪時には道路に凍結防止剤がまかれていることがあります。錆の原因になりますので、走行後はすぐに洗車してください。特に下回りは念入りに行ってください。

●点検・整備

バッテリーについて

気温が下がるとバッテリーの性能が低下し、エンジン始動に支障をきたすことがありますので、液量、比重の確認をし、必要に応じて液の補給や充電をしてください。

エンジンオイルについて

冬期はオイルの劣化が激しくなります。冬期に主として短距離、または市街地を運転される方は、早めに交換してください。



冷却水について

冷却水の凍結を防ぐために点検してください。

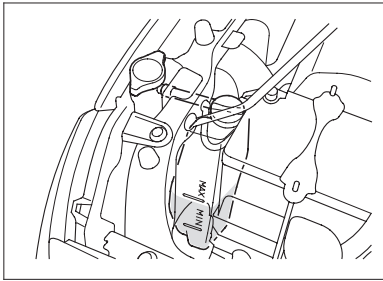

ウォッシャー液について

ウォッシャー液の凍結を防ぐために、ウォッシャー液の濃度を上げてください。

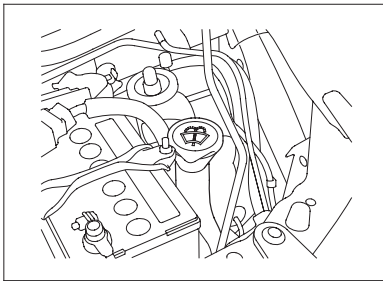

- 点検方法はメンテナンスノートを参照し、交換はHonda販売店にご相談ください。

こんなときは

雨の日の運転

雨の日は視界が悪くなるうえ、窓ガラスが曇ったり、路面が滑りやすくなるなど悪条件が重なるので通常より注意深い運転が必要です。

- ・急加速、急ブレーキや急ハンドルを避け、晴れの日よりも速度を落とし、車間距離を十分にとって運転しましょう。
- ・ハイドロプレーニング現象に注意しましょう。
- ・雨の降り始めの舗装道路は滑りやすいので特に気を付けましょう。
- ・冠水路などの深い水たまりは走行しないでください。

エンジンの破損や電装品の故障および車両故障につながるおそれがあります。

⚠ 警告

- 滑りやすい路面では、急加速、急ブレーキや急ハンドルは避けてください。
車のコントロールを失い思わぬ事故につながります。

ハイドロプレーニング現象とは

路面が水でおおわれているところを高速で走行したときに、タイヤと路面の間に水の膜ができ、タイヤが浮いた状態になることをいいます。

- ・このような状態になると、ハンドルやブレーキが効かなくなり、非常に危険です。

**● ガラスの曇りをとりたいとき**

ガラスが曇って外が見にくいときは、エアコンのデフロスターを使って曇りをとります。

リヤガラスの曇りは

リヤデフロスタースイッチを押して、曇りをとります。

● ガラスの油膜をとりたいとき

油膜があると、雨の夜は対向車のライトなどが乱反射します。ガラスクリーナーを使ってガラスの表面をきれいにします。

- ・ ガラスクリーナーはHonda純正ケミカル用品をお使いください。

● ワイパーの拭きむらがあるとき

ワイパーブレードのラバーが傷んでいると、拭きむらが出て視界の妨げとなります。また、ガラス面を傷つけることがありますので、早めに交換してください。



夏場の 取り扱い

●エアコンの上手な使いかた

- 室内温度が高いときは、窓を開けて熱気を逃がしてからエアコンをかけましょう。
- エアコンの冷やしすぎは健康上良くありません。

●炎天下に駐車するときは

- ボディーに覆いをかけたり、ハンドルやシートにタオルなどをかけて、室内温度の上昇を抑えましょう。
- フロントガラスにアルミ光沢性の日除けバイザーを使うと、反射光が集光し、インストルメントパネルなどが変色、変形することがあります。

**●海から帰ってきたときは**

海に出かけた後は車も塩分を浴びています。錆の原因になりますので早めに洗車してください。下回りも念入りに洗いましょう。

●オーバーヒートを防ぐために

冷却水の量が不足しないように、こまめに点検します。

- ・走行中、高水温警告灯が点灯した場合は、オーバーヒートのおそれがあります。安全な場所に停車してエンジンを冷やしてください。

オーバーヒートしたとき

→282ページ

環境にやさしい省エネドライブをするために

●点検整備をきちんとし、タイヤの空気圧を適正にしましょう。

■適正空気圧で50km走ると50kPa {0.5kgf/cm²}

減のときに比べてガソリン 150ccの節約。

▲CO₂ 1250g削減(650km/月)



- タイヤの空気圧が低下すると走行抵抗が増加し、燃費に大きく影響します。また、冬用タイヤや幅広タイヤを装着したときも同様に燃費に影響します。

● unnecessary荷物は降ろして走行しましょう。

■10kgの荷物を降ろして50km走ると、

ガソリン 15ccの節約。

▲CO₂ 130g削減(650km/月)

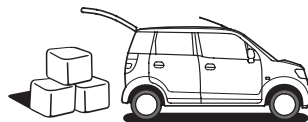

●エアコンは少し控えめにしましょう。

室内温度が高いときは、窓を開けて熱気を逃がしてからエアコンをかけましょう。

■エアコンを6分停止して、ガソリン 70ccの節約。

▲CO₂ 1340g削減(3時間/月)

A/C OFF



- エアコンは冷媒を循環するため、コンプレッサーをエンジンで駆動しており、エンジンに大きな負荷が発生します。それを補うため、燃料消費が多くなります。

●ヘッドライトやリヤデフロスターは電力を多く消費するため、不必要なときはスイッチを“OFF”にしてください。

- 発電機はエンジンで駆動しており、消費電力が増加すると発電量が増加し、エンジンの負荷が大きくなり、それを補うため、燃料消費が多くなります。



●空ぶかしはしないようにしましょう。

■空ぶかしを1回やめて、ガソリン 6 ccの節約。

▲CO₂ 1150g削減(300回/月)



●長時間停車するときは、エンジンを停止してください。

また、長すぎる暖機運転をしないようにしましょう。

■5分間のアイドリングを止めて、ガソリン 65ccの節約。

▲CO₂ 420g削減(10回/月)



●変速位置の選択は、走行速度や坂の勾配に合わせて適切に行ってください。

- ・通常は回で走行します。
- ・下り坂で速度が出すぎてしまうときは、D3スイッチONまたは回にし、エンジンブレーキを使います。

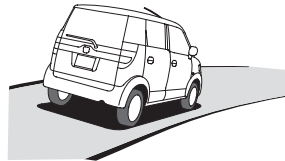

- 下り坂などでエンジンブレーキを使う目的で、より低速のギヤを有効に使うと、燃料カットの時間が長くなり、燃費が良くなることがあります。

●経済速度について

- ・高速道路では100km/hを80km/hにして燃費10～30%の節約。
- ・一般道路では法定速度(40～60km/h)の範囲で一定走行すると燃費は良くなります。



参考資料 * 社団法人日本自動車工業会：「あしたへECO-MOTION」参照

《対象車種2.0L乗用(AT)の燃費=11.7km/l(10・15モード)が計算ベース》

●10・15モード燃費について

10・15モード燃費とは

東京都内の幹線道路における平均的な走行形態の10モードと、高速走行や渋滞など大都市における走行形態を反映させた15モードを図のように

- ・市街地パターン(10モード)を3回
- ・高速パターン(15モード)を1回

の計4サイクルで走行したときの排出ガス量(g/km)を測定します。

このときに消費した燃料を10・15モード燃費(km/l)として表示しています。

* 計測走行距離 4.2km、平均車速 23km/h

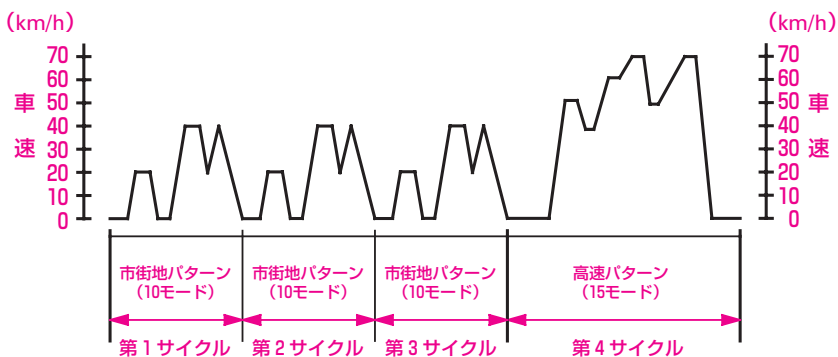

10・15モード燃費と実走行燃費との違い

10・15モード燃費は図のようにシャーシダイナモーター上で定められた試験条件のもとで行われた燃費値です。

実際の走行時には気象、道路、車両、運転、整備などの状況が異なってきますので、それに応じて燃費が異なります。

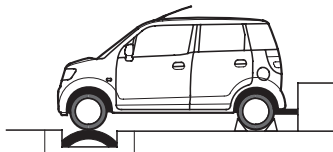



10・15モード燃費の計測方法(国土交通省認可時 測定条件)

- 完全暖機状態 60km/h 15分暖機後モード測定
- 走行抵抗設定 車両(空車)状態+110kg(2名乗車分)
- 搭載電気機器“OFF”状態
- エアコン“OFF”で測定

サービスデータ

ゼスト

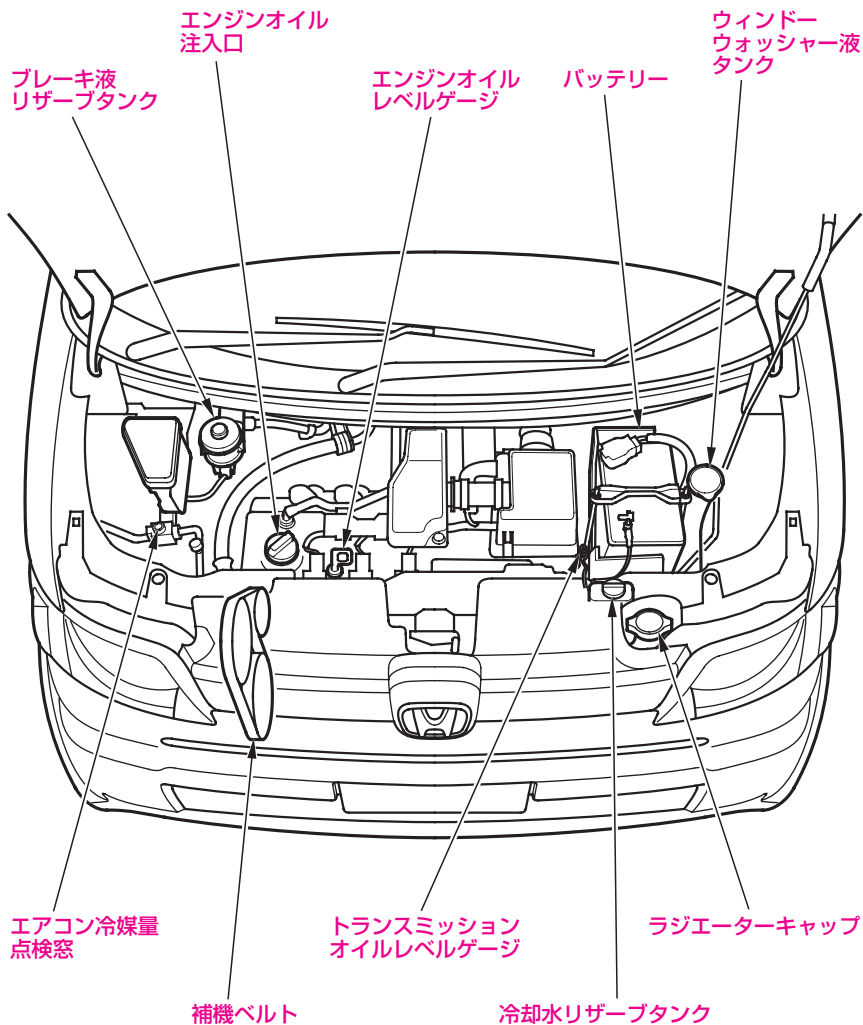

ゼスト(ターボ車)

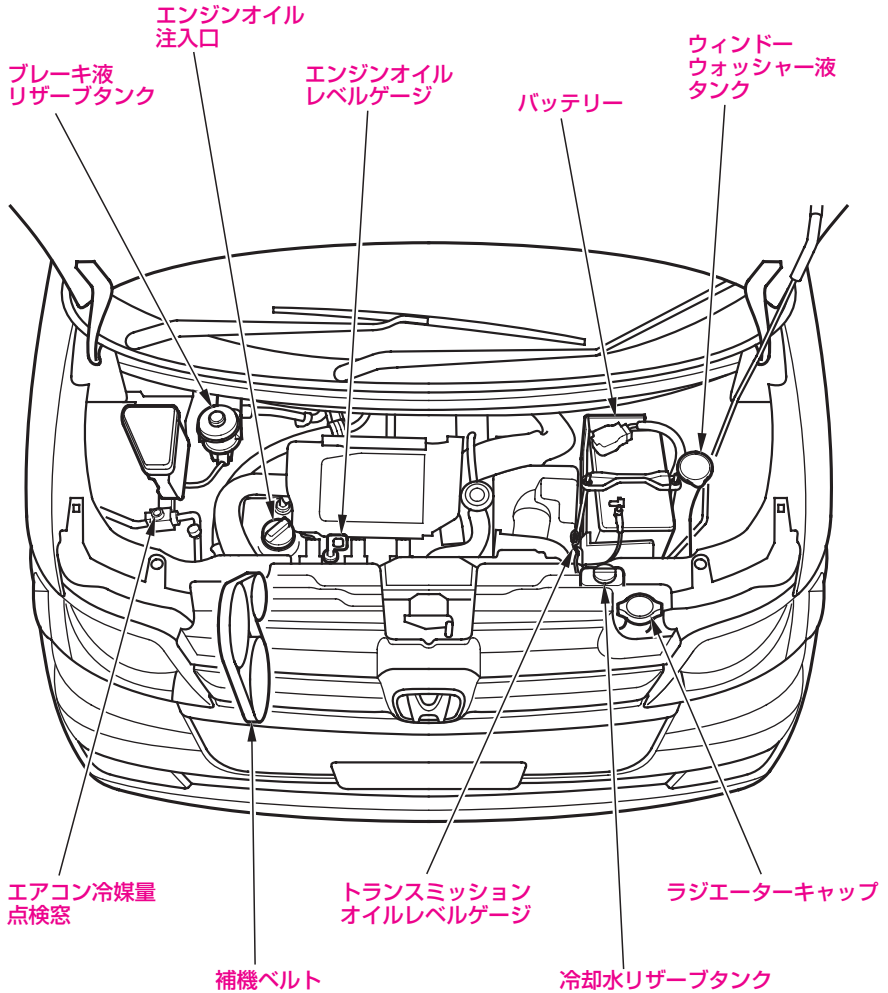

点検整備については「メンテナンスノート」も合わせてご覧ください。

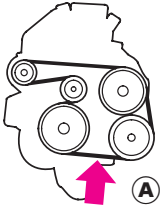
項 目		サ ー ビ ス デ ー タ		
ベルトのたわみ量			<p>↓ の位置を押す</p> <p>Ⓐ：補機ベルト (発電機、ウォーターポンプ、 エアコンディショナー)</p>	
	補機ベルト	8.5-9.0 mm {約98N(10kgf)の力}		
点 火 プ ラ グ	タ イ プ	ゼスト	NGK	BKR6E-9S
			DENSO	K20PR-U9S
	ゼスト (ターボ車)	NGK	IFR6C-S*	
電極のすき間 (基準値)	0.8-0.9 mm			

※：イリジウムプラグを使用していますので、次のことに注意してください。

- ・イリジウム合金チップの微粒子膜を損傷するおそれがあるので、ワイヤーブラシ等による清掃は行わないでください。
- ・プラグギャップは調整できません。基準値をこえているものは交換してください。(清掃はクリーナーにて20秒以下で行ってください。)

項 目		サ ー ビ ス デ ー タ		
ブレーキペダル	遊 び	1-5 mm		
	床板とのすき間	108 mm 以上 {約196N (20kgf) の力}		
	カーペットとのすき間 (参 考 値)	88 mm 以上 {約196N (20kgf) の力}		
パーキング ブレーキ	踏 み し ろ	5-7 ノッチ {約294N (30kgf) の力}		
バッテリ	容量 / タイプ	2WD	フォグライト装備車	32AH(5) / 44B19R
			Honda インターナビ システム装備車	28AH(5) / 38B19R
			Honda スマートキー システム装備車	
		Honda インターナビ システム / Honda スマートキー システム装備車		
		上記以外	24AH(5) / 28B17R	
		4WD	フォグライト装備車	32AH(5) / 44B19R
フォグライト非装備車	28AH(5) / 38B19R			
電 球 (バ ル ブ)	W (ワ ッ ト) 数	ヘッドライト..... 12V-35W ^{※1} 60/55W ^{※2}		
		フォグライト..... 12V-35W ^{※3}		
		前面方向指示器 / 前面非常点滅表示灯 12V-21W (橙 色)		
		車幅灯..... 12V-5W		
		側面方向指示器 / 側面非常点滅表示灯 12V-5W (橙 色)		
		後面方向指示器 / 後面非常点滅表示灯 12V-21W (橙 色)		
		制動灯 / 尾灯..... 12V-21/5W		
		後退灯..... 12V-21W		
		ハイマウントストップランプ..... 12V-21W		
		番号灯..... 12V-5W		
		室内灯..... 12V-8W		
マップランプ..... 12V-8W				

※1 : ディスチャージヘッドライト装備車

※2 : ハロゲンヘッドライト装備車

※3 : フォグライト装備車

⚠ 注意

- ディスチャージヘッドライトのバルブを交換する場合は、必ずHonda販売店で行ってください。
ディスチャージヘッドライトは高電圧を使用しており、不適切な取り扱いや分解を行うと感電するおそれがあります。

項 目		サ ー ビ ス デ ー タ	
エアクリナー エレメント	タ イ プ	湿式	
エンジンオイル	推 奨 オ イ ル	Honda純正オイル(4サイクル四輪車用) ウルトラLEO SM(API SM/GF-4級SAE 0W-20)* ウルトラLTD SM(API SM/GF-4級SAE 5W-30) ウルトラGOLD SM(API SM級SAE 5W-40) ウルトラMILD SM(API SM/GF-4級SAE 10W-30)	
	規 定 量	オイル交換時	2.6 ℓ
		オイル、オイルフィル ター同時交換時	2.9 ℓ

※：0W-20は、最も省燃費性に優れたオイルです。
 (但し、ターボ車には使用しないでください。)

推奨エンジンオイル

Honda純正エンジンオイルまたはAPI SL級以上か、オイル缶にAPI CERTIFICATION(エーピーアイ サーティフィケーション)マークの入ったエンジンオイルをお使いください。

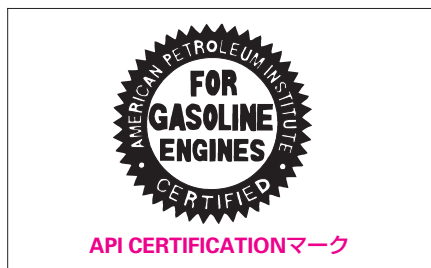

市販のエンジンオイルは、外気温に応じた粘度のものを下表にもとづきお使いください。

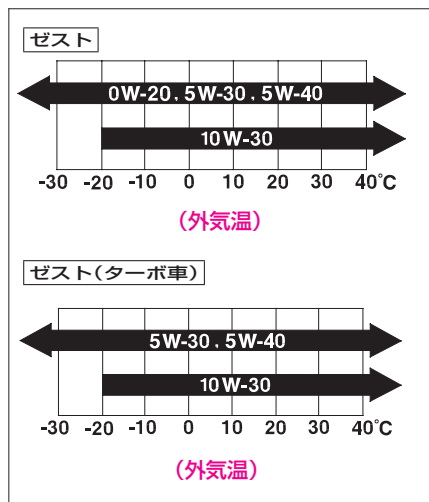

項目		サービスデータ	
燃 料	指 定 燃 料	無鉛レギュラーガソリン(無鉛ハイオクも使用可能)	
	タ ン ク 容 量	2WD車	35 ℓ
		4WD車	31 ℓ
トランスミッション オ イ ル	指 定 液	Honda純正ウルトラATF-Z1	
	規 定 量 (交 換 時)	2WD車	2.1 ℓ
		4WD車	2.3 ℓ
冷 却 水	指 定 液	Honda純正ウルトラeクーラント	
	規 定 濃 度	50%	
	規 定 量 (交換時リザーブ タンク0.34ℓ含む)	ゼスト	3.6 ℓ
		ゼスト (ターボ車)	3.7 ℓ
ブ レ ー キ 液	指 定 液	Honda純正ウルトラブレーキフルードDOT 3 またはDOT 4	
ウ オ ッ シ ャ ー 液	タ ン ク 容 量	1.5 ℓ	
デファレンシャル オイル(4WD)	指 定 液	Honda純正ウルトラHGO-II	
	規 定 量 (交 換 時)	0.46 ℓ	

ウォッシャー液の量の点検

ウォッシャー液の量は、キャップに付いているウォッシャー液レベルゲージにより確認します。

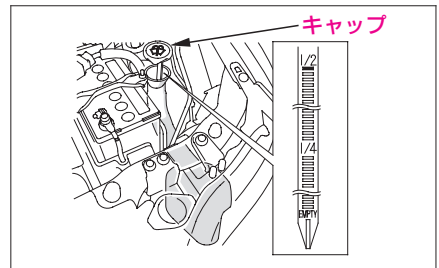

ゼスト2WD車 165/55R14 72Vタイヤ装着車

項目		タイヤ空気圧 kPa(kgf/cm ²)		リムサイズ [※]	
		前輪	後輪	スチールホイール	アルミホイール
タイヤサイズ					
標準タイヤ	165/55R14 72V	240 (2.4)	200 (2.0)		14×4½J
応急用スペアタイヤ	T105/90D12 80M	420 (4.2)		12×3.00B	

ゼスト(ターボ)2WD車 165/55R14 72Vタイヤ装着車

項目		タイヤ空気圧 kPa(kgf/cm ²)		リムサイズ [※]	
		前輪	後輪	スチールホイール	アルミホイール
タイヤサイズ					
標準タイヤ	165/55R14 72V	240 (2.4)	200 (2.0)		14×4½J
応急用スペアタイヤ	T105/80D13 82M	420 (4.2)		13×4T	

ゼスト4WD車、ゼスト(ターボ)4WD車 165/55R14 72Vタイヤ装着車

項目		タイヤ空気圧 kPa(kgf/cm ²)		リムサイズ [※]	
		前輪	後輪	スチールホイール	アルミホイール
タイヤサイズ					
標準タイヤ	165/55R14 72V	240 (2.4)	200 (2.0)		14×4½J
応急用スペアタイヤ	T115/70D14 88M	420 (4.2)		14×4T	

ゼスト2WD車 155/65R13 73Sタイヤ装着車

項目		タイヤ空気圧 kPa(kgf/cm ²)		リムサイズ [※]	
		前輪	後輪	スチールホイール	アルミホイール
タイヤサイズ					
標準タイヤ	155/65R13 73S	230 (2.3)	200 (2.0)	13×4.00B	
応急用スペアタイヤ	T105/90D12 80M	420 (4.2)		12×3.00B	

ゼスト(ターボ)2WD車 155/65R13 73Sタイヤ装着車

項目		タイヤ空気圧 kPa(kgf/cm ²)		リムサイズ [※]	
		前輪	後輪	スチールホイール	アルミホイール
タイヤサイズ					
標準タイヤ	155/65R13 73S	230 (2.3)	200 (2.0)	13×4.00B	
応急用スペアタイヤ	T105/80D13 82M	420 (4.2)		13×4T	

ゼスト4WD車、ゼスト(ターボ)4WD車 155/65R13 73Sタイヤ装着車

項目		タイヤ空気圧 kPa(kgf/cm ²)		リムサイズ ^{**}	
		前輪	後輪	スチールホイール	アルミホイール
タイヤサイズ					
標準タイヤ	155/65R13 73S	230 (2.3)	200 (2.0)	13×4.00B	
応急用スペアタイヤ	T115/70D14 88M	420 (4.2)		14×4T	

タイヤの溝の深さ	1.6 mm 以上
位置交換時期(タイヤローテーション)	5,000 km ごと

※：この車専用のホイールをお使いください。

専用以外のホイールを使うと、走行装置やブレーキ装置に支障をきたすおそれがあります。

ホイール交換に際しては、必ずHonda販売店にご相談ください。

• **155/65R13 73S タイヤ装着車**

14インチのサイズのタイヤを装着しないでください。

タイヤと車体が干渉するおそれがあります。

名称	排気量(cm ³)	車体形状	乗車定員(人)	タイプ	
ゼスト	658	4ドア ハッチバック	4	N	2WD
				D	
				G	
				W	
D				4WD	
G					
W					
G					
ゼスト (ターボ車)	658	4ドア ハッチバック	4	G	2WD
				W	
				G	4WD
				W	

さくいん

赤色文字の項目は、万一のときの処置についてのものです。

ア

アームレスト	69
アクアクリンミラー	81
親水効果の回復作業	317
アクセサリーソケット	251
アタッチメントフック	257
雨の日の運転	336
アルミホイール	322
アンチロックブレーキシステム(ABS)	
運転のしかた	184
ABSのしくみ	184
警告灯	185
取り扱いについて	185
アンダーポケット	253
アンテナ	208

イ

イグニッション(エンジン)	
キーの種類	40
スイッチ	122・125
イモビライザーシステム	60
表示灯	108

ウ

ウィンカー	
スイッチ	135
電球の交換	293・294
表示灯	105
W(ワット)数	347
ウィンドー	58
ウェルカムランプ	248
ウォッシャー液	
液量の点検	349
スイッチ	136
タンクの容量	349
冬期の手入れ	335
動けなくなったとき	262・263・269
運転のしかた	140

エ

エアクリナーエレメント	348
エアクリンフィルター	204
エアコン	
インデックス	191
オートエアコン	192
常用しないとき	197・203
使いかた	192・198
ヒーター・マニュアル式エアコン	198
吹き出し風の調節	190
ベルト	346
エコ(ECO)表示灯	107
SRSエアバッグシステム	
SRSエアバッグシステムの効果を十分に発揮させるために	162
SRSエアバッグシステムのしくみ	158
お子さまを乗せるときは	163
警告灯	165
作動しないとき	161
作動するとき	160
取り扱いについて	164
FM/AMラジオ一体式CD/MDステレオ	210
FM/AMラジオ一体式CDステレオ	230
AV入力端子	258
MDプレーヤーの使いかた	223
AUX(オーディオ外部入力)端子の使いかた	227
エレクトリックパワーステアリング(EPS)警告灯	120
エンジンオイル	
オイル量	348
冬期の手入れ	334
メンテナンス表示灯	110
エンジンキー(キー)	40
エンジンスイッチ	122・125
警告ブザー	129
エンジンのかけかた	140
エンジンブレーキ	24
エンジンルーム	344・345

オ

追越合図(パッシング)	133
応急用スペアタイヤ	
格納場所	260
空気圧	350・351
サイズ	350・351
収納のしかた	280
スペアタイヤについて	272
オーディオ	
インデックス	209
FM/AMラジオ一体式	
CD/MDステレオ	210
FM/AMラジオ一体式CDステレオ	230
エラーコードについて	228・244
上手な使いかた	206
リモートコントロールスイッチ	246
オートエアコン	192
オートマチックトランスミッション	
運転のしかた	148
オイル	349
セレクトレバー	144
オートレベリング機能	133
オーバーヒートしたとき	282
オドメーター	98
温度感知装置	197

カ

カーゴスペースの作りかた	74
外気温表示	99
外装の手入れ	314
学童用(ジュニアシート)	21・87
カップホルダー	255
ガラスの手入れ	316
換気	19
環境にやさしい省エネドライブを するために	340
簡単な整備	306
寒冷時の取り扱い	326

キ

キーの種類	40
イモビライザーキー	41
キー	41
キーレスエントリー一体キー	41
内蔵キー	43
Hondaスマートキー	42
キー閉じ込み防止装置	51
キーの電池が消耗したとき	299
キー抜き忘れ警告ブザー	124
キーレスエントリー	46
キックダウン	26

ク

曇り取り(デフロスター)	196・201
クリーブ現象	26
車にあった部品の使用	324
車の積雪について	326
グローブボックス	252

赤色文字の項目は、万一のときの処置についてのものです。

ケ

警告灯	
警告灯類	112
電球切れの点検	121
携帯電話接続端子	258
ケミカル類	320
けん引	
動けなくなったとき	269
けん引されるとき	266

コ

工具(ツール)	
格納場所	260
種類	261
高水温警告灯	118
高速道路で故障したとき	262
後退灯(バックランプ)	
電球の交換	294
W(ワット)数	347
後部ワイパー(リヤワイパー)	
スイッチ	137
故障したとき	262
故障の修理について	263
小物入れ	252
こんなときは	336
コンビニフック	256

サ

サービスデータ	344
サイドエアバッグシステム/ サイドカーテンエアバッグシステム	
お子さまを乗せるときは	177
警告灯	181
サイドエアバッグシステム/ サイドカーテンエアバッグシステム	
の効果を十分に発揮させる ために	173
サイドエアバッグシステム/ サイドカーテンエアバッグシステム	
のしくみ	166
サイドエアバッグシステム自動停止 表示灯	176
作動しないとき	172
作動するとき	170
乗員姿勢検知システム	175
取り扱いについて	178
三点式シートベルト	85
サンバイザー	250

シ

CD/MP3/WMAプレーヤーの使いかた	216
CDプレーヤーの使いかた	236
シート	
アレンジインデックス	66
カーゴスペースの作りかた	74
正しい運転姿勢	64
フラットシート	72
フロントシート	68
リヤシート	70
シートベルト	82
種類	84
チャイルドシート固定機構	90
着用のしかた	88
非着用警告灯	117
リマインダー(非着用警報装置)	85
シートベルトプリテンショナー	
警告灯	183
シートベルトプリテンショナーの	
しくみ	182
取り扱いについて	183
事故が起きたとき	264
室内灯(ルームランプ)	
使いかた	248
電球の交換	296
W(ワット)数	347
シフトロック装置	29・151
霜取り・曇り止め	
前面/側面ガラス	196・201
ジャッキの取り扱い	270
車幅灯(ポジションランプ)	
電球の交換	293
W(ワット)数	347
充電警告灯	116
車両限定型ISOFIX取付装置	21・87・92
樹脂塗装部品	315
ジュニア(学童用)シート	21・87
純正部品	324
省エネドライブ	340
助手席アッパーボックス	252
親水ミラー	81

ス

水温	
高水温警告灯	118
低水温表示灯	107
スイッチの使いかた	122
スノータイヤ(冬用タイヤ)	328
スパークプラグ(点火プラグ)	346
スピードメーター	97
スペアタイヤ	
格納場所	260
空気圧	350・351
サイズ	350・351
収納のしかた	280
スペアタイヤについて	272

セ

制動灯(ブレーキランプ)	
電球の交換	294
W(ワット)数	347
積雪・寒冷時の取り扱い	
運転するとき	328
運転するまえ	326
駐車するとき	333
冬期の手入れ	334
セキュリティーシステム	
イモビライザーシステム	60
セキュリティアラームシステム	61
セレクトレバー	
操作	144
ポジション表示灯	106
洗車のしかた	314
前照灯(ヘッドライト)	
上向きと下向きの切り換え	133
上向き(ハイビーム)表示灯	105
追越合図(パッシング)	133
オートレベリング機能	133
スイッチ	132
電球の交換	291
ヘッドライトレベリングダイヤル	134
W(ワット)数	347
センターアッパーボックス	253

赤色文字の項目は、万一のときの処置についてのものです。

ソ

速度計(スピードメーター)	97
速度範囲	147
その他の安全装備	187

タ

ターボ車の取り扱いかた	38
タイヤ	
位置交換(ローテーション)	308
ウェアインジケータ	307
応急用スペアタイヤ	272
空気圧	350・351
サイズ	350・351
スノータイヤ(冬用タイヤ)	328
タイヤを交換するときは	273
チェーン	330
点検	306
タコメーター	97
正しい運転姿勢	64

チ

チェーン	330
チケットホルダー	250
チャイルド(幼児用)シート	21・87
チャイルドシート固定機構	
付きシートベルト	90
チャイルドブルーフ	52
駐車	
坂道	31
積雪・寒冷時の取り扱い	333
駐車ブレーキ(パーキングブレーキ)	
警告灯	114
積雪・寒冷時の取り扱い	333
操作	142
戻し忘れ警告ブザー	143

テ

低水温表示灯	107
テールゲート	
解錠ができないとき	298
開閉	53
開閉警告灯	117
施錠・解錠	45
デファレンシャルオイル	349
デフロスター	196・201
点火プラグ	346
電気系統が異常のとき	284
電気装置が作動しないとき	286
電球(バルブ)	
交換	289
W(ワット)数	347
点検・整備について	304
電池交換	299
電動リモコンドアミラー	79

ト

ドア	
開閉警告灯	117
施錠・解錠	45
積雪・寒冷時の取り扱い	327
ドアミラー	78
冬期の手入れ	334
道路で動けなくなったとき	263
時計	229・245
塗装の手入れ	312
トップテザーアンカレッジ	92
トランスミッション	
オイルの容量	349
警告灯	116
トリップメーター	98

ナ

内装の手入れ	318
内蔵キー	43
夏場の取り扱い	338

ニ

日常の手入れ	312
乳児用(ベビー)シート	21・87

ネ

燃費表示	
平均燃費表示	100
燃料(ガソリン)	
指定燃料	56・349
タンク容量	56・349
燃料計	97
燃料残量警告灯	116
補給口	56

赤色文字の項目は、万一のときの処置についてのものです。

ハ

パーキングブレーキ	
警告灯	114
積雪・寒冷時の取り扱い	333
操作	142
戻し忘れ警告ブザー	143
ハイドロブレーニング現象	336
ハイビーム表示灯	105
ハイマウントストップランプ	187
電球の交換	295
W(ワット)数	347
ハザードランプ(非常点滅表示灯)	
スイッチ	139
電球の交換	293・294
W(ワット)数	347
発炎筒	
格納場所	260
発炎筒について	261
バックミラー(後写鏡)	
使いかた	78
はっ水ガラス	316
はっ水シート	319
パッシング(追越合図)	133
バッテリー	
充電	285
冬期の手入れ	334
バッテリーあがり	284
容量	347
バニティミラー(化粧鏡)	250
バルブ(電球)交換	289
ハロゲンバルブについて	290
パワーウィンドー	58
はさみ込み防止機構	59
パワードアロック(オートドアロック)	45
バンク	
積雪・寒冷時の取り扱い	329
バンクしたとき	270
番号灯(ライセンスランプ)	
電球の交換	295
W(ワット)数	347

ヒ

PGM-FI警告灯	115
ヒーター・マニュアル式エアコン	198
ヒータードアミラー	80
非常点滅表示灯(ハザードランプ)	
スイッチ	139
電球の交換	293・294
W(ワット)数	347
尾灯	
電球の交換	294
W(ワット)数	347
ヒューズ	286
表示灯	102

フ

フォグライト	
スイッチ	135
電球の交換	292
点灯表示灯	106
W(ワット)数	347
吹き出し風の調節	190
踏切で動けなくなったとき	262
フューエルリッド	57
プラグ	346
ブレーキ	
液	349
警告灯	114
積雪・寒冷時の取り扱い	329
倍力装置	24
ペダル	347
ブレーキアシスト	187
ブレーキランプ	
電球の交換	294
W(ワット)数	347
フロントシート	68

	
平均燃費表示	100
ヘッドライト	
上向きと下向きの切り換え	133
上向き(ハイビーム)表示灯	105
追越合図(パッシング)	133
オートレベリング機能	133
スイッチ	132
電球の交換	291
ヘッドライトレベリングダイヤル	134
W(ワット)数	347
ヘッドレスト	68・71
ベビー(乳児用)シート	21・87
ベルトのたわみ量	346

ホ

ホイールサイズ	350・351
芳香剤	320
方向指示器(ウィンカー)	
スイッチ	135
電球の交換	293・294
表示灯	105
W(ワット)数	347
ホーンスイッチ	139
補機ベルト	346
ボトルホルダー	256
Hondaスマートキー	42
エンジンスイッチ	125
エンジンスイッチを操作	
できないとき	301
電池交換	300
ドア、テールゲートの施錠・解錠	45
Hondaスマートキーシステム警告灯	121
ボンネット	54

マ

マップランプ	
使いかた	249
電球の交換	297
W(ワット)数	347
窓ガラスアンテナ	208
万一のとき	259

ミ

ミラー	
ドアミラー	78
ルームミラー	78

ム

無線装置	33
------	----

メ

メーター(計器類)	96
-----------	----

ユ

油圧警告灯	115
雪道走行後の手入れ	334

ヨ

幼児用(チャイルド)シート	21・87
四輪駆動機構(4WD)	
運転するときは	186
取り扱いについて	186

赤色文字の項目は、万一のときの処置についてのものです。

ラ

ライト消し忘れ警告ブザー	132
ライトスイッチ	132
ライト類が点灯しないとき	286
ラジオの使いかた	212・232

リ

リムサイズ	350・351
リモートコントロールドアミラー	79
リヤシート	70
リヤシートアンダートレイ	254
リヤデフロスター	138
リヤワイパー	137

ル

ルームミラー(後写鏡)	78
ルーフアンテナ	208

レ

冷却水(ラジエーター液)	
水量	349
冬期の手入れ	335

ロ

ロアアンカレッジ	92
----------	----

ワ

ワイパー	
スイッチ	136
積雪・寒冷時の取り扱い	327
ブレードラバーの交換	310
ワイパブルフロア	320
ワックスがけ	315

A		H	
ABS(アンチロックブレーキシステム)		Hondaスマートキー	42
運転のしかた	184	エンジンスイッチ	125
ABSのしくみ	184	エンジンスイッチを操作	
警告灯	185	できないとき	301
取り扱いについて	185	電池交換	300
A/C(エアコン)		ドア、テールゲートの施錠・解錠	45
インデックス	191	Hondaスマートキーシステム警告灯	121
オートエアコン	192		
ヒーター・マニュアル式エアコン	198	I	
吹き出し風の調節	190	INT(間欠ワイパー)	137
ベルト	346	M	
AT(オートマチックトランスミッション)		MDプレーヤーの使いかた	238
運転のしかた	140	MIST(ワイパースイッチ)	137
オイル	349	P	
セレクトレバー	144	PGM-FI警告灯	115
AUX(オーディオ外部入力)端子の		PRESS(シートベルトバックル)	89
使いかた	227		
AV入力端子	258		
C			
CD/MP3/WMAプレーヤーの使いかた	216		
CDプレーヤーの使いかた	236		
D			
D3 ON表示灯	106		
D3スイッチ	146		
E			
ECO(エコ)表示灯	107		
ELR付三点式シートベルト	84		
ELR・ALR付三点式シートベルト	84		
EPS(エレクトリックパワーステアリング)			
警告灯	120		
F			
FM/AMラジオ一体式CD/MDステレオ	210		
FM/AMラジオ一体式CDステレオ	230		

S

SRSエアバッグシステム

SRSエアバッグシステムの効果を

十分に発揮させるために 162

SRSエアバッグシステムのしくみ 158

お子さまを乗せるときは 163

警告灯 165

作動しないとき 161

作動するとき 160

取り扱いについて 164

T

TRIP(トリップメーター) 98

V

VTR端子(AV入力端子) 258

W

W数(ライト類の電球のワット数) 347

お車についてのお問い合わせ、ご相談は、まず、Honda販売店にお気軽にご相談ください。

お問い合わせ、ご相談は、全国共通のフリーダイヤルで下記のお客様相談センターでもお受け致します。

本田技研工業株式会社 お客様相談センター

フリーダイヤル 0120-112010

受付時間 9:00~12:00 13:00~17:00

〒351-0188 埼玉県和光市本町8-1

所在地、電話番号などが変更になることがありますのでご了承ください。

お車に関してお問い合わせいただく際は、お客様へ正確、迅速にご対応させていただくために、あらかじめ、お手元にお車の車検証をご準備いただき、下記の事項をご確認のうえ、ご相談ください。

- ①車検証記載事項 車両型式、車台番号、エンジン型式、車両番号、登録年月日
②車種名、タイプ名、走行距離 ③ご購入年月日 ④販売店名

エアバッグシステム故障診断記録装置について

この車には、エアバッグシステムを制御するためのコンピューターが搭載されており、衝突によりセンサーが一定以上の衝撃を感知したときには次の内容をデータとして記録します。

- ・エアバッグシステムの故障診断情報
- ・エアバッグの作動に関する情報

これらのデータはお車を所有されるかたのものであり、次の場合を除き、利用されることはありません。

- ・エアバッグシステムを点検、修理するとき
- ・お車の所有者または使用者の同意があるとき
- ・裁判所の命令等、法的強制力を持つ要請があるとき

こんなことでお困りのとき

●キーレスエントリーまたはHondaスマートキーで解錠しても、自動で閉まってしまう

- ・キーレスエントリーまたはHondaスマートキーで解錠してから、ドア、テールゲートを開けないまま、約30秒たっていませんか。

キーレスエントリーで施錠・解錠するとき →46ページ

Hondaスマートキーで施錠・解錠するとき →48ページ

●エンジンスイッチが回せない

“0”から“1”に回らないとき（ハンドルロックの解除）

- ・ハンドルを左右に動かしながらキーを回してください。

エンジンスイッチ(キーを使った操作) →123ページ

Hondaスマートキーシステム装備車

- ・ハンドルを左右に動かしながらエンジンスイッチを回すか、エンジンスイッチノブを押し直してゆっくり回してください。

エンジンスイッチ(Hondaスマートキーを使った操作) →127ページ

“1”から“0”に回らないとき

- ・セレクトレバーが回に入っていますか。

キーを抜くとき →123ページ

Hondaスマートキーでエンジンスイッチを“0”に回すとき →128ページ

●エンジンがかからない

- ・セレクトレバーが回か回に入っていますか。

Hondaスマートキーシステム装備車

- ・イモビライザーシステム表示灯が点滅していませんか。

イモビライザーシステムについて →60ページ

Hondaスマートキーシステム装備車

- ・Hondaスマートキーに異常はありませんか。

エンジン始動の作動範囲 →126ページ

- ・ガソリンが入っていますか。(メーター内の燃料計で確認してください。)

- ・バッテリーがあがっていませんか。

バッテリーあがりのとき →284ページ

●セレクトレバーが回から動かせない

- ・ブレーキペダルを踏んでから操作していますか。

(操作できないときは、キーをシフトロック解除穴に差し込み、押しながらセレクトレバーを動かしてください。)

セレクトレバーが動かないとき →151ページ

- ・エンジンスイッチを“II”にしてから操作していますか。

シフトロック装置の正しい理解を →29ページ

●パワーウィンドーの開閉ができない

- ・パワーウィンドーのメインスイッチが“OFF”になっていませんか。

パワーウィンドー →58ページ

● ドアを開けるとブザーが鳴る

「ピピピピ」とブザーが繰り返し鳴り続けるときは

- キーをエンジンスイッチに差し込んだままになっていませんか。

キー抜き忘れ警告ブザー →124ページ

Hondaスマートキーシステム装備車

- エンジンスイッチノブを“0”（プッシュオフ）以外にしていますか。

エンジンスイッチ警告ブザー →129ページ

「ピー」とブザーが鳴り続けるときは

- ライトを消し忘れたままになっていませんか。

ライト消し忘れ警告ブザー →132ページ

● 後席ドアが室内から開けられない

- チャイルドブルーフが施錠されていませんか。

チャイルドブルーフ →52ページ

● キーを閉じ込めてしまった

- Honda販売店またはJAFへご連絡ください。

● 高水温警告灯が点灯した

● エンジンルームから蒸気が立ちのぼっている

- オーバーヒートのおそれがあります。
(安全な場所に停車して、エンジンを冷やしてください。)

オーバーヒートしたとき →282ページ

● 走行中にブレーキを踏むと金属的な摩擦音がある

- ブレーキパッドが摩耗して使用限界になっているおそれがあります。
(Honda販売店で点検を行ってください。)

● 走行中にブレーキを踏むと、ペダルが振動する

- アンチロックブレーキシステム(ABS)が作動したのと思われます。

ABSのしくみ →184ページ

● 走行するとブザーが鳴る

ブザーが鳴り、シートベルト非着用警告灯が点滅しているときは

- 運転席シートベルトを着用していますか。
(運転席シートベルトを着用してください。)

シートベルトリマインダー →85ページ

ブザーが鳴り、ブレーキ警告灯が点灯しているときは

- パーキングブレーキを完全に解除していますか。
(パーキングブレーキを完全に解除してください。)

パーキングブレーキ戻し忘れ警告ブザー →143ページ

HONDA

The Power of Dreams

万一、異常や故障などの不具合が生じた場合は、
Honda 販売店で点検整備を受けてください。
各所在地、電話番号については、別冊の「サービス網一覧」
をご覧ください。

インターネットでも取扱説明情報をお伝えしております。
Digital Owner's Manual のホームページ
<http://www.honda.co.jp/manual/>