



# 取扱説明書



ご使用前に  
よくお読みください。

*S2000*

# このたびはHonda車をお買い上げいただき、 ありがとうございます。

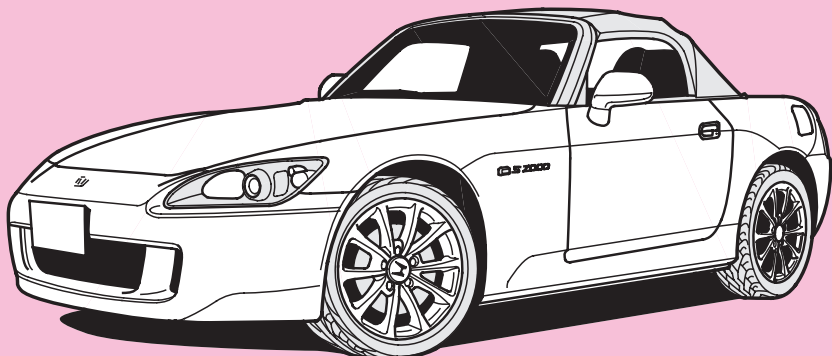
この本は **S2000** の取り扱いについて  
必要事項を説明しています。  
安全で快適なドライブをお楽しみいただくために、  
ご使用前に必ずお読みください。



<ul style="list-style-type: none"><li>● 運転はルールを守り、マナーよく。<ul style="list-style-type: none"><li>・シートベルトを着用しましょう。</li><li>・法定速度を守りましょう。</li><li>・子供やお年寄りをいたわりましょう。</li><li>・駐停車は、ルールに従いましょう。</li><li>・迷惑運転はやめましょう。</li><li>・自然環境保護に気をくばりましょう。</li></ul></li></ul>	<ul style="list-style-type: none"><li>● お車に“  ”の表示があるところは、ご使用前に本書の記載を確認してください。</li><li>● 取扱説明書は、メンテナンスノートと共に、いつもお車に保管してください。</li><li>● お車をゆずられるときは、つぎに所有されるかたのためにこの取扱説明書およびメンテナンスノートを車につけておいてください。</li></ul>
<ul style="list-style-type: none"><li>● 保証や点検整備に関することはメンテナンスノートに記載しておりますので、ご使用前に必ずお読みください。</li></ul>	<ul style="list-style-type: none"><li>● ご不明な点は、担当セールスマンにおたずねください。</li></ul>

車の仕様などの変更により、この本の内容と実車が一致しない場合がありますのでご了承ください。

# 本書の読みかた

この本はドライバーの動作に沿って各部の取り扱いを説明しています。  
また、装備、万一のときの応急処置、お車の手入れなど、必要な情報を説明しています。

## 「安全ドライブのための必読5ポイント」

重要ですので、しっかりお読みください。

## 安全に関する表示

「運転者や他の人が傷害を受ける可能性のあること」を回避方法と共に、下記の表示で記載しています。これらは重要ですので、しっかりお読みください。

### 危険

指示に従わないと、死亡または重大な傷害に至るもの

### 警告

指示に従わないと、死亡または重大な傷害に至る可能性があるもの

### 注意

指示に従わないと、傷害を受ける可能性があるもの

## その他の表示

お車に関することや、その他のアドバイスは下記の表示を使って記載しています。

### アドバイス

お車のために守っていただきたいこと  
(車が故障・破損するのを防ぐためのアドバイス、異常事態の処置方法を記載しています)

### 知識

知っておいていただきたいこと  
知っておくと便利なこと

## タイトル

階層ごとにデザインを変えています

## ヘッダー

ページの内容を示しています

ページ  
インデックス  
(→4ページ)

7.車との上手なつきあい方 積雪・寒冷時の取り扱い

## ハンドル・バックミラーの調節

### チルトステアリング

ハンドルの高さを適切な位置に変えることができます。

レバーを押し下げ、ハンドルの高さを適切な位置にして、レバーを元の位置まで確実に引き上げて固定します。

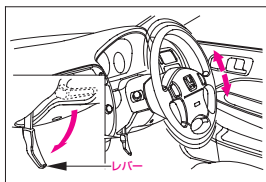

#### △注意

●走行中に調節するとハンドルが必要以上に動くことがあり、思わぬ事故につながるおそれがあります。調節は走行する前に行い、ハンドルに上下方向の力を加え固定されていることを確認してください。

### ルームミラー

#### ●知識

●走行中はミラーの調節を行わないでください。

#### ●防眩式ルームミラー

夜間走行時、後続車のライトがまぶしいときにライトの反射を弱くできます。

ノブを動かして切り換えます。

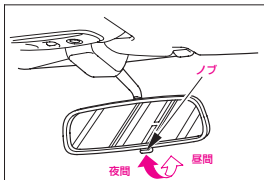

角度調節はノブを昼間の位置に行ってください。

#### ●長期間使わないで 屋外におくとき

塗装面の保護とドアまわりの凍結を防ぐために、ボディカバーを使ってください。

#### △注意

●格納するとき、エンジン部を毛布で覆ったり、ラジエーターのまわりに段ボールや新聞紙をさみ込んだりしないでください。そのまま走行すると、火災のおそれがあります。

44

193

## 説明文

装置／機構について

解説



操作方法

## 安全に関する表示

に分けて記載しています。

※このページはサンプルページですので、記載されている内容と実車は異なります。

# 本書の上手な使いかた

知りたい項目の説明がすぐ探せるように、いろいろな引きかたが用意されています。



タイトルから探すとき



目次(P.5)

ページインデックス:

目次に対応しているので、目的のページが辞書を引くように探せます。



スイッチ類などの名称が  
わからないとき



ビジュアル目次  
(P.6~10)



名称から探すとき



さくいん  
(P.234~243)

# 目次

## ◆安全ドライブのための必読5ポイント

1. お出かけまえに 12                      2. お子さまに思いやりを 14  
3. 正しい知識で最適運転 18              4. 駐車や停車はしっかりと 20  
5. こんなことにも注意をしよう 22

11

### 1. 車を運転する前に

- ・各部の開閉 28                      ・セキュリティシステム 46                      ・シートの調節 50  
・バックミラーの調節 54              ・シートベルト 56

27



### 2. 車を運転するとき

- ・メーター 64                      ・表示灯 70                      ・警告灯 74  
・スイッチの使いかた 82              ・運転のしかた 92  
・バリアブルギヤレシオステアリング(VGS) 98              ・リミテッドスリップデフ(LSD) 100

63



### 3. 安全装備

- ・SRSエアバッグシステム 102                      ・シートベルトプリテンショナー 110  
・アンチロックブレーキシステム(ABS) 112              ・その他の安全装備 114

101



### 4. ドライブを快適にする装備

- ・エアコン 116                      ・オーディオ 124                      ・室内装備品 146

115



### 5. 万一のとき

- ・工具・スペアタイヤ・発炎筒 154              ・故障したとき 156              ・事故が起きたとき 158  
・けん引 160                      ・パンクしたとき 164              ・オーバーヒートしたとき 172  
・電気系統が異常のとき 174

153



### 6. 車の手入れ

- ・点検・整備について 192              ・日常の手入れ 194              ・車にあった部品の使用 208

191



### 7. 車との上手なつきあいかた

- ・積雪・寒冷時の取り扱い 210                      ・こんなときは 220  
・環境にやさしい省エネドライブをするために 224

209



・サービスデータ

228

・さくいん

234

・こんなことでお困りのとき

巻末

# ビジュアル目次

オーディオリモートコントロールスイッチ 145

ライト／方向指示器(ウィンカー)スイッチ 84、87

リヤデフロスタースイッチ 90

メーター 64

表示灯 70

警告灯 74

ワイパー／ウォッシャースイッチ 88

エアコン 116

ナビゲーションシステム\*

オーディオ 124

ホーンスイッチ 91

エンジンスイッチ 82

ヒューズボックス 176

ボンネット解錠ノブ 33

エンジンスタートスイッチ 83

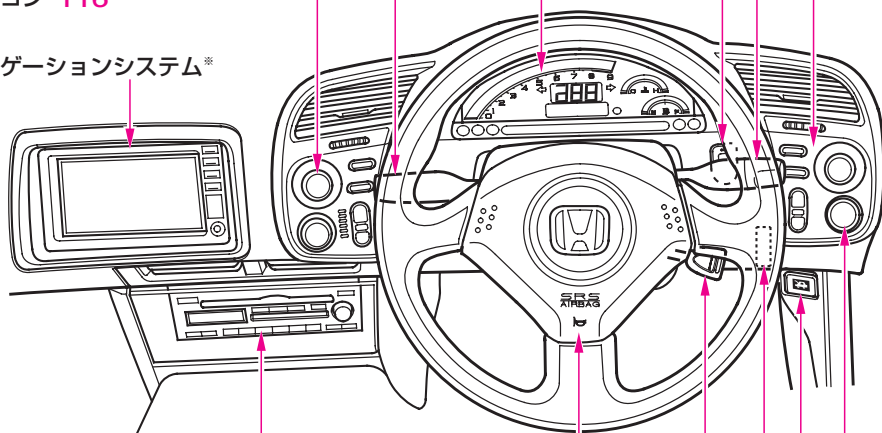

※：ナビゲーションシステム装備車は、別冊のナビゲーションシステム取扱説明書をご覧ください。

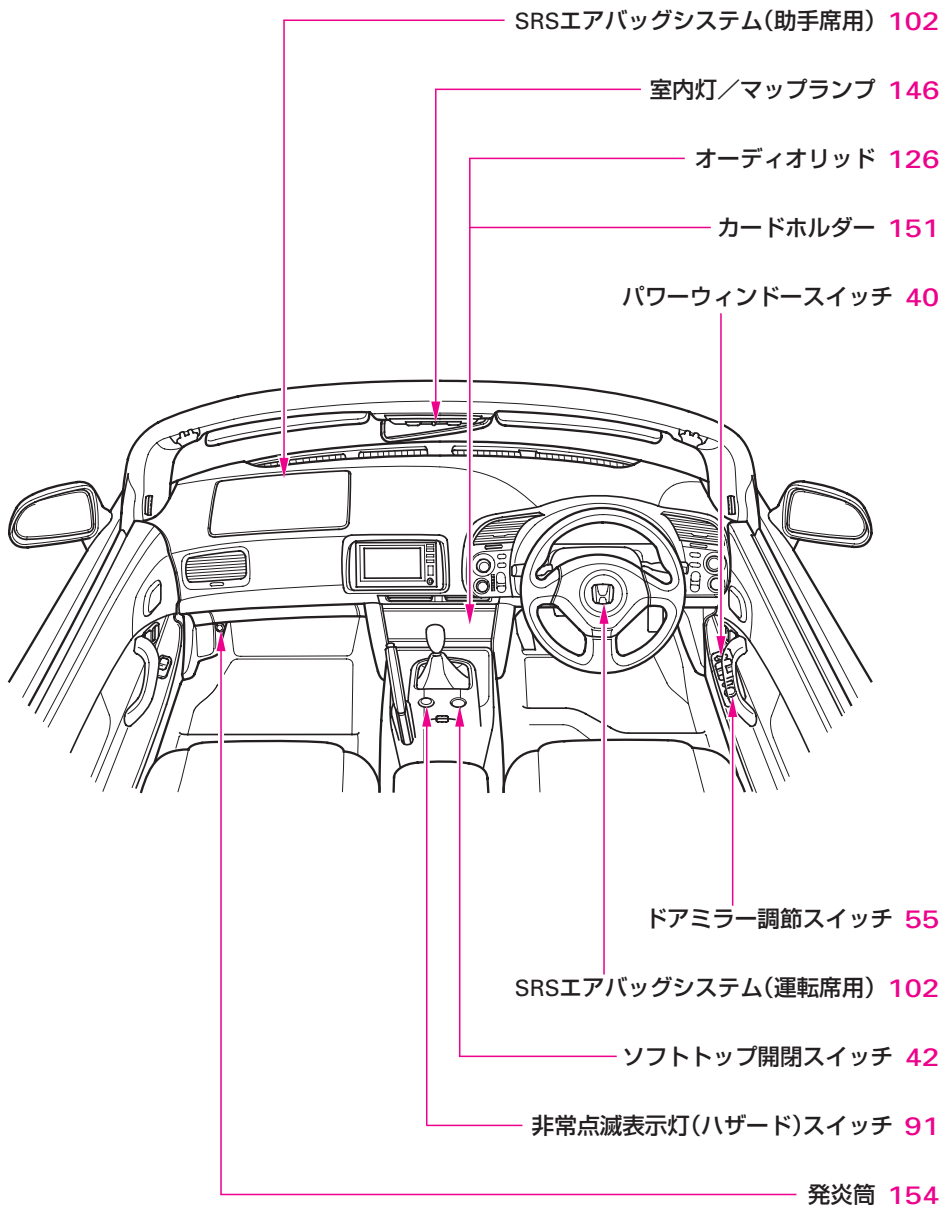



# ビジュアル目次

コンソールボックス 150

フューエルリッドオープナー 38

灰皿 148

カップホルダー 149

センターコンソールボックス 151

サンバイザー 147

ルームミラー 54

チェンジレバー 96

パーキングブレーキ 94

アクセサリソケット 152

トランクオープナー 35

シートベルト 56

シート 52

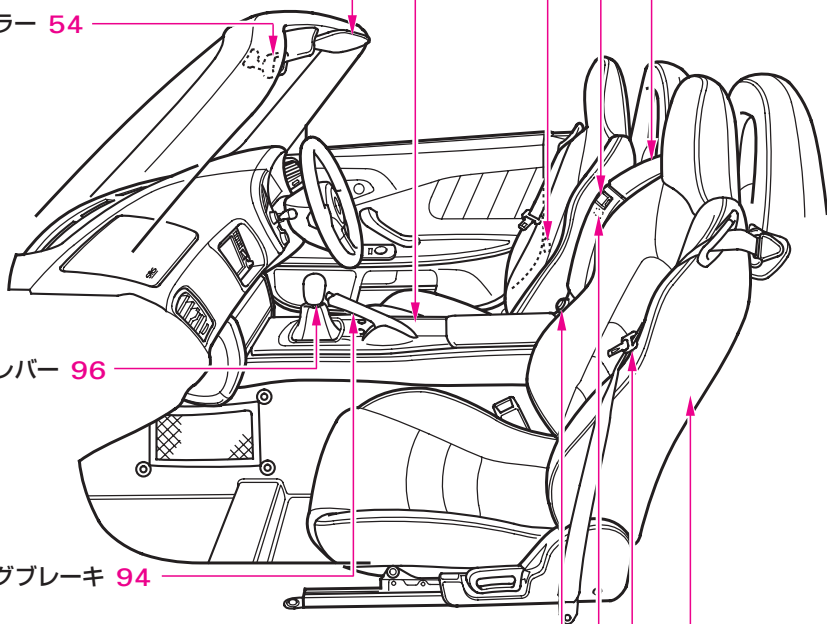

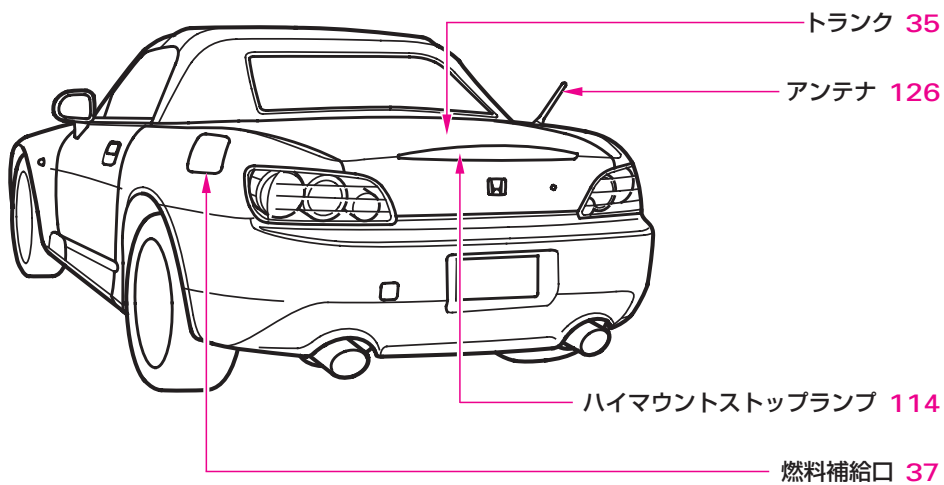
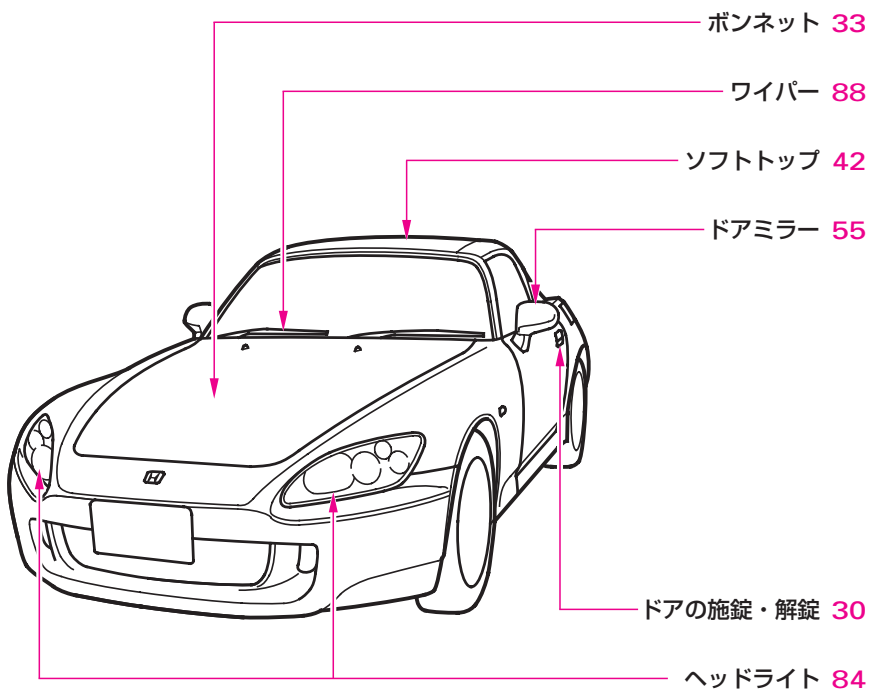

# ビジュアル目次

応急スペアタイヤ 166

ナビゲーションシステム本体\*

ジャッキ 164

工具 155

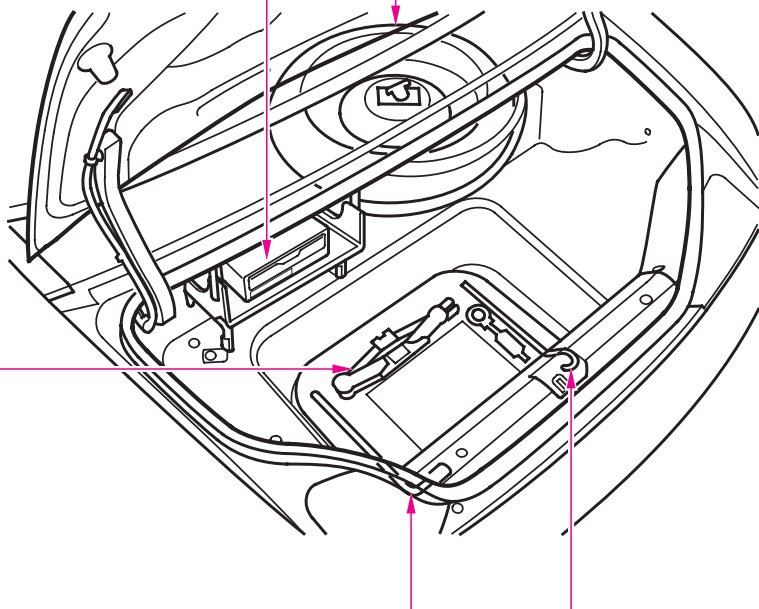

※：ナビゲーションシステム装備車は、別冊のナビゲーションシステム取扱説明書をご覧ください。

# 安全ドライブのための 必読5ポイント

ご使用の前に知っておいていただきたいこと、  
守っていただきたいことをまとめてあります。

---



- お出かけまえに…………… 12
- お子さまに思いやりを…………… 14
- 正しい知識で最適運転…………… 18
- 駐車や停車はしっかりと…………… 20
- こんなことにも注意をしよう…………… 22

## 1 お出かけまえに・・・

### 点検をわすれずに。

#### <メンテナンスノート参照>

- 道路運送車両法により、法定定期点検と日常点検が義務づけられています。

安全・快適にお使いいただくために、Hondaの点検要領に従って必ず点検してください。

日常点検は車の使用状況に応じて、お客様の判断で適時行う点検で、お客様自身で実施が可能な項目となっています。

- 普段と違う点に気づいたら、Honda販売店で点検を受けてください。

(音、におい、ブレーキ液の不足、地面に油のあとが残っている時・・・)

- 走行中も車の状態に気を配り、いつもと違う音やにおい、運転感覚などを感じたら早めに点検しましょう。

### シートベルトを正しく着用。

#### <56ページ参照>

- 運転する人はもちろん、同乗する人にも必ず着用させてください。
- シートに深く腰かけ、背もたれは必要以上に倒さないでください。
- 腰骨のできるだけ低い位置に着用してください。



- シートベルトガイドにベルトが通っていることと、ベルトにねじれがないことを確かめてください。



- ベルトがくび、あご、顔などに当たらないようにしてください。

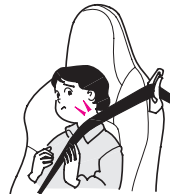

- 一本のベルトを二人以上で使用しないでください。



### 燃料の入った容器やスプレー缶などはのせないで。

引火、爆発のおそれがあります。



### 運転の妨げになる物には注意を。

- 運転者の足もとに、物を置かないでください。
- フロアマットが、ペダルに引っかからないように注意してください。ブレーキやアクセルのペダル操作が、確実にできないおそれがあります。



- 手荷物はシートの高さを越えないようにしましょう。

後方視界を妨げたり、急ブレーキのときなどに荷物がとび出すおそれがあります。

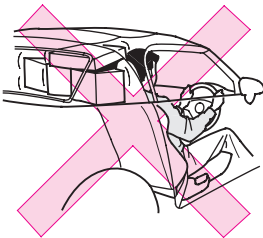

### 排気ガスには十分に気をつけて。

- 排気ガスには無色・無臭で有害な一酸化炭素が含まれているため、吸い込むと一酸化炭素中毒のおそれがあります。
- 車庫や屋内などの換気の悪いところでは、エンジンをかけたままにしないでください。

車内や屋内などに排気ガスが充満し一酸化炭素中毒のおそれがあります。

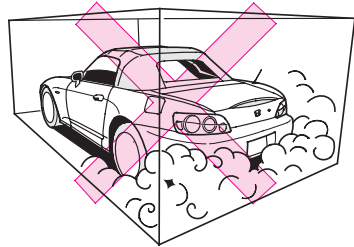

- 排気管に穴や亀裂があったり、排気音の異常に気づいたらHonda販売店で点検を受けてください。

車内に排気ガスが侵入するおそれがあります。

## お子さまに思いやりを

**お子さまは後席のある車に。  
＜この車にお子さまを乗せることはおすすめしません＞**

- 不意の動作が気になったり、スイッチ・レバー類のいたずらなど運転の妨げになるおそれがあります。また、事故が起きた場合、後席のほうが安全といわれています。
- インstrumentパネルに手をついたり、顔や胸を近づけた状態での乗車は、SRSエアバッグが膨らむ際、強い衝撃を受けるおそれがあり危険です。

## やむをえずお子さまを乗せるときは。

- インストルメントパネルに顔や胸などが近づかないようにシートを後ろに下げてください。また、インストルメントパネルに手や足などを置かないでください。
- お子さまにも必ずシートベルトを着用させるか、チャイルドシート\*をお使いください。

お子さまを抱いていても、衝突したときなどに支えることができず危険です。

※：乳児用シート、幼児用シート、学童用シートをまとめた総称として「チャイルドシート」と呼んでいます。

- お子さまのくびやあごにシートベルトがあたる場合や腰骨にかからない場合は、幼児用シートや学童用シートを使用してください。
  - ・ シートベルトをそのまま使うと衝突のときに腹部などに強い圧迫を受けるおそれがあります。
  - ・ チャイルドシートは安全装備です。国土交通大臣が型式を指定または認定したマークが付いているもの、もしくはアメリカやヨーロッパなどの安全基準に合格しているものを必ず選んでください。
  - ・ チャイルドシートの形状などによっては、正しく取り付けできないものがあります。この車に合ったチャイルドシートを使用してください。
  - ・ **Honda**純正品のチャイルドシートをご用意しています。ご購入、ご使用に際しては**Honda**販売店にご相談ください。



# 安全ドライブのための必読5ポイント

- チャイルドシートは確実に取り付けてください。

お子さまを乗せるときは、チャイルドシートが車に確実に取り付けられていることを確認してください。

また、お子さまの体をチャイルドシートにきちんと固定してください。シートベルトの種類やチャイルドシートの種類によっては、固定金具(ロッキングクリップ)が必要になることがあります。

シートベルトの種類 →58ページ  
詳しくはチャイルドシートに付属の取扱説明書をご覧ください。

- 助手席には乳児用シートを取り付けないでください。また、幼児用シートを後ろ向きに取り付けないでください。

- ・SRSエアバッグが膨らむ際、乳児用シートや、幼児用シートの背面に強い衝撃を受け危険です。
- ・幼児用シートを前向きに取り付ける場合は、SRSエアバッグから遠ざけるため、シートを一番後ろに下げてください。

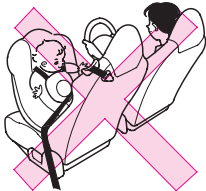

- シートベルトが正しく着用できないようなお子さまと一緒にいるときは、乳児用シートや幼児用シート(後ろ向き装着)を取り付けられる別の車をお使いください。

- チャイルドシートを取り外したまま車内に放置しないでください。

ブレーキや衝突のときなどにチャイルドシートがとび出し傷害を受けるおそれがあります。

お子さまを乗せないときでも確実に取り付けるか、家などに保管してください。

## ドア、ウィンドー、ソフトトップ、シートの操作は必ず大人が。

- 手、足、顔などをはさまないように、気をつけてください。
- 走行する前にすべてのドアが完全に閉まっていることを確認してください。

ドアが完全に閉まっていないと走行中にドアが開き、思わぬ事故の原因となります。

- パワーウィンドーのメインスイッチは、“OFF”にしておきましょう。  
<40ページ参照>
- 走行中、一時停止のときなど、手や頭、物などを出さないよう、注意してください。

思わぬ障害物で事故のおそれがあります。

## お子さまをシートベルトで遊ばせないで。

- チャイルドシート固定機構付きシートベルトでは、ベルトをすべて引き出すと完全にベルトを戻すまでは引き出し方向には動きません。ベルトを身体に巻きつけたりして遊んでいると、固定機構が作動してベルトがゆるまなくなり、窒息などの重大な傷害を受けるおそれがあります。万が一ベルトをゆるめることができなくなった場合は、はさみなどでベルトを切断してください。

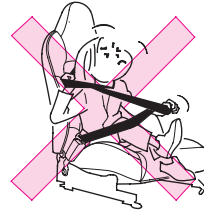

## 車から離れるときは、お子さまも一緒に連れて。

- お子さまだけを車内に残さないでください。
  - ・炎天下の車内は、高温になり危険です。
  - ・お子さまのいたずらにより車の発進、火災などの思わぬ事故につながるおそれがあります。

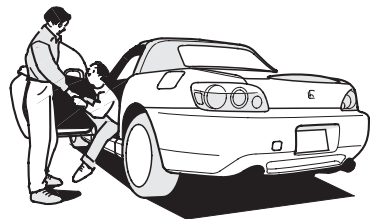

## 正しい知識で最適運転

- 走行中ハンドルの中に手を入れて、スイッチを操作しないでください。ハンドル操作の妨げになり大変危険です。
- 走行中はエンジンを止めないでください。
  - ・ ブレーキ倍力装置が作用しないため、ブレーキの効きが悪くなります。
  - ・ パワーステアリングのパワー装置がはたらかなくなり、ハンドル操作が重くなります。
  - ・ エンジンスイッチを“0”にすると、キーが抜けることがあり、ハンドルがロックされ危険です。

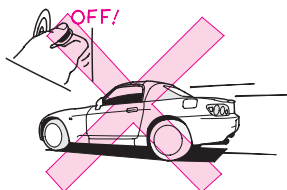

### 長い下り坂ではエンジンブレーキを。

- ブレーキペダルを踏み続けて走行するとブレーキが過熱して、効きが悪くなる場合があります。
- 長い下り坂では、走行速度に合わせ、ギヤを一段ずつ落として、エンジンブレーキを併用してください。



### エンジンブレーキ：

走行中アクセルペダルを戻したときにかかるブレーキ力のことで、低速ギヤほどよく効きます。

### 霧が出たときは。

- 霧が出たときは、視界が悪くなります。昼間でもヘッドライトを下向きで点灯し、中央線、ガードレールや前の車の尾灯などをめやすにして、速度を落として運転してください。

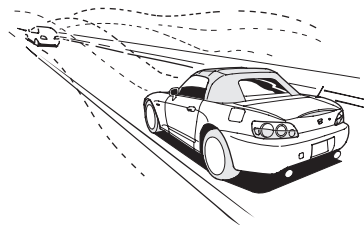

### 横風の強い日は。

- 横風を受け、車が横に流されるようなときは、ハンドルをしっかり握り、スピードを徐々に下げて進路を立て直してください。

トンネルの出口、橋・土手の上、山を削った切り通し、大型トラックを追い越したり、追い越されたりするときなどには、特に横風の影響を受けやすいので十分注意してください。

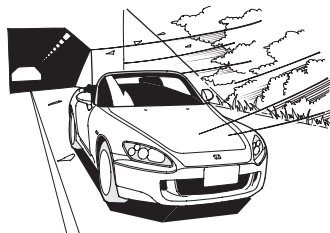

### 雨天時の走行には注意を。

- 雨天時やぬれた道路では、路面が滑りやすくなっておりタイヤのグリップ力が低下するため、通常より注意深い運転が必要です。

急加速、急ブレーキや急ハンドルを避け、スピードを落として安全運転に心がけてください。

- わだちなどの水のたまりやすい場所では、ハイドロプレーニング現象を起こしやすくなります。

ハイドロプレーニング現象とは

→220ページ

- 冠水路などの深い水たまりは走行しないでください。

エンジンの破損や電装品の故障および車両故障につながるおそれがあります。

### 水たまりに入ったあとはブレーキの効き具合を確認。

- 水たまり走行後や洗車後は、低速で走行しながらブレーキペダルを軽く踏んで効き具合を確認してください。ぬれたブレーキは効きが悪かったり、ぬれていない片側だけが効いてハンドルをとられることがあります。
- ブレーキの効きが悪いときは、前後の車に十分注意しながら低速で走行し、ブレーキの効きが回復するまで、繰り返しブレーキペダルを踏んでください。

### 走行中異常があったら。

- 警告灯が点灯したら、ただちに安全な場所に停車し処置をしてください。<74ページ参照>

点灯したまま走行を続けると、思わぬ事故のもとになったり、エンジンなどを損傷するおそれがあります。

- 走行中にタイヤがパンクやバースト(破裂)してもあわてずに、ハンドルをしっかりと握り、徐々にブレーキをかけてスピードを落とし、安全な場所に停車してください。

急ブレーキや急ハンドルは車のコントロールを失うことがあり危険です。

- 床下に強い衝撃を受けたときは、ただちに車を止めて、ブレーキ液や燃料の漏れ、各部に損傷がないかを確認してください。

ブレーキ液や燃料の漏れ、損傷などにより思わぬ事故につながるおそれがあります。

## 駐車や停車は しっかりと

# 4

### 可燃物には注意を。

- 枯草や紙、油、木材など燃えやすい物があるところには、駐停車しないでください。

排気管や排気ガスの熱により、着火するおそれがあります。

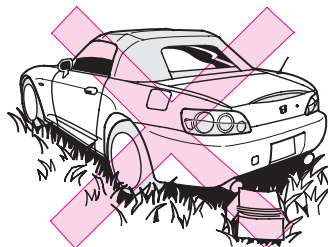

### 植込みなどにも注意して。

- 植込みなどの近くに駐停車するときには、排気ガスが当たらないように、車の向きを決めましょう。

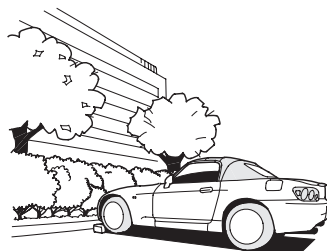

## 仮眠するときはエンジンを止める。

- エンジンを必ず止めてください。

無意識にチェンジレバーを動かしたり、アクセルペダルを踏み込んだりして、思わぬ事故を起こすおそれがあります。

また、無意識にアクセルペダルを踏み続けたりした場合、オーバーヒートなどを起こしたり、エンジンや排気管などの異常過熱による火災事故が発生するおそれがあります。

さらに風向や周囲の状況等によっては、車内に排気ガスが侵入し一酸化炭素中毒のおそれもあります。

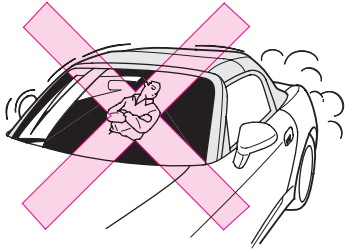

## 車から離れるときには施錠を。

- 必ずパーキングブレーキをかけ、エンジンを止め、ドアを施錠してください。
- 車内の見えるところに、貴重品などを置かないようにしましょう。
- お子さまも連れていきましょう。

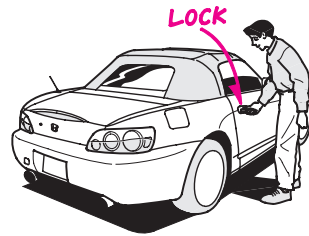

## 車の移動はエンジンをかけて。

- 車を移動するときは、必ずエンジンをかけてください。

下り坂を利用しての移動などは、思わぬ事故を招くことがあります。

## 坂道での駐車は。

- パーキングブレーキをかけ、チェンジレバーを平地や下り坂ではRに、上り坂では1に入れてください。

さらに、タイヤに輪止めをすると効果があります。

## こんなことにも 注意をしよう

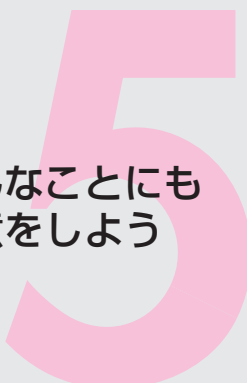

### タバコの吸いからは火を消して。

- タバコ、マッチなどは、確実に火を消してから灰皿に捨て、灰皿は必ず閉めてください。
- 灰皿の中に吸いがらをため過ぎたり、燃えやすい物を入れたりしないでください。

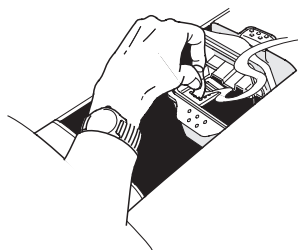

### アクセサリーの取り付けには注意を。

- 運転視界の中にアクセサリーなどを取り付けないでください。
  - ・視界の妨げにより思わぬ事故のもとになります。
  - ・アクセサリーなどの揺れる動きが、車外の状況認識を遅らせることがあります。
- ガラス面にアクセサリーなどを取り付けないでください。  
吸盤がレンズのはたらきをして火災につながるおそれがあります。

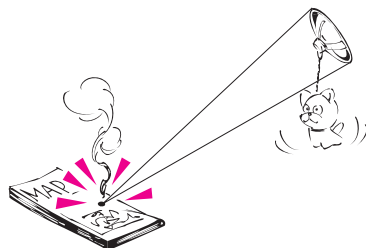

### 飲み物などを電装品にこぼさないように注意して。

オーディオやスイッチなどの電装品に飲み物がかかると、故障の原因となったり、車両火災につながるおそれがあります。

万一、電装品に飲み物をこぼしたときは、Honda販売店にご相談ください。

### 車内にライターや炭酸飲料缶などを放置しないで。

炎天下での駐車などで車内温度が上昇すると、ライターなどの可燃物は自然発火したり、缶などは破裂したりするおそれがあります。

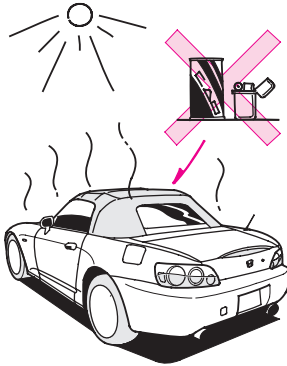

### ラジエーターキャップに気をつけて。

- ラジエーターキャップが熱いときは、外さないでください。  
蒸気や熱湯が吹き出し危険です。

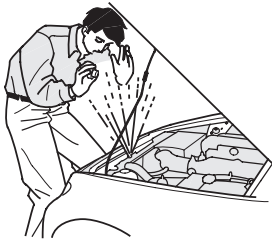

### 動物を乗せるときは、動きまわらないように注意して。

運転の妨げになったり、急ブレーキのときなどに思わぬ事故につながるおそれがあります。

### 携帯電話の使用は停車中に。

- 運転者は、携帯電話を走行中に使用しないでください。
  - ・運転者が運転中にハンズフリー以外の自動車電話や携帯電話を使用することは、法律で禁止されています。
  - ・運転中の使用により周囲の状況に対する注意が不十分になると、思わぬ事故につながるおそれがあります。

### 改造はしない。

- Honda純正部品以外の、車の性能や機能に適さない部品を、使用しないでください。
  - ・適正な性能や機能を発揮しなかったり、思わぬ事故のもとになることがあります。
  - ・Hondaが国土交通省に届け出をした部品以外の物を装着すると、違反になることがあります。
- ホイールは、S2000専用品をご使用ください。
  - 専用品以外のホイールを使うと、走行装置やブレーキ装置に支障をきたすことがあります。
  - Honda販売店にご相談ください。
- 無線装置や自動車電話などの取り付けの際には、必ずHonda販売店にご相談ください。
  - 装置や取り付け方法が適切でない場合、電子機器部品に悪影響をおよぼすことがあります。



# 安全ドライブのための必読5ポイント

●運転席および助手席に、SRSエアバッグシステムが装備されています。ハンドルを交換したり、パッドにステッカー類を貼ったりしないでください。

インストルメントパネル上面には、ステッカー類を貼ったり、アクセサリや芳香剤など物を置かないでください。

また、フロントガラスにアクセサリなどを取り付けたり、ルームミラーにワイドミラーを取り付けたりしないでください。

- ・SRSエアバッグが正常に機能しなくなります。
- ・作動時にこれらの物が飛ぶことがあります。
- ・次の場合は、必ず、Honda販売店にご相談ください。

- ①ハンドルまわりの修理
- ②センターコンソール付近の修理
- ③カーステレオ等用品の取り付け
- ④ダッシュボード周辺の板金塗装および修理
- ⑤インストルメントパネルまわりの修理

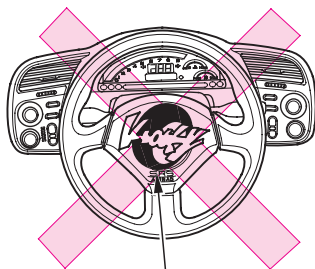
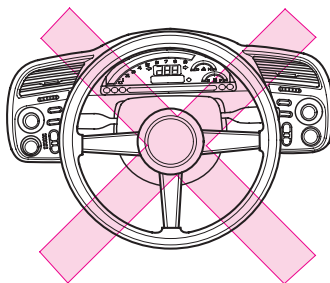

ステッカー

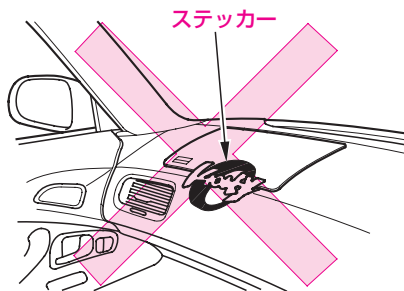

ステッカー

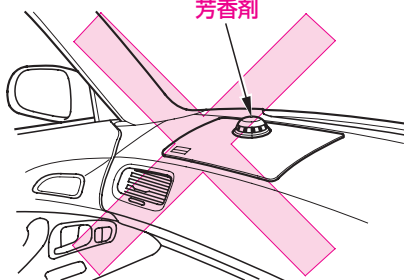

芳香剤

## 発進するときは、まわりの状況に十分注意して。

車の周りには運転席から見えないところ(死角)があります。発進するときは子供や障害物など車のまわりの状況に十分注意してください。

- 駐車後に発進するときは、車のまわりの安全確認を十分に行ってください。

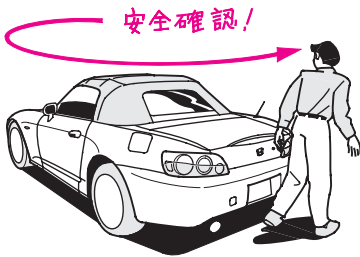

- 後退するときに十分な視界が得られない場合は、車から降りて後方を確認してください。

バックミラーでは確認しきれない死角(車の直後など)があります。

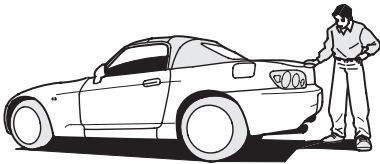

- 信号待ちなどの停車後に発進するときは、つねにまわりの状況に目を配り、安全確認を十分に行ってください。

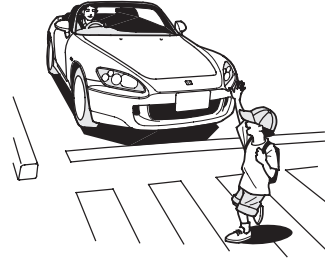

# 安全ドライブのための必読5ポイント

## 車止めなどに注意して。

●次のような場合には、フロントバンパー、マフラーおよび床下を損傷するおそれがありますので、十分に注意してください。

- ・ 車止めのある場所への駐車
- ・ 路肩に沿っての駐車
- ・ 平坦路から上り坂・下り坂および上り坂・下り坂から平坦路への乗り入れ
- ・ 路肩等段差のある場所への乗り降り
- ・ 凹凸やわだちのある道路の走行
- ・ くぼみ(穴)のある個所の通過

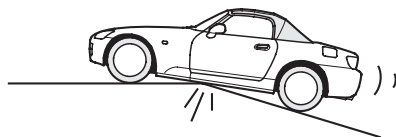
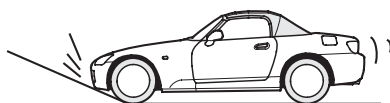
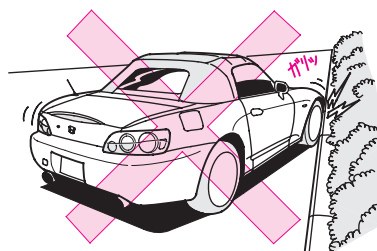
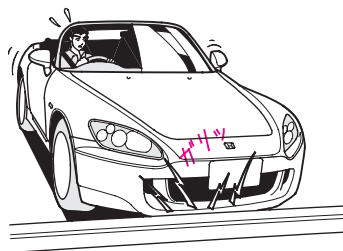



## 車を運転する前に

### ●各部の開閉

キー	28
ドアの施錠・解錠	30
ボンネット	33
トランク	35
燃料補給口	37
パワーウィンドー	40
ソフトトップ	42

### ●セキュリティシステム

イモビライザーシステムに ついて	46
セキュリティアラーム システムについて	48

### ●シートの調節

正しい運転姿勢	50
シート	52

### ●バックミラーの調節

ルームミラー	54
ドアミラー	55

### ●シートベルト

シートベルト	56
着用のしかた	60

# 各部の開閉

## キー

この車には、以下のキーが付いています。  
すべてのキーには、イモビライザー機能  
(車両盗難防止装置)が付いています。

イモビライザーシステムについて

→46ページ

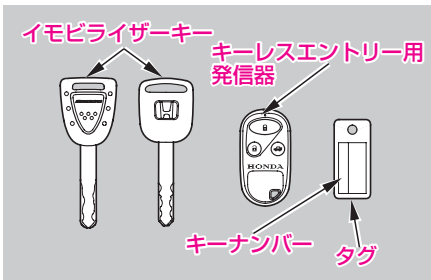

## 知識

- タグにはキーナンバーが表示してあります。キーを購入する際に必要となりますので、紛失しないように、キーとは別に車両以外の場所に大切に保管してください。
- キーを紛失したときや、追加したいときは、Honda販売店へご連絡ください。



## ●キー

キーは、エンジンの始動、停止のほかに、ドアやコンソールボックスの施錠・解錠、トランクを開けるのに使えます。

ドアの施錠・解錠	→30ページ
トランク	→35ページ
エンジンのかけかた	→92ページ
コンソールボックス	→150ページ

## ●キーレスエントリー用発信器

キーレスエントリー用発信器はすべてのドアの施錠・解錠およびトランクを開けることができます。

キーレスエントリー	→32ページ
トランクボタン	→35ページ

## アドバイス

- キーには、信号を発信するための精密な電子部品が組み込まれています。電子部品の故障を防ぐため、次のことをお守りください。
  - ・直射日光が当たるところ、高温、多湿になるところには置かないでください。
  - ・衝撃を与えないでください。
  - ・水にぬらさないでください。
  - ・分解しないでください。
  - ・火であぶったりしないでください。
- 電子部品が故障すると、イモビライザーシステムがキーの信号を正しく受信できないためエンジンの始動ができなくなります。エンジンの始動ができなときは、Honda販売店にご連絡ください。

## ドアの施錠・解錠

### ⚠ 注意

- ドアは確実に閉めてください。半ドアでは、走行中にドアが開き思わぬ事故の原因になるおそれがあります。

### 🎓 知識

- ドアは不用意に開けると後続車などがぶつかることがあるので周囲の安全を確かめてから開けてください。
- 強風時にドアを開閉するときは、風にあおられないよう注意してください。
- 車から離れるときは、エンジンを止め、ドアを必ず施錠してください。  
また、車内の見えるところに、貴重品などを置かないようにしましょう。
- 運転席ドアの解錠・施錠に連動して、室内灯が点灯・消灯します。

室内灯 →146ページ

### パワードアロック

運転席ドアを施錠(解錠)すると、助手席ドアも同時に施錠(解錠)します。

### ● 車外から行う場合

キーを確実に差し込んで回します。

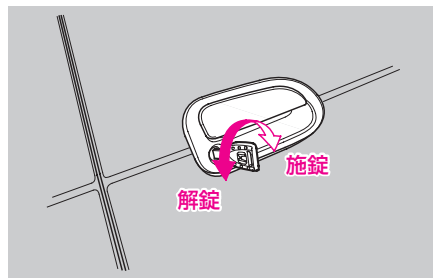

### ● 車内から行う場合

ノブを矢印の方向に動かします。

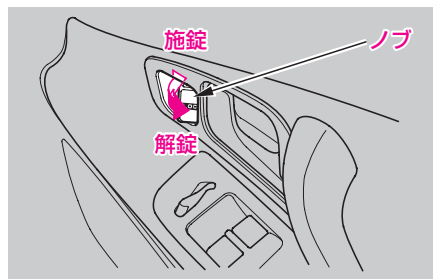



## ●キーを使わないで施錠する場合

### 知識

- キー閉じ込み防止のため、キーを持っていることを確認してから施錠しましょう。

### 運転席ドア

- ① ドアのハンドルを引いたままノブを施錠の方向に動かします。

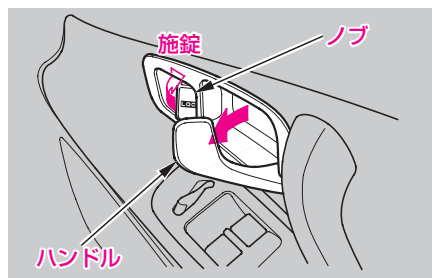

- ② ドアを閉めます。

### 助手席ドア

ノブを施錠の方向に動かしてドアを閉めます。



## ●キーレスエントリー

発信器の施錠ボタンを押すとすべてのドアが施錠され、解錠ボタンを押すと解錠されます。

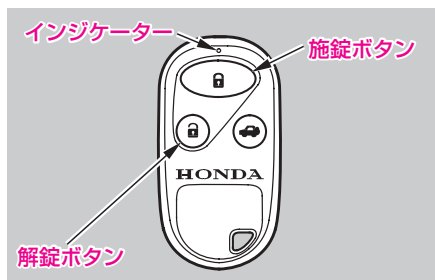

キーレスエントリーで施錠・解錠を行うと、非常点滅表示灯が施錠時は1回、解錠時は2回点滅します。

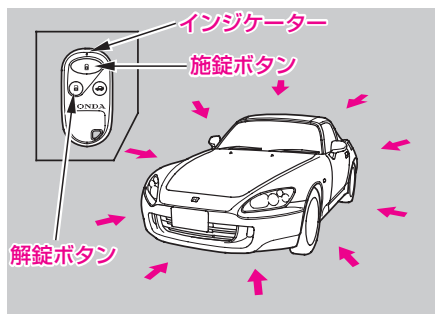

室内灯が“中間”位置のときにキーレスエントリー用発信器でドアを解錠すると、同時に室内灯が点灯します。

## 🎓 知識

- 発信器のボタンを押しても作動距離が不安定になった場合は、電池の消耗が考えられますので早めに電池を交換してください。ボタンを押したときにインジケーターが点灯しない場合は電池が尽きました。電池を交換してください。

電池交換のしかた →188ページ

- キーレスエントリーで解錠してから約30秒以内にドアを開けなかった場合は、自動的に再度施錠されます。
- エンジンスイッチにキーが差し込まれているときやドアが開いているときは、キーレスエントリーは作動しません。
- 車を離れるときは、ドアハンドルを引いて施錠されていることを確認してください。



## ボンネット

### ●開けかた

①運転席足元のノブを引きます。

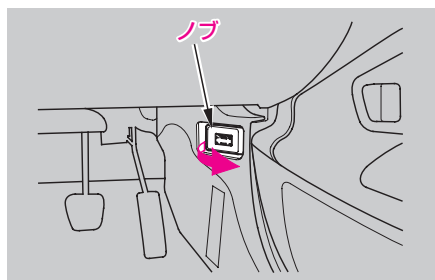

②ボンネット前部が少し浮き上がるので、レバーを左へ押しながら開けます。

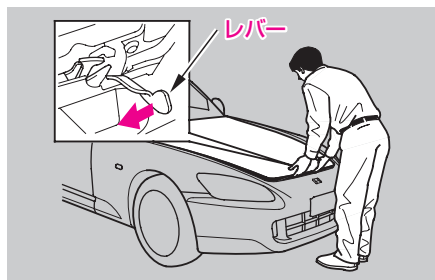

### 📖 知識

- ワイパーアームを起こした状態でボンネットを開けないでください。ボンネットがワイパーに当たり、ボンネットやワイパーが損傷します。

③必ずステーを確実にかけ、固定します。

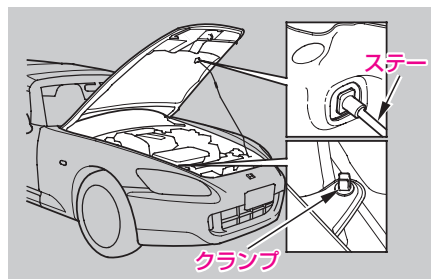

### ●閉めかた

ステーを外し、クランプに納めます。  
ボンネットを静かに下げ、手を離します。

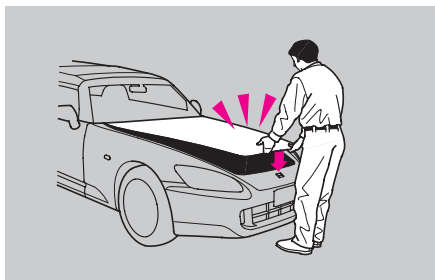

ボンネットが完全に閉まっていることを確認します。

### ⚠注意

- ボンネットを閉めるときは、手などをはさまないように注意してください。

### 🎓知識

- ボンネットを開けているときに、風にあおられてステーが外れることがあります。特に風の強いときは、ご注意ください。
- ボンネットが完全に閉まっていないうままに走行すると開くことがあります。走行前に必ず確認してください。



## トランク

### ●キーで開けるとき

キーを確実に差し込んで矢印の方向に回します。

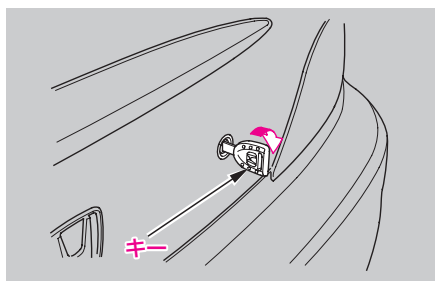

### ●トランクオープナーで開けるとき

コンソールボックス内にあるトランクオープナーを押すと解錠され、トランクが浮き上がります。

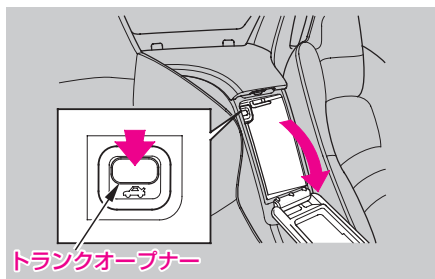

コンソールボックス →150ページ

●キーレスエントリーで開けるとき  
トランクボタンを約1秒押すと、トランクが解錠され浮き上がります。

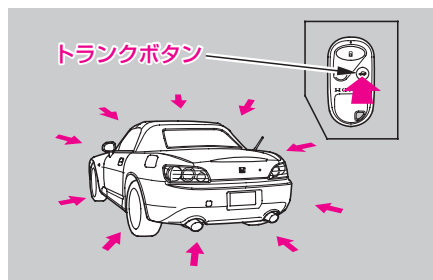

## ⚠ 注意

- トランクを閉めるときは手などをはさまないように注意してください。
- エンジンをかけた状態で手荷物を出し入れするときは、排気管の後方に立たないでください。やけどなど思わぬけがをすることがあります。
- トランクルーム内には人を乗せないでください。ブレーキや加速、衝突のときなどにけがをすることがあります。
- トランクは中から開けることはできません。お子さまが入らないよう注意してください。

## 🎓 知識

- トランクは途中までしか開けていないと自重で閉まることがあります。
- 風にあおられて閉まることがあります。特に風の強いときは、ご注意ください。
- トランクを開けたまま走行しないでください。車内に排気ガスが侵入するおそれがあります。
- トランクを閉めるときは次のことに気をつけてください。
  - ・ キーをトランク内に置き忘れないようにしてください。
  - ・ トランク上面を強く押さえないでください。
- 差し込んだキーを持ってトランクを開閉しないでください。キーシリンダーを破損するおそれがあります。



## 燃料補給口

燃料補給口は車の左側後方にあります。

指定燃料：無鉛プレミアムガソリン  
(無鉛ハイオク)

タンク容量：50ℓ

### アドバイス

- 必ず無鉛ガソリンを補給してください。補給するときは、無鉛ガソリンであることを確認してください。
- ・有鉛ガソリンを補給すると、触媒装置などを損ないます。
- ・高濃度アルコール含有燃料を補給すると、エンジンや燃料系などを損傷する原因となります。
- ・軽油や粗悪ガソリンを補給したり、不適切な燃料添加剤を使うと、エンジンなどに悪影響を与えます。

### 知識

- 無鉛プレミアムガソリンが入手できない場合には、無鉛レギュラーガソリンをお使いになることもできますが、この場合エンジン性能を十分に発揮できません。

## ●燃料補給のしかた

### 警告

- 燃料補給時は火気厳禁です。燃料は引火しやすいため火災や爆発のおそれがあります。
  - ・エンジンは必ず止めてください。
  - ・タバコなどの火気を近づけないでください。
  - ・こぼれた燃料はすみやかに拭き取ってください。
  - ・燃料の取り扱いは、屋外で行ってください。
- 燃料補給作業は身体の静電気を除去してから行ってください。静電気の放電による火花により気化したガソリンに引火し、やけどを負うおそれがあります。

### 知識

- 車体や給油機などの金属部分に触れると、静電気を放電することができます。
- 燃料補給作業は、静電気を放電した人のみで行ってください。
- 燃料補給中に車内にもどったりすると再び帯電することがあります。再度、静電気を除去してください。
- ガソリンスタンド内に掲示されている注意事項を守ってください。

## ●開けかた

- ①運転席右後方にあるフューエルリッド  
オープナーを引いてリッドを開けます。

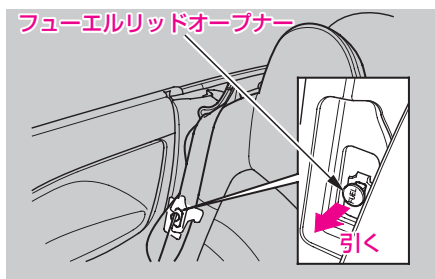

- ②フューエルキャップを開ける前に、身  
体の静電気除去を行います。  
③ツマミを持ってキャップをゆっくり回  
して開けます。

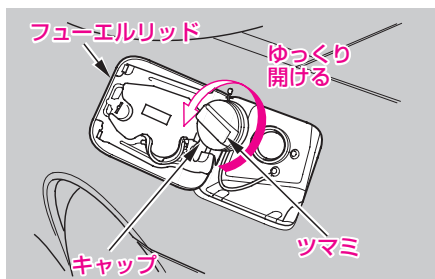

## ⚠注意

- キャップはゆっくり開けてくだ  
さい。  
急激に開けると燃料補給口より吹  
き返しが発生し、火災になるおそ  
れがあります。

- ④キャップはフューエルリッドにあるホ  
ルダーにかけてください。

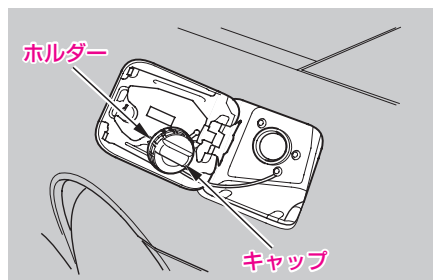



- ⑤給油ノズルを奥まで差し込んで補給します。  
燃料タンクが満タンになると給油ノズルの自動停止がはたらき、給油が停止します。

### ⚠ 注意

- 給油ノズルの自動停止後は、追加補給しないでください。  
気温などの変化により燃料があふれ、火災になるおそれがあります。

### 🎓 知識

- 気温などの変化により燃料があふれないように、タンク容量に達すると燃料タンクに空間を残して給油ノズルの自動停止がはたらくようになっています。

- ⑥キャップを“カチッ”という音が1回以上するまで締め付けます。フューエルリッドは手で押さえつければ閉まります。

### ⚠ 注意

- キャップが確実に閉まっていることを確認してください。  
確実に閉まっていないと走行中に燃料がもれ、火災になるおそれがあります。



## パワーウィンドー

エンジンスイッチが“II”のとき、ウィンドーの開閉ができます。

開閉は、それぞれのドアにあるスイッチで操作します。

- ・運転席スイッチは、助手席ウィンドーも操作できます。

### ●運転席ウィンドーの開閉

スイッチを軽く操作している間、作動します。

強く操作すると、自動で全開(全閉)します。

開けるとき…スイッチを押します。

閉めるとき…スイッチを引き上げます。

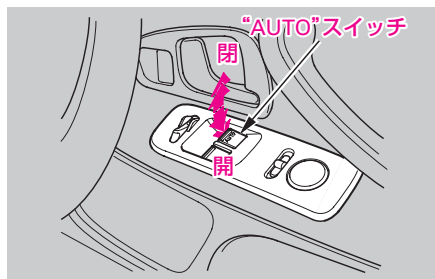

自動開閉中にウィンドーを停止させるときは、スイッチを作動方向とは逆へ軽く操作します。

### ●助手席ウィンドーの開閉

メインスイッチを“ON”にしてから、スイッチを操作します。

スイッチを操作している間、作動します。

開けるとき…スイッチを押します。

閉めるとき…スイッチを引き上げます。

#### ・運転席ドアスイッチ



#### ・助手席ドアスイッチ

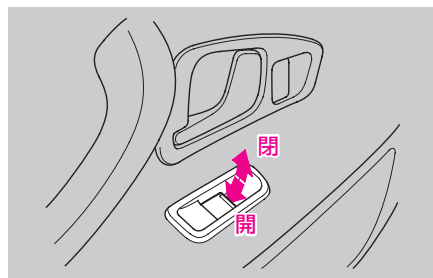

### 助手席ウィンドーを動かなくしたいとき (メインスイッチ)

メインスイッチを“OFF”にしておけば、助手席ウィンドーは作動しません。



## ⚠️ 警告

- パワーウィンドーを閉めるときは、手や顔などをはさまないようにしてください。

ドアガラスにはさまれて重大な傷害を受けるおそれがあります。

特にお子さまには気をつけてください。

## ⚠️ 注意

- 車から離れるときはキーを抜き、お子さまも一緒に連れて行ってください。

いたずらなど誤った操作をして思わぬ事故につながるおそれがあります。

## 🎓 知識

- ウィンドーの開閉はお子さまではなく大人が操作するようにしてください。
- 小さなお子さまが同乗しているときは、お子さまが誤って操作しないよう、メインスイッチを“OFF”にしておきましょう。

## ● はさみ込み防止機構(運転席のみ)

運転席ウィンドーを自動で閉じているときに、窓枠とドアガラスの間に異物ののはさみ込みを検知するとはさみ込み防止機構が作動し、ドアガラスの上昇が停止して自動で下降します。

## ⚠️ 注意

- ウィンドーを確実に閉めるため、閉めきる直前の部分では、はさみ込みを検知できない領域があります。指などをはさまないように注意してください。

## 🎓 知識

- 故障などではさみ込み防止機構が作動してしまい、ウィンドーを自動で閉めることができなくなったときは、スイッチを軽く引き上げ続けると閉めることができます。
- 環境や走行条件による衝撃などで、はさみ込み防止機構が作動することがあります。
- バッテリーやヒューズを交換した場合は、オート作動ができなくなります。その場合は、エンジンを始動しドアガラスを一番下まで下げてから、スイッチを引き上げ続け、ウィンドーを閉め切った状態で、約1秒間スイッチを保持すると機能が復帰します。

## ソフトトップ

この車には、電動タイプのソフトトップを装備しています。

ソフトトップの開閉操作は、次の条件をすべて満たしたときのみ操作することができます。

- エンジンスイッチが“II”のとき
- 車が停止しているとき
- パーキングブレーキがかかっているとき

### ⚠ 警告

- ソフトトップを開閉するときは、手や顔などをはさまないようにしてください。  
ソフトトップにはさまれて重大な傷害を受けるおそれがあります。特にお子さまには気をつけてください。

### ⚠ 注意

- ソフトトップは、いっぱいまで開けた状態、または、閉めて左右ともロックフックで固定した状態で使用してください。  
これ以外の状態では、風にあおられるなどして思わぬ事故につながるおそれがあります。
- 走行中または一時停止時に、頭や手、物などを出さないでください。  
思わぬ障害物や急ブレーキをかけたときなどに、事故につながるおそれがあります。



### 知識

- ソフトトップを開閉するときは、次のような場所で行ってください。
  - ・駐停車禁止区域外で安全なところ
  - ・ソフトトップ上方に障害物がないところ  
(ソフトトップの開閉軌跡は、ソフトトップ上方約35cmまで上がります)
  - ・急な斜面でないところ
- 信号待ちのときなど、他の交通の妨げになるおそれのある場合には、開閉操作を行わないでください。走行中は、開閉操作が出来なくなります。
- 走行する前に、ソフトトップが確実にロックされていることを確認してください。また、走行中は、ロックを解除しないでください。
- 外気温が低いとき(約5℃以下)には、ソフトトップの開閉操作をしないでください。ソフトトップを傷める場合があります。
- ソフトトップを開けるときは、リヤトレイ上のものを取り除いてください。ものを置いたまま開けると、リヤガラスの電熱線などを傷つけるおそれがあります。
- ソフトトップを開けるときは、リヤデフロスタースイッチが“OFF”になっていることを確認してください。
- ソフトトップを開けるときは、ソフトトップの汚れ(砂粒など)を取り除いてください。汚れているとソフトトップクロスを傷めたり、リヤガラスを傷つけたりする場合があります。
- ソフトトップが濡れているときは、必ず水気を拭き取って乾燥させてから開けてください。  
濡れたまま収納すると、車内への水の浸入、ソフトトップクロスの劣化、縮みやカビなどの原因となります。
- ソフトトップの上に乗ったり、物を置かないでください。  
破損や変形の原因となります。
- 車から離れるときは、ソフトトップが完全に閉まっていることを確かめてください。
- 長期間保管時には、屋内でもソフトトップは閉めておいてください。ソフトトップをたたくで収納したままにしておくと、しわができるおそれがあります。
- ソフトトップが作動しないとき

→189ページ

### ●開けかた

①左右2ヶ所にあるレバーを、ノブを押しながら下げます。

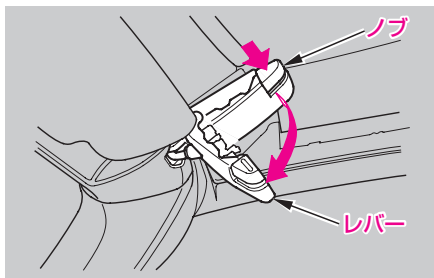

②ハンドルを下に引きながら、ロックフックを外し、レバーをカチッと音がするまで戻します。

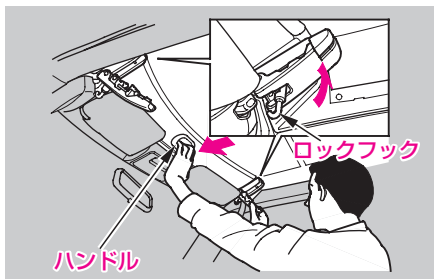

③ソフトトップが開ききるまでスイッチを後方に押し続けます。

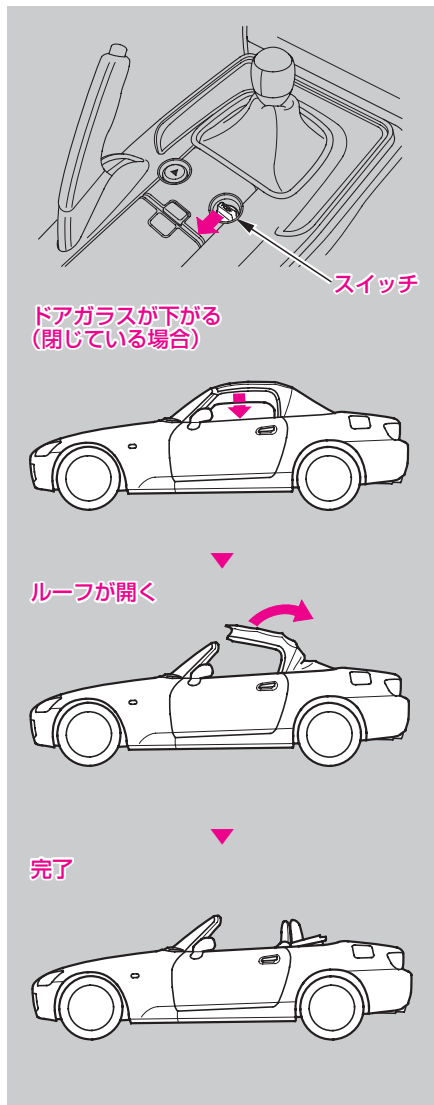



## ●閉めかた

- ①ソフトトップが閉まりきるまでスイッチを前方に押し続けます。

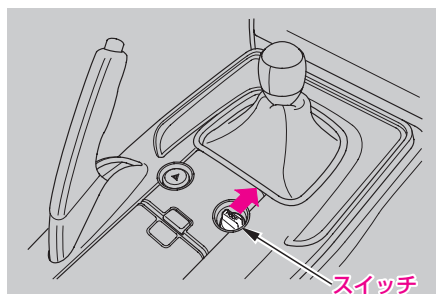

ドアガラスが下がる  
(閉じている場合)

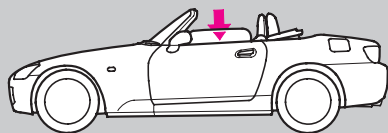

ルーフが閉まる

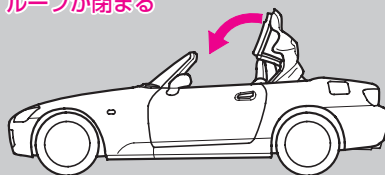

完了

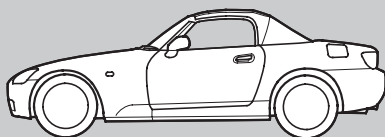

- ②左右2ヶ所にあるレバーを、ノブを押しながら下げます。

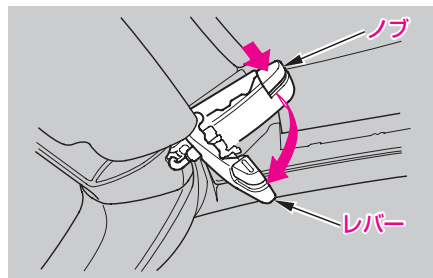

- ③ハンドルを下に引きながら、ノブを押しロックフックをかけ、レバーをカチッと音がするまで戻すと固定します。

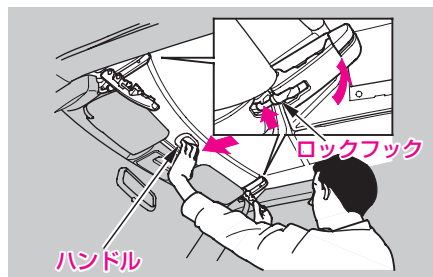

- ④パワーウィンドースイッチを引き上げて、ドアガラスを上昇させます。

パワーウィンドー →40ページ

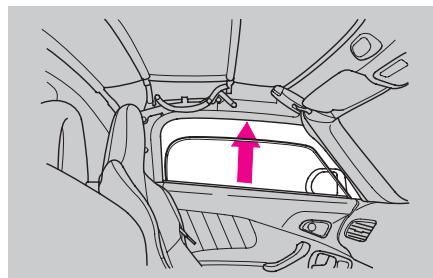

# セキュリティシステム

セキュリティ(盗難防止)システムは、イモビライザーシステムとセキュリティアラームシステムにより、お車を盗難から守るための装置です。

## イモビライザーシステムについて

キーに信号を発信する電子部品があり、あらかじめ登録されたキーでないとエンジンの始動ができないようにしたシステムです。

### アドバイス

- システムを改造したりしないでください。  
エンジンシステムが故障するおそれがあります。



イモビライザーシステムは、車両とキーとの電子照合を行うとき、微弱な電波を使用しています。次のような場合、車両がキーからの信号を正確に受信できず、エンジンの始動ができないことがあります。

イモビライザーシステム表示灯

→73ページ

- 近くに強い電波を発する設備があるとき。
- キーグリップ部が金属物に触れたり覆われているとき

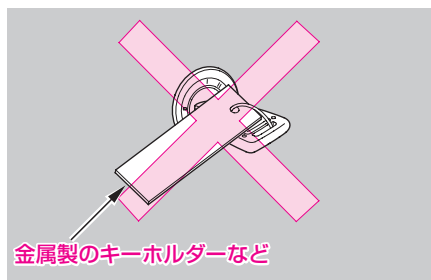

- 他の車両のイモビライザーシステム用のキーが近くにあるとき。

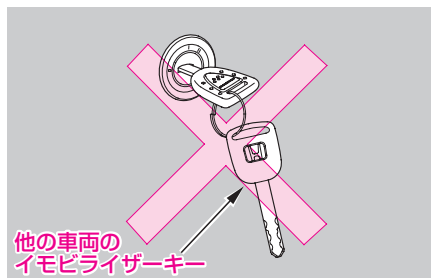



## セキュリティーアラームシステムについて

このシステムは、キーあるいはキーレスエントリー用発信器を使わずにドアやトランクを開けたり、ボンネットなどを開けたりすると警報装置が作動し、ホーンを鳴らし、同時に非常点滅表示灯を点滅させます。

### ●警報装置について

警報装置は、セキュリティーアラームシステムがセットされているときに次のようなことのいずれかを行うと作動します。

- ドアやトランクをキーあるいはキーレスエントリー用発信器を使わずに開けようとしたとき
- ボンネットをこじ開けようとしたとき
- エンジンスイッチを“II”にしたとき。

警報装置が作動すると、ホーンが断続的に鳴り、非常点滅表示灯がすべて点滅します。

警報装置は、セキュリティーアラームシステムを止めるまで最大5分間作動します。(ホーンおよび非常点滅表示灯は1回の警報作動につき約30秒間作動し、その警報作動が最大10回行われます。)

### 警報装置の止めかた

キーあるいはキーレスエントリー用発信器で解錠すればその時点で警報装置は止まります。



## ●セットのしかた

次の操作がすべて行われると自動的にセキュリティアラームシステムがセットされます。

- ・ボンネットとトランクを閉める。
- ・すべてのドアを閉め、施錠する。

上記がすべて行われると、メーター内にある作動表示灯が点滅を始めます。約15秒後に点滅間隔が変わり、セキュリティアラームシステムがセットされたことを知らせます。

作動表示灯は、セキュリティアラームシステムがセットされている間は、点滅を続けます。

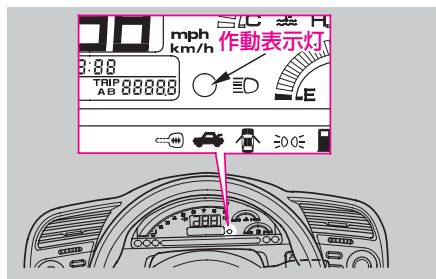

セットを解除するときは、キーあるいはキーレスエントリー用発信器で解錠します。作動表示灯が消灯し、セットが解除されたことを知らせます。

## 🎓 知識

- 車から離れるときは、セキュリティアラームシステムがセットされ、作動していることを作動表示灯で確認してください。
- ボンネット、ドア、トランクのすべてが完全に閉まっていないと、セキュリティアラームシステムはセットされません。
- 車内に人が乗っている状態、またはウィンドー、ソフトトップが開いた状態でもセキュリティアラームシステムは作動します。警報装置の思わぬ作動を防ぐため、人が乗っている状態またはウィンドー、ソフトトップが開いた状態ではセキュリティアラームシステムをセットしないでください。
- セキュリティアラームシステムをセットしたあとに、バッテリーあがりなどでバッテリーの充電・交換をする際は、警報装置が作動する場合がありますので、キーあるいはキーレスエントリー用発信器でドアを解錠し、セキュリティアラームシステムを解除してください。

# シートの調節

## 正しい運転姿勢

運転者は正しい運転姿勢がとれるようにシートを調節します。

正しい運転姿勢とは、シートに深く腰かけた状態で、背もたれから背を離すことなくペダルを十分に踏み込め、ハンドルが楽に操作できる姿勢をいいます。

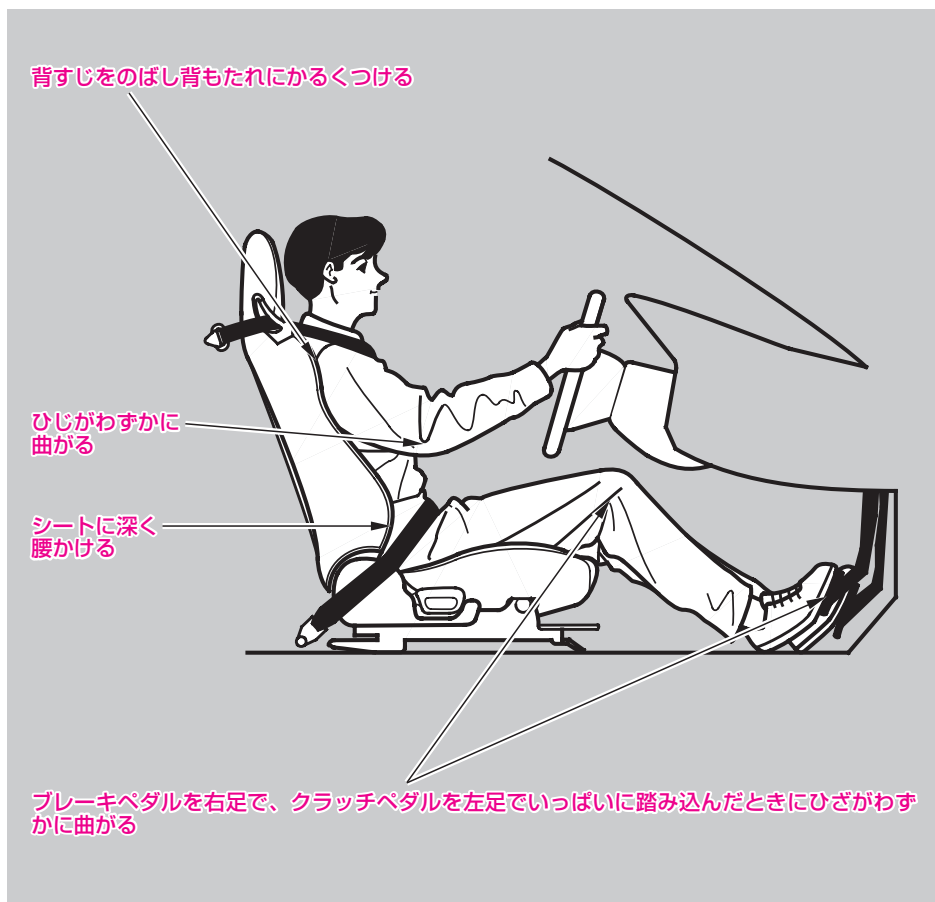

同乗者も、シートに深く腰かけ、背もたれから背を離さないようにしてください。

助手席同乗者はインストルメントパネルに顔や胸が必要以上に近づかないように、シートを後ろに下げます。



### ⚠警告

- シートに深く腰かけてください。また、背もたれは必要以上に倒さないでください。寝そべった姿勢では、衝突したときなどにシートベルトの下に滑り込んだりして、重大な傷害を受けるおそれがあります。
- SRSエアバッグに必要以上に近づくと、SRSエアバッグが膨らむ際、強い衝撃を受け、重大な傷害を受けるおそれがあります。
  - ・運転者は正しい運転姿勢がとれる範囲で、シートを後ろに下げてください。
  - ・助手席同乗者はインストルメントパネルに近づかないように、シートを後ろに下げてください。

### ⚠注意

- 走行中に調節するとシートが必要以上に動くことがあり、思わぬ事故につながるおそれがあります。調節は走行する前に行い、シートを前後にゆすって確実に固定されていることを確認してください。
- 背もたれと背中の中にクッションなどをいれないでください。正しい運転姿勢がとれないばかりか、シートベルトなどの効果が十分に発揮されないおそれがあります。
- シートを操作するときは、操作する人やまわりの人の手や足などをはさまないように十分注意してください。
- シートの下に物を置かないでください。物がはさまってシートが固定されず思わぬ事故につながるおそれがあります。

## シート

### ●前後位置の調節



### ●背もたれの調節

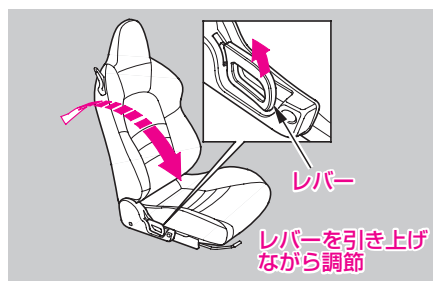

1.車を運転する前に

シートの調節



A series of horizontal dotted lines for writing, spanning most of the page width.

# バックミラーの調節

## ルームミラー

### 知識

- 走行中はミラーの調節を行わないでください。

### ● 防眩式ルームミラー

夜間走行時、後続車のライトがまぶしいときにライトの反射を弱くできます。



ノブを動かして切り換えます。

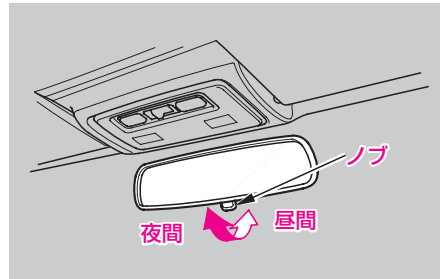

角度調節はノブを昼間の位置にして行ってください。



## ドアミラー

### 知 識

- ミラーを格納したまま走行しないでください。また、走行中はミラーの調節を行わないでください。

### ●格納のしかた

ミラーを折りたたむことができます。狭い所へ駐車をするときに便利です。走行するときは、必ず元に戻してください。

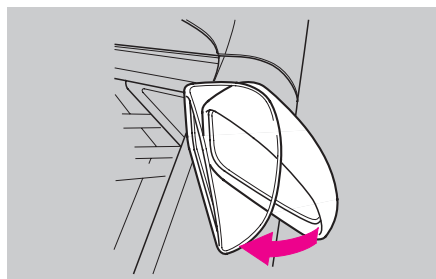

### ●角度調節のしかた

エンジンスイッチが“II”のときスイッチを操作すると、ミラーの角度調節ができます。

- ①左右切り換えスイッチを調節したい方に動かします。
- ②調節スイッチで角度を調節します。



直接手で鏡面を動かして角度を調節することもできます。



# シートベルト

## シートベルト

シートベルトは、車を運転するまえに運転者は正しい運転姿勢で着用し、同乗者にも必ず着用させてください。

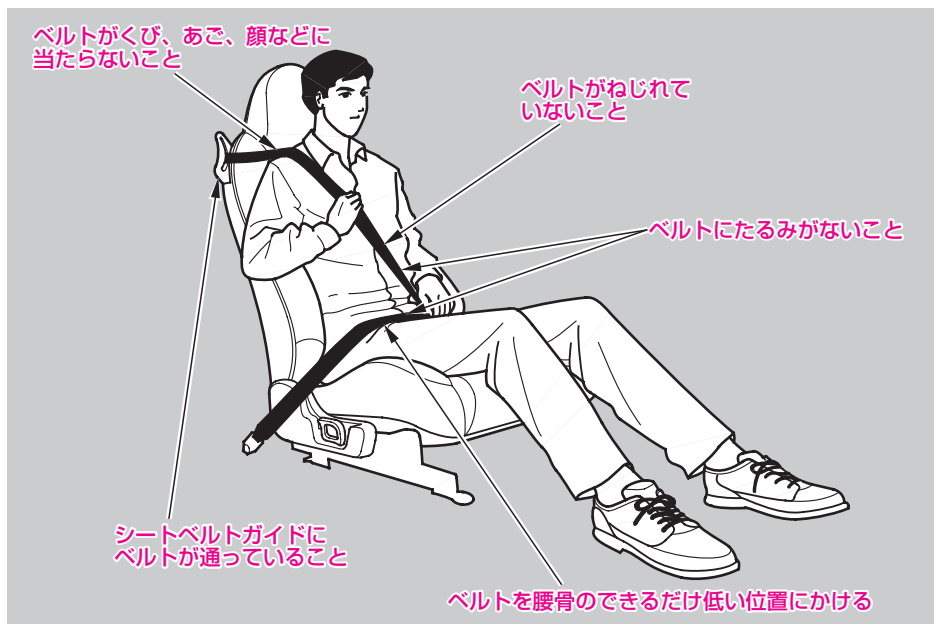

### ⚠ 警告

- シートベルトは全員が着用してください。  
着用しないと、衝突したときなどに重大な傷害を受けたり死亡することがあります。
- シートに深く腰かけてください。また、背もたれは必要以上に倒さないでください。  
寝そべった姿勢では、衝突したときなどにシートベルトの下に滑り込んだりして、重大な傷害を受けるおそれがあります。
- お子さまにもシートベルトを着用させるか、チャイルドシートをお使いください。  
お子さまを抱いていても、衝突したときなどに支えることができず、お子さまが重大な傷害を受けたり死亡するおそれがあります。



## ⚠️ 注意

- シートベルトを正しく着用していないと本来の機能をはたさず、衝突のときなどにけがをするおそれがあります。
  - ・ 腰部のベルトは必ず腰骨のできるだけ低い位置にぴったり着用してください。ベルトが腰骨からずれていると腹部などに強い圧迫を受けます。
  - ・ ベルトはねじれがないように着用してください。ねじれがあるとベルトの幅が狭くなり、局部的に強い力がかかります。
  - ・ ベルトがくび、あご、顔などに当たらないように着用してください。
  - ・ 一本のベルトを二人以上で使用しないでください。
  - ・ 三点式シートベルトは腕の下に通して着用しないでください。ベルトが肩に十分かかっていないと前方に投げ出されるおそれがあります。
  - ・ ベルトにはクリップや洗たくばさみなどでたるみをつけないでください。
- 妊娠中のかたや疾患のあるかたもシートベルトを着用してください。ただし、万一のとき腹部、胸部、肩部などに圧迫を受けることがありますので、医師に確認してください。
  - ・ 妊娠中のかたは、三点式シートベルトを使用してください。
  - ・ 妊娠中のかたは、ベルトを着用するときは、腰部のベルトを腹部からさけて腰骨のできるだけ低い位置にかかるようにして身体に密着させてください。また、肩部のベルトは腹部からさけて胸部にかかるようにしてください。

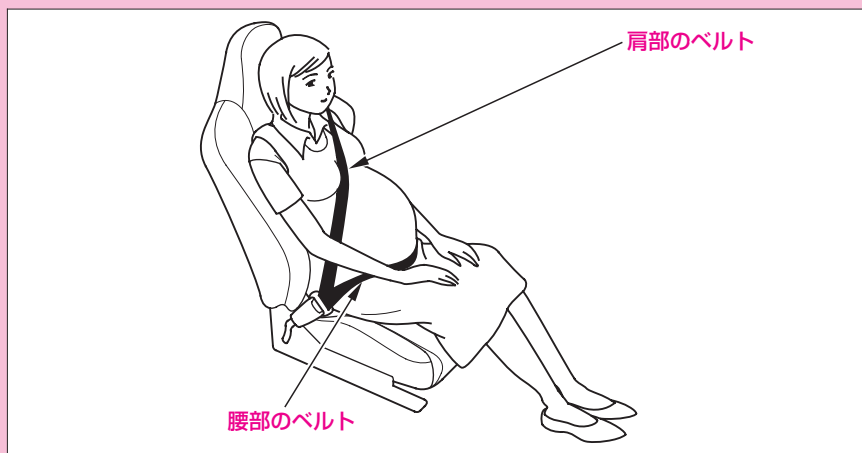

## ●シートベルトの種類

ELR付三点式シートベルトを採用しています。

ELR付三点式シートベルト：

体の動きにあわせて伸縮し、強い衝撃を受けるとベルトが自動的にロックします。

## ●三点式シートベルト

### シートベルトリマインダー

#### (非着用警報装置)

エンジンスイッチを“II”にすると、運転席シートベルトを着用するまでシートベルトリマインダーが作動し、メーター内のシートベルト非着用警告灯が点灯し続けます。

また、エンジンスイッチを“II”にしたときや走行したときは、運転席シートベルトを着用するまで、数秒間ブザーが鳴ります。(ブザーが鳴っている間は、警告灯が点滅します。)

## 🎓 知識

- 運転席シートベルトを着用していない場合でも、停車すると、ブザーは止まります。また、走行しているときでも、一定回数を超えるとブザーは止まります。

## シートベルトガイド

シートベルトを使用するときは、ベルトをガイドの中に通して使用します。

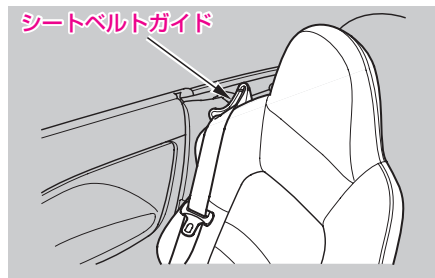

## シートベルトプリテンショナー

→110ページ



### ●お子さまを乗せるときは

お子さまにもシートベルトを着用させてください。

ただし、装備されているシートベルトは大人用ですので、ベルトがくびやあごに当たる場合や腰骨にかからない場合は、幼児用シート(前向き装着)や学童用シートを使用してください。シートベルトをそのまま使うと、衝突のときに腹部などに強い圧迫を受けるおそれがあります。

### ⚠警告

- 助手席には乳児用シートを取り付けしないでください。また、幼児用シートを後ろ向きに取り付けしないでください。**SRS**エアバッグが膨らむ際、乳児用シートや、幼児用シートの背面に強い衝撃を受け、重大な傷害を受けたり、死亡するおそれがあります。
  - ・やむをえず幼児用シートを前向きに取り付ける場合は、**SRS**エアバッグから遠ざけるため、シートを一番後ろに下げてください。
  - ・乳児用シート、幼児用シート(後ろ向き装着)が必要なお子さまと一緒に乗るときは、これらのシートを取り付けられる別の車をお使いください。

### 🎓知識

- 幼児用シート、学童用シートは、お子さまの体重や身長によりお使いになれるタイプや取り付け方法が異なります。また、チャイルドシートの形状などによっては、正しく取り付けできないものがあります。この車に合ったチャイルドシートを使用してください。**Honda**純正品のチャイルドシートをご用意しています。ご購入、ご使用に際しては**Honda**販売店にご相談ください。

## ●シートベルトの取り扱い、手入れ

- ・ベルトを着用した状態で万一、事故にあった場合は機能を損なっている可能性があるため、ベルト一式を交換してください。

シートベルトは、座席に乗員がいなくても、SRSエアバックが作動するような事故にあった場合は、プリテンショナーも作動するため、ベルト一式を交換してください。

また、ベルトにほつれ、すりきれ、破れなどができたときも交換してください。

- ・シートベルトを十分に機能させるために、バックルおよび自動巻き取り装置の内部に異物を入れないようにしてください。
- ・ベルトが汚れた場合は、中性洗剤を溶かしたぬるま湯に布をひたしてふき取り乾かしてください。薬剤を使ったり漂白や染色は絶対しないでください。ベルトを弱めず。

## 着用のしかた

### ●三点式シートベルト

- ①シートベルトがシートベルトガイドに通っていることを確かめます。  
→58ページ
- ②正しい運転姿勢でシートにすわります。  
→50ページ
- ③タングプレートをつかみ、ゆっくり引き出します。



- ④ベルトにねじれがないようにし、タングプレートをバックルの中へ“カチリ”と音がするまで差し込みます。



- ⑤ベルトがねじれたり、引っかかったりしていないかを確認します。



- ⑥ベルトを腰骨のできるだけ低い位置にかかるとように引き、たるみがないように身体に密着させます。



- ⑦外すときはバックルの“PRESS”ボタンを押します。  
ベルトが自動的に収納されますので、ひっかかったり、ねじれたりしていないかを確認します。



---

.....

.....

.....

.....

.....

.....

.....

.....

.....

.....

.....

.....

.....

.....

.....

.....

.....

.....

.....

.....

.....

.....

.....

.....

---

# 2

## 車を運転するときに

### ●メーター …………… 64

イルミネーション

コントロール…………… 68

時計表示…………… 69

### ●表示灯…………… 70

### ●警告灯…………… 74

警告灯の電球切れの点検…………… 81

### ●スイッチの使いかた

エンジンスイッチ…………… 82

エンジンスタートスイッチ…………… 83

ライトスイッチ…………… 84

方向指示器(ウィンカー)

スイッチ…………… 87

ワイパー/ウォッシャー

スイッチ…………… 88

リヤデフロスタースイッチ…………… 90

非常点滅表示灯(ハザード)

スイッチ…………… 91

ホーンスイッチ…………… 91

### ●運転のしかた

エンジンのかけかた…………… 92

パーキングブレーキ…………… 94

チェンジレバーの操作…………… 96

### ●バリアブルギヤレシオ

ステアリング(VGS)…………… 98

### ●リミテッドスリップデフ (LSD)

LSDのしくみ…………… 100

取り扱いについて…………… 100



# メーター

イラストは代表例を掲載しています。

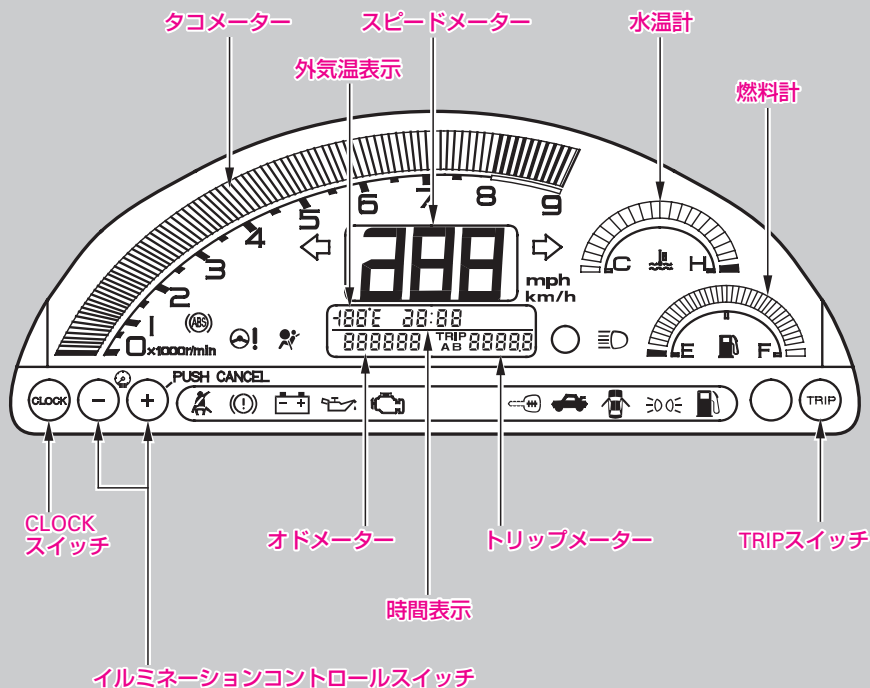



### スピードメーター

エンジンスイッチを“II”にすると点灯し、走行速度をkm/hで示します。

### タコメーター

エンジンスイッチを“II”にすると点灯し、エンジンを始動すると1分間あたりのエンジン回転数を示します。



#### アドバイス

- エンジン故障の原因となりますので、限界回転数以上(レッドゾーン)に入らないように運転してください。特に高速走行時、変速(シフトダウン)するときには注意してください。

限界回転数 ……………8,000 rpm



#### 知識

- 表示部に液晶を採用しているため、極低温時にメーターの応答性が遅くなる場合があります。

### オドメーター

エンジンスイッチが“II”のとき、走行した累計をkmで示します。

### トリップメーター

エンジンスイッチが“II”のとき、“TRIP A”または“TRIP B”が表示され、区間距離をkmで示します。

表示はTRIPスイッチを短く押すごとに「…“TRIP A”→“TRIP B”→“TRIP A”…」の順に切り換わります。

例えば、

“TRIP A”で出発からの距離

を測りながら、

“TRIP B”で給油してからの距離

を測るといったようなことができます。

リセットはTRIPスイッチを“ピッ”と音がするまで(約1秒)押しします。

この場合、表示されている方だけ(例えば“TRIP A”が表示されていれば“TRIP A”だけ)がリセットされます。



#### 知識

- 走行距離が9999.9kmを超えると0 kmに戻ります。

## 燃料計

エンジンスイッチを“II”にすると点灯し、燃料の残量を示します。

“E”に近づいたら早めに補給してください。

燃料補給のしかた →37ページ

## 水温計

エンジンスイッチを“II”にすると点灯し、エンジン冷却水の温度を示します。

赤いマークが点灯していないときは正常です。



### アドバイス

- 赤いマークが点灯した場合はオーバーヒートのおそれがあります。ただちに安全な場所に停めてエンジンを冷やしてください。そのまま走行を続けるとエンジン故障の原因となります。

オーバーヒートしたとき

→172ページ



## 外気温表示

外気温を測定し表示します。

外気温が下がってきて3°C以下になったとき、外気温を点滅して表示します。

### 知識

- フロントバンパー付近の外気温を測定しているため、エンジンルームや路面の熱の影響を受けやすい停車中や渋滞中など(約30km/h以下)は正しい外気温を表示しないことがあります。
- 外気温の点滅表示は、エンジンスイッチを“II”にしてから最初に3°C以下に下がったときにのみ作動します。

## 外気温補正の設定

外気温表示の表示温度に補正をかけることができます。

+3°Cから-3°Cの間で設定できます。

- ①TRIPスイッチを押し続けると(約10秒)、外気温の補正表示に切り換わります。数字は約1秒毎に“0→1→2→3→-3→-2→-1→0”の順に切り換わります。
- ②補正をかけたい温度の数字が表示されたらTRIPスイッチを離します。

### 知識

- トリップスイッチを押し、外気温の補正表示に切り換わる前にスイッチを放すとトリップメーターがリセットされます。

## イルミネーション コントロール

メーター表示の明るさが、車幅灯点灯時と消灯時にそれぞれ6段階に調節できます。



エンジンスイッチが「II」のとき、スイッチを押して明るさを調節します。

明るくするとき…

⊕スイッチを押します。

暗くするとき……

⊖スイッチを押します。

車外の明るさに応じてお好みで調節してください。



### 知識

- 車幅灯点灯時に、⊕スイッチを約1秒以上押し続けると、車幅灯点灯時の減光が解除されます。また、⊖スイッチを押すと、解除前の設定に戻ります。



## 時計表示

エンジンスイッチが「II」のとき表示します。

### ●時刻調節のしかた

メーターのCLOCKスイッチを時計表示が点滅するまで押し続けます。

1分または1時間進めるとき…

⊕スイッチを押します。

1分または1時間戻すとき……

⊖スイッチを押します。

「分」の調節から「時」の調節へ変えるときは、CLOCKスイッチを押します。

「時」の調節が終わってからCLOCKスイッチを押すと、点滅が止まり調節が完了します。

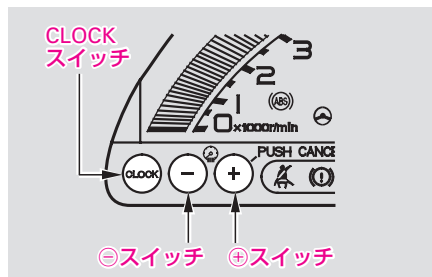

### 🎓 知識

- 調節中(点滅表示中)に、約1分間⊕または⊖スイッチでの調節がなかった場合は、自動的に調節モードは解除されます。



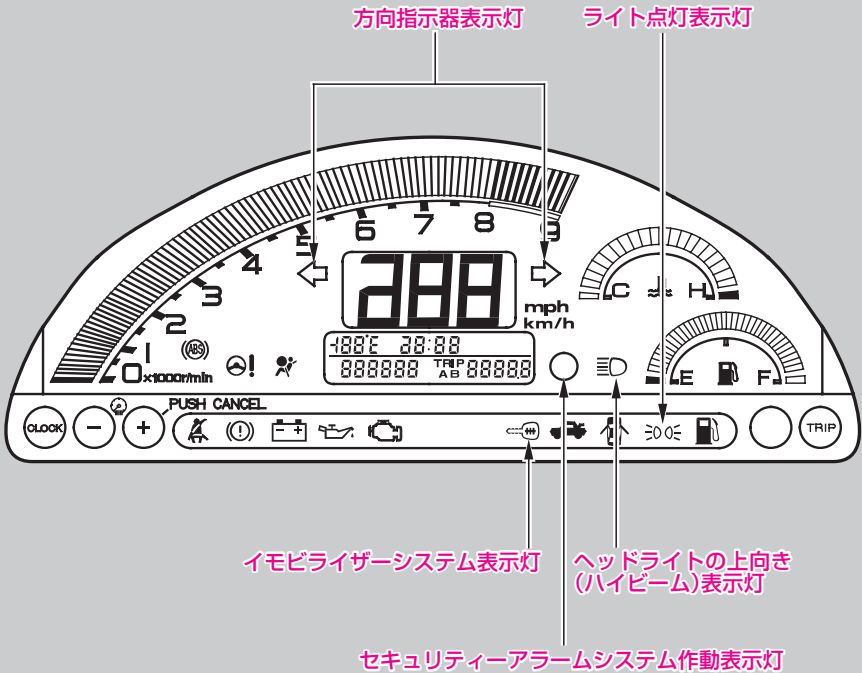

# 表示灯

イラストは代表例を掲載しています。





表示灯は下表の装備一覧をご覧ください。

表示灯	タイプ
	S2000
 方向指示器表示灯	○
 ヘッドライト上向き(ハイビーム)表示灯	○
 ライト点灯表示灯	○
 イモビライザーシステム表示灯	○
<div style="border: 1px solid black; padding: 5px;"> <p style="color: red; margin: 0;">作動表示灯</p>  </div> セキュリティーアラーム システム作動表示灯	○

○：標準装備





### 方向指示器表示灯

方向指示器のランプの点滅状態を表示します。

#### 知識

- 電球が切れたときや、ワット(W)数の違った物を使ったときは、表示灯の点滅周期が異常になります。

電球(バルブ)の交換

→183、184、185ページ

電球(バルブ)のワット数

→230ページ



### ヘッドライト上向き(ハイビーム)表示灯

ヘッドライトが上向きになるときに点灯します。



### ライト点灯表示灯

ライトスイッチが“OFF”以外のときに点灯します。

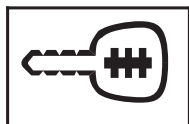

### イモビライザーシステム表示灯

エンジンスイッチにキーを差し込んで“II”にすると、数秒間点灯してから消灯します。点灯中は車両とキーとの電子照合を行っています。

#### 点滅したときは

システムがキーの信号を認識していないので、エンジンを始動することはできません。そのときは、エンジンスイッチを“0”へ回しキーを抜いてから、もう一度エンジンスイッチに差し込み“II”にしてください。

エンジンスイッチを“II”から“I”または“0”へ回したときにも、イモビライザーシステム表示灯が数回点滅します。

イモビライザーシステムについて

→46ページ



#### アドバイス

- エンジンスイッチを“II”にしても表示灯が点灯しないときや、頻繁に表示灯の点滅を繰り返す場合は、システムの異常が考えられますので、Honda販売店で点検を受けてください。

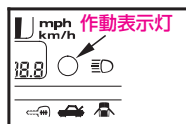

### セキュリティーアラームシステム作動表示灯

セキュリティーアラームシステムがセットされているときに点滅します。

セキュリティーアラームシステム

について

→48ページ

# 警告灯

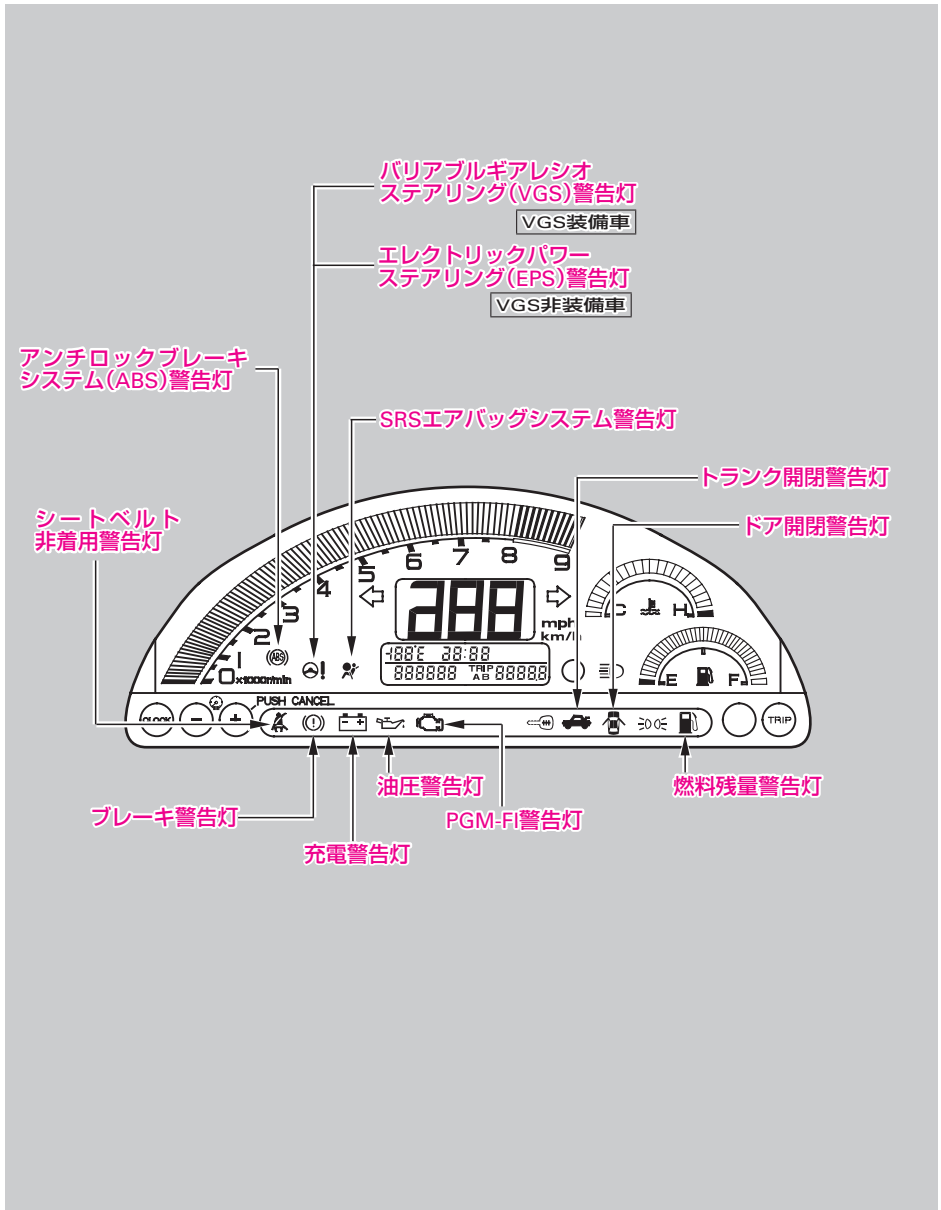

## 2.車を運転するときに

警告灯



警告灯は下表の装備一覧をご覧ください。

警告灯		タイプ
		S2000
	ブレーキ警告灯	○
	充電警告灯	○
	油圧警告灯	○
	PGM-FI警告灯	○
	バリアブルギアレスステアリング (VGS)警告灯	○ <sup>*1</sup>
	エレクトリックパワーステアリング (EPS)警告灯	○ <sup>*2</sup>
	トランク開閉警告灯	○
	ドア開閉警告灯	○
	燃料残量警告灯	○
	シートベルト非着用警告灯	○
	SRSエアバックシステム 警告灯	○
	アンチロックブレーキ システム(ABS)警告灯	○

※1 : VGS装備車

※2 : VGS非装備車



### ブレーキ警告灯

パーキングブレーキが完全に解除されていないときに点灯します。この状態で走行するとブザーが鳴ります。

パーキングブレーキ戻し忘れ警告ブザー

→95ページ

ブレーキ液量がいちじるしく減少しているときにも点灯します。



### 点灯したときは

走行中点灯したときやパーキングブレーキを解除しても消灯しないときは、

- ①ブレーキ液量を点検します。
- ②下限より下がっていたらただちに

Honda販売店へご連絡ください。

ブレーキ液量が下限以下になっていないのに点灯するときや、パーキングブレーキをかけても点灯しないときは、お早めにHonda販売店で点検を受けてください。

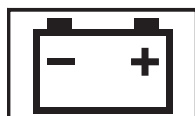

### 充電警告灯

充電系統が異常のときに点灯します。



### 点灯したときは

運転中に点灯した場合は、電気の消費を減らすため、ヒーター・エアコンスイッチ、リヤデフロスタースイッチを“OFF”にして、ただちにHonda販売店で点検を受けてください。



### 油圧警告灯

エンジン回転中、エンジン内部を潤滑しているオイルの圧力が低下すると点灯します。



#### 点灯したときは

エンジン回転中に点灯した場合は、ただちに安全な場所に停車してエンジンを止め、エンジンオイル量を点検してください。

エンジンオイルが減っていないのに点灯しているときや、エンジンオイルを補給しても点灯するときは、ただちにHonda販売店へご連絡ください。

#### アドバイス

- 点灯したまま走行しないでください。エンジンが破損するおそれがあります。

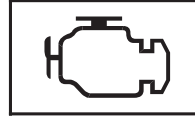

### PGM-FI警告灯

エンジン制御システムが異常のときに点灯します。  
エンジン各気筒の失火状態を検知したときに点滅します。



#### 点灯したときは

運転中に点灯した場合は、高速走行を避けて、ただちにHonda販売店で点検を受けてください。

#### 点滅したときは

- ①走行中に点滅した場合は、枯草などの可燃物のない安全な場所に停車し、10分以上エンジンを止めて、冷えるまでお待ちください。
- ②エンジン再始動後、警告灯が消灯しないときや再び点滅するときは、触媒装置保護のため、急加速、急減速などの無理な運転を避け、50km/h以下の速度で、最寄りのHonda販売店まで走行し点検を受けてください。

#### アドバイス

- 警告灯が点滅した状態で運転は続けしないでください。  
触媒装置を焼損することがあります。



### バリアブルギヤレシオステアリング (VGS)警告灯

VGS装備車

VGSが異常のときに点灯します。

バリアブルギヤレシオステアリング

→98ページ

### エレクトリックパワーステアリング (EPS)警告灯

VGS非装備車

EPSが異常のときに点灯します。



#### 点灯したときは

運転中に点灯したとき(安全な場所に停車してからエンジンを再始動し、その後走行中に消灯していれば正常です。)は、システムの異常が考えられますので、すみやかにHonda販売店で点検を受けてください。

#### 知識

- 警告灯が点灯しているときは、パワー装置のはたらきを制限するので、ハンドル操作が重くなります。
- 停車中にエンジンの空ぶかしを行うと、警告灯が点灯しハンドル操作が重くなる場合があります。このときは、エンジンを再始動すると警告灯が消灯します。
- 停車中または極低速でハンドル操作をくり返したときなどシステムの温度が上昇すると、システム保護のためパワー装置のはたらきを制限するので、ハンドル操作が徐々に重くなります。システムの温度が下がると復帰します。システム保護がはたらくような使いかたを連続的にくり返すと、システム破損の原因となります。



### トランク開閉警告灯

トランクが完全に閉まっていないときに点灯します。



トランクを完全に閉めてください。



### ドア開閉警告灯

ドアが完全に閉まっていないときに点灯します。



ドアを完全に閉めてください。



### 燃料残量警告灯

燃料タンク内のガソリン残量が8ℓ前後になったときに点灯します。

燃料補給のしかた →37ページ





### シートベルト非着用警告灯

エンジンスイッチを“II”にすると、運転席シートベルトを着用するまでシートベルトリマインダー(非着用警報装置)が作動し、点灯し続けます。

また、エンジンスイッチを“II”にしたときや走行したときは、運転席シートベルトを着用するまで、数秒間ブザーが鳴ります。

(ブザーが鳴っている間は、警告灯が点滅します。)

#### 知識

- 運転席シートベルトを着用していない場合でも、停車すると、ブザーは止まります。また、走行しているときでも一定回数を超えると、ブザーは止まります。



### ●SRSエアバッグシステム警告灯 (エアバッグシステムとシートベルトプリテンショナー警告灯兼用)

SRSユニットがシステムの異常を検出すると点灯します。

SRSエアバッグシステム →102ページ

シートベルトプリテンショナー

→110ページ



### アンチロックブレーキシステム (ABS)警告灯

ABSが異常のときに点灯します。

→113ページ



## 警告灯の電球切れの点検

エンジンスイッチを“II”にしたとき、下記の警告灯類が点灯するのが正常です。点灯しないときは、Honda販売店へご連絡ください。

- **油圧警告灯**  
(エンジン始動後消灯)
- **ブレーキ警告灯**  
(パーキングブレーキが解除されているときは数秒後消灯)  
(パーキングブレーキをかけているときは完全に解除すると消灯)
- **充電警告灯**  
(エンジン始動後消灯)
- **PGM-FI警告灯**  
(数秒後消灯)
- **バリアブルギヤレシオステアリング (VGS)警告灯**  
(エンジン始動後消灯)
- **エレクトリックパワーステアリング (EPS)警告灯**  
(エンジン始動後消灯)
- **SRSエアバッグシステム警告灯**  
(約 6 秒後消灯)
- **アンチロックブレーキシステム (ABS)警告灯**  
(数秒後消灯)

# スイッチの使いかた

## エンジンスイッチ

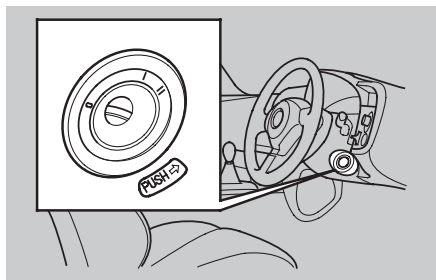

0

キーを抜き差しする位置です。

1

エンジンをかけずにラジオなどのアクセサリを使用するときの位置です。

II

運転するときの位置です。

### キーを抜くとき

“1”でキーを押し込んで“0”まで回してキーを抜きます。

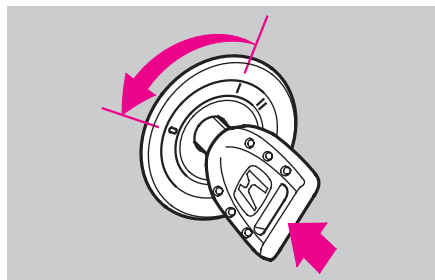

### 知識

- キーを抜くとハンドルがロックされます。

### “0”から“1”にキーが回らないとき (ハンドルロックの解除)

ハンドルを左右に回しながらキーを回せば容易に回ります。



### ⚠ 警告

- 走行中はエンジンを止めないでください。  
エンジンスイッチを“0”にするとキーが抜けることがあり、ハンドルがロックされ、思わぬ事故につながります。

### 🎓 知識

- エンジンを止めた状態で“1”または“II”のまま、長時間放置しないでください。  
バッテリー容量が低下し、エンジンがかからなくなることがあります。
- 車から離れるときは、バッテリー保護のため必ず“0”にしてください。

### ●キー抜き忘れ警告ブザー

エンジンスイッチが“1”または“0”でキーを差し込んだまま車を離れようとしたとき(運転席ドアを開けたとき)、ブザーが鳴りキーの抜き忘れを知らせます。

### エンジンスタートスイッチ

エンジンスイッチが“II”のときに、クラッチペダルをいっぱい踏み込み、スイッチを押している間、スターターモーターが回転しエンジンを始動させます。

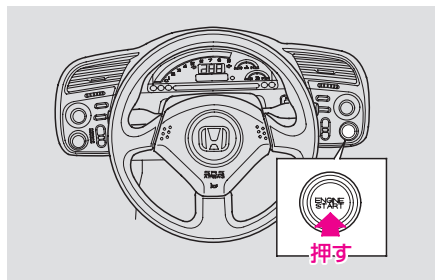

エンジンのかけかた →92ページ

## ライトスイッチ

### ●ライトの点灯・消灯

エンジンスイッチの位置に関係なく次のように点灯、消灯します。

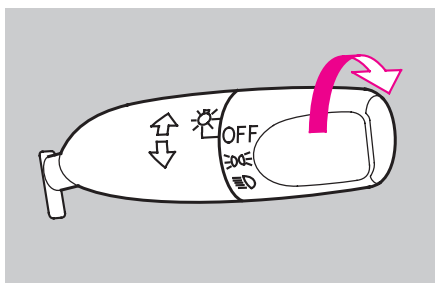

スイッチの位置	点灯	点灯
ヘッドライト	—	点灯
車幅灯・尾灯 番号灯	点灯	点灯

ライト類が点灯すると、メーター内の表示灯が点灯します。

ライト点灯表示灯 →72ページ

### 🎓 知識

- エンジンが止まっている状態で、ライト類を点灯したままにしないでください。バッテリーあがりの原因となります。

### ●ライト消し忘れ警告ブザー

ライトを点灯したままエンジンスイッチからキーを抜いて、車を離れようとしたとき(運転席ドアを開けたとき)、ブザーが鳴りライトの消し忘れを知らせます。



### ●ヘッドライトの上向き(ハイビーム)と下向き(ロービーム)の切り換え

レバーを前方へ押すと上向きになります。戻すと下向きになります。

上向きときは、メーター内の表示灯が点灯します。

ヘッドライトの上向き(ハイビーム)

表示灯

→72ページ

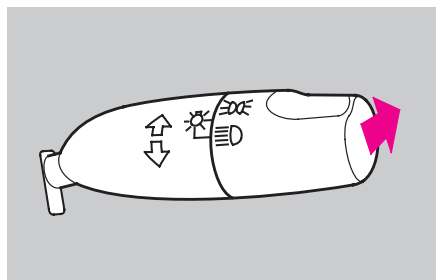

### 🎓 知識

- 対向車のあるときや市街地走行など、上向きが不適切なときは下向きにします。

### ●追越合図(パッシング)

レバーを手前に引いている間、上向きが点灯します。

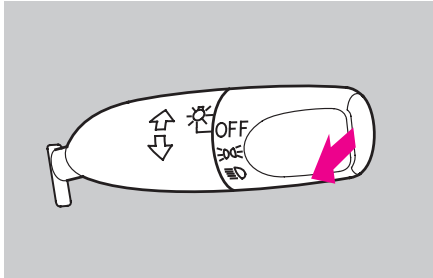

### ●オートレベリング機能

ヘッドライトには、積載時などの車両の姿勢の変化に応じて光軸の上下方向を自動的に調節するオートレベリング機能が装備されています。



## アドバイス

- ヘッドライト光軸の上下方向に異常を感じたときはHonda販売店で点検を受けてください。

## 方向指示器(ウィンカー)スイッチ

エンジンスイッチが「II」のとき使えます。ふだんは①の位置で使います。この位置ではハンドルの切り角が小さいときには戻らない場合もあります。戻らないときは手で戻してください。車線変更などでは②の位置に軽く手で押さえながら使います。

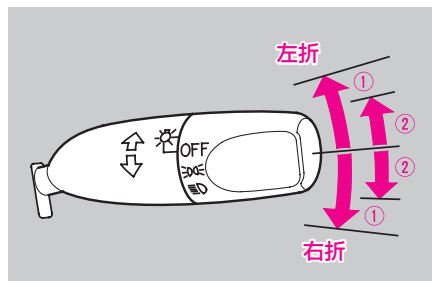



## ワイパー／ウォッシャー スイッチ

### ⚠ 注意

- 寒冷時はフロントガラスが暖まるまでウォッシャー液を噴射しないでください。  
ウォッシャー液が凍りついて視界の妨げとなり、思わぬ事故につながるおそれがあります。

### 🎓 知識

- 空ぶきをしないでください。ガラス面に傷をつけたり、ブレード(ゴム部)を傷めたりします。
- ウォッシャー液が出ないときはウォッシャースイッチを切ってください。  
ウォッシャー液がないままで動かすとポンプの故障の原因となります。
- 寒冷時、ブレード(ゴム部)がガラス面に張りつくことがありますのでデフロスターでフロントガラスを暖めてください。  
凍りついたまま動かすとブレード(ゴム部)を傷めたり、ワイパーモーターの故障の原因となります。  
デフロスター →121ページ

### 🎓 知識

- ワイパーを作動中にガラスに雪などがたまりワイパーが停止したときは、安全な場所に停車してワイパースイッチを“OFF”、エンジンスイッチを“0”または“1”にしてワイパーが作動できるように雪などの障害物を取り除いてください。
- ワイパーモーターには、保護機能としてブレーカーを内蔵しています。  
モーターの負荷が大きい状態が続いたときなどには、ブレーカーが作動し、一時的にモーターが止まることがあります。  
数分ほどすると、ブレーカーが復帰して通常通り使用できるようになります。



エンジンスイッチが“II”のとき使えます。

### ●ワイパースイッチ

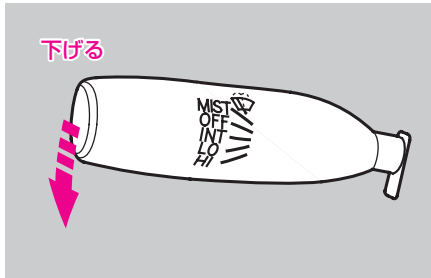

- OFF …………… 停止  
 INT(間欠) …………… 雨量の少ないとき  
 LO(低速) …………… 普通雨量のとき  
 HI(高速) …………… 雨量の多いとき

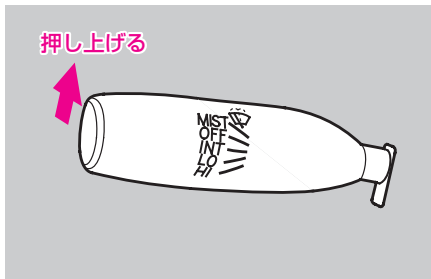

- MIST ……………  
 レバーを押し上げている間、高速で作動します。  
 霧や小雨のときなどに使うと便利です。

### ●ウォッシャースイッチ

レバーを手前に引くとウォッシャー液が噴射します。レバーを引いている間はワイパーが作動し、レバーを離れた後さらに2～3回作動します。

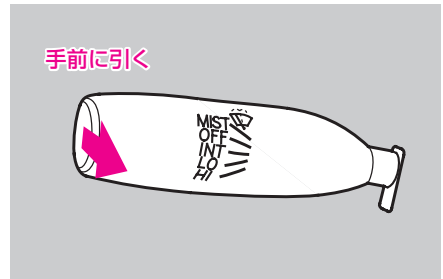

## リヤデフロスタースイッチ

リヤガラスを暖め、曇りを取ることができます。

▼  
エンジンスイッチが“II”のときスイッチを押すと“ON”になり、同時に作動表示灯が点灯します。もう一度スイッチを押すと“OFF”になり、作動表示灯は消灯します。

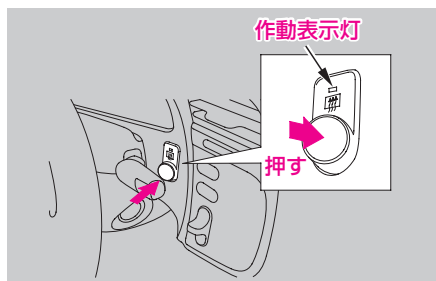

### 知識

- この装置は消費電力が大きいので曇りが取れたら“OFF”にしてください。“ON”のままであっても、約15分経過後自動的に“OFF”になります。また、エンジンの回転が低いとき長時間使わないでください。バッテリー容量が低下し、エンジン始動に影響することがあります。
- リヤガラスの内側に電熱線が装着されています。電熱線は傷つきやすいので清掃のときは電熱線に沿ってやわらかい布でふいてください。また、手荷物などで傷つけないようにしてください。
- ソフトトップを開けるときは、リヤデフロスタースイッチが“OFF”になっていることを確認してください。
- ソフトトップを開けているときは、スイッチを“ON”にしないでください。誤ってスイッチを“ON”にすると電熱線が損傷するおそれがあります。



## 非常点滅表示灯(ハザード)スイッチ

スイッチを押すとすべての方向指示器のランプが点滅します。

故障でやむをえず路上駐車するときに使います。

もう一度スイッチを押すと、点滅は止まります。

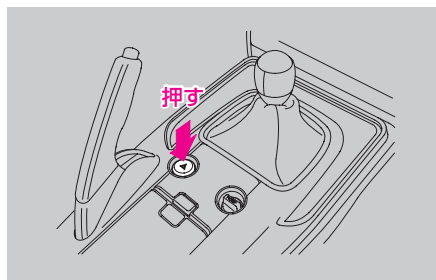

### 知識

- 非常時にのみお使いください。  
完全充電の新しいバッテリーでも約2時間以上使うとバッテリー容量が低下し、エンジンの始動ができなくなります。

## ホーンスイッチ

ハンドルのパッドを押すとホーンが鳴ります。

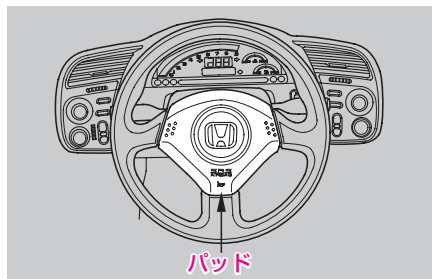

# 運転のしかた

## エンジンのかけかた

### ⚠ 警告

- バッテリー液が不足しているときは、エンジンの始動をしないでください。  
バッテリーが破裂するおそれがあります。
- 車庫や屋内などの換気の悪いところでは、エンジンをかけたままにしないでください。  
車内や屋内などに排気ガスが充満し、一酸化炭素中毒のおそれがあります。

### ⚠ 注意

- エンジンを始動するときは、ブレーキペダルをしっかりと踏んでください。

### 🚗 アドバイス

- 排気音が変わったり、車内でガソリンや排気ガスにおいが消えない場合は、排気系や燃料系の異常が考えられますので、必ずHonda販売店で点検を受けてください。

- ① パーキングブレーキがかかっていることを確認します。

パーキングブレーキ →94ページ

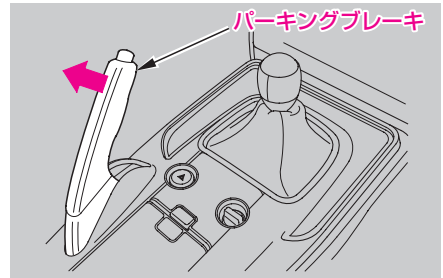

- ② チェンジレバーをN(ニュートラル)にしてください。

チェンジレバーの操作 →96ページ

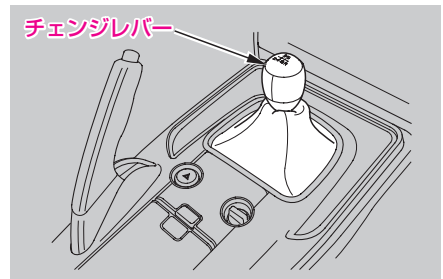

- ③ ブレーキペダルをしっかりと踏み、クラッチペダルもいっばいに踏み込みます。

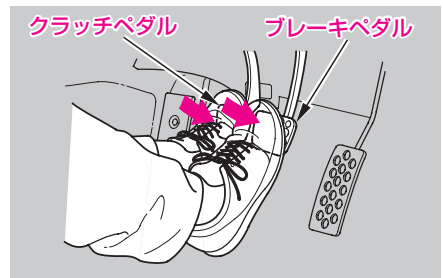



- ④ エンジンスイッチを“II”に回してから、メーター内のイモビライザーシステム表示灯が消灯するのを確認します。

イモビライザーシステムについて

→46ページ

イモビライザーシステム表示灯

→73ページ

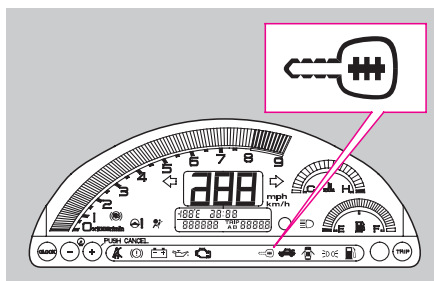

- ⑤ アクセルペダルを踏まずに、エンジンが始動するまでエンジンスタートスイッチを押してスターターを回してください。

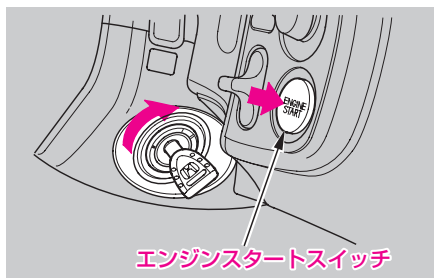

#### ・クラッチ・スタートシステム

思わぬ事故を防ぐため、クラッチペダルをいっばいに踏み込まないとスターターが回らないようになっています。

#### 知識

- 周囲の電波状態などによりエンジンが始動できないことがあります。

イモビライザーシステムについて

→46ページ

- エンジンスイッチを“II”にした直後(イモビライザーシステム表示灯点灯中)は、エンジンが始動できないことがありますので、表示灯が消灯するのを確認してから、スターターを回すことをおすすめします。

イモビライザーシステム表示灯

→73ページ

- 消費電力の大きいライト類、エアコン、リヤデフロスターのスイッチは“OFF”にした方が始動は容易になります。
- バッテリーあがりを防ぐため、スターターは連続して15秒以上回さないでください。15秒回してもエンジンが始動しなかったときは、一度キーを“I”に戻して10秒以上待ってから再始動してください。

## 知識

- エンジンがあたたまっていると始動に時間がかかることがあります。アクセルペダルを半分程度踏み込んだまま、スターターを回してください。エンジンが始動したらアクセルペダルを徐々に戻してください。
- エンジン始動後は、エンジン制御システムの働きによりエンジン回転が高くなりますが、自動的に適正回転に下がります。
- エンジン始動時や、エンジンが冷えているときに、エンジンルームからモーター音等が聞こえることがありますが、これは排気ガス制御システムのエアープンプが作動している音で異常ではありません。

## パーキングブレーキ

### かけるとき

ボタンを押さずにレバーをいっぱいに引きます。

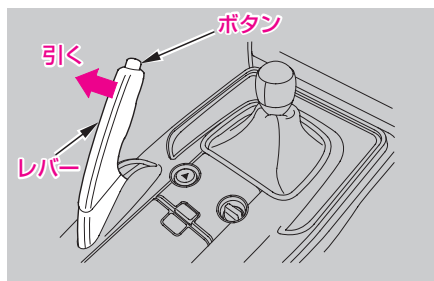

後輪ブレーキが効きます。



### 解除するとき

- ①レバーを軽く引き上げながら、ボタンを押します。



- ②ボタンを押したまま、レバーを下に完全におろします。

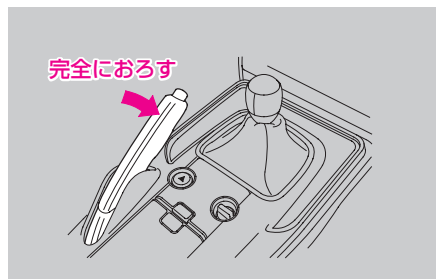

### ⚠ 注意

- パーキングブレーキをかけたまま走行しないでください。ブレーキが過熱し効きが悪くなるおそれがあります。

### 🎓 知識

- 駐車するときは、車が動き出さないように必ずパーキングブレーキをかけてください。

寒冷時のパーキングブレーキの

取り扱い

→216ページ

### パーキングブレーキ戻し忘れ警告ブザー

パーキングブレーキが完全に戻っていない状態で走行(約7 km/h以上)するとブザーが鳴り、パーキングブレーキの戻し忘れを知らせます。パーキングブレーキを完全に戻すとブザーは止まります。

### 🎓 知識

- 停車(車速約3 km/h以下)するとブザーによる警告は一旦止まります。



## チェンジレバーの操作

### ●チェンジレバー

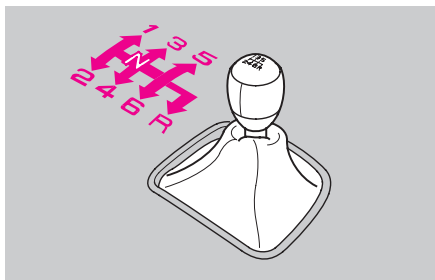

変速するときは、クラッチペダルをいっばいに踏み込んで、チェンジレバーを確実に操作します。

### Rに入れるとき

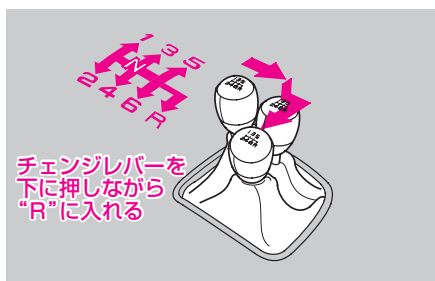

### アドバイス

- 車が完全に止まらないうちはRに入れないでください。  
トランスミッション破損の原因となります。

### 知識

- 炎天下に長時間駐車すると、シフトノブが熱くなることがあります。



### ●速度範囲

エンジンを過回転させないために、下表の各チェンジレバー位置での速度範囲を参考に、シフトダウンしてください。

チェンジレバーの位置	速度範囲
1	0～55km/h
2	15～85km/h
3	25～120km/h
4	35km/h～
5	40km/h～
6	45km/h～

### ⚠注意

- 滑りやすい路面では、急激なエンジンブレーキがタイヤのスリップを招くことがあります。シフトダウンする際の車速には十分注意してください。

### 🚗アドバイス

- エンジン故障の原因となりますので、限界回転数以上(レッドゾーン)に入らないように運転してください。特に高速走行時、変速(シフトダウン)するときには注意してください。  
限界回転数 ……………8,000 rpm

### 🎓知識

- 法定速度を守って走行してください。
- 1,000km走行するまではエンジンや駆動系の保護のため急発進、急加速を避け控えめな運転をしてください。
- エンジンの回転をあやまって限界回転数以上(レッドゾーン)で運転した場合、エンジン保護装置により、燃料供給が停止されます。そのとき、軽い衝撃を感じる場合がありますが、異常ではありません。

# バリアブルギヤレシオステアリング (VGS)

VGS装備車

VGSは、ハンドルの操作量と車速により、車輪の切れ角が変わるシステムです。VGS非装備車に比べ、ハンドルの操作量が同じでも車輪の切れ角は、低速時には大きく、高速時には小さく連続的に変化します。

特に低速時は、ハンドルの操作量に対して車輪の切れ角が大きくなりますので、慣れるまで十分に注意してください。

## 知識

- 警告灯が点灯しているときは、パワー装置のはたらきを制限するので、ハンドル操作が重くなります。
- 停車中にエンジンの空ぶかしを行うと、警告灯が点灯しハンドル操作が重くなる場合があります。このときは、エンジンを再始動すると警告灯が消灯します。
- 停車中または極低速でハンドル操作をくり返したときなどシステムの温度が上昇すると、システム保護のためパワー装置のはたらきを制限するので、ハンドル操作が徐々に重くなります。システムの温度が下がると復帰します。システム保護がはたらくような使いかたを連続的にくり返すと、システム破損の原因となります。



### ●バリアブルギアレシオステアリング(VGS)警告灯

メーター内に組み込まれており、システムが異常のときに点灯します。

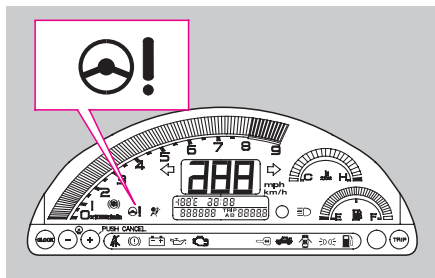

エンジンスイッチを“II”にしたときに点灯しエンジン始動後に消灯するのが正常です。

### 🚗 アドバイス

- 警告灯が次のような状態になったときは、システムの異常が考えられますので、すみやかにHonda販売店で点検を受けてください。
  - ・運転中に点灯したとき  
(安全な場所に停車してからエンジンを再始動し、その後走行中に消灯していれば正常です。)
  - ・エンジンスイッチを“II”にしても点灯しないとき、あるいは消灯しないとき

## リミテッドスリップデフ(LSD)

### LSDのしくみ

LSDは駆動力を左右輪に最適配分し、有効に伝達するための装置です。

このLSDは、ヘリカルギヤを使ったトルク感応型となっています。

トルク感応型のLSDの特性として、旋回時に振動を感じることがあります。

### 取り扱いについて

#### アドバイス

- 後輪は左右共、同一指定サイズ、同一種類、同一銘柄および摩耗差のないタイヤをお使いください。サイズ、種類、銘柄や摩耗度合いの異なるタイヤを混用するとLSDに悪影響をあたえます。

#### 知識

- 後輪がパンクしたときは、応急用スペアタイヤを前輪に装着し、外した標準タイヤを後輪に取り付けてください。

# 3

## 安全装備

---

### ●SRSエアバッグシステム

SRSエアバッグシステムの

- しくみ …………… 102
- 作動するとき …………… 104
- 作動しないとき …………… 105

SRSエアバッグシステムの

- 効果を十分に発揮させる  
ために …………… 106
- お子さまを乗せるときは …… 107
- 取り扱いについて …………… 108

### ●シートベルト

プリテンショナー

シートベルトプリテンショナー

- のしくみ …………… 110
- 取り扱いについて …………… 111

### ●アンチロックブレーキシステム (ABS)

- ABSのしくみ …………… 112
- 運転のしかた …………… 112
- 取り扱いについて …………… 113

### ●その他の安全装備 …………… 114

# SRSエアバッグシステム (運転席／助手席用シートベルト補助乗員保護装置)

## SRSエアバッグシステムのしくみ

### ●SRSエアバッグシステムとは

前方向からの衝突により、SRSエアバッグが膨らんで運転者および助手席同乗者の顔面への衝撃を緩和する装置です。

**SRSエアバッグシステムはシートベルトに代わるものではありません。必ず、シートベルトを着用してください。**

### ⚠警告

- SRSエアバッグシステム装備車であっても、必ずシートベルトを着用してください。  
シートベルトを正しく着用し、正しい乗車姿勢をとらないと衝突などのときSRSエアバッグの効果が十分に発揮されず、重大な傷害や死亡などの危険性が高くなります。

\*SRS：サプリメンタルレストレイントシステム(Supplemental Restraint System)の略でシートベルトの補助拘束装置の意味

### ●どのように作動するか

エンジンスイッチが“II”のとき、前方向からの衝突により、センサーが一定以上の衝撃(正しくシートベルトを着用していてもハンドルに顔面があたり、けがをするような場合)を感知するとシステムが作動し、SRSエアバッグが膨らんで運転者および助手席同乗者の顔面への衝撃を緩和します。

### ⚠注意

- SRSエアバッグが膨らんだ直後は、SRSエアバッグ構成部品に触れないでください。  
構成部品が熱くなっているため、やけどなど思わぬけがをすることがあります。



### 📖 知識

- 車体が衝撃を十分に吸収できた場合、システムは作動しません。
- SRSエアバッグは非常に速い速度で膨らむため、SRSエアバッグとの接触によりすり傷、やけど、打撲などを受けることがあります。
- 膨らんだSRSエアバッグはすぐにしぼみます。視界を妨げません。
- SRSエアバッグが膨らむと白煙が出ますが、火災ではありません。また、人体への影響もありません。ただし、残留物(カスなど)が目や皮膚などに付着したときには、できるだけ早く水で洗い流してください。  
皮膚の弱いかたなどは、まれに皮膚を刺激することがあります。
- SRSエアバッグは一度膨らむと再使用できません。  
Honda販売店で交換してください。

### 運転席用SRSエアバッグシステム

作動時

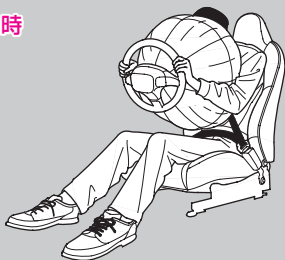

作動後

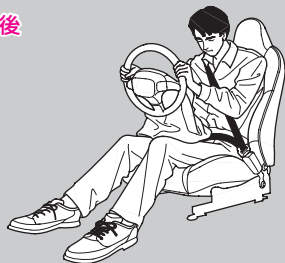

### 助手席用SRSエアバッグシステム

助手席用SRSエアバッグシステムは、同乗者がいなくても作動します。

作動時

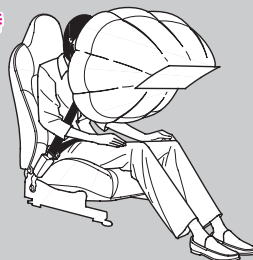

作動後





## 作動するとき

次のような場合に作動します。

20～30km/h以上の速度で、きわめて厚い固定されたコンクリートの壁に真正面から衝突したときと同等か、それ以上の衝撃を受けたとき

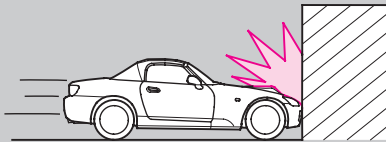

車両の前方左右約30度以内の方向から強い衝撃を受けたとき

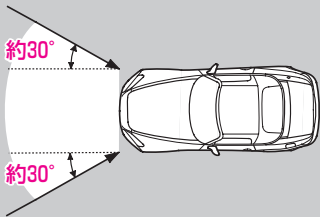

### 知識

- 衝撃を吸収できる物(車やガードレールのように変形する物)に衝突した場合、SRSエアバッグが作動するときの速度(車速)は高くなります。

次のような場合、車両下部に強い衝撃を受けたとき作動することがあります。車両に衝撃を受けないように十分に速度を落とし、障害物をさけて走行してください。

縁石などに衝突したとき

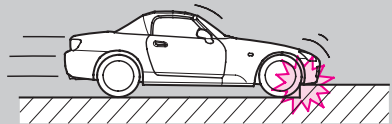

突起物などに衝突したとき

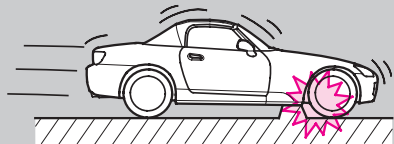

深い穴や溝などに落ちたとき

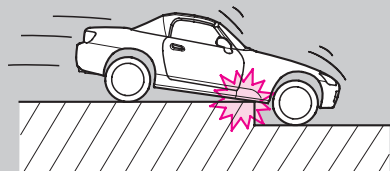

高いところから落ちたとき

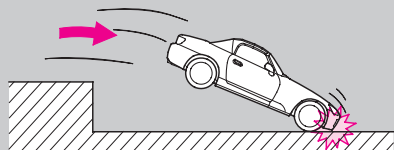



衝突の位置、衝撃の度合い、角度によって、作動しないことがあります。

#### 電柱、立木などへの衝突

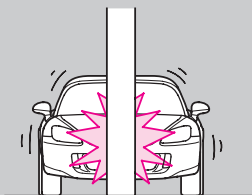

#### トラックなどへの潜り込み

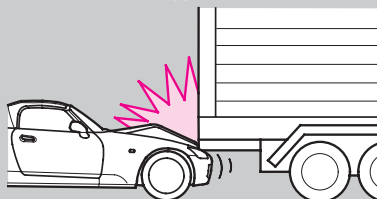

#### 部分的な衝突や斜め方向からの衝突

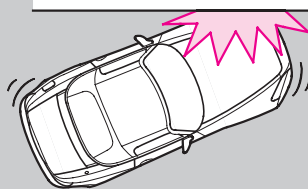

#### 知識

- 車体の部位によって衝撃の吸収度合いが異なりますので、損傷状態の大小とSRSエアバッグの作動は必ずしも一致しません。

### 作動しないとき

シートベルトだけで乗員を保護できるような低い速度での衝突や次のような場合、乗員保護の効果がないので作動しません。

#### 横方向からの衝突

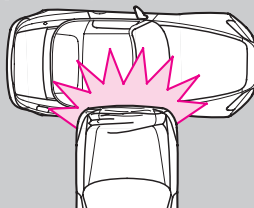

#### 後部からの衝突

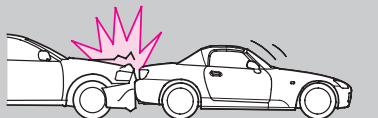

#### 横転または転覆

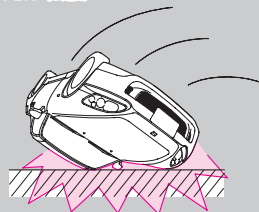

#### 知識

- 事故の状況、形態によっては、SRSエアバッグが作動することがあります。

## SRSエアバッグシステムの効果を十分に発揮させるために

### ●正しい乗車姿勢で

#### 運転席

正しい運転姿勢(シートに深く腰かけた状態で、背もたれから背を離すことなくペダルを十分に踏み込め、ハンドルが楽に操作できる状態)がとれる範囲で、シートを後ろに下げます。

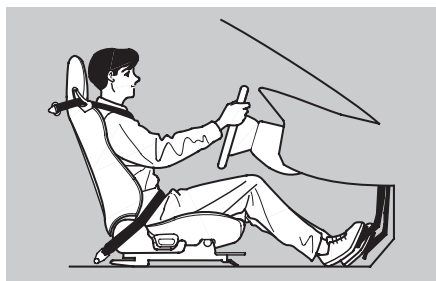

#### ⚠ 警告

- ハンドルに顔や胸などを近づけていると、SRSエアバッグが膨らむ際、強い衝撃を受け、重大な傷害を受けるおそれがあります。

#### 助手席

シートを後ろに下げて深く腰かけ、背中を背もたれから離さないようにします。

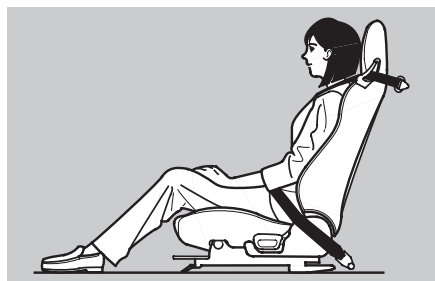

#### ⚠ 警告

- インストルメントパネルに顔や胸などが近づかないようにシートを後ろに下げてください。また、インストルメントパネルに手や足を置かないでください。SRSエアバッグが膨らむ際、強い衝撃を受け、重大な傷害を受けるおそれがあります。



### ●シートベルトは必ず着用

このシステムは、シートベルトと併用することでその効果を発揮します。必ず、シートベルトを着用してください。

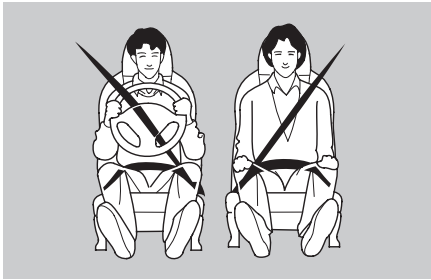

### お子さまを乗せるときは

お子さまにも必ずシートベルトを着用させてください。

正しく着用できない小さなお子さまは、体格に合わせてチャイルドシートをお使いください。

### ●チャイルドシートの取り付けについて

#### ⚠ 警告

- 助手席には乳児用シートを取り付けないでください。また、幼児用シートを後ろ向きに取り付けないでください。SRSエアバッグが膨らむ際、乳児用シートや、幼児用シートの背面に強い衝撃を受け、重大な傷害を受けたり、死亡するおそれがあります。
  - ・ やむをえず幼児用シートを前向きに取り付ける場合は、SRSエアバッグから遠ざけるため、シートを一番後ろに下げてください。
  - ・ 乳児用シート、幼児用シート（後ろ向き装着）が必要なお子さまと一緒に乗るときは、これらのシートを取り付けられる別の車をお使いください。

## 取り扱いについて

### ⚠ 注意

- SRSエアバッグの取り外し、分解などはしないでください。  
不適切に扱うと誤って作動したり、正常に機能しなくなります。
- ハンドルを交換したり、パッドにステッカー類を貼ったりすると正常に機能しなくなります。

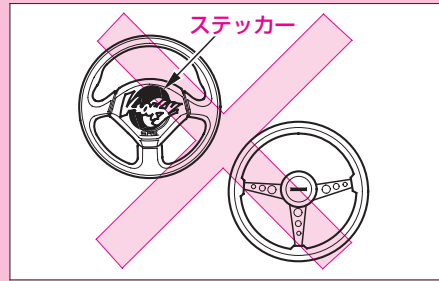

- インストルメントパネル上面にステッカー類を貼ったり、アクセサリや芳香剤など物を置かないでください。フロントガラスにアクセサリなどを取り付けたり、ルームミラーにワイドミラーを取り付けたりしないでください。  
また、SRSエアバッグと乗員との間にテレビなどの用品を取り付けたり、物を置いたりしないでください。  
正常に機能しなくなったり、作動時にこれらの物が飛ぶことがあります。

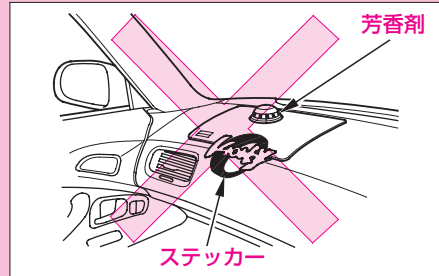



### 知識

- ハンドルまわり、インストルメントパネルまわりやセンターコンソール付近の修理、オーディオ等用品の取り付けおよびダッシュボード周辺の板金塗装および修理をする場合は、SRSエアバッグシステムに影響を及ぼすおそれがありますので、必ずHonda販売店にご相談ください。
- SRSエアバッグシステム装備車を廃棄するときは必ずHonda販売店にご相談ください。正しく取り扱わないとSRSエアバッグシステムが思いがけなく作動することがあります。
- サスペンションの改造をしないでください。車高やサスペンションの硬さが変わるとSRSエアバッグの誤作動につながります。(Honda純正品を除く)

### ● SRSエアバッグシステム警告灯 (エアバッグシステムとシートベルトプリテンショナー警告灯兼用)

メーター内に組み込まれており、SRSユニットがシステムの異常を検出すると点灯します。

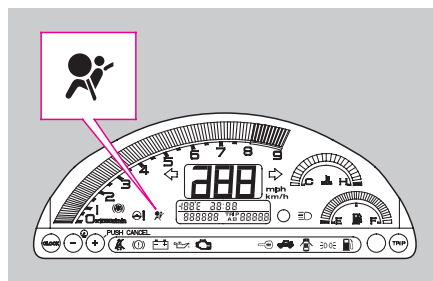

エンジンスイッチを“II”にしたときに約6秒間点灯して消えるのが正常です。

### アドバイス

- 警告灯が次のような状態になったときは、システムの異常が考えられますので、すみやかにHonda販売店で点検を受けてください。
  - ・ 運転中に点灯したとき。
  - ・ エンジンスイッチを“II”にしても点灯しないとき、あるいは約6秒経過しても消灯しないとき。
 必要なときにSRSエアバッグが膨らまないおそれがあります。

# シートベルトプリテンショナー

## シートベルトプリテンショナーのしくみ

### ●シートベルト プリテンショナーとは

前方向からの衝突により、シートベルトを瞬間的に引き込み、シートベルトの拘束効果をいっそう高める装置です。

SRSエアバッグシステムと同じ条件で作動します。

SRSエアバッグシステム →102ページ

### ●どのように作動するか

エンジンスイッチが“II”のとき、前方向からの衝突により、センサーが一定以上の衝撃を感知するとシステムが作動し、シートベルトを瞬間的に引き込み、シートベルトの拘束効果をいっそう高めます。

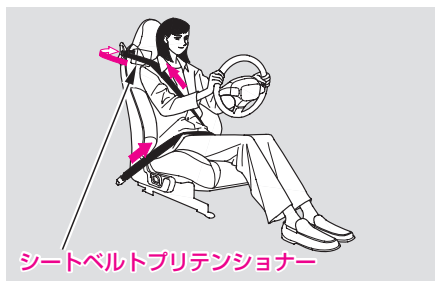

### ⚠注意

- シートベルトを着用するときは、必ず次のことをお守りください。守らないとプリテンショナーが十分に効果を発揮しません。

- ・シートベルトを正しく着用してください。

シートベルト →56ページ

- ・正しい運転(乗車)姿勢をとってください。

正しい運転姿勢 →50ページ

### 🎓知識

- シートベルトプリテンショナーは一度作動すると、再使用できません。作動すると、シートベルトを引き出すことも巻き取ることもできなくなります。Honda販売店で交換してください。

なお、シートベルトを着用していなくても作動しますので、助手席側も同時に交換してください。



## 取り扱いについて

### ⚠ 注意

- シートベルト引き込み装置の取り外し、分解などはしないでください。  
不適切に扱おうと誤って作動したり、正常に機能しなくなります。

### 🎓 知識

- シートベルト引き込み装置やセンターコンソール付近の修理、オーディオ等用品の取り付けおよび修理をする場合は、プリテンショナーに影響を及ぼすおそれがありますので、必ずHonda販売店にご相談ください。
- シートベルトプリテンショナー装備車を廃棄するときは、必ずHonda販売店にご相談ください。正しく取り扱わないとプリテンショナーとSRSエアバッグシステムが思いがけなく作動することがあります。

### ● SRSエアバッグシステム警告灯 (エアバッグシステムとシートベルトプリテンショナー警告灯兼用)

メーター内に組み込まれており、SRSユニットがシステムの異常を検出すると点灯します。

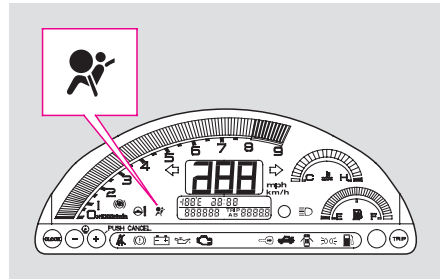

エンジンスイッチを“II”にしたときに約6秒間点灯して消えるのが正常です。

### 🚗 アドバイス

- 警告灯が次のような状態になったときは、システムの異常が考えられますので、すみやかにHonda販売店で点検を受けてください。
  - ・ 運転中に点灯したとき。
  - ・ エンジンスイッチを“II”にしても点灯しないとき、あるいは約6秒経過しても消灯しないとき。
 必要なときにシートベルトが引き込まれないおそれがあります。



# アンチロックブレーキシステム (ABS)

## ABSのしくみ

### ●ABSとは

急制動や滑りやすい路面で制動するとき、車輪のロックを防止することで車両の姿勢を安定させ、ハンドルの効きを確保しようとする装置です。

### ●作動について

- ブレーキペダルを踏んだとき、ペダルが小刻みに動くことがあります。これはABSが作動しているときの現象で異常ではありません。そのまま、ブレーキペダルを強く踏み続けてください。



- 低速(車速約10km/h以下)ではABSは作動せず、普通のブレーキと同じ作動になります。

### 📖 知識

- エンジン始動後、最初の発進時に、エンジンルームからモーター音等が聞こえることがありますが、これはシステムの動作チェックをしている音で異常ではありません。

## 運転のしかた

- この装置は制動距離を短くするためのものではありません。ABSを装備していない車両と同様に、路面が滑りやすくなるほど長い制動距離が必要になります。  
また、ABSが作動した状態でも車両の姿勢やハンドルの効きには限界がありますので、ハイドロプレーニング現象が起こりやすい雨天時の高速走行などにおいても過信せず、安全運転に心がけてください。
- 悪路、砂利道、深い新雪などの路面では、ABSの装備されていない車両に比べて制動距離が長くなる場合があります。  
このような道路条件では速度は控えめにして車間距離を十分にとって運転してください。

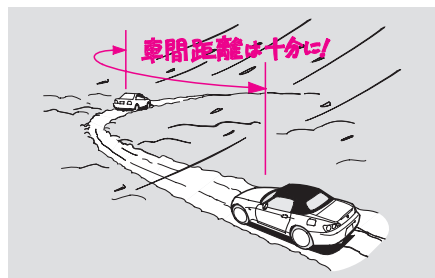



## 取り扱いについて

## 知識

- タイヤは必ず指定サイズのものをお使いください。指定サイズ(外径)以外のタイヤを使用すると、ABSが正常に機能しなくなることがあります。

## ● アンチロックブレーキシステム (ABS)警告灯

メーター内に組み込まれており、ABSが異常のときに点灯します。

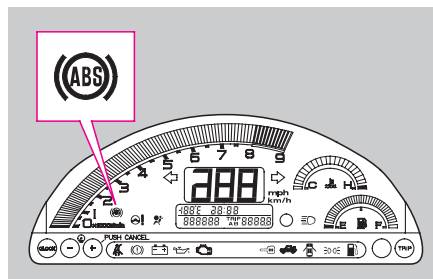

エンジンスイッチを“II”にしたとき点灯し、数秒後に消灯するのが正常です。また、運転中に数秒間点灯してもすぐ消灯し、その後走行中に点灯しなければ正常です。

## アドバイス

- 警告灯が次のような状態になったときは、システムの異常が考えられますので、すみやかにHonda販売店で点検を受けてください。
  - ・ 運転中に点灯したとき。
  - ・ エンジンスイッチを“II”にしても点灯しないとき、あるいは数秒経過しても消灯しないとき。なお、この場合でも通常のブレーキとしての性能は確保されています。(ABSとしての作動はしません)

---

## その他の安全装備

---

ほかに、次のような安全装備を採用しています。

### ●ハイマウントストップランプ

ストップランプを高い位置にも設置し、後方から見えやすくしています。

### ●シートベルトリマインダー (非着用警報装置)

シートベルトの未着用をランプとブザーで知らせ、ベルトの着用を促します。

(→58ページ)

### ●ドアビーム

側面から外力が加わったときに、ドアの変形を抑える効果があります。

### ●ロールバー

万一のロールオーバー(転覆)時に備えて、シートのヘッドレスト後方にロールバーを装備しています。

### ●ロールオーバーバルブ

車が転倒したとき、燃料タンクからの燃料流出を防止します。

### ●難燃性材料使用の内装

フロアカーペットやシートなどには、燃え広がりにくい素材を採用しています。

# 4

## ドライブを快適にする装備

---

### ●エアコン

吹き出し風の調節	117
ヒーター・マニュアル式 エアコン	118

### ●オーディオ

上手な使いかた	124
アンテナ	126
オーディオリッド	126
オーディオインデックス	127
FM/AMラジオ一体式CD/MD ステレオ(CDチェンジャー コントローラー内蔵)	128
オーディオリモート コントロールスイッチ	145

### ●室内装備品

室内灯	146
マップランプ	146
サンバイザー	147
ウィンドディフレクター	147
灰皿	148
カップホルダー	149
小物入れ	150
カードホルダー	151
アクセサリーソケット	152

# エアコン

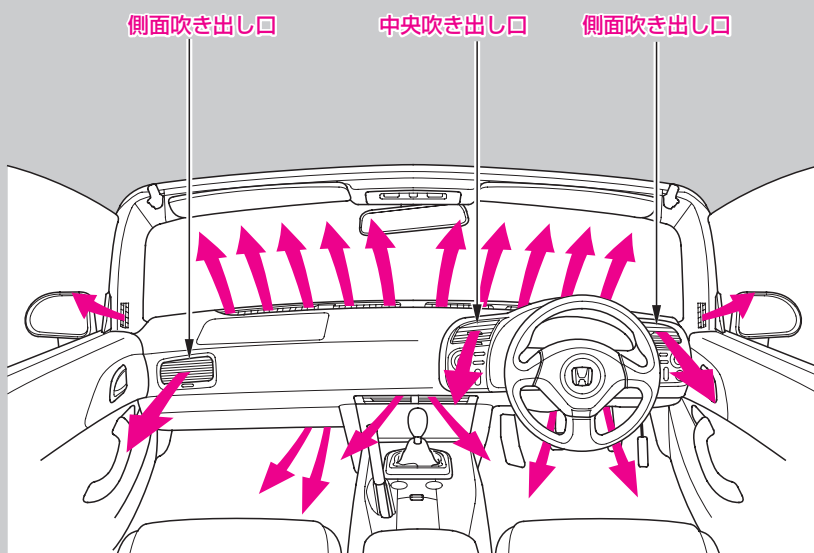



## 吹き出し風の調節

ノブを上下に、ダイヤルを左右に動かして、吹き出し風の向きを調節します。

### 中央吹き出し口

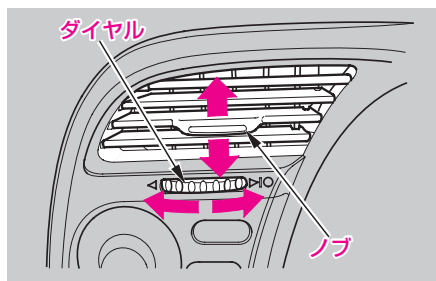

### 側面吹き出し口

・運転席側

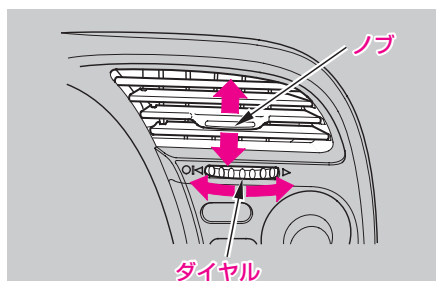

・助手席側

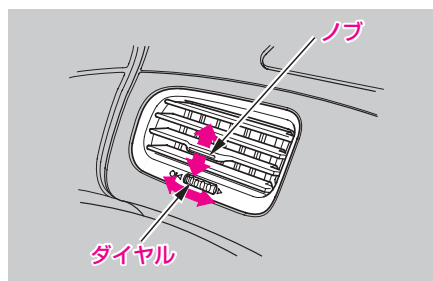

吹き出し口を閉めるときは、ダイヤルを▶●マークまでいっぱい回します。

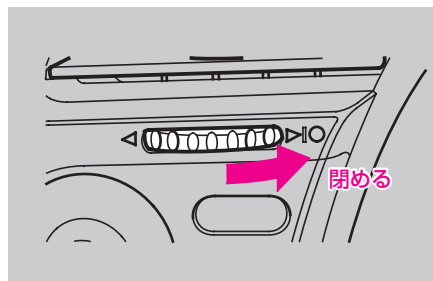

### 知識

- 側面ガラスが曇ったときは、吹き出し風がガラスに直接当たるよう両側の吹き出し口の向きを調節すれば、より早く曇りを取ることができます。

## ヒーター・マニュアル式エアコン

エンジンをかけた状態で使います。

### 内外気切り換えスイッチ

スイッチを押して外気導入(表示灯消灯)と内気循環(表示灯点灯)を切り換えます。

トンネルや渋滞地域などで汚れている外気を室内に入れたくないときは、内気循環にします。

### エアコンスイッチ

ファンスピード切り換えスイッチが“停止”以外のとき、エアコンが作動します。(表示灯点灯)

冷房や除湿暖房をするときに使います。

また、吹き出し口切り換えダイヤルを“”または“”にすると自動的にエアコンが作動します。

### 吹き出し口切り換えダイヤル

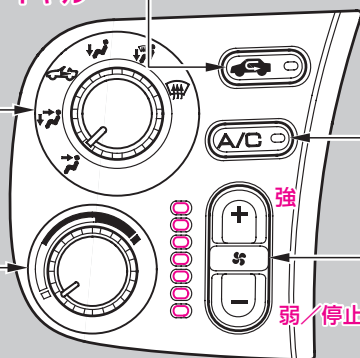

### 温度調節ダイヤル

ダイヤルを回して吹き出し風の温度を調節します。

### ファンスピード切り換えスイッチ

表示灯		
風量	停止	弱↔強



## 吹き出し口切り換えダイヤル



上半身に送風したいとき

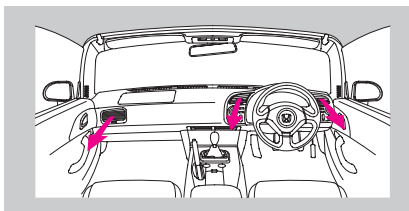

足元に送風したいとき

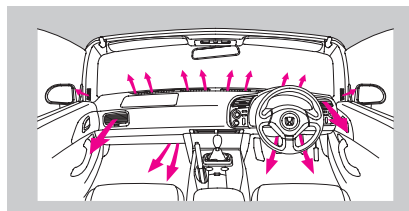

上半身、足元に送風したいとき

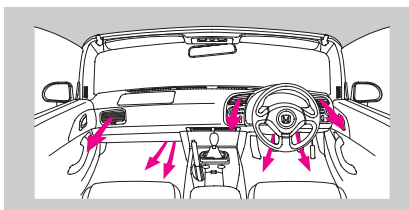

足元への送風と窓ガラスの曇りを取りたいとき

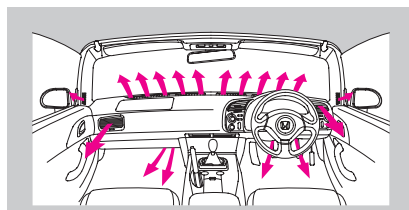
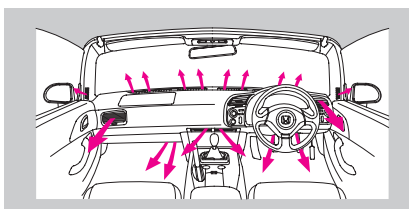
下半身、足元に送風したいとき  
(ルーフを開けているとき)

窓ガラスの曇りを取りたいとき

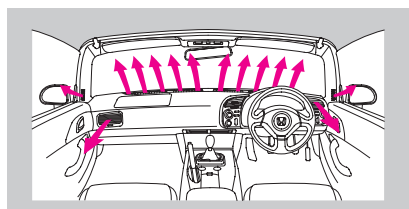



## ●暖房するとき

下半身、足元に送風したいとき  
(ルーフを開けているとき)

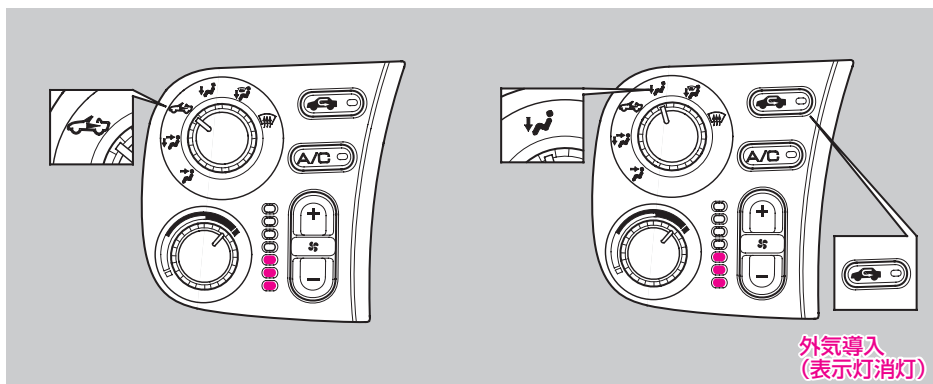

急速に車内を暖めたいとき

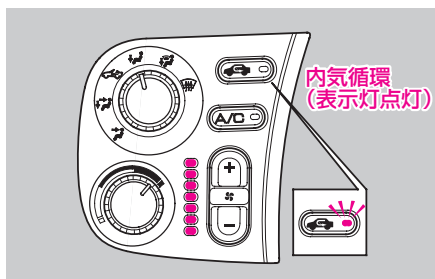

曇り止め暖房をしたいとき

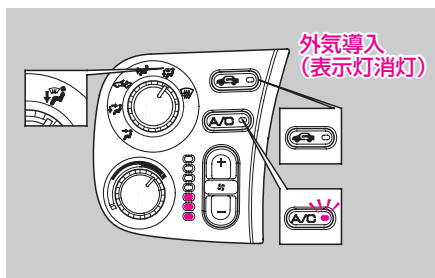

## 知識

- 内気循環で使い続けると車内の湿気で窓ガラスが曇り、視界の妨げになります。一度暖めた後は外気導入で使ってください。

エアコンスイッチを入れると除湿暖房ができます。

春、秋などの雨天でガラスが曇りやすいときに使います。外気が除湿され、乾燥した空気で暖めますので、曇り止めに役立ちます。



### ●前面／側面ガラスの霜や曇りを取りたいとき(デフロスター)

吹き出し口切り換えダイヤルを“”にします。

#### デフロスター

ガラスの曇り取りなどに使用します。ダイヤルを“”にすると自動的にエアコンが作動し、外気導入に切り換わります。また、吹き出し口が前面および側面ガラスに切り換わります。

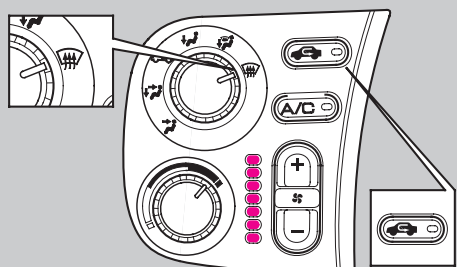
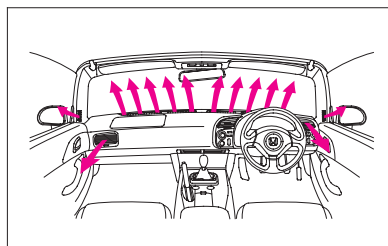

外気導入  
(表示灯消灯)

#### 知識

- デフロスターを入れているときは設定温度を最大冷房付近にしないでください。冷風が前面ガラスにあたるとガラスの外側が曇ることがあり、視界の妨げになります。

#### 急速に霜を取りたいとき

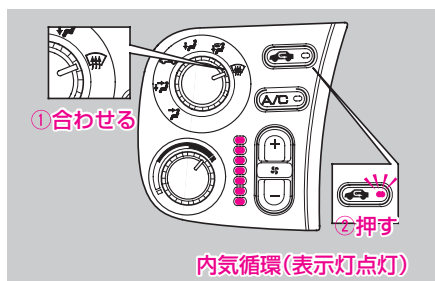

#### 知識

- 内気循環で使い続けると車内の湿気で窓ガラスが曇り、視界の妨げになります。一度霜を取った後は外気導入で使ってください。

## ●冷房するとき

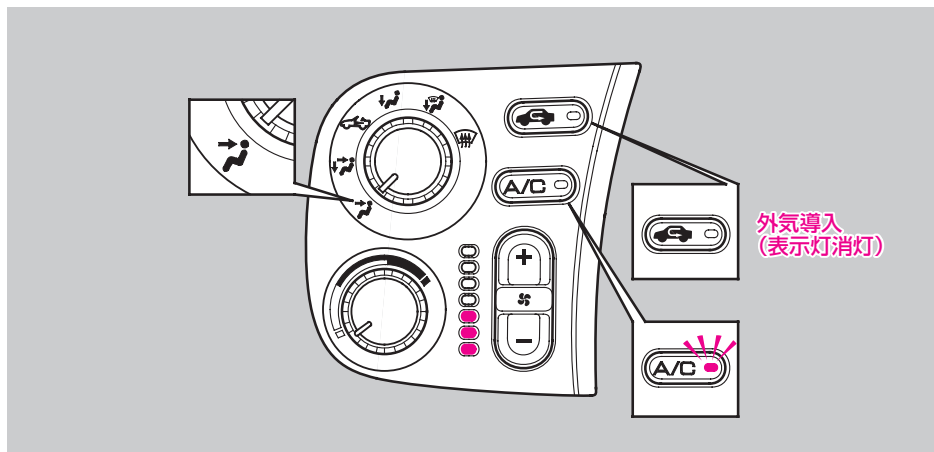

## 急速に車内を冷やしたいとき

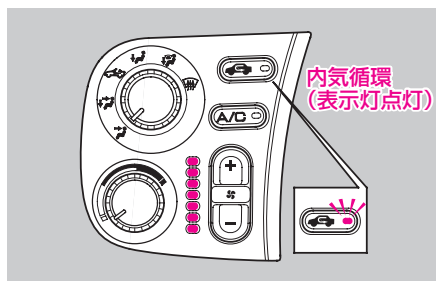

### 🎓 知識

- 急速冷房で車内が冷えたら外気導入にしてください。内気循環のまま長時間使うと車内の空気が汚れます。

### 🎓 知識

- 炎天下に駐車していたときは、熱気を追い出すため窓を開け、冷房を開始してください。
- 長時間、冷風を直接体に当てないでください。冷やしすぎは健康上良くありません。



### ●エアコンを常用しないとき

装置各部のオイルをきらさないために、ときどきエンジンを低回転させた状態で数分間冷房または除湿暖房をしてください。

#### 知識

- 室内の温度が低い場合は、エアコンが作動しないことがあります。このような場合には、内気循環で室内を暖めてからエアコンスイッチを入れると作動します。

# オーディオ

## 上手な使いかた

### 知識

- 運転中の音量は車外の音が聞こえる程度の音量でお使いください。車外の音が聞こえない状態では安全運転の妨げとなります。また、運転中のオーディオ操作は、安全運転に支障がないようにしてください。
- 車内や車の近くで携帯電話や無線機を使うとオーディオに雑音が入ることがあります。

### ● ラジオについて

ラジオの受信については、車の走行にともない受信状態が刻々と変わったり、障害物や電車、信号機などの影響により最良な受信状態を維持することが困難な場合があります。

### ● CD/MDIについて

ディスクの変形を避けるため、直射日光や高温多湿を避けてケースに入れ保管してください。

悪路走行などで激しく振動した場合、音とびすることがあります。

寒いときや雨降りのときは、プレーヤー内部に露(水滴)が生じ、正しく作動しなくなることがあります。その場合、ディスクを取り出し、換気または除湿をしてからお使いください。



### CD

ディスクの信号面は直接手で触れないでください。指紋等の汚れが付くと、音とびなどをすることがあります。

下記マークのついていないディスクおよび円形以外のディスクは使えません。

**COMPACT**  
**disc**  
**DIGITAL AUDIO**

### 知識

- ディスクは必ず円形のものをお使いください。円形以外のディスクを使用すると故障の原因となります。

### MD

シャッターを無理にあげないでください。こわれることがあります。

また、ディスクの信号面は直接手で触れないでください。指紋等の汚れが付くと、音とびなどをすることがあります。



## アンテナ

### ●外しかた

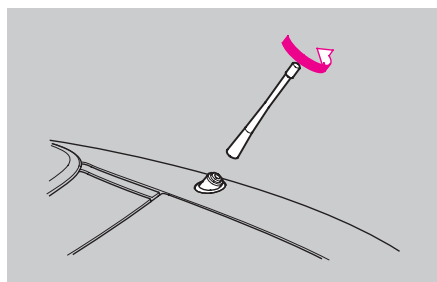

## オーディオリッド

### ●開けかた

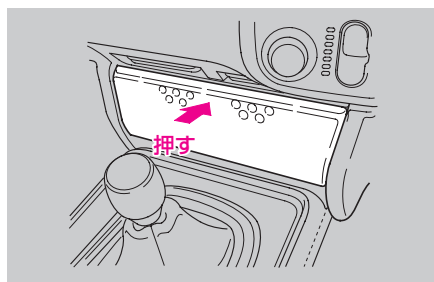

### 🎓 知識

- オーディオリッド内側にカードホルダーがあります。  
カードホルダー →151ページ



## オーディオインデックス

## FM/AMラジオ一体式CD/MDステレオ

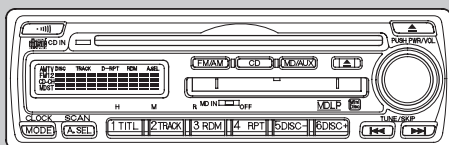

- 電源の入れかた …………… 128
- 音量調節のしかた …………… 128
- 音質、バランス調節のしかた …… 129
- モードの切り換え …………… 129
- ラジオの使いかた …………… 130
- CDプレーヤーの使いかた …… 134
- MDプレーヤーの使いかた …… 136
- CDチェンジャーコントローラーの  
    使いかた※ …………… 140
- エラーコードについて …… 143
- 時計 …………… 144

※：Honda純正のオーディオを接続し、操作することができます。詳しくはHonda販売店にご相談ください。



## FM/AMラジオ一体式CD/MDステレオ

エンジンスイッチが“I”または“II”のときに使えます。

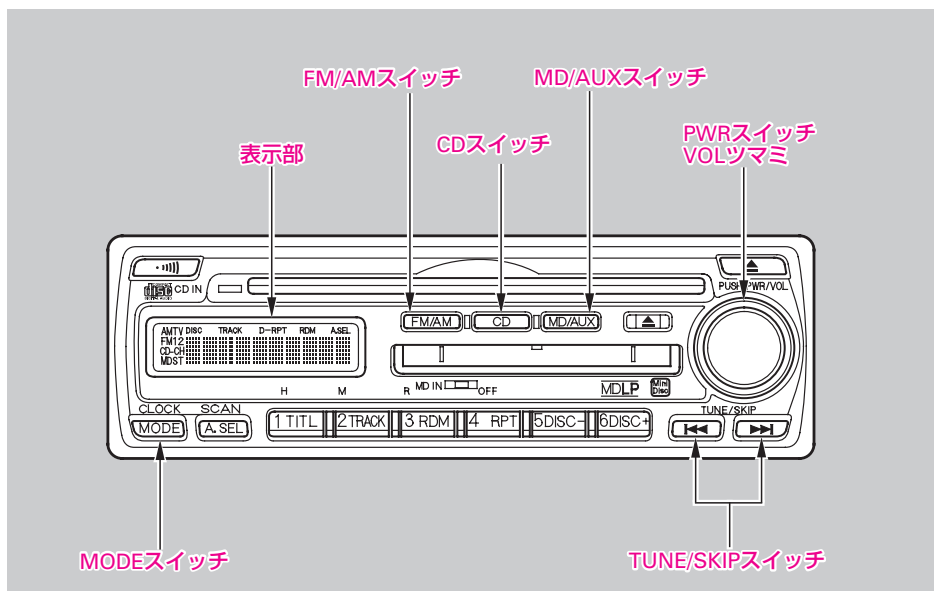

### ●電源の入れかた

PWRスイッチを押して、電源を入れます。押すたびに“ON”⇔“OFF”になります。また、FM/AMスイッチ、CDスイッチまたはMD/AUXスイッチを押して、電源を“ON”にすることもできます。

### ●音量調節のしかた

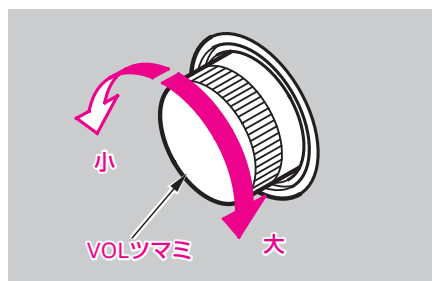



### ●音質、バランス調節のしかた

MODEスイッチを押して切り換え、VOLツマミで調節します。

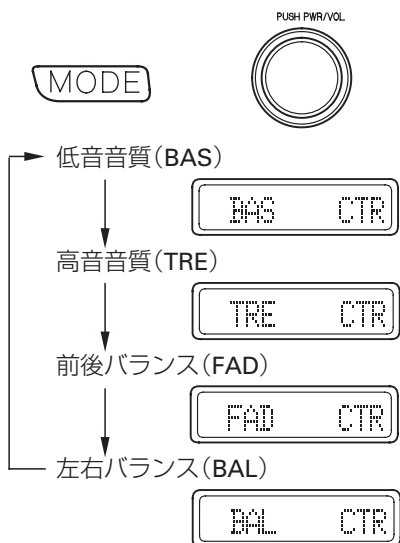

MODEスイッチを押すたびに切り換わります。

(リヤ用スピーカーは装備していません。)

### 🎓 知識

- 調節後約5秒すぎると自動的に解除されます。
- 調節位置が中央のときに表示部に“CTR”(センター)を表示します。

### ●モードの切り換え

各モードスイッチで切り換えます。

- ・FM/AMスイッチ

FM/AM

ラジオに切り換わります。

- ・CDスイッチ

CD

本体にCDが入っているときに押すと、CD演奏に切り換わります。

- ・MD/AUXスイッチ

MD/AUX

MD(ミニディスク)が入っているときに押すと、MD演奏に切り換わります。

Honda純正のオーディオを接続しているときに押すと、それらの演奏に切り換わります。

## ●ラジオの使いかた

### ラジオ放送のききかた

FMステレオ放送が感度よく受信できたときは、“ST”が点灯します。

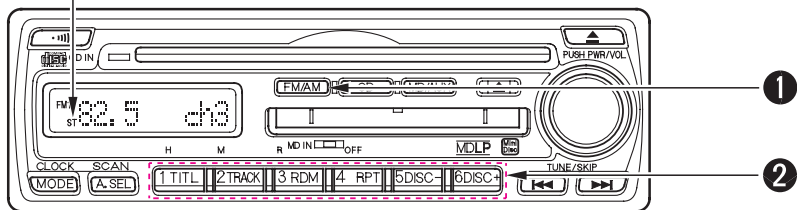

#### ①ラジオに切り換え、バンドを選ぶ(FM/AMスイッチ)

スイッチを押して、FM1/FM2/AMを選びます。

#### ②選局する(ワンタッチ選局スイッチ)

あらかじめ放送局をセットしておく、ワンタッチで選局できます。

FM12局(FM1、FM2それぞれ6局)、AM 6局まで記憶できます。



### ワンタッチ選局のセットのしかた

- ① FM/AMスイッチでFM1/FM2/AMを選びます。
- ② TUNE/SKIPスイッチで選局します。



- ・スイッチを短く押すと、受信周波数が少しづつ変わります。
- ・スイッチを“ピッ”と音がするまで押すと、自動選局になり放送を受信すると止まります。

#### 知識

- 受信電波が弱いときは、自動選局できないことがあります。このようなときは手動で選局してください。

- ③ ワンタッチ選局スイッチのいずれか一つを“ピッ”という電子音がするまで(約2秒間)押し続けます。

#### 知識

- 一度電源が切れた場合(車両のバッテリーを外したとき、ヒューズが切れたときなど)、記憶が消去されます。そのときは再度記憶操作をしてください。

### 自動で放送局を数秒ずつ聞きたいときは(スキャン)

放送局でどんな番組を放送しているかを知りたいときに、操作します。

A.SEL(SCAN)スイッチを“ピッ”と音がするまで(約2秒間)押します。(“SCAN”が点滅)



電波の強い放送局が周波数の低い順から選局され、約5秒間つぎつぎと受信します。

解除するときは、スイッチをもう一度“ピッ”という電子音がするまで(約2秒間)押します。他のモードに切り換えたときも解除されます。

## 自動で放送局を記憶するには(オートセレクト)

放送局の違う地域へ出かけたときなど、セットされた放送局が聞けなくなった場合に操作します。

A.SELスイッチを短く押します。(“A.SEL”が点滅)

A. SEL

自動選局された電波の強い放送局が、周波数の低い順からワンタッチ選局スイッチにFM12局、AM 6局まで自動的に記憶され“A.SEL”が点滅から点灯に変わります。

解除するときは、スイッチをもう一度短く押します。解除すると、ワンタッチ選局スイッチの記憶は、オートセレクトをする前の状態に戻ります。

### 知識

- 放送局が6局または12局にみえない場合、残りのスイッチには何も記憶されません。記憶されていないスイッチを押すと、周波数が“-----”と表示されます。
- オートセレクトされた放送局を個別に変更することもできます。



### 交通情報をきくとき

••••| スイッチを押すと、ワンタッチで交通情報を受信できます。

周波数を切り換えるとき(1620kHz↔1629kHz)

••••|

…TUNE/SKIPスイッチ |◀◀ / ▶▶| で切り換えます。

### 解除するとき

••••| スイッチをもう一度押します。他のモードに切り換えたときも解除されます。

### 知識

- ••••| スイッチにあらかじめセットされている受信周波数を変えることはできません。

## ●CDプレーヤーの使いかた

### CD演奏のききかた

レーベル面を上にして矢印の方向に入れます。



CDインジケーター  
(本機にCDがセットされていると点灯)

CD ▲ スイッチ

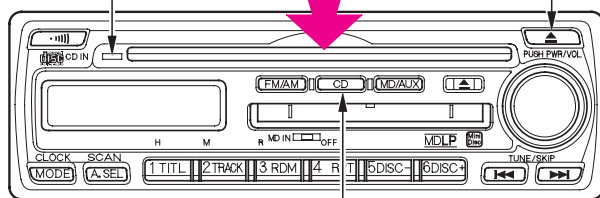

CDを差し込む、またはCDスイッチを押す。  
(CDが差し込まれているとき)

### 🎓 知識

- 8 cm CDを使用するときはアダプターを使用しないでください。故障の原因になることがあります。
- ディスクやプレーヤーをゴミやほこりから保護するため、ディスクが押し出されたままで約15秒経過すると、自動的に内部に引き込まれます。
- CD-RおよびCD-RWは録音に使用したレコーダーやディスクの状態によって再生できない場合があります。

### CDを取り出すとき

CD ▲ スイッチを押して、CDを取り出します。



エンジンスイッチを“0”にした場合でも、CD ▲ スイッチを押せばディスクを取り出すことができます。



### 早送り／早戻し、スキップ／リプレイをするとき

◀◀ / ▶▶ スイッチを押します。



- 押し続けると、早送り(“CUE”が点灯)／早戻し(“REW”が点灯)になります。
- 短く押すと、スキップ(先の曲の頭出し)／リプレイ(演奏中や前の曲の頭出し)になります。

### ききたい曲を探すとき(スキャン)

A.SEL(SCAN)スイッチを押します。(トラックナンバーが点滅します)



各トラックの曲の初めを約10秒間つぎつぎに演奏します。

ききたい曲のところでスイッチをもう一度押すと、スキャン演奏の機能は解除されます。

#### 知識

- すべての曲をスキャン演奏し終ると、スキャン演奏を開始した曲から通常の演奏になります。

### 演奏中の曲を繰り返しきくとき(リピート)

RPTスイッチを押します。(“RPT”が点灯)



リピート機能を解除するときは、スイッチをもう一度押します。

### ディスクの曲順をランダムに演奏するとき

RDMスイッチを押します。(“RDM”が点灯)



ランダム演奏の機能を解除するには、スイッチをもう一度押します。



## ●MDプレーヤーの使いかた

### MD演奏のききかた

MDを差し込む または MD/AUXスイッチを押す  
(MDが差し込まれているとき)

MDインジケータ  
(本機にMDがセットされていると点灯)

MD ▲ スイッチ

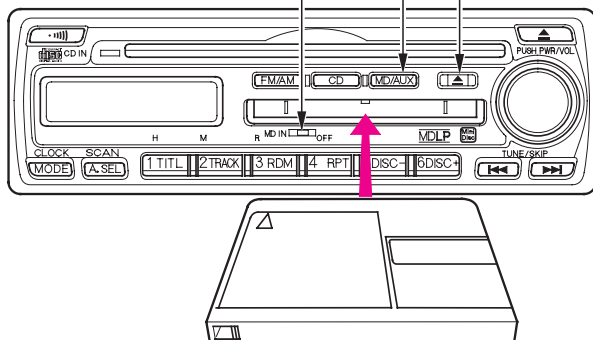

MDはレーベル面を上にして矢印の方向に入れます。

### 知識

- MDLP(長時間ステレオ録音)モードに対応しています。
- グループ機能には対応していません。グループ編集されたMDをグループ別に演奏することはできません。

### MDを取り出すとき

MD ▲ スイッチを押して、MDを取り出します。



エンジンスイッチを“0”にした場合でも、MD ▲ スイッチを押せばMDを取り出すことができます。

### 早送り／早戻し、スキップ／リプレイをするとき

◀◀ / ▶▶ スイッチを押します。



早戻し  
リプレイ

早送り  
スキップ

- 押し続けると、早送り(“CUE”が点灯)／早戻し(“REW”が点灯)になります。
- 短く押すと、スキップ(先の曲の頭出し)／リプレイ(演奏中や前の曲の頭出し)になります。



### ききたい曲を探すとき(スキャン)

A.SEL(SCAN)スイッチを押します。(トラックナンバーが点滅します)



各トラックの曲の初めを約10秒間つぎつぎに演奏します。

ききたい曲のところでスイッチをもう一度押すと、スキャン演奏の機能は解除されます。

#### 知識

- すべての曲をスキャン演奏し終ると、スキャン演奏を開始した曲から通常の演奏になります。

---

### 演奏中の曲を繰り返しきくとき(リピート)

RPTスイッチを押します。("RPT"が点灯)



リピート機能を解除するときは、スイッチをもう一度押します。

### ディスクの曲順をランダムに演奏するとき

RDMスイッチを押します。("RDM"が点灯)



ランダム演奏の機能を解除するには、スイッチをもう一度押します。



### 演奏中の曲名を表示するとき

TRACKスイッチを押します。(トラックの名称が約5秒間点灯)



トラックの名称は10文字ずつ表示されます。

#### 知識

- ディスクにトラック名称が入力されていない場合は、“NO NAME”を表示します。
- MDLPで録音されたトラックは、トラック名称の先頭に“LP:”が表示されます。また、トラックタイトルが記録されていない場合は、“LP:”のみ表示されます。(記録状態によっては“LP:”表示しない場合があります。)

### ディスクの名称を表示するとき

TITLスイッチを押します。(ディスクの名称が約5秒間点灯)



ディスクの名称は10文字ずつ表示されます。

#### 知識

- ディスクにディスク名称が入力されていない場合は、“NO NAME”を表示します。
- 本機はグループ機能には対応していませんので、グループ編集済みのディスクを再生してもグループタイトルの表示はしません。

## ●CDチェンジャーコントローラーの使いかた

Honda純正のCDチェンジャー接続時

### ディスク演奏のききかた

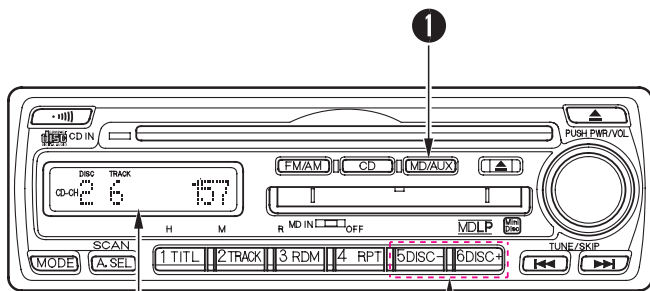

演奏中はディスク、トラックナンバーを表示

#### ①切り換える(MD/AUXスイッチ)

スイッチを押して、切り換えます。  
スイッチを押すたびに接続されているCDチェンジャー、本機のMDプレーヤーに切り換わります。

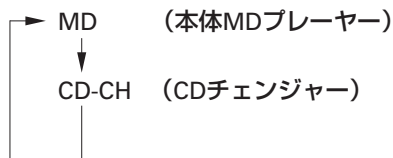

#### ②ディスクを選ぶ(DISC-/DISC+スイッチ)

DISC-スイッチまたはDISC+スイッチを押すごとに、ディスクが切り換わります。



### 早送り／早戻し、スキップ／リプレイをするとき

◀◀ / ▶▶ スイッチを押します。



早戻し リプレイ  
早送り スキップ

- 押し続けると、早送り(“CUE”が点灯)／早戻し(“REW”が点灯)になります。
- 短く押すと、スキップ(先の曲の頭出し)／リプレイ(演奏中や前の曲の頭出し)になります。

### ききたい曲を探すとき(トラックスキャン、ディスクスキャン)

A.SEL(SCAN)スイッチを押します。



- 短く押すとトラックスキャンになります。(トラックナンバーが点滅します)  
演奏中のディスクの各トラックの曲の始めを約10秒間つぎつぎに演奏します。  
機能を解除するには、スイッチをもう一度短く押します。
- “ピッ”という電子音がするまで押すとディスクスキャンになります。(ディスクナンバーが点滅します)  
ディスクチェンジャー内の全てのディスクの先頭の曲の始めを約10秒間つぎつぎに演奏します。  
機能を解除するには、スイッチをもう一度“ピッ”という電子音がするまで押します。

### 演奏中の曲を繰り返しきくとき(リピート)

RPTスイッチを押します。



- 短く押すとトラックリピートモードになります。(“RPT”が点灯)  
演奏中の曲を繰り返し演奏します。  
機能を解除するには、スイッチをもう一度短く押します。
- “ピッ”という電子音がするまで押すとディスクリピートモードになります。(“D-RPT”が点灯)  
演奏中のディスクを繰り返し演奏します。  
機能を解除するには、スイッチをもう一度“ピッ”という電子音がするまで押します。

---

## ディスクの曲順をランダムに演奏するとき

RDMスイッチを押します。



- 短く押すとトラックランダムモードになります。  
（“RDM”が点灯）  
演奏中のディスクをランダムに演奏します。  
機能を解除するには、RDMスイッチをもう一度短く押します。
- “ピツ”という電子音がするまで押すとディスクランダムモードになります。（“D-RDM”が点灯）  
チェンジャー内すべてのディスクをランダムに演奏します。  
機能を解除するには、RDMスイッチをもう一度“ピツ”という電子音がするまで押します。



### ●エラーコードについて

表示部にエラーコードが表示されたときは、下表にしたがって点検してください。

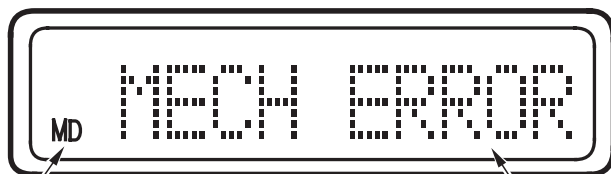

エラーが発生しているプレーヤーを表します。

エラーコードの種類を表します。

- CD (本体CDプレーヤー)
- MD (本体MDプレーヤー)
- CD CH (CDチェンジャー)

エラーコード	原因
MECH ERROR	ディスクやディスクマガジンの装着や取り外しができない等、機械的な不具合
HEAT ERROR	プレーヤー内部の温度上昇による一時停止状態
DISC ERROR	ディスクの読み込みができない(露つき、傷、汚れなど)
NO DISC	CDチェンジャー ディスクマガジンにディスクが入っていない
BLANK DISC	MD ディスクに録音されていない



## ●時計

時計は、エンジンスイッチが“1”または“II”のときに表示されます。  
工場出荷時の設定は、非表示になっています。

### 表示の切り換え

オーディオ作動時の時計の表示が切り換えられます。

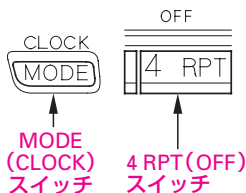

#### ・表示させるとき

MODE(CLOCK)スイッチを(2秒間)押します。(時計表示が点灯)

#### ・表示を消すとき

①MODE(CLOCK)スイッチを(2秒間)押します。(時計表示が点滅)

②4 RPT(OFF)スイッチを押します。

MDプレーヤーなどの演奏中は演奏時間を表示します。

### 表示の合わせかた

①MODE(CLOCK)スイッチを(2秒間)押します。(時計表示が点滅)

②「時」の調整… 1 TITL(H)スイッチを押します。

「分」の調整… 2 TRACK(M)スイッチを押します。

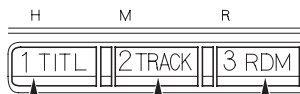

1 TITL(H) スイッチ 2 TRACK(M) スイッチ 3 RDM(R) スイッチ

③MODE(CLOCK)スイッチをもう一度押します。

時報合わせ…時計表示が点滅しているときに、時報と同時に3 RDM(R)スイッチを押します。

(例) 1:01 ~ 1:29の場合… 1:00

1:30 ~ 1:59の場合… 2:00



## オーディオリモートコントロールスイッチ

### CH(チャンネル)スイッチ

ラジオを使用中にスイッチを押すと、押すたびに記憶させてある周波数を順に選局します。

MDやCDなどを使用中にスイッチを押すと、次の曲の頭出しができます。

### MODE(モード)スイッチ

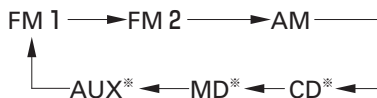

スイッチを押すたびに切り換わりません。

※：CD/MDのディスクが入っているときや、別売のCDチェンジャーを接続しているときに切り換わりません。

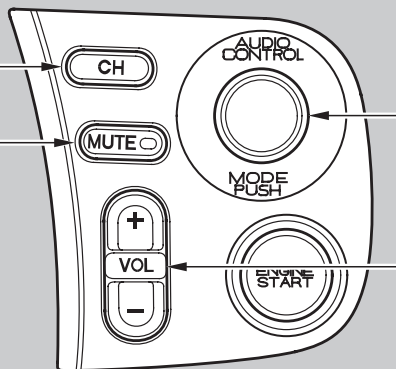

### MUTE(ミュート)スイッチ

スイッチを押すと消音します。(表示灯点灯)

また、次の動作をしたときは、消音を解除します。

- 再度、スイッチを押したとき
- エンジンスイッチを“0”にしたとき

### 音量調節スイッチ

スイッチを+側に倒す…音量が大きくなります。

スイッチを一側に倒す…音量が小さくなります。

# 室内装備品

## 室内灯

### ●室内灯スイッチ

#### “ON”

ドアの開閉に関係なく点灯します。

#### (中間)

ドアを開けると点灯し、閉めると消灯します。

また、次の場合にも点灯し、その後消灯します。

- ・運転席ドアを解錠したとき  
(ウエルカムランプ機能)
- ・エンジンスイッチからキーを抜いたとき

#### “OFF”

ドアの開閉に関係なく消灯します。

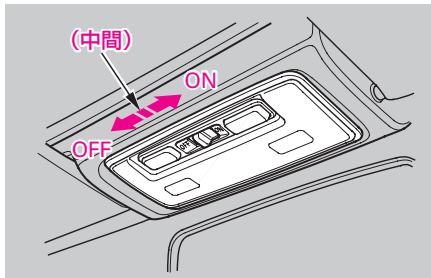

### 🎓 知識

- エンジンスイッチにキーが差し込まれているときは、運転席ドアを解錠しても室内灯は点灯しません。

## マップランプ

室内灯スイッチが“中間”のときにスイッチを押すと点灯し、もう一度押すと消灯します。

夜間、車を止めて地図などを見るときに便利です。

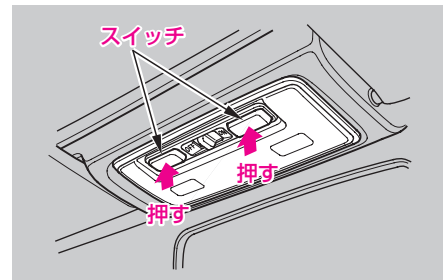



## サンバイザー

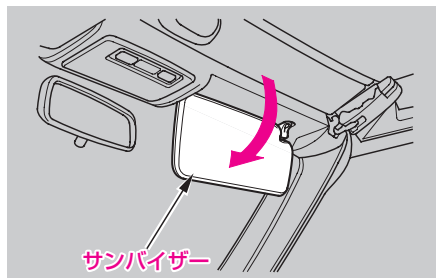

### ●バニティミラー(化粧鏡)

助手席のサンバイザーに鏡があります。  
お化粧のときなどに便利です。

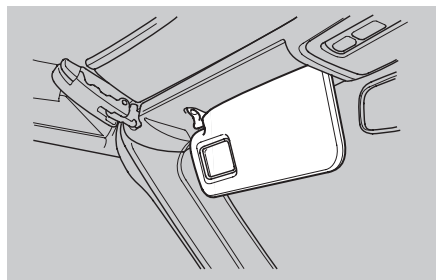

## ウィンドディフレクター

ソフトトップを開けて走行しているときに、後方からの風の巻き込みを防ぎます。  
引き起こして使用します。

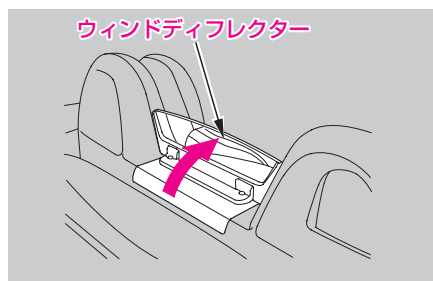

## 灰皿

① ボタンを押してリッドを開きます。

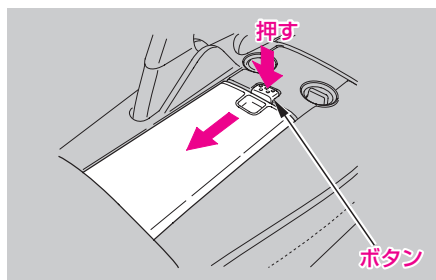

② ふたを開いて使います。

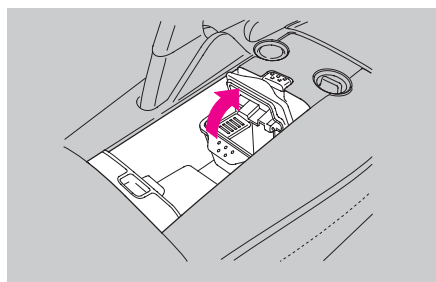

### ● 清掃するとき

清掃するときは灰皿本体を引き抜けば、取り外すことができます。

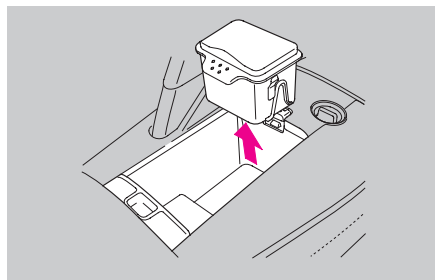

### ⚠ 注意

- タバコ、マッチなどは確実に火を消してから灰皿に捨て、灰皿は必ず閉めてください。  
また、吸いがらをためすぎたり、紙くすなどの燃えやすいものを入れないでください。  
タバコなどの火が燃え広がるおそれがあります。

### 📖 知識

- 灰皿を取り外すと、小物入れやカップホルダーとして使えます。  
カップホルダー →149ページ  
センターコンソールボックス  
→151ページ



## カップホルダー

カップなどを置くときに使います。

### ⚠ 注意

- オーディオやスイッチなどの電装品に飲み物などをこぼさないように注意してください。故障の原因となったり、車両火災につながるおそれがあります。万一、電装品に飲み物をこぼしたときは、Honda販売店にご相談ください。

### 🎓 知識

- ドアの開閉や走行中の振動、車の動きなどで飲み物がこぼれることがあります。熱い飲み物などはやけどのおそれがありますので注意してください。

ボタンを押してリッドを開きます。

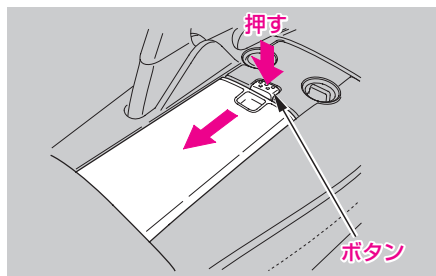

灰皿を引き抜いて仕切りを出すと、カップを2つ置くことができます。

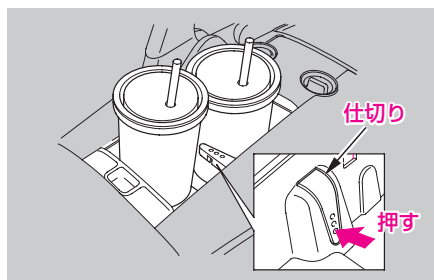
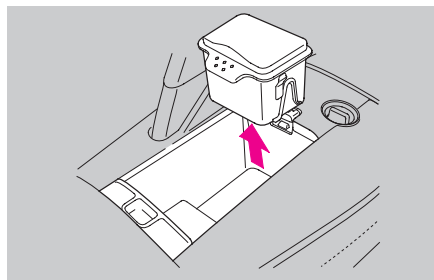

### 🎓 知識

- 仕切りをしまくと小物入れとして使えます。

センターコンソールボックス

→151ページ

## 小物入れ

### ●コンソールボックス

ノブを押しながら開きます。  
キーで施錠(解錠)できます。

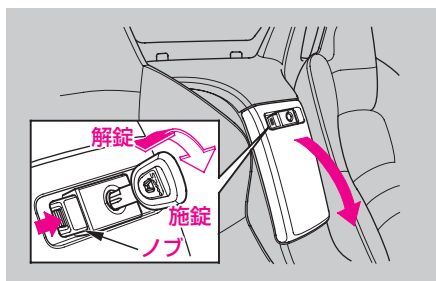

ふたの裏にはゴムバンドがあります。  
メモ帳などははさむことができます。

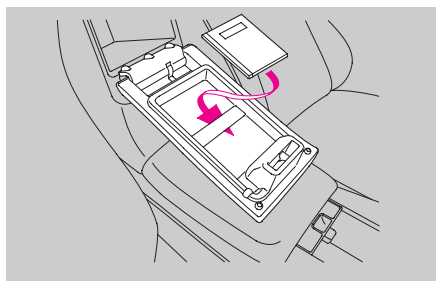

ノブを引くと開きます。

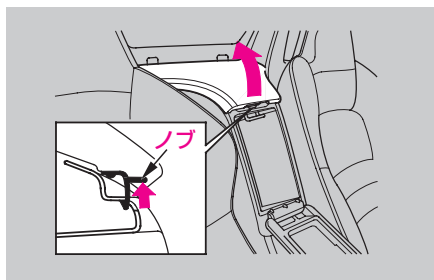



### ●センターコンソールボックス

ボタンを押してリッドを開きます。

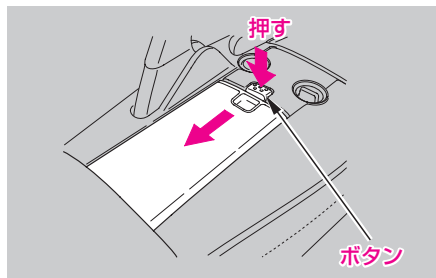

灰皿を取り外すと広く使えます。

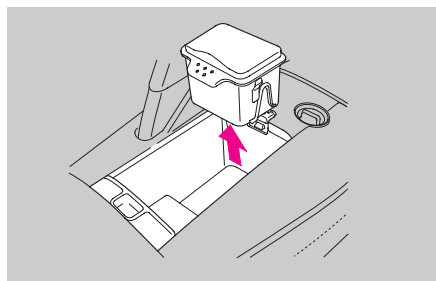

灰皿 →148ページ

### カードホルダー

オーディオリッドにカードホルダーがあります。

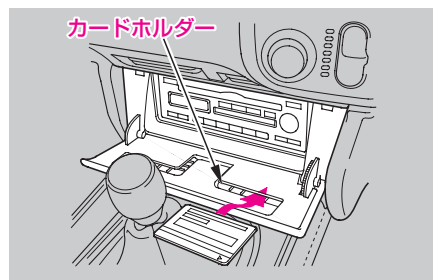

オーディオリッド →126ページ



## アクセサリースOCKET

エンジンスイッチが「I」または「II」のときだけ使えます。



カバーを開けて使います。

Honda純正の電気製品の電源を取り出すのに使います。

(消費電力120W [12ボルト、10アンペア]まで使用できます。)

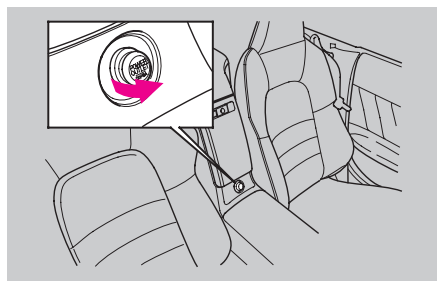

### 知識

- Honda純正品以外の電気製品の電源を取り出さないでください。バッテリー上がりやアクセサリースOCKETの損傷の原因となります。
- バッテリーあがりを防ぐため、エンジンがかかっている状態でご使用ください。
- シガレットライターは差し込まないでください。発熱するおそれがあります。
- アクセサリースOCKETを使わないときは、異物の侵入を防ぐためカバーを閉めてください。

# 5

## 万ーのとき

### ●工具・スペアタイヤ・発炎筒

- 格納場所 …………… 154
- 工具の種類 …………… 155
- 発炎筒について …………… 155

### ●故障したとき

- 踏切で動けなくなったとき … 156
- 高速道路で故障したとき …… 156
- 道路で動けなくなったとき … 157
- 故障の修理について …………… 157

### ●事故が起きたとき …………… 158

### ●けん引

- けん引されるとき  
（ロープによるけん引） …… 160
- 故障車をけん引するとき …… 162

### ●パンクしたとき

- ジャッキの取り扱い …………… 164
- 応急用スペアタイヤ …………… 166
- タイヤ交換 …………… 167

### ●オーバーヒートしたとき

- …………… 172

### ●電気系統が異常のとき

- バッテリーあがりのとき …… 174
- ライト類が点灯しないとき、  
電気装置が作動しないとき  
…………… 176
- キーの電池が消耗したとき … 188
- ソフトトップが  
作動しないとき …………… 189

\* 全国のHonda販売店およびJAFの電話番号は別冊の「サービス網一覧」に記載してあります。

# 工具・スペアタイヤ・発炎筒

## 格納場所

### ●工具・スペアタイヤ

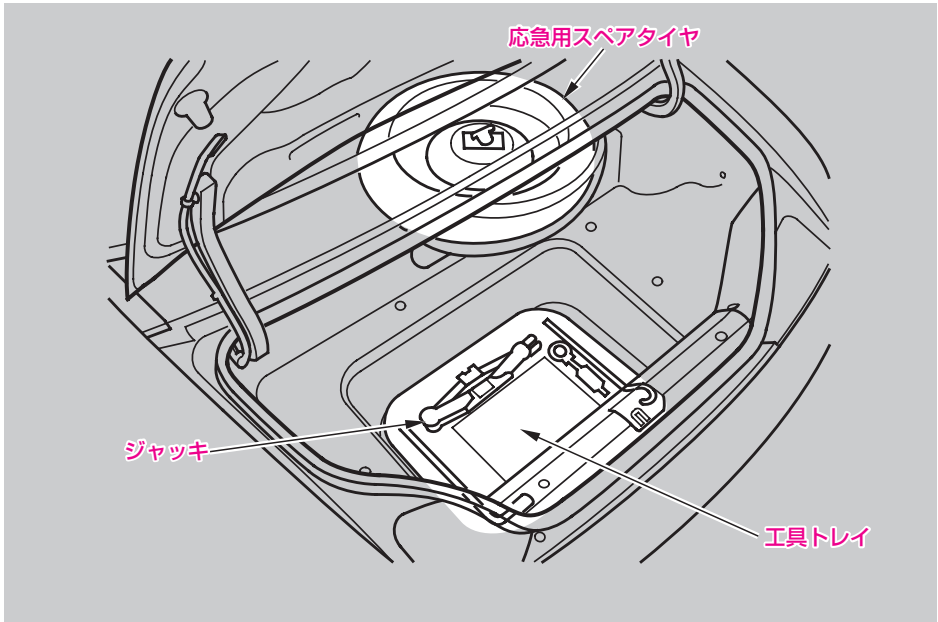

### ●発炎筒

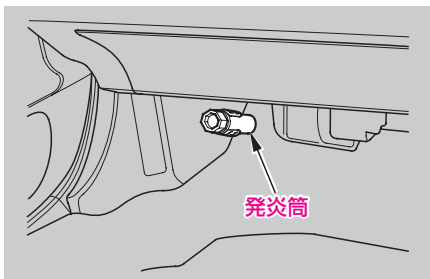

発炎筒は助手席足元にあります。



## 工具の種類

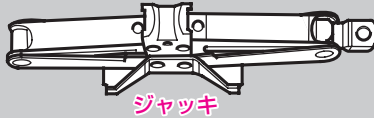

エクステンション  
(けん引用)



アイボルト  
(けん引用)



### 知識

- 工具の種類、ジャッキ、発炎筒の使いかたなどは万一のとき困らないようあらかじめ確かめておきましょう。
- スペアタイヤ、ジャッキは走行中動かないように、所定の位置にしっかり固定してください。
- 高速道路で故障などにより停止するときは、停止表示器材による表示義務がありますので、停止表示板などを常時携帯するようにしましょう。

## 発炎筒について

高速道路、踏切などの危険な場所で故障したときに使います。発炎筒に記載されている次のことをよく読んであらかじめ確認しておいてください。

- ・ 使いかた
- ・ 使用上の注意
- ・ 発炎時間
- ・ 有効期限

### 警告

- ガソリンなどの燃えやすい物のそばでは使わないでください。火災や爆発のおそれがあります。

### 注意

- お子さまにいじらせないでください。いたずらなどにより発炎筒が発火して思わぬ事故ややけどの原因になります。
- 発炎筒を使うとき顔や身体に向けるとやけどなどをすることがあるのでやめください。
- トンネル内では視界を悪くするので使用しないでください。トンネル内では非常点滅表示灯を使ってください。

# 故障したとき

車を路肩に止め、非常点滅表示灯を点滅させます。必要に応じて停止表示板(または停止表示灯)、発炎筒を使い、後続する車に故障車とわかるようにします。

## 踏切で動けなくなったとき

脱輪などで踏切内で動けなくなったときは、踏切の非常ボタンを押してください。非常ボタンがわからず、緊急を要するときは、発炎筒で合図をしてください。

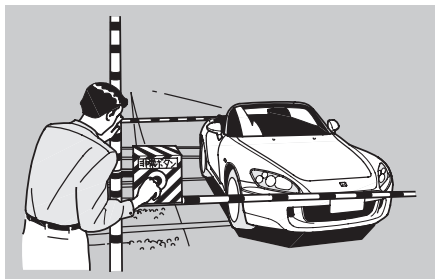

## 高速道路で故障したとき

車を路側帯に寄せ、非常点滅表示灯を点滅させ、車両後方に停止表示板(または停止表示灯)を置いて表示してください。法律で義務づけられています。

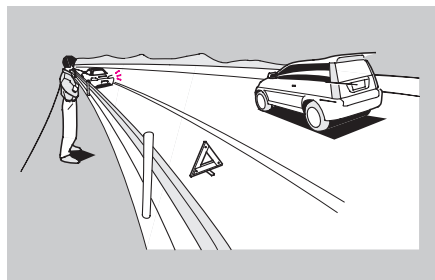

人は車からおりて、安全な場所に避難してください。



### 道路で動けなくなったとき

一般道路で動けなくなったときは、付近の人に安全な場所まで押してもらってください。



#### 知識

- この車は、スターターを回して車を動かすことはできません。  
クラッチ・スタートシステム  
→93ページ

### 故障の修理について

Honda販売店へお申しつけください。

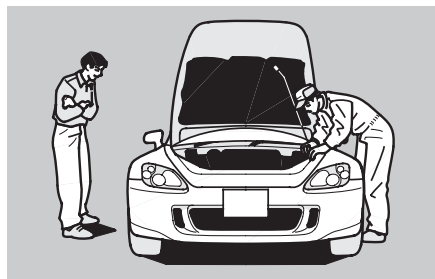

お持ちこみいただければ、簡単なものはその場で修理いたします。長くかかるものは、予定をお知らせします。

お持ちこみのむずかしいときには電話でご連絡ください。

遠出などのときは全国どこでもHonda販売店へご連絡ください。

Honda販売店およびJAFの電話番号については別冊の「サービス網一覧」をご覧ください。

# 事故が起きたとき

あわてずに次の処置をとります。

## 1 事故の続発を防ぐ。

他の交通の妨げにならないような安全な場所(路肩、あき地など)に車を移動させ、エンジンを止めます。

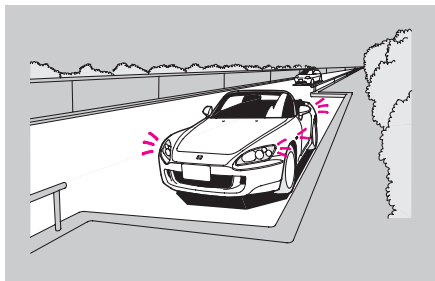

## 2 負傷者がいる場合は、応急手当を行う。

医師、救急車などが到着するまでの間、可能な応急手当を行います。

この場合、とくに頭部に傷などがあるときは、そのままの姿勢で動かさないようにしますが、後続事故の心配があるときは安全な場所に移動させます。



### 🎓 知識

- 外傷がなくても医師の診断を受けましょう。後になってから後遺症が出るおそれがあります。



### 3 警察へ連絡する。

事故が発生した場所、状況、負傷者や負傷の程度などを警察官に報告し、指示を受けます。



### 4 相手方、事故の状況をメモする。

### 5 ご購入された販売店や保険会社へ連絡する。



# けん引

けん引は専門業者に依頼し、できるだけ四輪または後輪を持ち上げて行ってください。

## アドバイス

- 車輪が動かないときなど動力伝達装置に異常があると思われるときは、必ず四輪または後輪を持ち上げてけん引してください。

## けん引される時 (ロープによるけん引)

やむをえず四輪を接地させてロープでけん引を行う場合は、次の方法で行ってください。

- ①トランクルームからアイボルト、エクステンション、ホイールナットレンチ、ジャッキハンドルバーを取り出します。  
格納場所 →154ページ
- ②ジャッキハンドルバーの先でリッドを開けます。

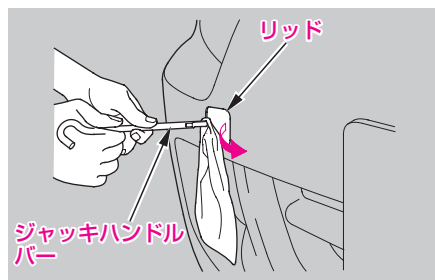

- ③エクステンションをホイールナットレンチで確実に取り付けます。

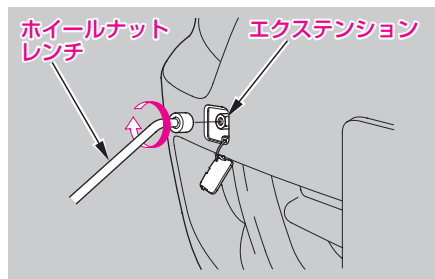



- ④アイボルトがガタつかない程度まで手で締めつけてから、ジャッキハンドルバーなどをかけて確実に締めつけます。

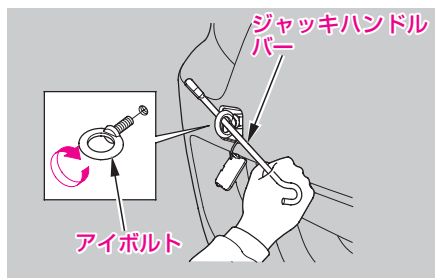

- ⑤ロープをアイボルトにかけ、ロープ中央部に白い布(0.3m平方以上)を付けます。

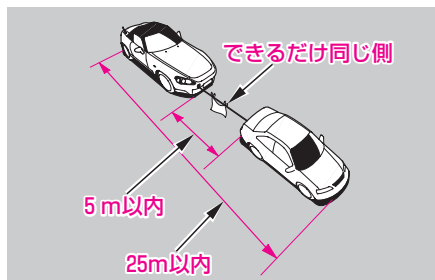

- ⑥エンジンをかけます。  
エンジンがかからないときは、エンジンスイッチを“Ⅰ”または“Ⅱ”にします。
- ⑦チェンジレバーをN(ニュートラル)にします。
- ⑧パーキングブレーキを解除し、けん引されます。けん引中は、前の車の制動灯に注意してロープをたるませないようにしてください。

### 🚗 アドバイス

- アイボルトにロープをかけるときは、車体の破損・変形を防ぐために次のことに気をつけてください。
  - ・アイボルトは確実に取り付けてください。
  - ・アイボルト以外のところにロープをかけないでください。
  - ・けん引時にアイボルトに大きな衝撃が加わるような運転をしないでください。
  - ・けん引ロープはできるだけ伸縮性のあるロープを使用してください。

### 🎓 知識

- エンジンが停止している状態でのけん引は、次のことに気をつけてください。
  - ・ブレーキの倍力装置がはたらかなくなるので、ブレーキの効きが悪くなります。
  - ・パワーステアリングのパワー装置がはたらかなくなるので、ハンドル操作が重くなります。
  - ・エンジンスイッチを“0”にするとキーが抜けることがあり、ハンドルがロックされハンドル操作ができなくなり、事故につながるおそれがあります。
- 長い下り坂では、ブレーキ部の温度が上がりブレーキが効かなくなるおそれがあります。レッカー車にけん引してもらってください。

## 故障車をけん引するとき

やむをえず故障車をけん引するときは、  
自車より重い車のけん引は避けてくださ  
い。

- ① トランクルームからアイボルト、エク  
ステンション、ホイールナットレンチ、  
ジャッキハンドルバーを取り出します。  
格納場所 →154ページ
- ② ジャッキハンドルバーの先でリッドを  
開けます。

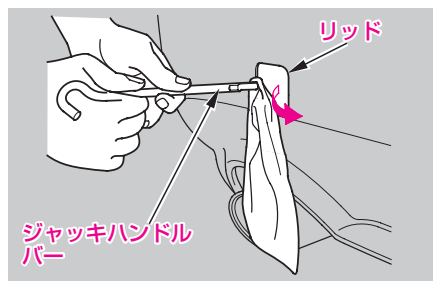



- ③エクステンションをホイールナットレンチで確実に取り付けます。

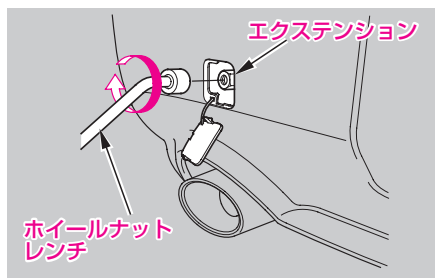

- ④アイボルトがガタつかない程度まで手で締めつけてから、ジャッキハンドルバーなどをかけて確実に締めつけます。

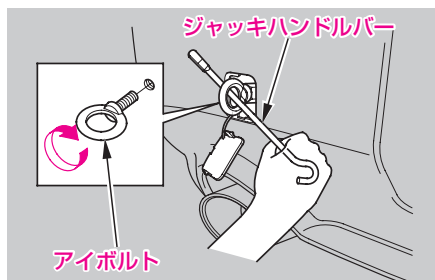

### アドバイス

- アイボルトにロープをかけるときは、車体の破損・変形を防ぐために次のことに気をつけてください。
  - ・アイボルトは確実に取り付けてください。
  - ・アイボルト以外のところにロープをかけないでください。
  - ・けん引時にアイボルトに大きな衝撃が加わるような運転をしないでください。
  - ・けん引ロープはできるだけ伸縮性のあるロープを使用してください。

# パンクしたとき

## ジャッキの取り扱い

### ●ジャッキの取り出しかた

リッドを開け、ジャッキを取り出します。

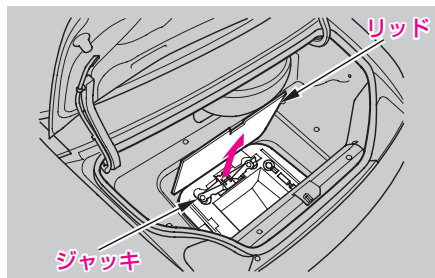

### ●ジャッキをかける位置

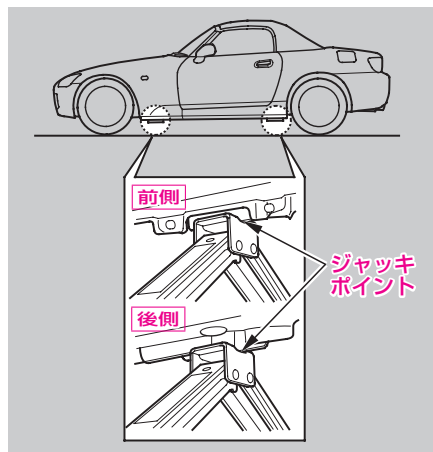



### ● ジャッキのかけかた

- ① 地面が固い平らなところに車を停めます。
- ② パーキングブレーキを十分にかけ、交換するタイヤと対角線上にあるタイヤの前後に石などで輪止めをします。
- ③ ジャッキを地面に置き、手で回してジャッキの溝がジャッキポイントに入るまで上げます。

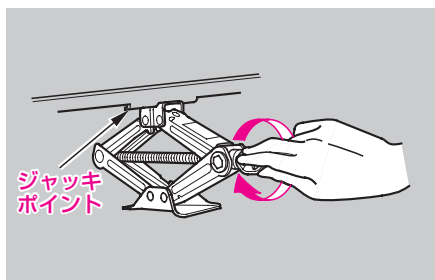

- ④ ジャッキハンドルとジャッキハンドルバーを使って、タイヤと地面が少し離れるまで車体を上げます。

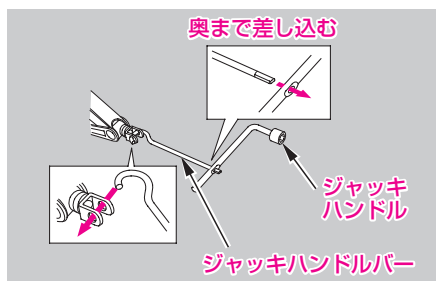

### ⚠ 警告

- 車がジャッキだけで支えられているときは、不安定な状態にあるので車の下に入ったりしないでください。  
万ー、ジャッキが外れると、思わぬ事故につながります。

### ⚠ 注意

- ジャッキを使うときは安全のため、次のことを必ず守ってください。
  - ・ エンジンをかけたままにしない。
  - ・ 地面が固い平らなところ以外では使用しない。
  - ・ 指定された位置以外にかけない。
  - ・ 人や荷物をのせたままにしない。
  - ・ ジャッキの上や下に物をいれたりしない。
  - ・ タイヤ交換やタイヤチェーン着脱以外には使用しない。

### 🎓 知識

- この車に搭載されているジャッキをお使いください。他のジャッキでは支えられる重量(呼荷重)が不足したり、形状が合わないことがあります。

## 応急用スペアタイヤ

- ①クリップ(3個)を引き抜き、ライニングを外します。

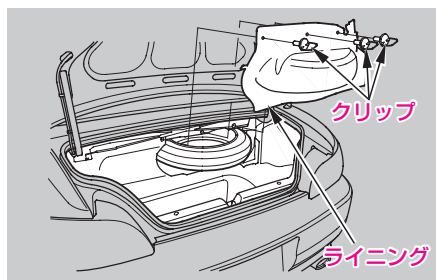

- ②固定ネジをゆるめて取り出します。

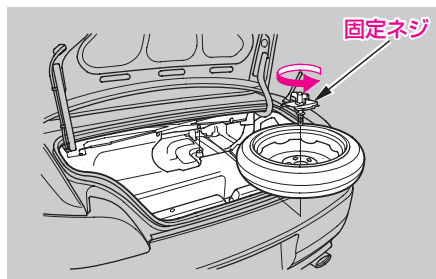

応急用スペアタイヤは、タイヤがパンクしたときの応急用としてのみに使うタイヤです。

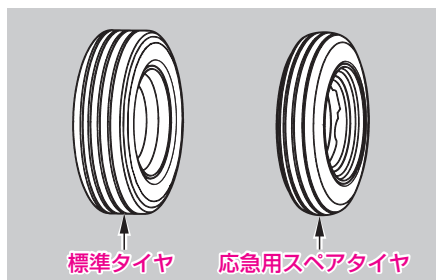

お使いになるときは次のことをお守りください。

### 知識

- 空気圧はときどき点検し、指定空気圧でお使いください。

指定空気圧：

420 kPa (4.2 kgf/cm<sup>2</sup>)

- 応急用スペアタイヤを装着したときは、100km/h以下で走行し、できるだけ早く標準タイヤに交換してください。
- この応急用スペアタイヤとホイールはこの車の専用品です。他のタイヤやホイールと組み合わせたり、他の車に使わないでください。
- 後輪がパンクしたときは、応急用スペアタイヤを前輪に装着し、外した標準タイヤを後輪に取り付けてください。
- 応急用スペアタイヤにはタイヤチェーンは装着できません。チェーン装着時に後輪がパンクしたときは、応急用スペアタイヤを前輪に装着し、外した前輪タイヤを後輪に取り付け、これにタイヤチェーンを装着してください。後輪に取り付けた前輪タイヤに後輪用タイヤチェーンを装着した場合は、横ずれなどによる干渉に注意して走行してください。



## タイヤ交換

### 1 はじめに

- ①車を地面が固く平らで安全な場所に止め、工具類、応急用スペアタイヤを取り出します。
- ②パーキングブレーキを十分にかけ、交換するタイヤと対角線上にあるタイヤの前後に石などで輪止めをします。

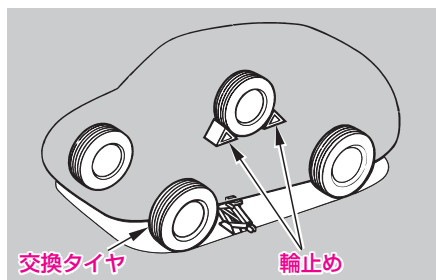

### 2 ジャッキで車体を上げる

- ①ジャッキをセットします。  
ジャッキのかけかた →165ページ
- ②ホイールナットをホイールナットレンチで少し(約1回転)ゆるめます。

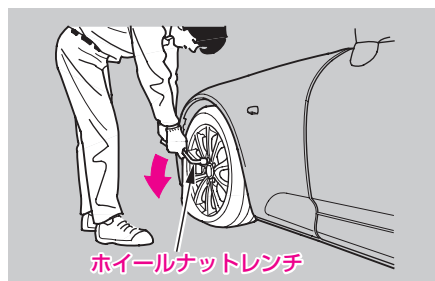

- ③タイヤと地面が少し離れるまでジャッキで車体を上げます。

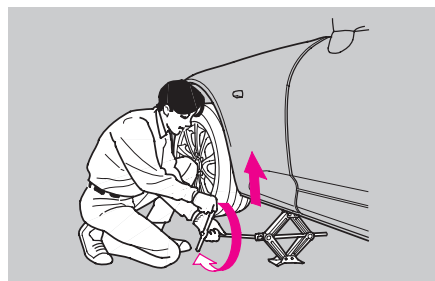



### 3 タイヤを交換する

- ①ホイールナットを外し、タイヤを外します。

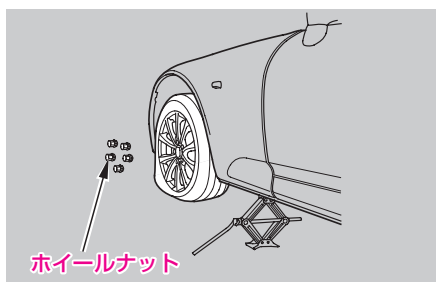

#### 知識

- 標準装着のタイヤを横にして地面に置くときは、下に布などを敷いてその上に置いてください。そのまま置くと、ホイールに傷がつくおそれがあります。

- ②応急用スペアタイヤのホイールの接触面のよごれをふき取ります。

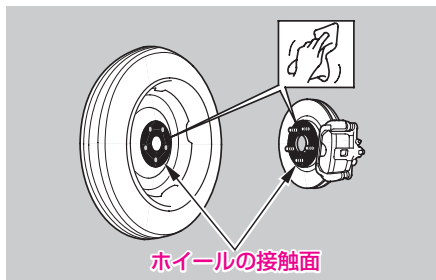

- ③応急用スペアタイヤを取り付けます。  
④ホイールナットがホイール穴のシート部に軽く当たり、ホイールがガタつかない程度までホイールナットを締めます。

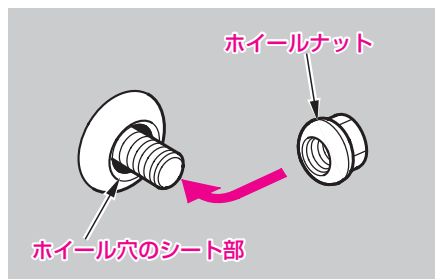

- ⑤ジャッキをおろし、図の番号順に2～3度にわたり、ホイールナットをしっかり締め付けます。

ホイールナット締め付けトルク：

98 - 118 N·m (10.0 - 12.0 kgf·m)

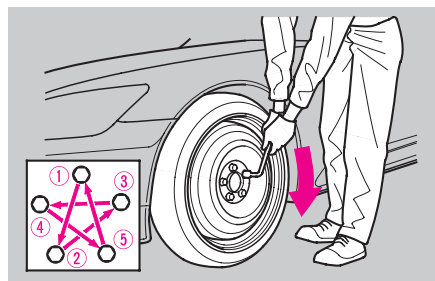



#### 4 標準タイヤを収納する

- ① 工具、ジャッキをしまいます。
- ② 工具トレイを取り出します。

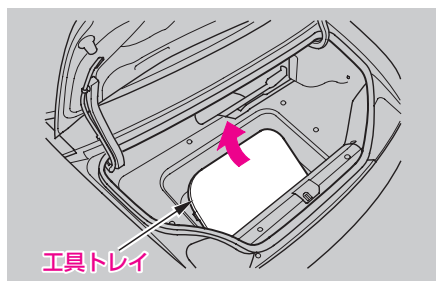

- ③ 工具トレイを、応急用スペアタイヤの収納場所に移動します。

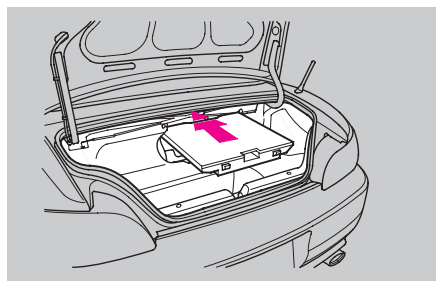

- ④ ライニングを取り付けます。

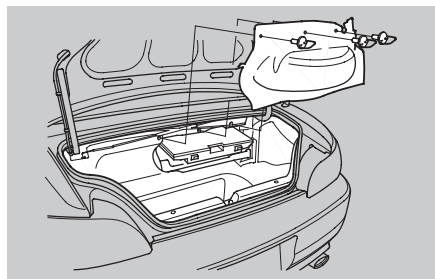

- ⑤ パンクした標準タイヤをトランクにしまいます。

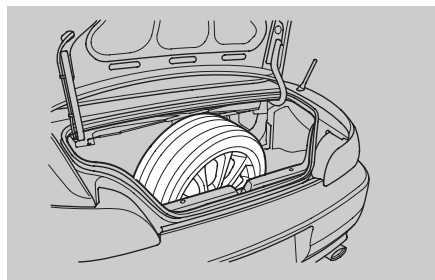

## 5 標準タイヤを取り付けるときは

- ①標準タイヤのホイールの接触面のよごれをふき取ります。

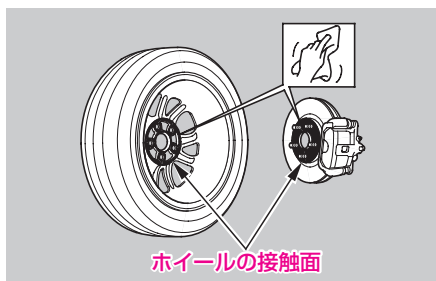

### 知識

- 標準装着のタイヤを横にして地面に置くときは、下に布などを敷いてその上に置いてください。そのまま置くと、ホイールに傷がつくおそれがあります。

- ②標準タイヤを取り付けます。

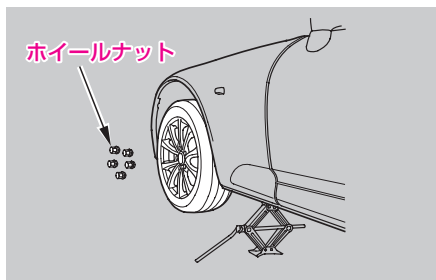

- ③ホイールナットがホイール穴のシート部に軽く当たり、ホイールがガタつかない程度までホイールナットを締めます。

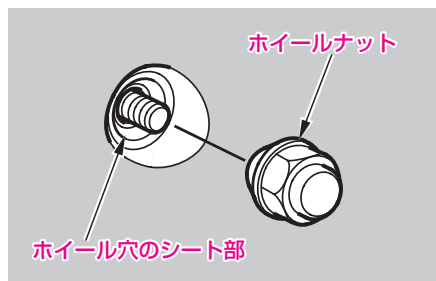

- ④ジャッキをおろし、図の番号順に2～3度にわたり、ホイールナットをしっかり締め付けます。

ホイールナット締め付けトルク:

98-118 N·m (10.0-12.0 kgf·m)

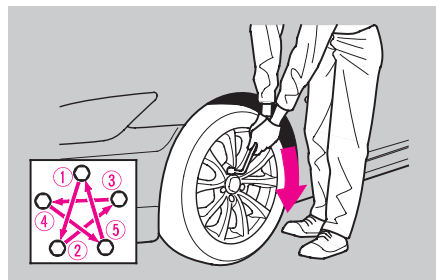

 **アドバイス**

- 後輪は左右共、同一指定サイズ、同一種類、同一銘柄および摩耗差のないタイヤをお使いください。サイズ、種類、銘柄や摩耗度合いの異なるタイヤを混用するとLSDに悪影響をあたえます。

 **知識**

- この車専用のホイールをお使いください。  
専用以外のホイールを使うと走行装置やブレーキ装置に支障をきたすおそれがあります。ホイール交換に際しては、必ずHonda販売店にご相談ください。
- レンチを足で踏んだり、パイプなどを使って必要以上に締め付けないでください。トルクがかかりすぎることがあります。
- パンク修理、タイヤの摩耗、リムの変形などでホイールバランスが狂うことがあります。車体の振動などの異常を感じたらHonda販売店で点検を受けてください。
- タイヤ交換は安全のため、地面の固い平らな場所で、他の交通に十分注意して行ってください。必要に応じて停止表示板、非常点滅表示灯を使ってください。
- 必ず指定サイズ、同一種類のタイヤを使ってください。指定サイズ以外のタイヤや種類の異なるタイヤを使うと安全性を損ないます。
- 応急用スペアタイヤの空気圧は使うときに調整してください。  
やむをえず、未調整のまま走る場合は、速度を控えめにしてください。  
タイヤの空気圧 →233ページ
- パンク修理などでホイールを取り付け直したときには、念のため1,000km走行時にホイールナットのゆるみの有無を点検してください。

# オーバーヒートしたとき

次のようなときは、オーバーヒートです。

- ・水温計の赤いマークが点灯したり、エンジンの力が急に落ちる。
- ・エンジンルームから蒸気が立ちのぼっている。

## ⚠ 警告

- エンジンルームから蒸気が出ているときは、ボンネットを開けないでください。

蒸気や熱湯がふき出し、やけどなどの重大な傷害を受けるおそれがあります。

- エンジンが十分に冷え、水温が下がるまでラジエーターキャップを外さないでください。

冷却水には圧力がかかっているため、蒸気や熱湯がふき出し、やけどなどの重大な傷害を受けるおそれがあります。

## ●処置のしかた

- ①車を安全な場所に停めます。
- ②エンジンをかけたままボンネットを開けて風通しをよくします。

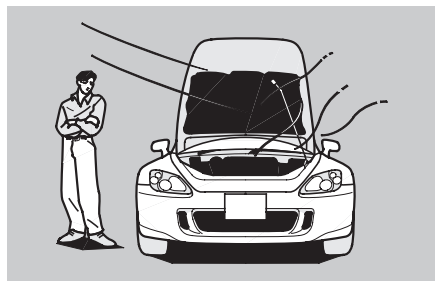

## 🎓 知識

- エンジンルームから蒸気が出ているときは、エンジンを止めます。蒸気が出なくなってからボンネットを開け、エンジンをかけてください。



- ③冷却ファンの作動を確認し、水温計の針が下がってきてからエンジンを止めます。  
冷却ファンが作動していないときはすぐにエンジンを止めてください。

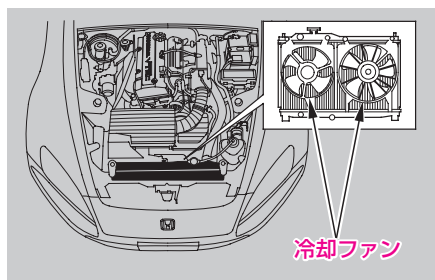

#### アドバイス

- 冷却ファンが作動していない場合は、故障が考えられますので、Honda販売店へご連絡ください。

- ④エンジンが冷えてから、冷却水量、ホースなどからの水漏れを点検します。

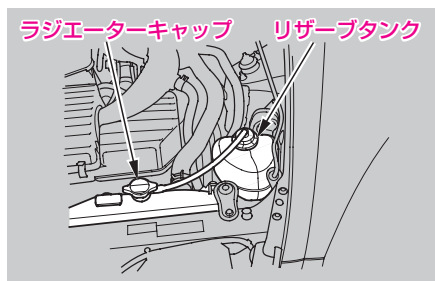

- ⑤冷却水量が不足していたらラジエーターとリザーブタンクに冷却水を補給します。冷却水がない場合は、応急的に水を補給します。

#### アドバイス

- エンジンが熱いときに冷却水を入れないでください。急に冷たい冷却水を入れると、エンジンが損傷するおそれがあります。冷却水はエンジンが冷えてからゆっくりと入れてください。

- ⑥なるべく早くHonda販売店で点検を受けてください。

# 電気系統が異常のとき

## バッテリーあがりのとき

次のようなときは、バッテリーあがりです。

- ・スターターが回らないか、回っても回転が弱くエンジンがかからない。
- ・ライトがいつもより極端に暗かったり、ホーンの音が小さい。

### ●処置のしかた

安全のため、押しがけはしないでください。

救援車のバッテリーを利用してエンジンを始動させます。

①ブースターケーブルを次の順番でつなぎます。

#### 1本目

- ①自車のバッテリーの⊕端子
- ②救援車のバッテリーの⊕端子

#### 2本目

- ③救援車のバッテリーの⊖端子
- ④自車のインテークマニホールド

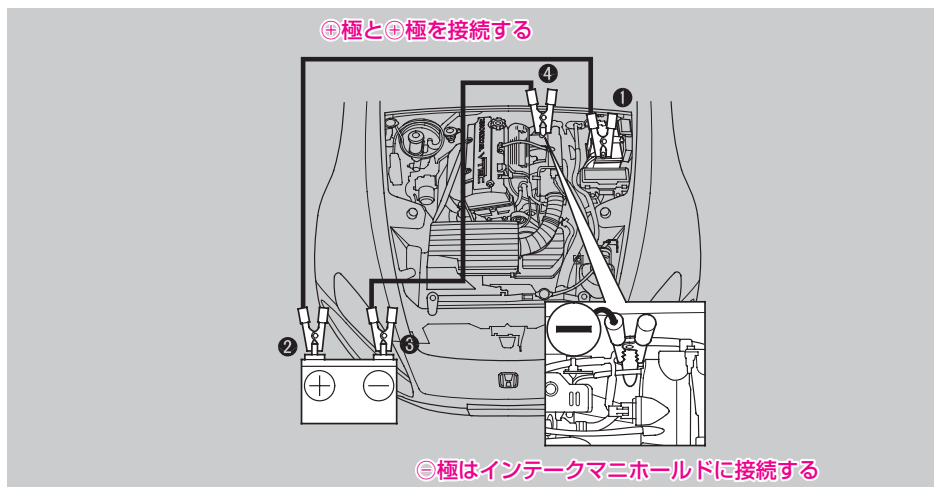

②救援車のエンジンを始動し、回転数を少し高めにします。

③自車のエンジンをかけます。

④ブースターケーブルをつないだときと逆の順番で外します。

⑤Honda販売店や最寄りのガソリンスタンドなどで点検を受けてください。



## ⚠ 警告

- バッテリーを取り扱うときは次のことを必ず守ってください。  
バッテリーから発生する可燃性のガスに引火すると爆発のおそれがあります。
  - ・ バッテリー液が不足しているときは、エンジンの始動または充電を行わないでください。
  - ・ 火気を近づけないでください。
  - ・ 帯電した身体でバッテリーに触れないでください。
  - ・ 換気に十分注意し、換気の悪い場所では充電を行わないでください。
  - ・ バッテリーを充電するときは、すべてのキャップを外してください。
- ブースターケーブルをつなぐときは次のことを必ず守ってください。火花が出て、バッテリーから発生する可燃性のガスに引火すると爆発のおそれがあります。
  - ・ 自車のバッテリーの⊖端子に直接ケーブルをつながないでください。
  - ・ ⊕端子と⊖端子を間違えないでください。
  - ・ ケーブルの先端どうしを接触させないでください。
- バッテリー液は希硫酸です。目や皮ふに付くとその部分が侵されますので十分注意してください。  
万一、付着したときはすぐに多量の水で少なくとも5分間以上洗浄し、飲み込んだときはすぐに多量の飲料水を飲んでください。応急処置後は、専門医の診察を受けてください。

## 🎓 知識

- バッテリー液が不足しているときは、使用しないでください。  
バッテリー内部の劣化が進むおそれがあります。
- ブースターケーブルのクリップは、エンジン始動時などの振動で外れたりしないように確実に固定してください。また、ブースターケーブルが冷却ファンやベルトに巻き込まれないように十分気をつけてください。
- 救援車には、12Vのバッテリーを装着している車を使用してください。
- バッテリー交換などでバッテリーケーブルを取り外すと、ラジオにセットされた周波数が消去されます。また、バッテリーを取り付けた後は運転席パワーウィンドーのオート作動ができなくなります。その場合は、オート作動の機能を復帰させてください。

パワーウィンドーはさみ込み防止機構 →41ページ



## ライト類が点灯しないとき、 電気装置が作動しないとき

バッテリーがあがっていないときは、ヒューズ切れや電球(バルブ)切れが考えられます。

- ①エンジンスイッチを“0”の位置にします。
- ②ヒューズが切れていないかを点検します。
  - ・故障の状況から点検すべきヒューズをヒューズボックスの表示と取扱説明書で確認し、点検します。
- ③必要に応じて、ヒューズや電球を交換します。

## ●ヒューズの点検、交換

### 運転席足元のヒューズボックス

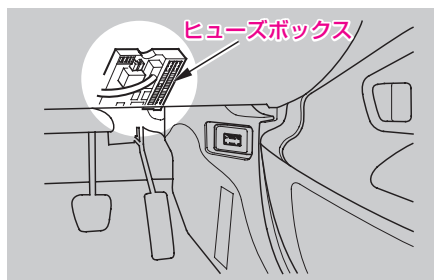

### ・各ヒューズの装備と容量

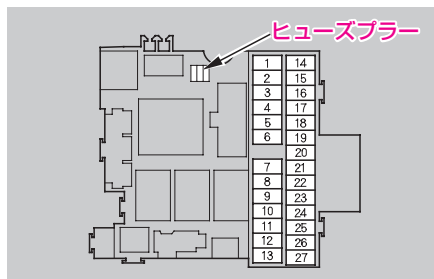



	表示	装備	容量
1		フロントワイパー オートストップシグナル	7.5A
2		ウォッシャー	15A
3		IGP(ドライバイワイヤー)	7.5A
4		IGP(LAF)	7.5A
5		アクセサリーソケット	10A
6		フロントワイパー	20A
7		方向指示器	7.5A
8		ACG	15A
9		メーターライト バックアップライト	7.5A
10	—	—	—
11		エンジンスタート	7.5A
12		フューエルポンプSRS	15A
13		SRSエアバッグシステム	10A
14		—	—
15		キーレスエントリー	15A
16		バックアップ	7.5A
17		室内灯	7.5A
18		車幅灯	10A
19		オーディオ(ラジオ)	15A
20	—	—	—
21		ヒーターコントロール クーリングファンリレー	7.5A
22		リモコンミラー	7.5A
23	AS 	パワーウィンドー 助手席側	20A
24	DR 	パワーウィンドー 運転席側	20A
25		イグニッションコイル	15A
26		LAF	20A
27		ドライバイワイヤー	15A

### エンジンルーム内のヒューズボックス

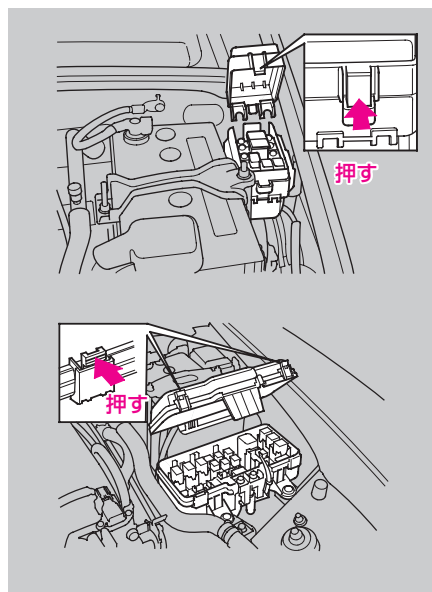

### ヒューズの外しかた

備え付けのヒューズプラーでヒューズを外します。

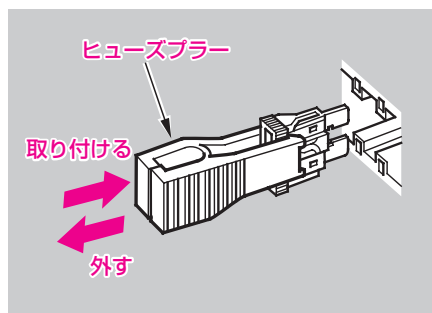

## ヒューズが切れているとき

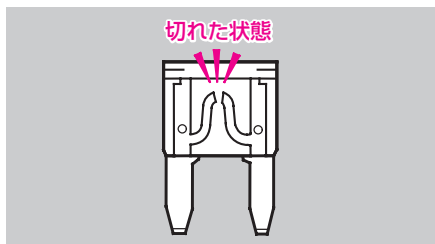

ヒューズボックスの表示に従い規定容量のヒューズに交換します。

### アドバイス

- 規定容量のヒューズ以外の物は絶対に使わないでください。配線コードなどを焼損させる原因となります。

### 知識

- オーディオのヒューズが切れると、ラジオにセットされた周波数が消去されます。
- 運転席パワーウィンドーのヒューズが切れると、ヒューズを交換した後も運転席パワーウィンドーのオート作動ができなくなります。その場合は、オート作動の機能を復帰させてください。  
パワーウィンドーはさみ込み防止機構 →41ページ
- 交換しても、またヒューズが切れる場合は、電気系統の異常が考えられますので、Honda販売店で点検を受けてください。

## ヒューズが切れていないとき

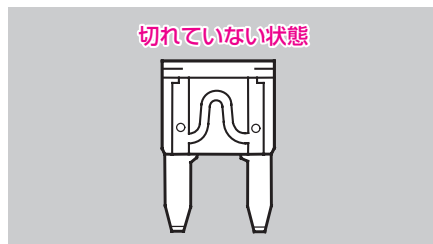

- ライト類が点灯しないときは、電球切れが考えられます。電球を点検し、切れているときは交換してください。

### 知識

- 電球が切れていない場合は、電気系統の異常が考えられますので、Honda販売店で点検を受けてください。
- ライト類以外の電気装置が作動しないときは、電気系統の異常が考えられますので、Honda販売店で点検を受けてください。



### ●電球(バルブ)の交換

ヒューズが切れていないのにライト類が点灯しないときは、電球切れが考えられます。電球を点検し、切れているときは交換してください。

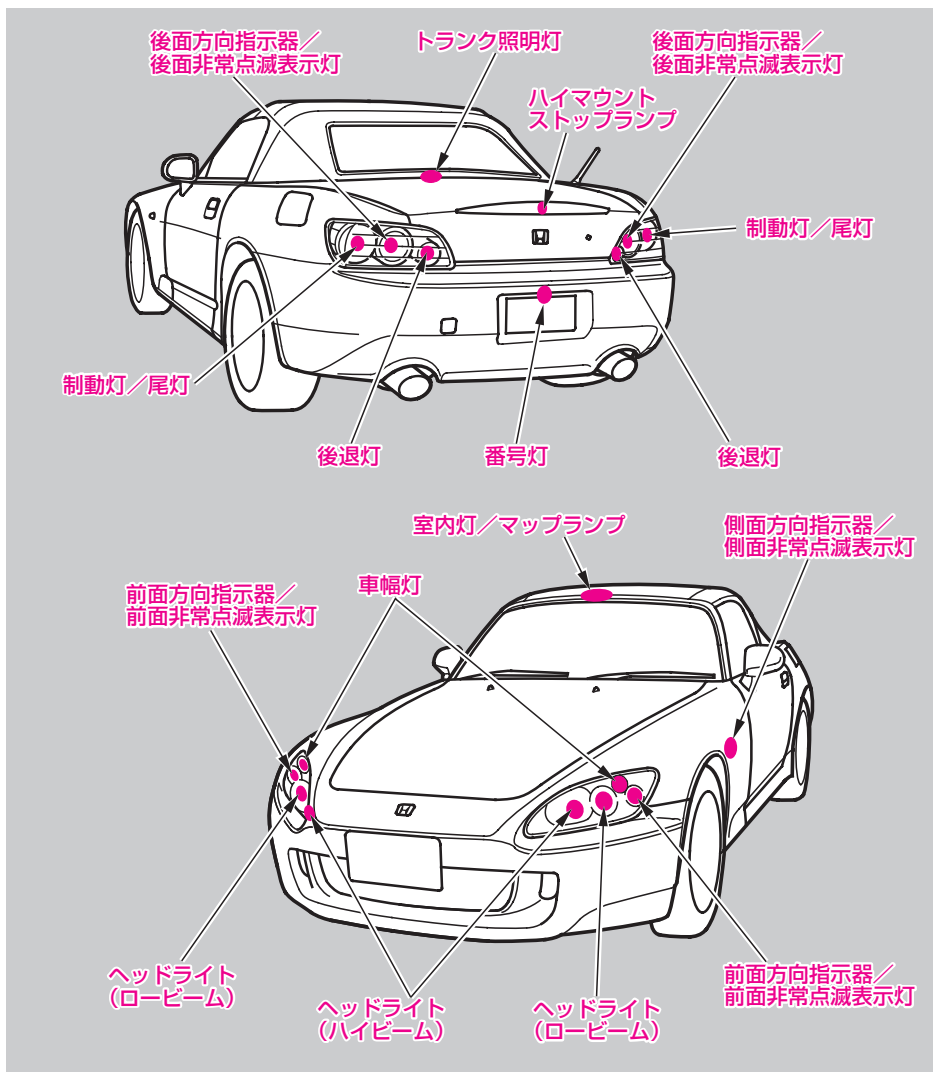

## 知識

- ランプ本体やレンズを外すときは、ボディに傷を付けないように注意してください。
- 電球を交換するときはワット(W)数の違う物を使わないでください。

電球のワット数 →230ページ

- ハロゲンバルブはガラス球内部の圧力が高いため、落としたり、物をぶつけたり、傷をつけたりすると破損してガラスがとび散ることがあります。

取り扱いには十分に注意してください。

また、ハロゲンバルブの電球の表面に手などが、触れないようにしてください。使用時電球が高温になるため、油などが付着すると寿命が短くなります。触れた場合は、中性洗剤の薄い水溶液を柔らかい布に含ませてよくふき取ってください。

- ヘッドライト、制動灯などのランプは、雨天走行や洗車などの使用条件によりレンズ内面が一時的に曇ることがあります。これはランプ内部と外気の温度差によるもので、雨天時などに窓ガラスが曇るのと同様の現象であり、機能上の問題はありません。

ただし、レンズ内面に大粒の水滴がついているときやランプ内に水がたまっているときは、**Honda**販売店にご相談ください。

## ヘッドライト(ロービーム)について

ヘッドライト(ロービーム)の電球切れの点検、交換は必ず**Honda**販売店で行ってください。

## 注意

- ディスチャージヘッドライトは高電圧を使用しており、不適切な取り扱いや分解を行うと感電するおそれがあります。



### ヘッドライト(ハイビーム)

ハロゲンバルブを使用していますので、取り扱いに注意してください。

ハロゲンバルブ →180ページ

・右側

- ①カプラーを抜き取ります。
- ②ゴムカバーを外します。

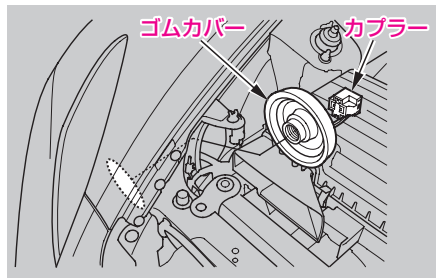

- ③止め金を外し、電球を外します。

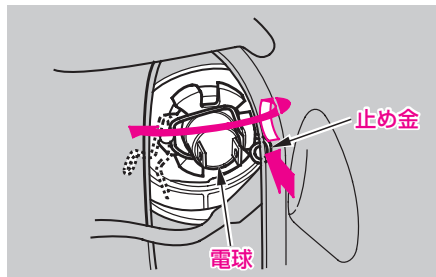

- ④電球本体を抜き取ります。

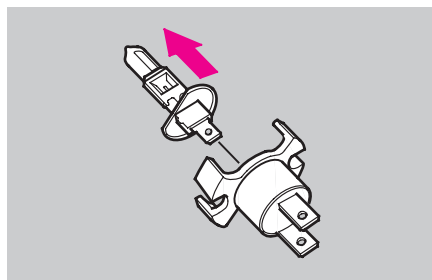

・左側

- ① ラジエーターリザーブタンクを引き上げて外します。

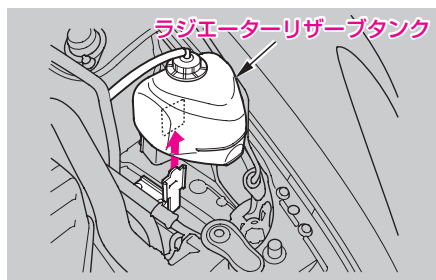

- ② カプラーを抜き取ります。
- ③ ゴムカバーを外します。
- ④ 止め金を外し、電球を外します。
- ⑤ 電球本体を抜き取ります。

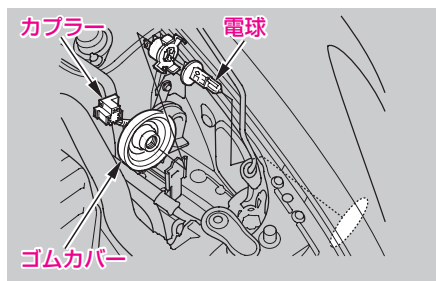

止め金の状態はヘッドライト部の確認窓より確認できます。

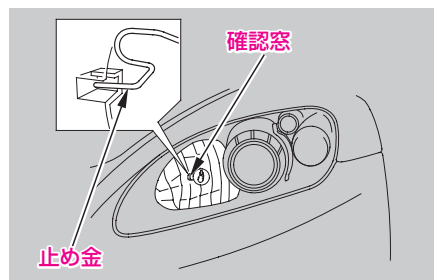



### 前面方向指示器／前面非常点滅表示灯、 車幅灯

- ① 交換する側と反対にハンドルをいっばいに切ります。
- ② クリップを外してインナーフェンダーをめくります。

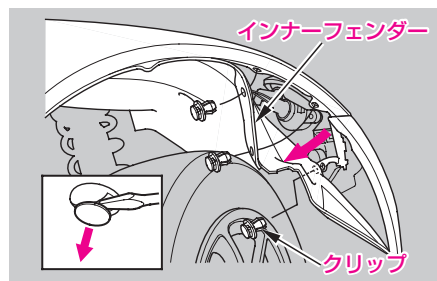

- ③ ソケットを左へ回して外し、電球を抜き取ります。

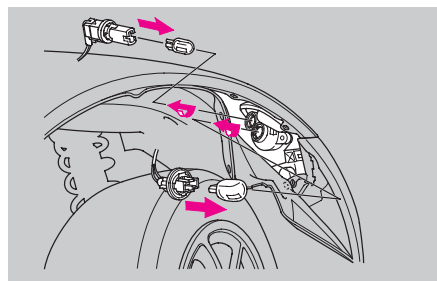

インナーフェンダーを固定するときは、クリップの中央部のピンを起こしたままインナーフェンダーに差し込み、ピンを平らになるまで押し込みます。

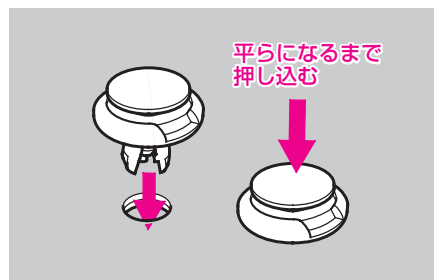



### 側面方向指示器／側面非常点滅表示灯

①ランプ本体を前方に押しながら抜き取ります。

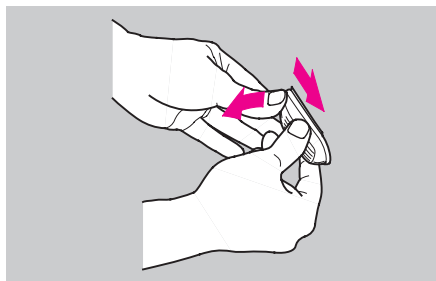

②ソケットを左へ回して外し、電球を抜き取ります。

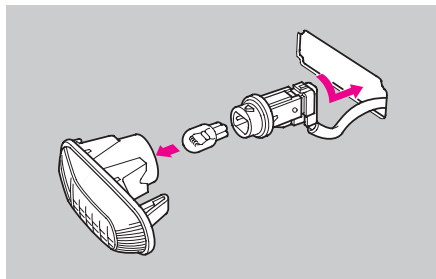

### 制動灯／尾灯

電球切れの点検、交換は、Honda販売店にご相談ください。



### 後面方向指示器／後面非常点滅表示灯、後退灯

- ① 交換する側のライニングからクリップ 2 個を引き抜き、ライニングをめくります。

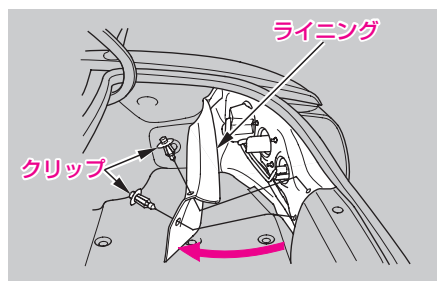

- ② ソケットを左へ回して外し、電球を抜き取ります。

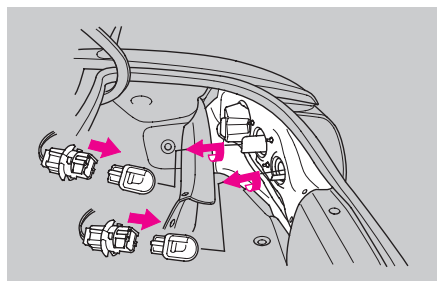

- ・クリップの脱着のしかた  
クリップ中央部のピンを“カチッ”と音がするまで軽く(2 mm程度)押し込んでクリップを引き抜きます。

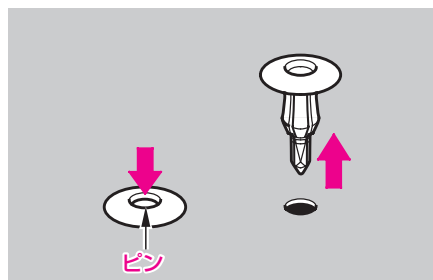

- 固定するときには、クリップ中央部のピンを押し戻して、取り付けられたライニングに差し込み、ピンを平らになるまで押し込みます。

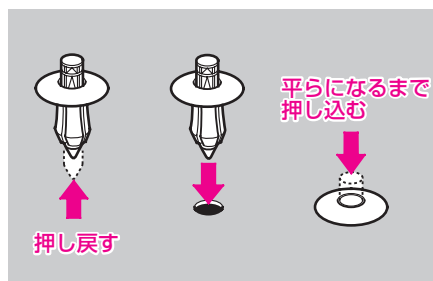

### ハイマウントストップランプ

電球切れの点検、交換は、Honda販売店にご相談ください。

### 番号灯

① 下方より側面を押しながらレンズを外します。

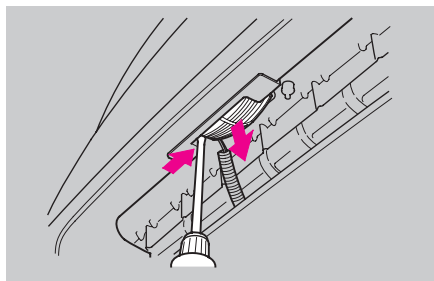

② 電球を抜き取ります。

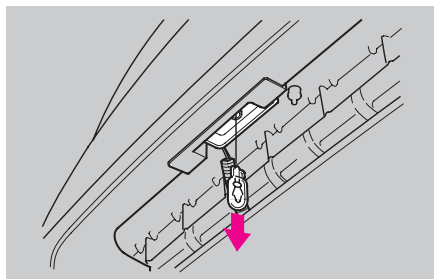



### トランク照明灯

カバーを開け、電球を抜き取ります。

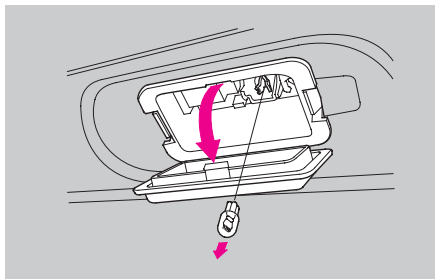

### 室内灯／マップランプ

① レンズを外します。

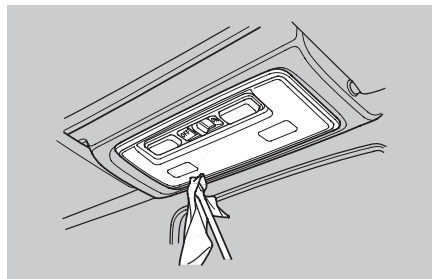

② 電球を抜き取ります。

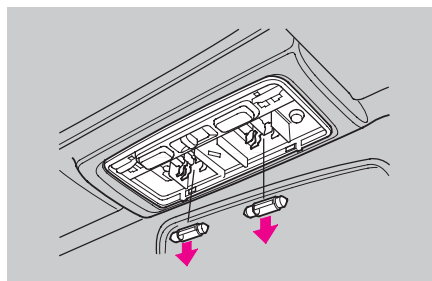

## キーの電池が消耗したとき

電池交換の際は、破損などのおそれがあるため、Honda販売店ででの交換をおすすめします。

### ⚠ 注意

- 電池および取り外した部品は、お子さまが飲み込まないように注意してください。  
飲み込むと、傷害を受けるおそれがあります。

### 📖 知識

- 液漏れなどを防ぐため、電池の⊕極と⊖極は正しく取り付けてください。
- 電池交換の際は、カバーを確実に取り付けてください。確実に取り付けられていないと耐水性の低下や故障の原因となります。
- 電池はHonda販売店または時計店、カメラ店などでお求めください。

## ●キーレスエントリー用発信器の電池交換

コインを使って△マークを◎に合わせカバーを外し、電池を交換します。

使用電池 ……………ボタン電池CR2025

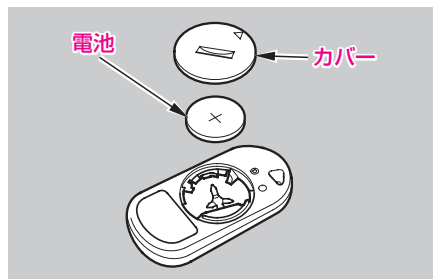



## ソフトトップが 作動しないとき

万一、電動でソフトトップが閉まらなくなった場合は、応急処置として次の方法で閉めてください。

### ⚠ 注意

- ソフトトップを閉めるときは、手やゆびなどをはさまないようにしてください。  
ソフトトップにはさまれてけがをするおそれがあります。

- ①助手席側インストルメントパネル内側のカプラーを外します。

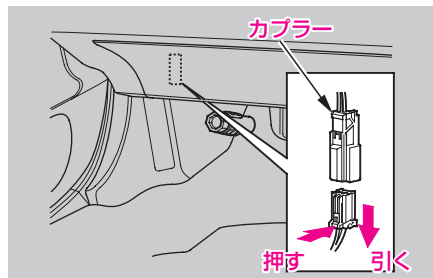

- ②ソフトトップをゆっくりと引き上げ、閉めます。

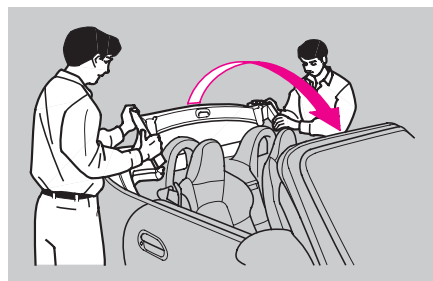

- ③左右2ヶ所にあるレバーを、ノブを押しながら下げます。

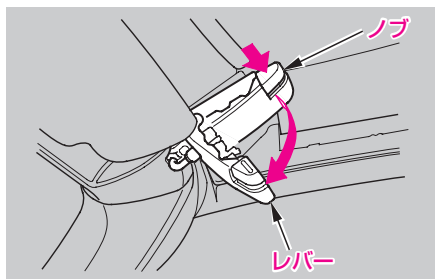

- ④ハンドルを下に引きながら、ノブを押しロックフックをかけ、レバーをカチッと音がするまで戻すと固定します。

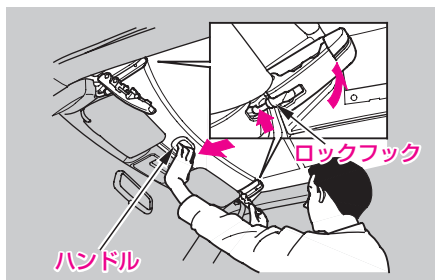

#### 知識

- 応急処置後はHonda販売店で点検を受けてください。

# 6

## 車の手入れ

---

- 点検・整備について……192
- 日常の手入れ……194
  - 外装の手入れ……196
  - 内装の手入れ……202
  - タイヤについて……204
  - アルミホイールについて……206
- 車にあった部品の使用……208



# 点検・整備について

車は走行するにしたいが、また時間が経過するとともに部品の劣化や摩耗などが進んでいき、適切な点検整備を行わないと、安全・快適に乗っていただけなくなるばかりか大気汚染や騒音の増加などを引き起こすことがあります。

このようなことから点検整備が必要であり、ドライバー（運転者）は点検整備を実施することが法律でも義務づけられています。



詳しくは、別冊のメンテナンスノートに記載してありますので、よくお読みになり必ず点検整備を行ってください。

## ●点検整備の種類

### 日常点検

日常の車の使用状況に応じて、お客様の判断で適時行う点検で、お客様自身で実施が可能な項目となっています。

点検時期の目安としては長距離走行前や洗車時、給油時などに実施します。





### 法定定期点検

年間走行距離が10,000km程度の標準的な使用を前提に、12か月および24か月毎に実施する点検です。法律で定められているものと、Hondaが指定するものがあります。



### その他

新車時の無料点検や定期交換、厳しい使われかたをしたときの点検整備があります。

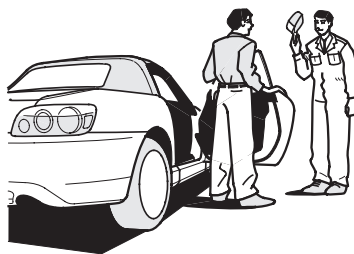

# 日常の手入れ

## 走行後は

- 塗装面に付着したほこりを毛ばたきなどではらい落としましょう。
- とび石などによる塗装面の傷は錆の原因となります。見つけたら早めに補修してください。

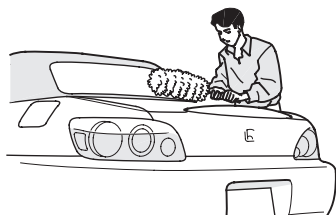

## 保管、駐車は

- 風通しのよい車庫や、直射日光があたらない屋根のある場所をおすすめします。

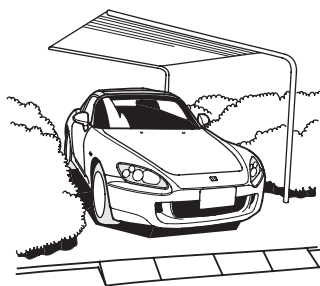

- 台風、大雨のときや屋外に保管しておくときは、室内に水が入るのを防ぐためボディカバーをかけるようにしてください。



### 洗車を忘れずに

- 少なくとも月に一度は洗車しましょう。
- 次の場合は、必ず洗車してください。
  - ・ 凍結防止剤を散布した道路を走行したとき、海岸地帯を走行したとき。  
錆の原因となるので車体の下回り、フェンダーの内側を念入りに洗ってください。
  - ・ コールタール、ばい煙、鳥のふん、虫、樹脂などがついたとき。  
化学変化で塗装面にむらができるので、中性洗剤で洗ってから水で完全に流し、必要に応じてポリシングワックス(ワックス乳液)で磨いてください。  
ポリシングワックスは、**Honda**純正ケミカル用品をお使いください。
- ソフトトップの手入れも合わせてお読みください。

→199ページ



## 外装の手入れ

### ●洗車のしかた

- 十分に水をかけながら、下回り、足まわりの汚れを落とします。
- 塗装面は屋根から順に下のほうへ水をかけながら、スポンジかセーム皮のような柔らかい物で洗います。
- 汚れがひどいところは中性洗剤で洗い、さらに水で完全に洗い落とします。
- 水が乾かないうちに拭き取ります。

- ボンネットの裏のインシュレーターには、直接水をかけて洗わないでください。
- 故意に空気取り入れ口やエンジンルーム内の電気部品に水をかけないでください。故障のもとになります。

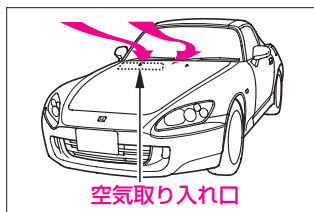

- ドアガラスまわりやソフトトップの合せ目付近には、ホースの先端を絞るなどして水を強くかけないでください。室内へ水が侵入することがあります。

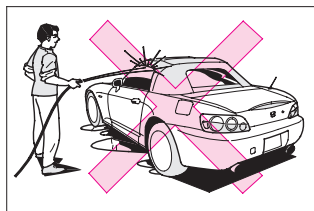

- 自動洗車機およびコイン洗車機(スチーム、高圧洗車)での洗車は絶対に行わないでください。



### ●ワックスをかけるとき

月に一回程度または水をはじかなくなったときに行います。

洗車したあと、日陰か車体表面が体温以下になっているときにワックスをかけます。

- ワックスはHonda純正ケミカル用品をお使いください。

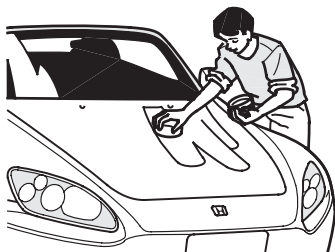

- みがき粉(コンパウンド)入りのワックスは使わないでください。  
塗装面に細かい傷が残ることがあります。

### ●樹脂塗装部品

#### (バンパーなど)の手入れ

ガソリン、オイル、ラジエーター液、バッテリー液などが付着すると、しみの発生や塗膜がはがれる原因となります。

すみやかに柔らかい布で拭き取ってください。

- 樹脂塗装部品の傷の補修をする場合は、Honda販売店にご相談ください。不適当な塗料を使うと塗膜を傷めます。

### ●ガラスの手入れ

ガラスの油膜を取るときは、ガラスクリーナーをお使いください。

- ・ガラスクリーナーはHonda純正ケミカル用品をお使いください。

ガラスクリーナーがソフトトップクロスに付着した場合は、すみやかに水で洗い流してください。

### リヤガラスの清掃をするとき

ガラスの内側に電熱線が装着されていますので、これに沿って柔らかい布で拭いてください。



### ●ソフトトップの手入れ

#### ソフトトップを 長持ちさせるために

ソフトトップには高品質のソフトトップクロスを使用していますが、手入れの方法を誤りますと、硬化、シミ、光沢ムラなどを生じることがありますので十分注意してください。

- お手入れは、あまり汚れがひどくならないうちに定期的に行ってください。

汚れたまま長期間放置すると、劣化の原因になります。

#### 洗車のしかた

汚れ(泥、砂など)は柔らかい布を使用してきれいな水で洗い落としてください。



- 汚れがひどい場合は、中性洗剤を使用し、柔らかい布などで強くこすらないように注意しながら、洗い流してください。
- 自動洗車機およびコイン洗車機（スチーム、高圧洗車）での洗車は絶対に行わないでください。

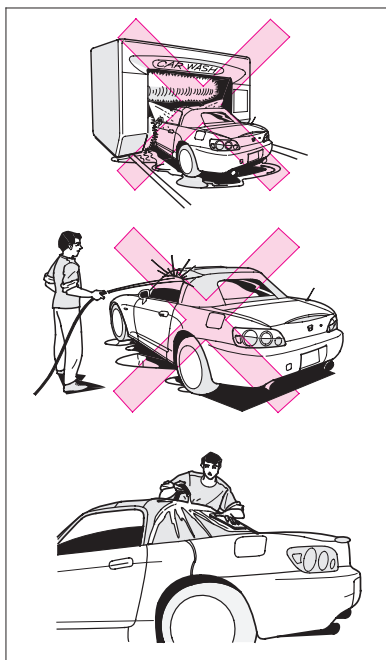

- 窓ガラスとソフトトップの合わせ目付近に、直接ホースなどで水をかけないでください。  
水が室内に浸入するおそれがあります。
- 水は必ずソフトトップの上方からかけるようにしてください。

- ソフトトップが濡れているときは、必ず水気を拭き取って乾燥させてから開けてください。濡れたまま収納すると、車内への水の浸入、ソフトトップクロスの劣化、縮みやカビなどの原因となります。
- 市販のレザーワックスの中にはソフトトップクロスの光沢ムラを生じさせたりするものもありますので注意してください。
- ボディ用のワックスをソフトトップクロスに付着させた場合は、タオル地の布か、柔らかなブラシを使用して落としてください。
- ガソリン、シンナー、アルコール類、アセトンなどの有機薬品によるソフトトップクロスの清掃は絶対に避けてください。  
ソフトトップクロスの表皮膜が硬化したり、光沢が変化することがあります。



### 保管のしかた

- 風通しのよい車庫や、直射日光があたらない屋根のある場所をおすすめします。
- 台風、大雨や屋外に保管しておくときは、水の浸入およびソフトトップ、塗装面の保護のためボディカバーをかけるようにしてください。
- 長期間保管時には、屋内でもソフトトップは閉めておいてください。ソフトトップをたたんで収納したままにしておくと、しわができるおそれがあります。

## 内装の手入れ

- ①中性洗剤の水溶液を柔らかい布に軽く含ませて、汚れを落とします。
  - ・ 飲食物などをこぼしたときは、すぐに汚れを落としてください。
- ②真水を含ませた柔らかい布で、残った洗剤分をきれいに拭き取ります。
- ③直射日光を避け、風通しのよい日陰で乾燥させます。

- 室内に水をかけないでください。電気部品に水がかかると故障の原因となります。



## ●ケミカル類、 液体芳香剤について

取扱方法や成分を確認の上、取り扱いには十分にご注意ください。

### ⚠注意

- オーディオやスイッチなどの電装品にシリコン系のスプレーを塗布しないでください。故障の原因となったり、車両火災につながるおそれがあります。万一、電装品にシリコン系のスプレーを塗布したときは、Honda販売店にご相談ください。



- ケミカル類、液体芳香剤はその成分によっては、樹脂部品、布材、本革の変色、しみ、ひび割れを起こすことがあります。

次のことに注意してください。

- ・ベンジン、ガソリンなどの有機溶剤や酸、アルカリ性の溶剤は使わないでください。

また、ケミカル類には、これらの成分が含まれているおそれがあります。

- ・ケミカル類を使用したあとは、必ず乾いた布で軽く拭き取ってください。

また、使用した布はそのまま樹脂部品、布材の上に長時間放置しないでください。

- ・液体芳香剤はこぼさないように、容器を確実に固定してください。

芳香剤の使用にあたっては固形タイプのもをおすすめします。

### ●本革の取り扱い

【注文装備】

- ①ウール用中性洗剤の5%水溶液を柔らかい布に軽く含ませて、汚れを落とします。
- ②真水を含ませた柔らかい布で、残った洗剤分をきれいにふき取ります。
- ③直射日光を避け、風通しのよい日陰で乾燥させます。

- 本革部分に油汚れなどが付くとカビなどの原因となるので、早めに落としてください。

- 本革部分を直射日光に長時間さらすと、変質、縮みの原因となります。駐車するときは、日よけに心がけてください。

- 夏期などは、ビニール類を本革部分の上に置かないでください。

室内が高温になっていると、ビニールが変質して本革部分に付着するおそれがあります。

- 雨などでぬれたときは、早めに水分をふき取り風通しのよい日陰で乾燥させてください。シート表面に水分が残っていると、皮革の硬化、収縮の原因となります。

## タイヤについて

タイヤの異常摩耗、亀裂、損傷および指定外の空気圧は、乗り心地、操縦性、タイヤの寿命を損ないます。また、摩耗したタイヤは雨天時の高速走行で通常よりもハイドロプレーニング現象を起こしやすくなります。

- 安全のため、こまめに点検を行ってください。

また、必ず指定サイズ、同一種類のタイヤをお使いください。

### 警告

- 次のようなタイヤは使わないでください。

コントロールを失うことがあり、思わぬ事故につながります。

- 摩耗限度を超えたタイヤ。
- 指定空気圧に調整されていないタイヤ。

タイヤの空気圧

→233ページ

### 注意

- タイヤの空気圧を調整するときは、規定圧力を守ってください。

空気を入れ過ぎると、タイヤが破裂しけがをするおそれがあります。

### アドバイス

- 後輪は左右共、同一指定サイズ、同一種類、同一銘柄および摩耗差のないタイヤをお使いください。サイズ、種類、銘柄や摩耗度合いの異なるタイヤを混用するとLSDに悪影響をあたえます。

リミテッドスリップデフ

(LSD)

→100ページ



### 摩耗限界表示 (ウェアインジケーター)

ウェアインジケーターが表れたらタイヤを交換してください。

- ウェアインジケーターは、タイヤの接地面にあり、他の部分より溝が1.6mmだけ浅くなっています。

ウェアインジケーターの位置を示すマークの代表例です



ウェアインジケーターが表われたとき(タイヤの溝がなくなったとき)は交換

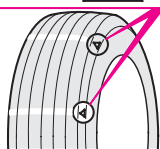

### ●位置交換 (タイヤローテーション)

前後輪で、タイヤサイズが異なります。また、回転方向が指定されている上、構造的にも左右のタイヤが異なります。したがって、前後、左右、それぞれ専用タイヤとなっていますので、タイヤの位置交換はできません。

## アルミホイール について

アルミホイールは一般的なスチールホイールと取り扱いかたが異なります。

アルミホイールの特性を維持するため、必ず次のことをお守りください。

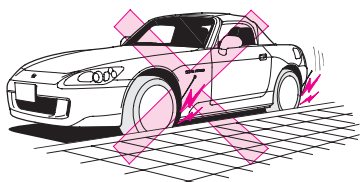

### ● 取り扱い

- この車専用のホイールをお使いください。専用以外のホイールを使うと、走行装置やブレーキ装置に支障をきたすおそれがあります。ホイール交換に際しては、必ずHonda販売店にご相談ください。
- パンク修理などでホイールを取り付け直した際には、念のため1,000km走行時にホイールナットのゆるみの有無を点検してください。
- アルミホイールは傷つきやすいので歩道の縁石などに乗り上げたり、すり当てたりすることを避けてください。
- バランスウェイトやバルブはHonda純正のアルミホイール専用品をお使いください。ホイールに傷をつけたり、機能を損なうことがあります。
- タイヤチェーンを装着するときは、正しく装着してください。ホイールに対して片寄ったり、ゆるかったりするとホイールに傷をつけるおそれがありますので注意して装着してください。



### ●手入れ

- アルミホイールは、塩分や汚れを嫌いますので、海水や道路凍結防止剤などが付いたときには、スポンジに中性洗剤を含ませ、汚れを早めに落としてください。
- ホイールの光沢を維持するため、時々ワックスがけをしてください。
- アルミホイールは傷つきやすいので、砂入り石鹼や硬いブラシを使わないでください。高速洗車機（ホイール専用ブラシ付きの物）によるホイールの洗浄は避けてください。
- スチーム洗浄などで、熱湯がホイールに直接かからないようにしてください。  
光沢を失うおそれがあります。



# 車にあった部品の使用

車の性能、品質を維持するために、Honda車に最も適したHonda純正部品をお使いください。

純正部品は厳しい検査を実施し、Honda車に適合するように作られています。お求め、装着に際しては、Honda販売店にご相談ください。

- 純正部品には下のマークがついています。



- Honda純正部品以外の車の性能や機能に適さない部品を使用しないでください。適正な性能や機能を発揮しなかったり、思わぬ事故のもとになったりすることがあります。
- 車の改造はしないでください。不正改造は、法律に触れることはもちろん思わぬ事故を起こす場合があります。

# 7

## 車との上手なつきあいかた

---

### ●積雪・寒冷時の取り扱い

運転するまえ	210
運転するとき	212
駐車するとき	216
冬期の手入れ	218

### ●こんなときは

雨の日の運転	220
夏場の取り扱い	222

### ●環境にやさしい

省エネドライブを するために	224
-------------------	-----

# 積雪・寒冷時の取り扱い

## 運転するまえ

### ●車に積もった雪や着氷は取り除く

#### ソフトトップに積もった雪

走行時にソフトトップに積もった雪がすべり落ち視界の妨げとなり危険です。走行するまえに取り除いてください。

- 氷結している部分を無理に取り除くとソフトトップを傷めます。氷が溶けてから取り除いてください。



#### ガラス面の雪や霜

雪や霜を落として視界を確保してください。

- プラスチックの板などを使うとガラスに傷をつけずに落とすことができます。

#### 足まわりの着氷

足まわりなどに氷塊が付着している場合は、部品を損傷しないように十分注意して取り除いてください。



## ●凍結しているとき

### ドアの凍結

無理に開けるとドアまわりのゴムがはがれたりするので、お湯をかけて氷を溶かしてから開けてください。このとき、沸騰した湯は使わないでください。ソフトトップにかかるとソフトトップクロスを傷める場合があります。

- ドアキー穴部には、お湯をかけないでください。凍結すると、キーが差し込めなくなります。



お湯をかけたあとは、凍結防止のために水分をよく拭き取ってください。

### ワイパーの凍結(ガラス面が着氷、積雪しているとき)

ワイパーブレード(ゴム部)を損傷したり、モーターの故障となりますので、氷や雪を取り除いてから動かしてください。

## ●乗車するとき

靴にこびりついた雪をよく落としてから、乗車してください。

- ペダル類を操作するときに滑ったり、室内の湿気が多くなりガラスが曇ったりすることがあります。

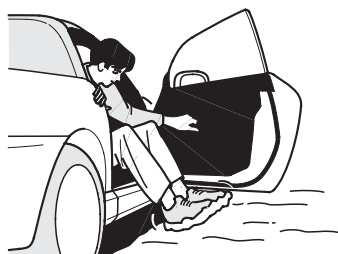

### 運転するまえに

ペダル類やハンドルの動きが円滑かどうか確認してください。

## 運転するとき

- 雪道や凍結路では、たいへん滑りやすくなっているため、速度を落とし車間距離を十分とって運転しましょう。

また、ハンドルやブレーキの操作は特に慎重にしてください。

- ・ 急加速、急減速、急ブレーキや急ハンドルは横すべりを起こして方向性を失います。

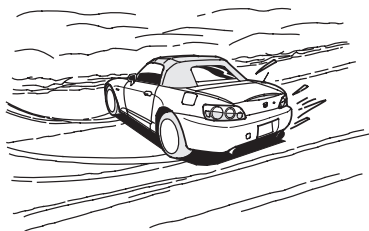

- 冬用タイヤ、タイヤチェーンを装着して走行してください。

タイヤチェーンについて

→214ページ

- ・ 冬用タイヤを装着するときは、四輪とも同じ種類で標準タイヤと同じサイズのものに交換してください。
- ・ 地区条例により違いがありますので、その地区の条例に従ってください。

- 冬用タイヤを装着したときには、安全のため高速走行は避けてください。



### ●ブレーキの効きについて

ブレーキ装置に付着した雪や水が凍結し、ブレーキの効きが悪くなることがあります。

その際には、前後の車に十分注意して、ブレーキペダルを軽く踏みながら低速で走行し、ブレーキのしめりを乾かしてください。



- ブレーキの効きが回復しないときは、ブレーキ系統に異常が考えられますので、ただちにHonda販売店で点検を受けてください。

### ●ウォッシャー液を噴射するとき

先にデフロスターを使ってフロントガラスを暖めてからウォッシャー液を噴射します。

#### ⚠ 注意

- 寒冷時はフロントガラスが暖まるまでウォッシャー液を噴射しないでください。ウォッシャー液が凍りついて視界の妨げとなり、思わぬ事故につながるおそれがあります。

### ●ハンドルのきれについて (タイヤまわりの着氷)

フェンダー裏側に付着した雪が氷結し、次第にたい積してハンドルのきれが悪くなる場合があります。ときどき確認し、着氷が大きくなる前に取り除いてください。

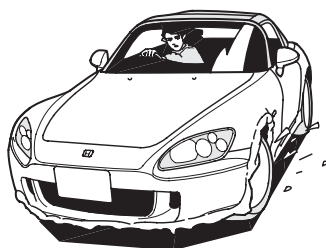

### ●パンクしたとき (タイヤチェーン装着時)

応急用スペアタイヤにはタイヤチェーンは装着できません。

チェーン装着時に後輪がパンクしたときは、応急用スペアタイヤを前輪に装着し、外した前輪タイヤを後輪に取り付け、これにタイヤチェーンを装着してください。

後輪に取り付けた前輪タイヤに後輪用タイヤチェーンを装着した場合は、横ずれなどによる干渉に注意して走行してください。

## ●タイヤチェーンについて

### 推奨タイヤチェーン

この車は、一般の車に比べタイヤとフェンダーの間がせまくなっておりまた、標準装着されているタイヤは、扁平率が小さく側面がせまくなっています。そのため、タイヤサイズにあったタイヤチェーンであっても、取り付けられないことがありますので、Honda純正スチール製チェーンをお使いください。

ご購入、ご使用に際しては、Honda販売店にご相談ください。

- タイヤチェーンはタイヤに合った適正な物をお使いください。

推奨タイヤチェーン以外の物を使うと、ブレーキ配管やフェンダーなどを破損するおそれがあります。

- タイヤチェーンを装着すると、アルミホイールに傷がつくおそれがあります。



### 標準的なタイヤチェーンの 取り付けかた

タイヤチェーンは、駆動輪の後輪に装着してください。

タイヤチェーンに付属の取扱説明書にしたがって、正しく取り付けてください。



- タイヤチェーンに付属の取扱説明書にしたがって、正しく取り付けてください。
- タイヤチェーンは平らな所で他の交通に十分注意して取り付けてください。  
必要に応じて非常点滅表示灯などを使ってください。
- タイヤチェーンを取り付けたときには、安全のため雪道、凍結路では30km/h以下の速度で運転してください。  
なお乾燥路面ではタイヤチェーンを装着したままで走行するのは避けてください。チェーンの摩耗を早めます。
- 応急用スペアタイヤにはタイヤチェーンは装着できません。  
チェーン装着時に後輪がパンクしたときは、応急用スペアタイヤを前輪に装着し、外した前輪タイヤを後輪に取り付け、これにタイヤチェーンを装着してください。  
後輪に取り付けた前輪タイヤに後輪用タイヤチェーンを装着した場合は、横ずれなどによる干渉に注意して走行してください。



## 駐車するとき

パーキングブレーキの凍結を防ぐために、パーキングブレーキは使わないでください。

ギヤをR(後退)か1に入れます。石などで輪止めをしておきます。

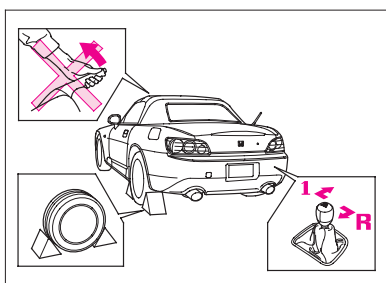

## ●屋外に駐車するとき

- エンジンの冷えすぎを防ぐために、車の前部を風下や日の当たる方向に向けて停めてください。
  - ・エンジンが冷えすぎると始動しにくくなることがあります。
- 落雪や積雪を避けるために、軒下や樹木の下などには停めないでください。
  - ・車のソフトトップが破損したりボンネットやトランクなどがへこむことがあります。
- ワイパーアームは起こしてください。
  - ・雪の重みでアームの取り付け部がこわれることがあります。
- 吹雪の場合などは、室内へ雪が入ることがあるのでボディカバーをかけるようにしてください。



●**長期間使わないで  
屋外におくとき**

ソフトトップや塗装面の保護とドアまわりの凍結を防ぐために、ボディカバーを使ってください。

**⚠注意**

- 格納するとき、エンジン部を毛布で覆ったり、ラジエーターのまわりに段ボールや新聞紙をはさみ込んだりしないでください。

そのまま走行すると、火災のおそれがあります。

## 冬期の手入れ

### ●雪道走行後の手入れ

- フェンダー裏側や足まわりに付着した泥、雪は周囲の部品を損傷しないように取り除いてください。足まわり(前、後輪の4か所)に車速感知装置が取り付けられていますので、傷をつけないように特に注意してください。

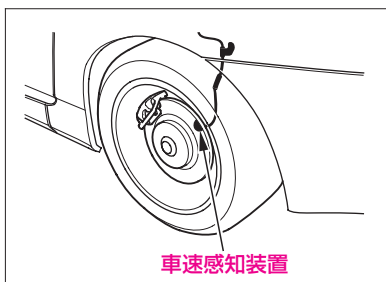

- 積雪時には道路に凍結防止剤がまかれていることがあります。錆の原因になりますので、走行後はすぐに洗車してください。特に下回りは念入りに行ってください。

### ●点検・整備

#### バッテリーについて

気温が下がるとバッテリーの性能が低下し、エンジン始動に支障をきたすことがありますので、液量、比重の確認をし、必要に応じて液の補給や充電をしてください。

#### エンジンオイルについて

冬期はオイルの劣化が激しくなります。冬期に主として短距離、または市街地を運転される方は、早めに交換してください。



### 冷却水について

冷却水の凍結を防ぐために点検してください。

### ウォッシャー液について

ウォッシャー液の凍結を防ぐために、ウォッシャー液の濃度を上げてください。

- 点検方法はメンテナンスノートを参照し、交換はHonda販売店にご相談ください。

# こんなときは

## 雨の日の運転

雨の日は視界が悪くなるうえ、窓ガラスが曇ったり、路面が滑りやすくなるなど悪条件が重なるので通常より注意深い運転が必要です。

- 急加速、急ブレーキや急ハンドルを避け、晴れの日よりも速度を落とし、車間距離を十分にとって運転しましょう。
- ハイドロプレーニング現象に注意しましょう。
- 雨の降り始めの舗装道路は滑りやすいので特に気を付けましょう。
- 冠水路などの深い水たまりは走行しないでください。

エンジンの破損や電装品の故障および車両故障につながるおそれがあります。

### ⚠ 警告

- 滑りやすい路面では、急加速、急ブレーキや急ハンドルは避けてください。  
車のコントロールを失い思わぬ事故につながります。

### ハイドロプレーニング現象とは

路面が水でおおわれているところを高速で走行したときに、タイヤと路面の間に水の膜ができ、タイヤが浮いた状態になることをいいます。

- このような状態になると、ハンドルやブレーキが効かなくなり、非常に危険です。

**●ガラスの曇りをとりたいとき**

ガラスが曇って外が見にくいときは、エアコンのデフロスターを使って曇りをとります。

**リヤガラスの曇りは**

リヤデフロスタースイッチを押して、曇りをとります。

**●ガラスの油膜をとりたいとき**

油膜があると、雨の夜は対向車のライトなどが乱反射します。

ガラスクリーナーを使ってガラスの表面をきれいにします。

- ・ガラスクリーナーはHonda純正ケミカル用品をお使いください。

**●ワイパーの拭きむらがあるとき**

ワイパーブレードのラバーが傷んでいると、拭きむらが出て視界の妨げとなります。また、ガラス面を傷つけることがありますので、早めに交換してください。

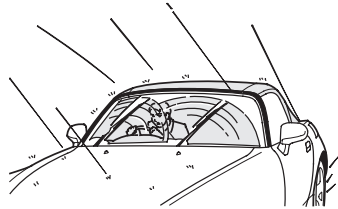

## 夏場の 取り扱い

### ●エアコンの上手な使いかた

- 冷媒(ガス)が不足していると、冷房性能が低下します。  
夏になる前に点検、補充をしておきましょう。
- 室内温度が高いときは、窓を開けて熱気を逃がしてからエアコンをかけましょう。
- エアコンの冷やしすぎは健康上良くありません。

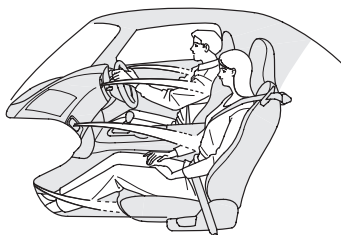

**●炎天下に駐車するときは**

- ボディーに覆いをかけたり、ハンドルやシートにタオルなどをかけて、室内温度の上昇を抑えましょう。
- フロントガラスにアルミ光沢性の日除けバイザーを使うと、反射光が集光し、インストルメントパネルなどが変色、変形することがあります。

**●海から帰ってきたときは**

海に出かけた後は車も塩分を浴びています。錆の原因になりますので早めに洗車してください。下回りも念入りに洗いましょう。

**●オーバーヒートを防ぐために**

冷却水の量が不足しないように、こまめに点検します。

- 走行中、水温計の赤いマークが点灯した場合は、オーバーヒートのおそれがあります。安全な場所に停車してエンジンを冷やしてください。

オーバーヒートしたとき

→172ページ



## 環境にやさしい省エネドライブをするために

### ●点検整備をきちんとし、タイヤの空気圧を適正にしましょう。

■適正空気圧で50km走ると50kPa {0.5kgf/cm<sup>2</sup>} 減

のときに比べてガソリン 150ccの節約。

▲CO<sub>2</sub> 1250g削減(650km/月)



●タイヤの空気圧が低下すると走行抵抗が増加し、燃費に大きく影響します。また、冬用タイヤや幅広タイヤを装着したときも同様に燃費に影響します。

### ● unnecessary 荷物は降ろして走行しましょう。

■10kgの荷物を降ろして50km走ると、

ガソリン 15ccの節約。

▲CO<sub>2</sub> 130g削減(650km/月)



### ●エアコンは少し控えめにしましょう。

室内温度が高いときは、窓を開けて熱気を逃がしてからエアコンをかけましょう。

■エアコンを6分停止して、ガソリン 70ccの節約。

▲CO<sub>2</sub> 1340g削減(3時間/月)

●エアコンは冷媒を循環するため、コンプレッサーをエンジンで駆動しており、エンジンに大きな負荷が発生します。それを補うため、燃料消費が多くなります。

### ●ヘッドライトやリヤデフロスターは電力を多く消費するため、不必要なときはスイッチを“OFF”にしてください。

●発電機はエンジンで駆動しており、消費電力が増加すると発電量が増加し、エンジンの負荷が大きくなり、それを補うため、燃料消費が多くなります。

**●空ぶかしはしないようにしましょう。**

■空ぶかしを1回やめて、ガソリン 6 ccの節約。

▲CO<sub>2</sub> 1150g削減(300回/月)

**●長時間停車するときは、エンジンを停止してください。**

また、長すぎる暖機運転をしないようにしましょう。

■5分間のアイドリングを止めて、ガソリン  
65ccの節約。

▲CO<sub>2</sub> 420g削減(10回/月)

**●変速位置の選択は、走行速度や坂の勾配に合わせて適切に行ってください。**

- ・下り坂で速度が出すぎてしまうときは、ギヤを一段ずつ落としてエンジンブレーキを使います。



- 下り坂などでエンジンブレーキを使う目的で、より低速のギヤを有効に使うと、燃料カットの時間が長くなり、燃費が良くなる場合があります。

**●経済速度について**

- ・高速道路では100km/hを80km/hにして燃費10～30%の節約。
- ・一般道路では法定速度(40～60km/h)の範囲で一定走行すると燃費は良くなります。



参考資料\* 社団法人日本自動車工業会：「あしたへECO-MOTION」参照

《対象車種2.0L 乗用(AT)の燃費=11.7km/l(10・15モード)が計算ベース》

## ●10・15モード燃費について

### 10・15モード燃費とは

東京都内の幹線道路における平均的な走行形態の10モードと、高速走行や渋滞など大都市における走行形態を反映させた15モードを図のように

- ・市街地パターン(10モード)を3回
- ・高速パターン(15モード)を1回

の計4サイクルで走行したときの排出ガス量(g/km)を測定します。

このときに消費した燃料を10・15モード燃費(km/l)として表示しています。

\*計測走行距離 4.2km、平均時速 23km/h

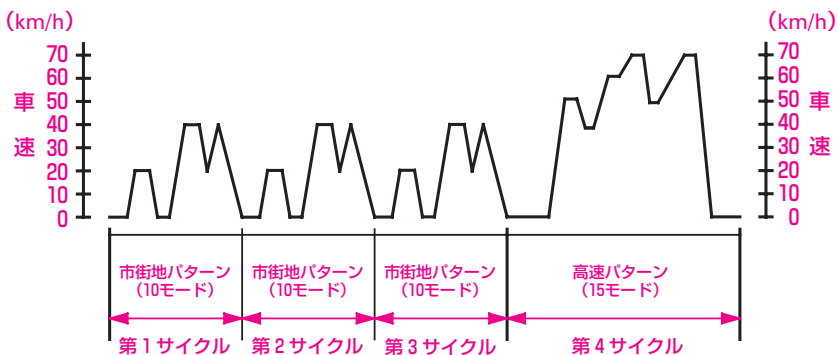



### 10・15モード燃費と実走行燃費との違い

10・15モード燃費は図のようにシャーシダイナモーター上で定められた試験条件のもとで行われた燃費値です。

実際の走行時には気象、道路、車両、運転、整備などの状況が異なってきますので、それに応じて燃費が異なります。

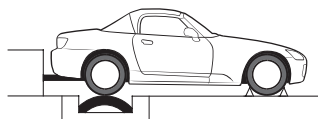

### 10・15モード燃費の計測方法(国土交通省認可時 測定条件)

- ・完全暖機状態 60km/h 15分暖機後モード測定
- ・走行抵抗設定 車両(空車)状態+110kg(2名乗車分)
- ・搭載電気機器“OFF”状態
- ・エアコン“OFF”で測定

# サービスデータ

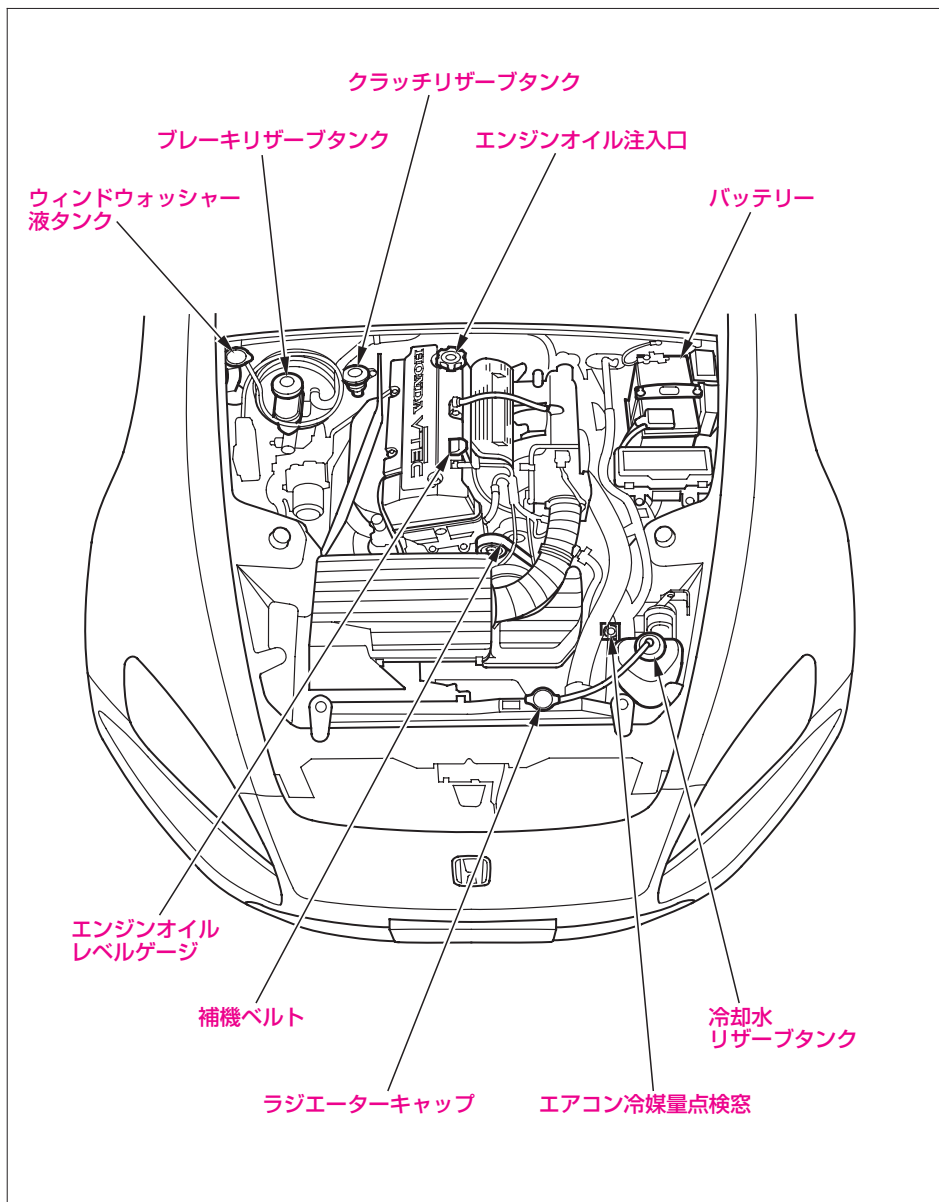

点検整備については「メンテナンスノート」も合せてご覧ください。

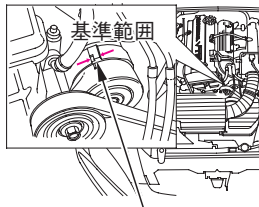
項 目	サ ー ビ ス デ ー タ					
ベルトのたわみ量	 <p>補機ベルト (発電機、ウォーターポンプ、 エアコンディショナー)</p>	 <p>インジケータ</p>				
	補 機 ベ ル ト	<p>自動調整式 (インジケータが基準範囲内にあること)</p>				
点 火 プ ラ グ *	タ イ プ	<table border="1"> <tr> <td data-bbox="519 754 647 794">NGK</td> <td data-bbox="647 754 1033 794">PFR7G-11S</td> </tr> <tr> <td data-bbox="519 794 647 812">DENSO</td> <td data-bbox="647 794 1033 812">PK22PR-L11S</td> </tr> </table>	NGK	PFR7G-11S	DENSO	PK22PR-L11S
	NGK	PFR7G-11S				
DENSO	PK22PR-L11S					
電 極 の す き 間	<p>1.0 - 1.1 mm (限度値) : 1.3 mm</p>					

※：白金プラグを使用していますので、次のことに注意してください。

- ・白金チップの微粒子膜を損傷するおそれがあるので、ワイヤーブラシ等による清掃は行わないでください。
- ・プラグギャップは調整できません。限度値をこえているものは交換してください。(清掃はクリーナーにて20秒以下で行ってください。)

項 目		サ ー ビ ス デ ー タ	
ブレーキペダル	遊 び	1-5 mm	
	床板とのすき間	150 mm 以上 {約196N(20kgf)の力}	
	カーペットとのすき間 (参考値)	122 mm 以上 {約196N(20kgf)の力}	
クラッチペダル	遊 び	9-17 mm	
	床板とのすき間	119 mm 以上(クラッチが切れたとき)	
	カーペットとのすき間 (参考値)	89 mm 以上(クラッチが切れたとき)	
パーキングブレーキ	引 き し ろ	9-13ノッチ {約196N(20kgf)の力}	
エアクリーナ エレメント	タ イ プ	湿式	
バッテリー	容 量 / タ イ プ	VGS非装備車	28AH(5)/38B19L
		VGS装備車	36AH(5)/55B24L
電 球 ( バ ル ブ )	W ( ワ ッ ト ) 数	ヘッドライト(外側)..... 12V-35W <sup>*1</sup>	
		(内側)..... 12V-55W <sup>*2</sup>	
		前面方向指示器/前面非常点滅表示灯 .. 12V-21W	
		車幅灯..... 12V-5W	
		側面方向指示器/側面非常点滅表示灯 .. 12V-5W(橙色)	
		後面方向指示器/後面非常点滅表示灯 .. 12V-21W	
		番号灯..... 12V-5W	
		制動灯/尾灯..... LED	
		ハイマウントストップランプ..... LED	
		後退灯..... 12V-21W	
		室内灯/マップランプ..... 12V-5W	
トランク照明灯..... 12V-5W			

※1 : ディスチャージヘッドライト

※2 : ハロゲンバルブ

### ⚠ 注意

- ディスチャージヘッドライトのバルブを交換する場合は、必ずHonda販売店で行ってください。  
ディスチャージヘッドライトは高電圧を使用しており、不適切な取り扱いや分解を行うと感電するおそれがあります。

項 目		サ ー ビ ス デ ー タ	
エンジンオイル	推 奨 オ イ ル	Honda純正オイル(4サイクル四輪車用) ウルトラGOLD SM(API SM級SAE 5W-40) ウルトラMILD SM(API SM/GF-4級SAE 10W-30)	
	規 定 量	オイル交換時	4.5 ℓ
		オイル、オイルフィル ター同時交換時	4.8 ℓ

### 推奨エンジンオイル

Honda純正エンジンオイルまたはAPI SL級以上か、オイル缶にAPI CERTIFICATION(エーピーアイ サーティフィケーション)マークの入ったエンジンオイルをお使いください。

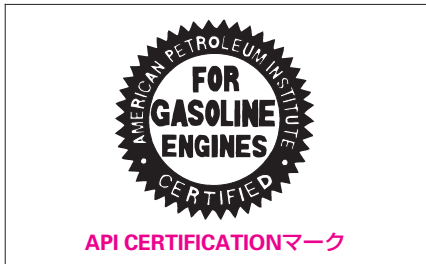

市販のエンジンオイルは、外気温に応じた粘度のものを下表にもとづきお使いください。

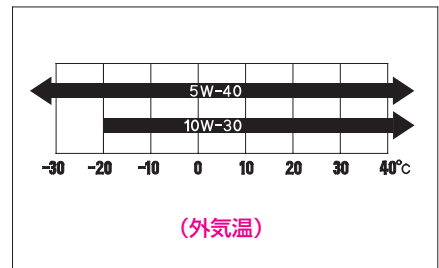



項 目		サ ー ビ ス デ ー タ
燃 料	指 定 燃 料	無鉛プレミアムガソリン(無鉛ハイオク)
	タ ン ク 容 量	50 ℓ
トランスミッション オ イ ル	指 定 オ イ ル	Honda純正オイルウルトラMTF-II
	規 定 量 (交換時)	1.5 ℓ
デファレンシャル オ イ ル	指 定 液	Honda純正ウルトラHGO-III
	規 定 量 (交換時)	0.74 ℓ
冷 却 水	指 定 液	Honda純正ウルトラeクーラント
	規 定 濃 度	50%
	規 定 量 (交換時リザーブ タンク0.6ℓ含む)	6.4 ℓ
ブ レ ー キ 液	指 定 液	Honda純正ウルトラブレーキフルードDOT 3 または DOT 4
ク ラ ッ チ 液	指 定 液	Honda純正ウルトラブレーキフルードDOT 3 または DOT 4
ウ オ ッ シ ャ ー 液	タ ン ク 容 量	2.5 ℓ

### ウォッシャー液の量の点検

ウォッシャー液の量は、キャップに付いているウォッシャー液レベルゲージにより確認します。

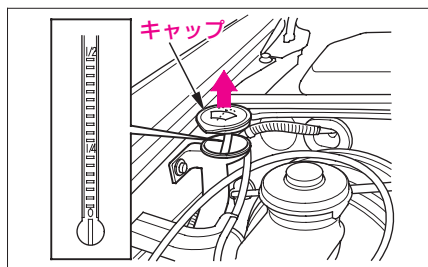

項目		タイヤ空気圧 kPa (kgf/cm <sup>2</sup> )		リムサイズ※	
		前輪	後輪	アルミホイール	スチールホイール
タイヤサイズ 標準タイヤ	215/45R17 87W	220 (2.2)		17×7J	
	245/40R17 91W		220 (2.2)	17×8½J	
応急用スペアタイヤ	T125/70D16 96M	420 (4.2)			16×4T

タイヤの溝の深さ	1.6 mm 以上
----------	-----------

※：この車専用のホイールをお使いください。

専用以外のホイールを使うと、走行装置やブレーキ装置に支障をきたすおそれがあります。

ホイール交換に際しては、必ずHonda販売店にご相談ください。

名称	排気量 (cm <sup>3</sup> )	車体形状	乗車定員 (人)
S2000	2,156	2 ドア コンバーチブル	2

# さくいん

## ア

アクセサリソケット	152
雨の日の運転	220
アルミホイールについて	206
アンチロックブレーキシステム(ABS)	
運転のしかた	112
ABSのしくみ	112
警告灯	113
取り扱いについて	113
アンテナ	126

## イ

イグニッション(エンジン)	
キー	29
スイッチ	82
イモビライザーシステムについて	46
表示灯	73
イルミネーションコントロール	68

## ウ

ウィンカー	
スイッチ	87
電球の交換	180・184・185
表示灯	72
W(ワット)数	230
ウィンドー	40
ウィンドディフレクター	147
ウォッシャー液	
スイッチ	88
タンクの容量	232
冬期の手入れ	219
補給	232
運転のしかた	92

## エ

エアクリナーエレメント	230
エアコン	116
使いかた	118
吹き出し風の調節	117
ベルト	229
AM/FMラジオ一体式CD/MDステレオ	128
MDプレーヤーの使いかた	136
SRSエアバッグシステム	
お子さまを乗せるときは	107
SRSエアバッグシステムの効果を十分に	
発揮させるために	106
SRSエアバッグシステムのしくみ	102
警告灯	80・109
作動しないとき	105
作動するとき	104
取り扱いについて	108
エレクトリックパワーステアリング(EPS)	
警告灯	78
エンジンオイル・フィルター	
オイル量	231
冬期の手入れ	218
エンジンキー(キー)	28
エンジンスイッチ	82
エンジンスタートスイッチ	83
エンジンのかけかた	92
エンジンブレーキ	18
エンジンルーム	228

## オ

応急用スペアタイヤ	
格納場所	154
空気圧	233
サイズ	233
スペアタイヤについて	166
オーディオ	124
インデックス	127
上手な使いかた	124
オーディオリッド	126
オーディオリモートコントロール	
スイッチ	145
オーバーヒートしたとき	172
オドメーター	65

## カ

カードホルダー	151
外気温表示	67
外装の手入れ	196
学童用(ジュニア)シート	15・59
カップホルダー	149
換気	13
環境にやさしい省エネドライブを するために	224
寒冷時の取り扱い	210

## キ

キー	28
キー抜き忘れ警告ブザー	83
キーレスエントリー	32
電池交換	188

## ク

曇り取り(デフロスター)	121
クラッチ液	232
クラッチ・スタートシステム	93
クラッチペダル	230
車にあった部品の使用	208

## ケ

警告灯	
警告灯類	74
電球切れの点検	81
けん引	
けん引されるとき	160
故障車をけん引するとき	162

## コ

工具(ツール)	
格納場所	154
種類	155
高速道路で故障したとき	156
後退灯(バックランプ)	
電球の交換	185
W(ワット)数	230
故障したとき	156
故障の修理について	157
小物入れ	
コンソールボックス	150
センターコンソールボックス	151

サ

サービスデータ ..... 228  
 三点式シートベルト ..... 58  
 サンバイザー ..... 147

シ

シート ..... 52  
 シートベルト ..... 56  
     ガイド ..... 58  
     シートベルトリマインダー ..... 58  
     種類 ..... 58  
     着用のしかた ..... 60  
     非着用警告灯 ..... 80  
 シートベルトプリテンショナー  
     警告灯 ..... 111  
     しくみ ..... 110  
     取り扱いについて ..... 111  
 CDプレーヤーの使いかた ..... 134  
 CDチェンジャーコントローラーの  
     使いかた ..... 140  
 事故が起きたとき ..... 158  
 室内灯(ルームランプ)  
     使いかた ..... 146  
     電球の交換 ..... 187  
     W(ワット)数 ..... 230  
 霜取り・曇り止め  
     前面・側面ガラス ..... 121  
     リヤガラス ..... 90  
 ジャッキの取り扱い ..... 164  
 車幅灯(ポジションランプ)  
     電球の交換 ..... 183  
     W(ワット)数 ..... 230  
 充電警告灯 ..... 76  
 樹脂塗装部品 ..... 197  
 ジュニア(学童用)シート ..... 15・59  
 純正部品 ..... 208

ス

水温計 ..... 66  
 スイッチの使いかた ..... 82  
 スノータイヤ(冬用タイヤ) ..... 212  
 スパークプラグ(点火プラグ) ..... 229  
 スピードメーター ..... 65  
 スペアタイヤ  
     格納場所 ..... 154  
     空気圧 ..... 233  
     サイズ ..... 233  
     スペアタイヤについて ..... 166

セ

制動灯(ブレーキランプ) ..... 184・230  
 整備 ..... 192  
 積雪・寒冷時の取り扱い  
     運転するとき ..... 212  
     運転するまえ ..... 210  
     駐車するとき ..... 216  
     冬期の手入れ ..... 218  
 セキュリティーシステム  
     イモビライザーシステムについて ..... 46  
     セキュリティーアラームシステムに  
         ついて ..... 48  
 洗車のしかた ..... 196  
 前照灯(ヘッドライト)  
     上向きと下向きの切り換え ..... 85  
     上向き表示灯 ..... 72  
     追越合図(パッシング) ..... 86  
     スイッチ ..... 84  
     電球の交換 ..... 180  
     W(ワット)数 ..... 230  
 センターコンソールボックス ..... 151

## ソ

速度計	65
速度範囲	97
その他の安全装備	114
ソフトトップ	
開けかた	44
閉めかた	45
作動しないとき	189
手入れ	199

## タ

タイヤ	
位置交換(ローテーション)	205
ウェアインジケーター	205
応急用スペアタイヤ	166
空気圧	233
交換	167
サイズ	233
スノータイヤ	212
チェーン	214
点検	204
タコメーター	65
正しい運転姿勢	50

## チ

チェーン	214
チェンジレバーの操作	96
チャイルド(幼児用)シート	15・59
駐車	
坂道	21
積雪・寒冷時の取り扱い	216
駐車ブレーキ(パーキングブレーキ)	
警告灯	76
積雪・寒冷時の取り扱い	216
操作	94

## テ

デファレンシャルオイル	232
デフロスター	121
点火プラグ	229
電気系統が異常のとき	174
電気装置が作動しないとき	176
電球(バルブ)	
交換	179
W(ワット)数	230
点検・整備について	192
電動リモコンドアミラー	55

ト

ドア

開閉警告灯	79
施錠・解錠	30
積雪・寒冷時の取り扱い	210
ドアミラー	55
冬期の手入れ	218
道路で動けなくなったとき	157
時計	69・144
時刻調節	69・144
塗装の手入れ	194
トランク	
トランクオープナーで開けるとき	35
キーレスエントリーで開けるとき	35
開閉警告灯	79
トランク照明灯	
電球の交換	187
W(ワット)数	230
トランスミッション	
オイルの容量	232
トリップメーター	65

ナ

内装の手入れ	202
夏場の取り扱い	222

ニ

日常の手入れ	194
乳児用(ベビー)シート	15・59

ネ

燃料(ガソリン)

指定燃料	37・232
タンク容量	37・232
燃料計	66
燃料残量警告灯	79
補給口	37

## ハ

パーキングブレーキ	
警告灯	76
積雪・寒冷時の取り扱い	216
操作	94
灰皿	148
ハイドロプレーニング現象	220
ハイビーム表示灯	72
ハイマウントストップ	
ランプ	114・186・230
ハザードランプ(非常点滅表示灯)	
スイッチ	91
電球の交換	183・184・185
W(ワット)数	230
発炎筒	
格納場所	154
発炎筒について	155
バックミラーの調節	
ルームミラー	54
ドアミラー	55
バッテリー	
充電	175
冬期の手入れ	218
バッテリーあがり	174
容量/タイプ	230
バニティミラー(化粧鏡)	147
バリアブルギャレシオステアリング(VGS)	
警告灯	78・99
装置について	98
パワーウィンドー	40
パワードアロック(オートドアロック)	30
バンク	
積雪・寒冷時の取り扱い	213
バンクしたとき	164
番号灯(ライセンスランプ)	
電球の交換	186
W(ワット)数	230

## ヒ

PGM-FI警告灯	77
ヒーター・マニュアル式エアコン	118
非常点滅表示灯(ハザードランプ)	
スイッチ	91
電球の交換	183・184・185
W(ワット)数	230
尾灯	184・230
ヒューズ	176
表示灯	70

## フ

吹き出し風の調節	117
踏切で動けなくなったとき	156
フューエルリッド	37
プラグ	229
ブレーキ	
警告灯	76
積雪・寒冷時の取り扱い	213
倍力装置	18
ペダル	230





ヘッドライト	
上向きと下向きの切り換え	85
上向き表示灯	72
追越合図(パッシング)	86
オートレベルリング機能	86
スイッチ	84
電球の交換	180
W(ワット)数	230
ベビー(乳児用)シート	15・59
ベルトのたわみ量	229



ホーンスイッチ	91
ホイールサイズ	233
芳香剤	202
方向指示器(ウィンカー)	
スイッチ	87
電球の交換	183・184・185
表示灯	72
W(ワット)数	230
補機ベルト	229
本革の取り扱い	203
ボンネット	33



マップランプ	
使いかた	146
電球の交換	187
W(ワット)数	230
万一のとき	153



ミラー	
ドアミラー	55
ルームミラー	54



無線装置	23
------	----



メーター(計器類)	64
-----------	----



油圧警告灯	77
雪道走行後の手入れ	218



幼児用(チャイルド)シート	15・59
---------------	-------

## ラ

ライト消し忘れ警告ブザー	84
ライトスイッチ	84
ライト点灯表示灯	72
ライト類が点灯しないとき	176
ラジオの使いかた	130

## リ

リミテッドスリップデフ(LSD)	
LSDのしくみ	100
取り扱いについて	100
リムサイズ	233
リヤデフロスター	90

## ル

ルームミラー(防眩式室内後写鏡)	54
------------------	----

## レ

冷却水(ラジエーター液)	
水量	232
冬期の手入れ	219

## ワ

ワイパー	
スイッチ	88
積雪・寒冷時の取り扱い	211
ワックスがけ	197

**A**

ABS(アンチロックブレーキシステム)  
 運転のしかた ..... 112  
 ABSのしくみ ..... 112  
 警告灯 ..... 80・113  
 取り扱いについて ..... 113  
 A/C(エアコン)  
 使いかた ..... 118  
 吹き出し風の調節 ..... 117  
 ベルト ..... 229

**C**

CDプレーヤーの使いかた ..... 134  
 CDチェンジャーコントローラーの  
 使いかた ..... 140

**E**

ELR付三点式シートベルト ..... 58  
 EPS(エレクトリックパワーステアリング)  
 警告灯 ..... 78

**F**

FM/AMラジオ一体式  
 CD/MDステレオ ..... 128

**I**

INT(間欠ワイパー) ..... 89

**L**

LSD(リミテッドスリップデフ)  
 LSDのしくみ ..... 100  
 取り扱いについて ..... 100

**M**

MDプレーヤーの使いかた ..... 136  
 MT(マニュアルトランスミッション)  
 オイル ..... 232  
 チェンジレバー ..... 96

**P**

PGM-FI警告灯 ..... 77  
 PRESS(シートベルトバックル) ..... 61

**S**

SRSエアバッグシステム	
お子さまを乗せるときは	107
SRSエアバッグシステムの	
効果を十分に発揮させるために	106
SRSエアバッグシステムのしくみ	102
警告灯	80・109
作動しないとき	105
作動するとき	104
取り扱いについて	108

**T**

TRIP(トリップメーター)	65
----------------	----

**V**

VGS(バリアブルギヤレシオステアリング)	
警告灯	78・99
装置について	98

**W**

W数(ライト類の電球のワット数)	230
------------------	-----

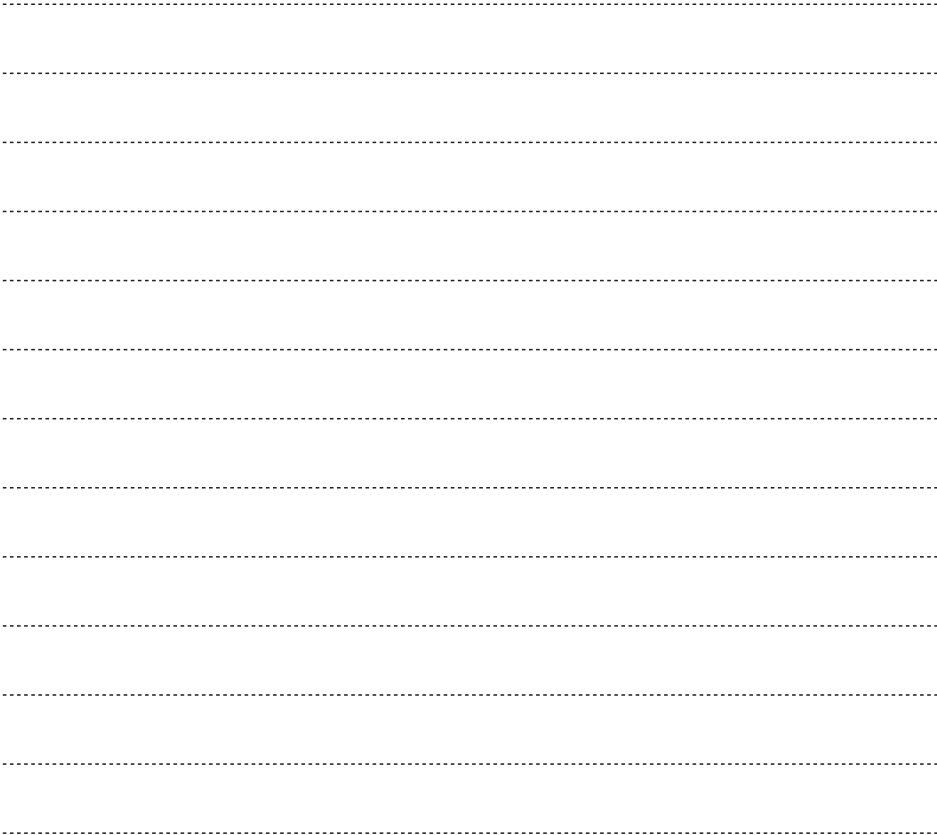

---

.....

.....

.....

.....

.....

.....

.....

.....

.....

.....

.....

.....

.....

.....

.....

.....

.....

.....

.....

.....

.....

.....

.....

---

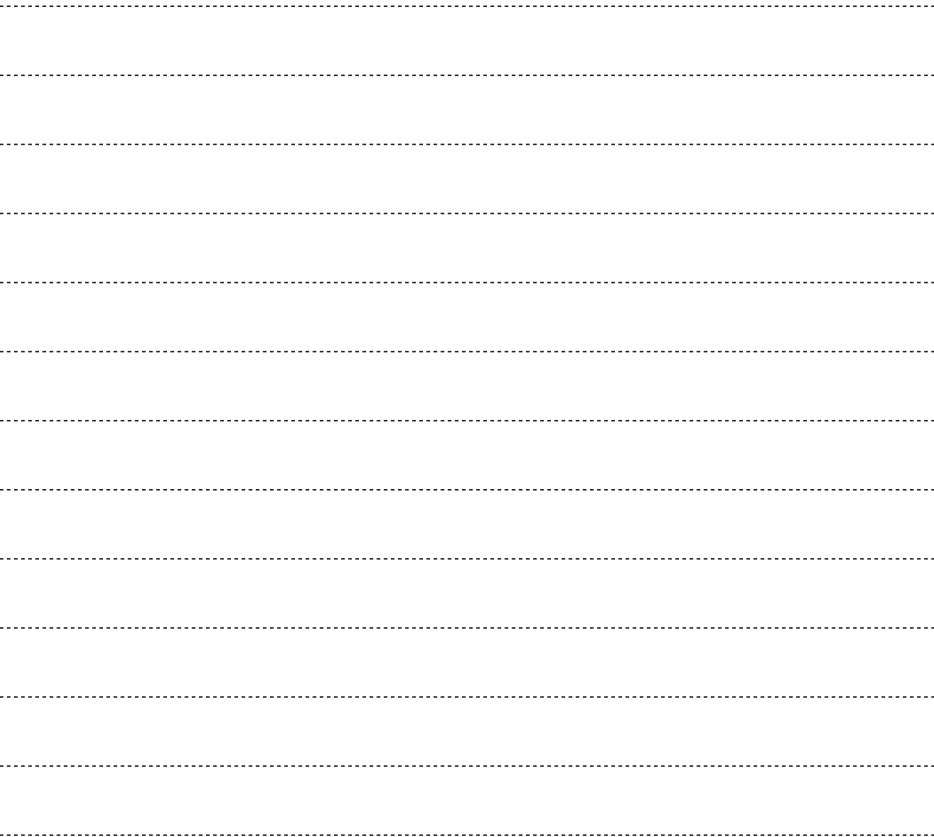

お車についてのお問い合わせ、ご相談は、まず、Honda販売店にお気軽にご相談ください。

お問い合わせ、ご相談は、全国共通のフリーダイヤルで下記のお客様相談センターでもお受け致します。

本田技研工業株式会社 お客様相談センター

フリーダイヤル 0120-112010

受付時間 9:00~12:00 13:00~17:00

〒351-0188 埼玉県和光市本町 8-1

・所在地、電話番号などが変更になることがありますのでご了承ください。

お車に関してお問い合わせいただく際は、お客様へ正確、迅速にご対応させていただくために、あらかじめ、お手元にお車の車検証をご準備いただき、下記の事項をご確認のうえ、ご相談ください。

①車検証記載事項

車両型式、車台番号、エンジン型式、登録番号、登録年月日

②車種名、タイプ名、走行距離

③ご購入年月日

④販売店名



# こんなことでお困りのとき

## ●キーレスエントリーで解錠しても、自動で閉まってしまう

- ・キーレスエントリーで解錠してから、ドア、トランクを開けないまま、約30秒たっていませんか。

キーレスエントリー →32ページ

## ●キーが回せない

### “0”から“1”に回らないとき（ハンドルロックの解除）

- ・ハンドルを左右に動かしながらキーを回してください。

エンジンスイッチ →82ページ

## ●エンジンがかからない

- ・ガソリンが入っていますか。（メーター内の燃料計で確認してください。）
- ・イモビライザーシステム表示灯が点滅していませんか。

イモビライザーシステムについて →46ページ

- ・バッテリーがあがっていませんか。

バッテリーあがりのとき →174ページ

- ・クラッチペダルをいっぱい踏み込んでいますか。

クラッチ・スタートシステム →93ページ

## ●パワーウィンドーの開閉ができない

- ・パワーウィンドーのメインスイッチが“OFF”になっていませんか。

パワーウィンドー →40ページ

## ●ドアを開けるとブザーが鳴る

### 「ピピピピ」とブザーが繰り返し鳴り続けるときは

- ・キーをエンジンスイッチに差し込んだままになっていませんか。

キー抜き忘れ警告ブザー →83ページ

### 「ピー」とブザーが鳴り続けるときは

- ・ライトを消し忘れたままになっていませんか。

ライト消し忘れ警告ブザー →84ページ

## ●キーを閉じ込めてしまった

- ・Honda販売店またはJAFへご連絡ください。

●水温計の赤いマークが点灯した

●エンジンルームから蒸気が立ちのぼっている

- ・オーバーヒートのおそれがあります。  
(安全な場所に停車して、エンジンを冷やしてください。)

オーバーヒートしたとき →172ページ

●走行中にブレーキを踏むと金属的な摩擦音がある

- ・ブレーキパッドが摩耗して使用限界になっているおそれがあります。  
(Honda販売店で点検を行ってください。)

●走行中にブレーキを踏むと、ペダルが振動する

- ・アンチロックブレーキシステム(ABS)が作動したものと思われます。

ABSのしくみ →112ページ

●走行するとブザーが鳴る

ブザーが鳴り、シートベルト非着用警告灯が点滅しているときは

- ・運転席シートベルトを着用していますか。  
(運転席シートベルトを着用してください。)

シートベルトリマインダー →58ページ

ブザーが鳴り、ブレーキ警告灯が点灯しているときは

- ・パーキングブレーキを完全に解除していますか。  
(パーキングブレーキを完全に解除してください。)

ブレーキ警告灯 →76ページ

パーキングブレーキ戻し忘れ警告ブザー →95ページ

# HONDA

The Power of Dreams

万一、異常や故障などの不具合が生じた場合は、  
Honda 販売店で点検整備を受けてください。  
各所在地、電話番号については、別冊の「サービス網一覧」  
をご覧ください。

インターネットでも取扱説明情報をお伝えしております。  
Digital Owner's Manual のホームページ  
<http://www.honda.co.jp/manual/>