



HONDA

Odyssey

オーナーズマニュアル

クイックガイド

安全なドライブ

計器の見かた

各部の操作

オーディオ

運転

メンテナンス

万一の場合には

資料

索引

ビジュアル目次

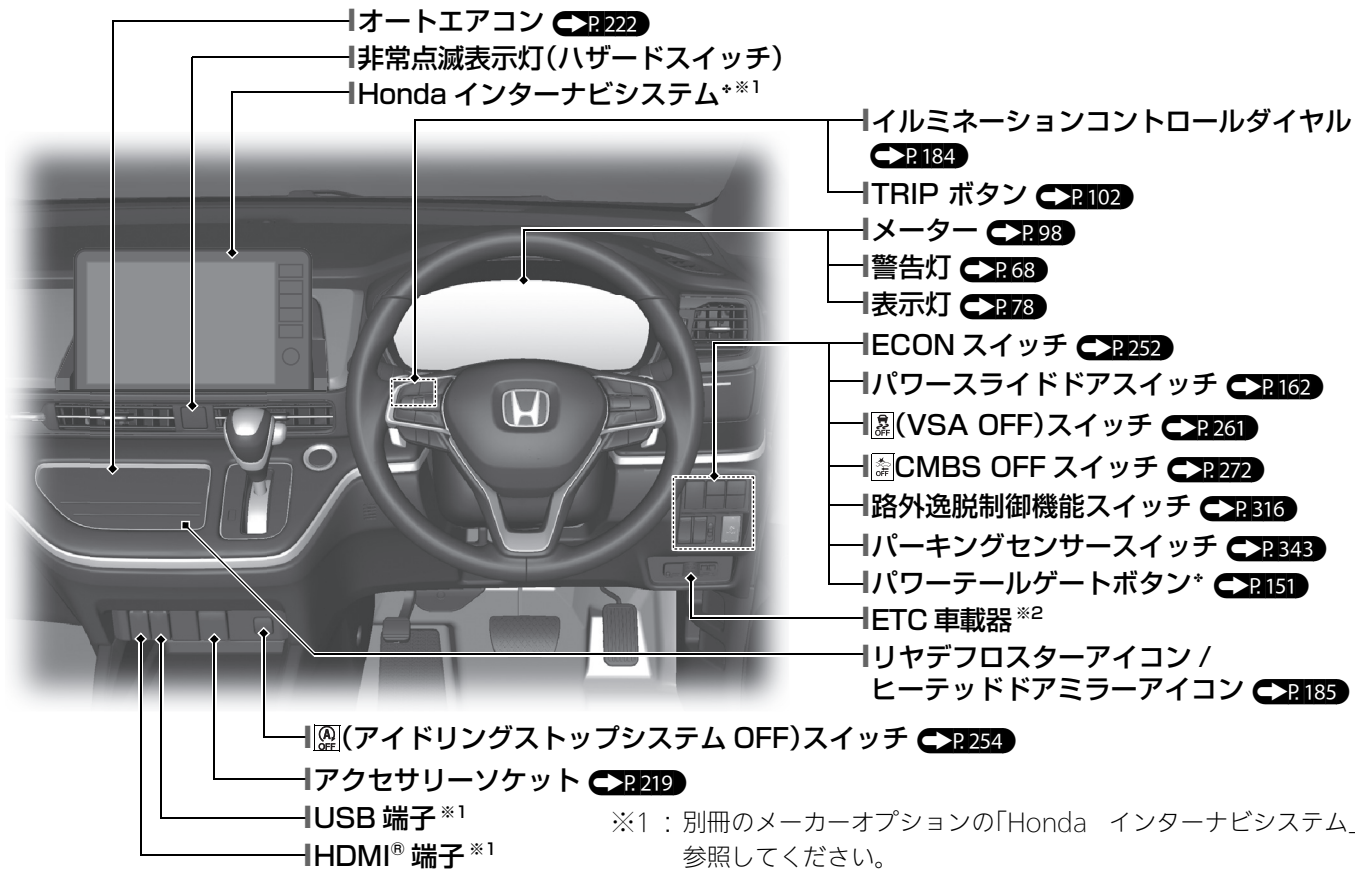

※1：別冊のメーカーオプションの「Honda インターナビシステム」を参照してください。

※2：ETC 車載器については、別冊の取扱説明書を参照してください。

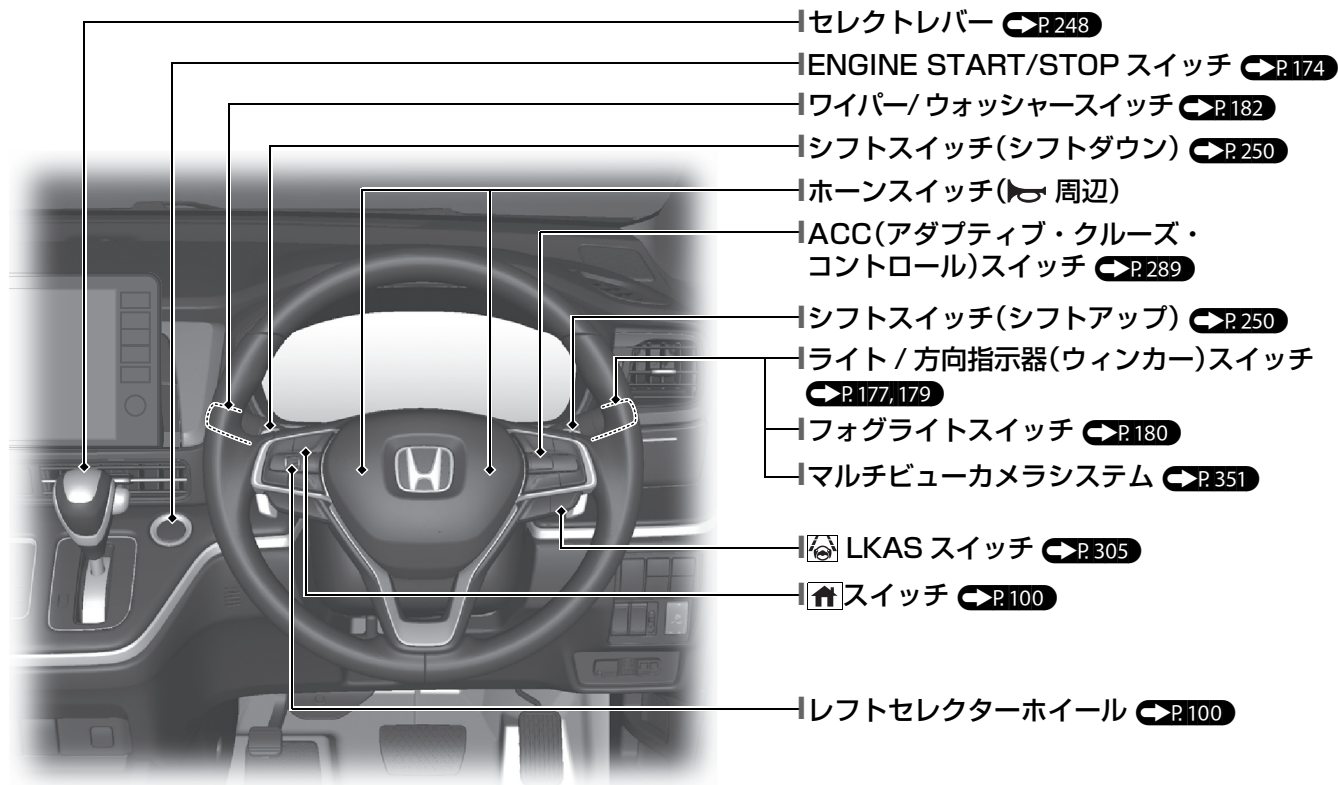

この「🌟」はタイプやオプションなどにより、装備が異なる場合に付きます。

ビジュアル目次

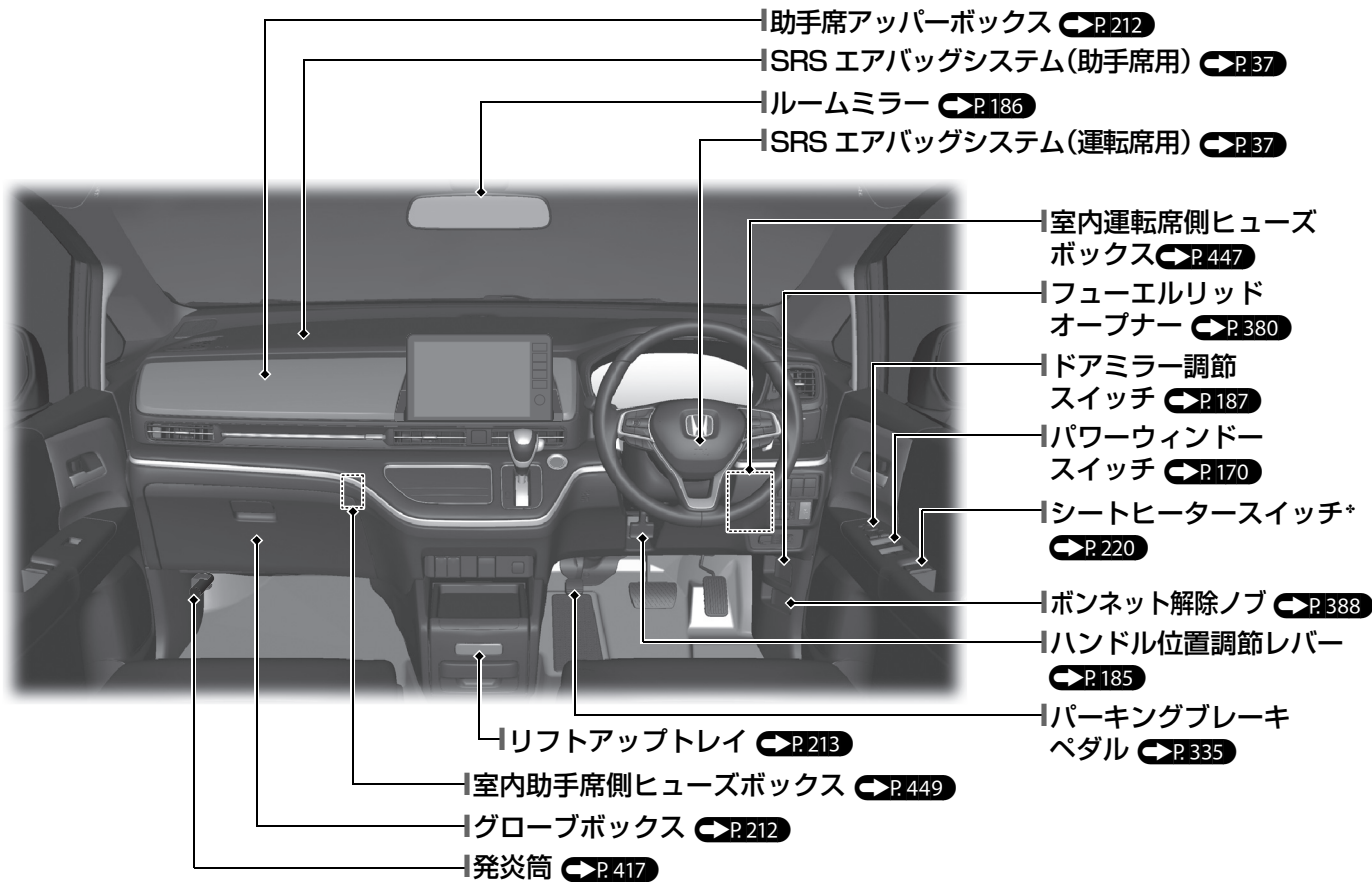

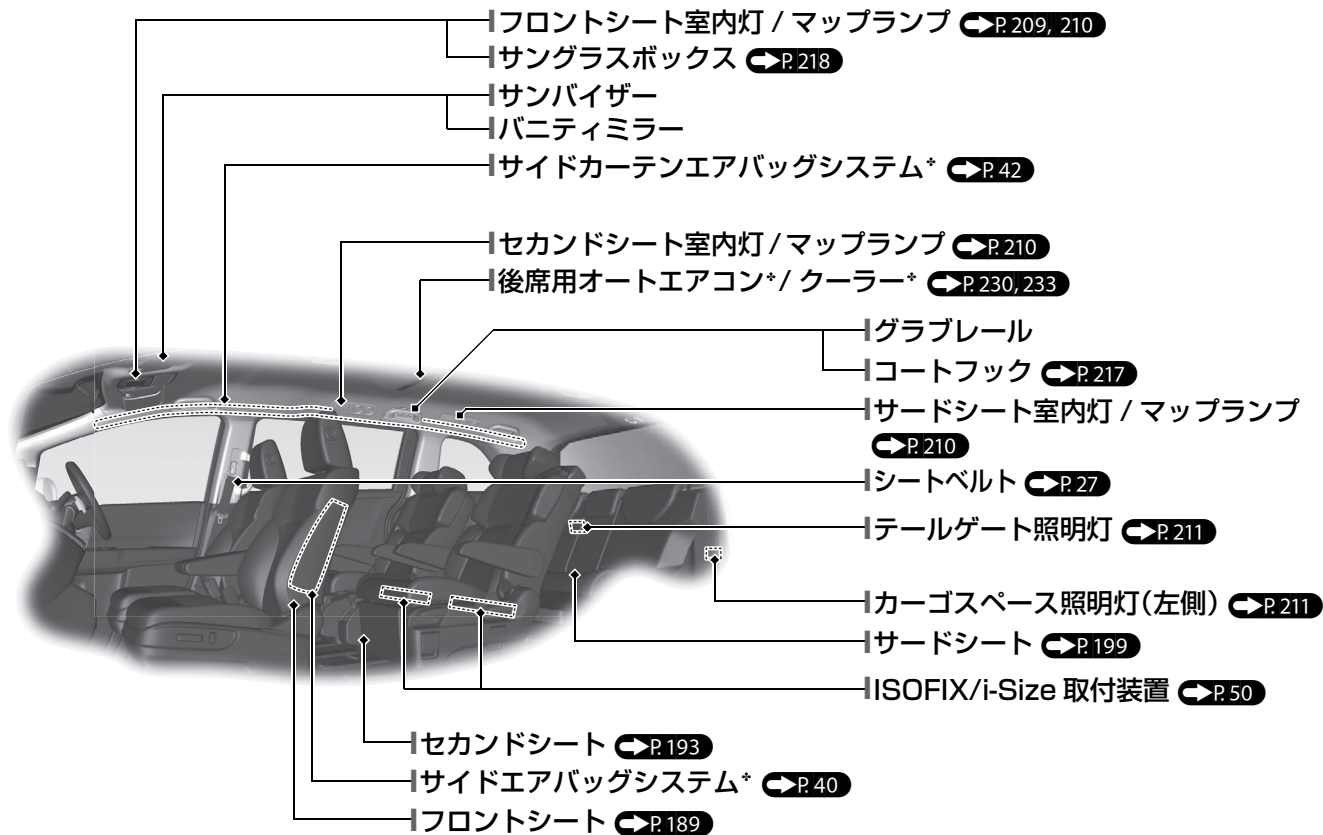

この「*」はタイプやオプションなどにより、装備が異なる場合に付きます。

ビジュアル目次

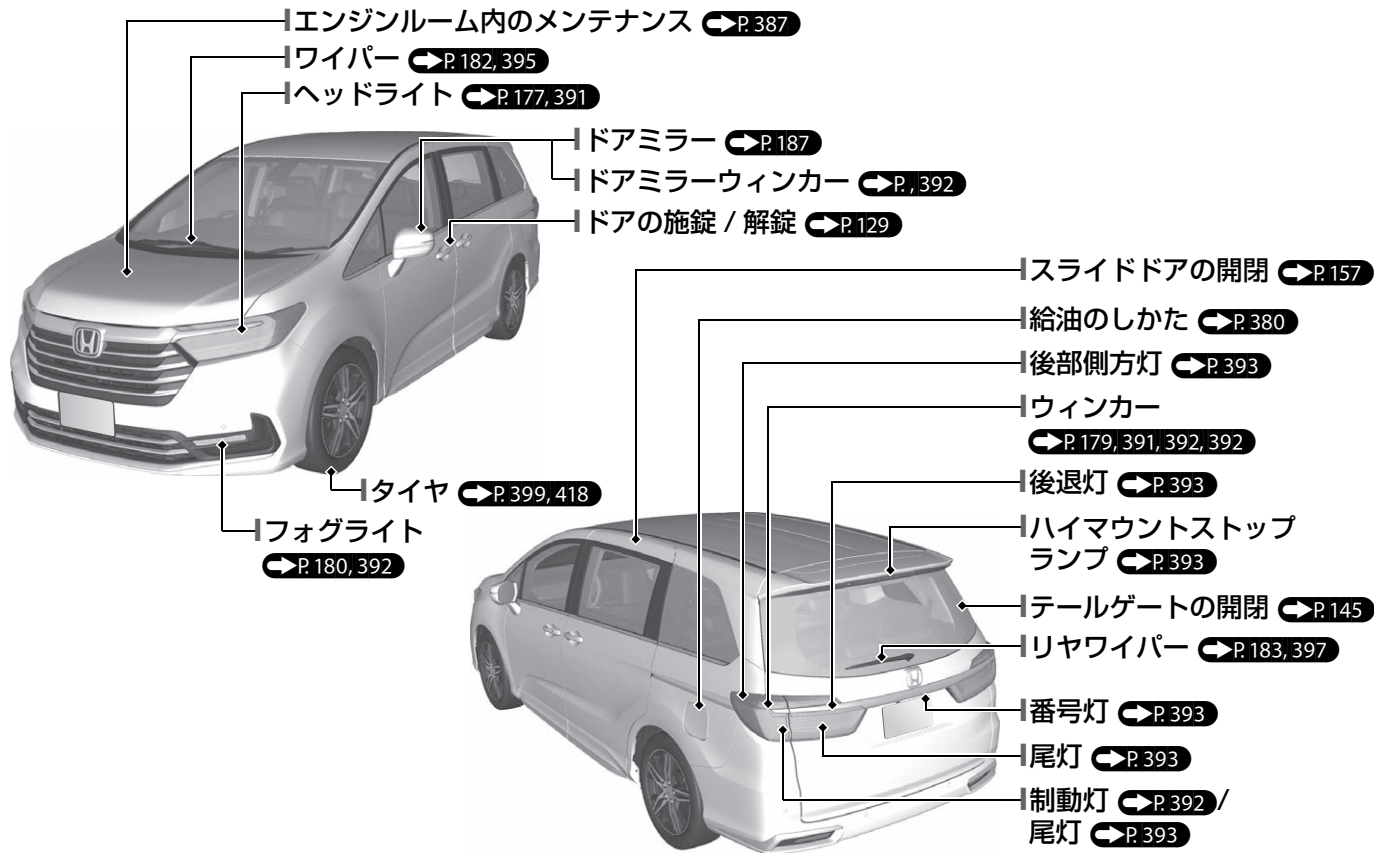

エコアシストシステム

アンビエントメーター

- 運転の状態を表示します。省燃費状態の時はアンビエントメーターの色が緑色に変化します。

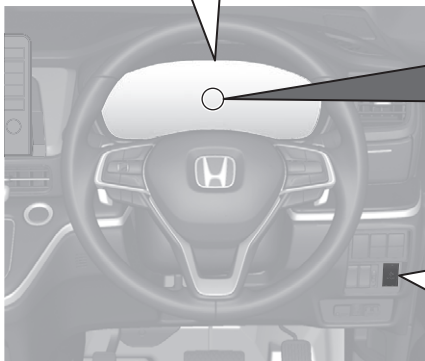

ECON 表示灯 P.81

ECON モードが ON のときに点灯します。

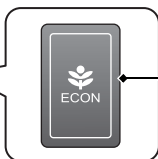





ECON スイッチ P.252

スイッチを押すと、ECON モードが ON になり、運転の状況に応じて省燃費制御します。

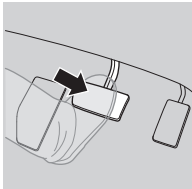
アイドリングストップシステム

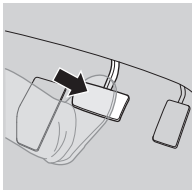
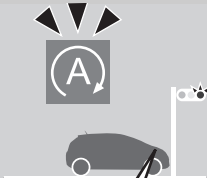
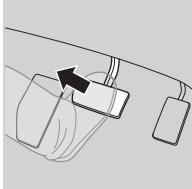
燃費向上のために、下記の手順によりアイドリングストップしたり、エンジンが自動的に再始動するシステムです。
アイドリングストップしているときは、メーター内のアイドリングストップ表示灯(グリーン)が点灯します。▶P.253

走行状態	操作	操作後のエンジンの状態
減速 ↓	停車してブレーキペダルを踏む。 	 エンジン作動中
停車 ↓	ブレーキペダルを踏み続ける。 	 アイドリングストップ中
発進 ↓	ブレーキペダルを離す。 	 エンジンが自動的に再始動

安全なドライブ ▶ P.24

運転を始める前の確認 ▶ P.25

- 運転前にフロントシートの位置、ヘッドレスト、ハンドルの位置、ミラー類の角度を調節します。



- 正しい運転姿勢でシートベルトを着用してください。
- 同乗者にも必ずシートベルトを着用させます。
- 妊娠中のかたは腹部を圧迫しないようにシートベルトを着用してください。

シートベルト ▶ P.27

排気ガスについて ▶ P.65

- 車の排気ガスには有害な一酸化炭素が含まれているため、ガレージなどの密閉された場所ではエンジンをかけないでください。

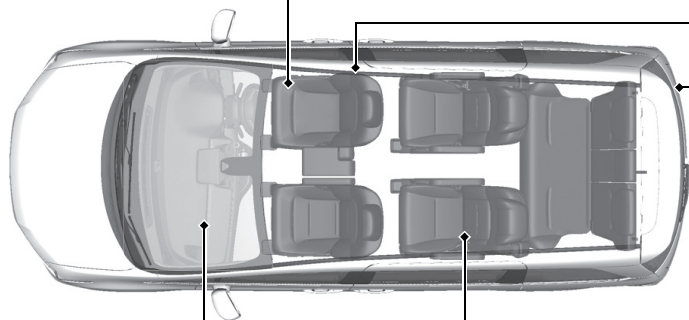

お子さまの安全 ▶ P.46

- シートベルトを正しく着用できない小さなお子さまを乗せるときは、チャイルドシートをお使いください。お子さまの安全のために、チャイルドシートはセカンドシートまたはサードシートに取り付けてください。

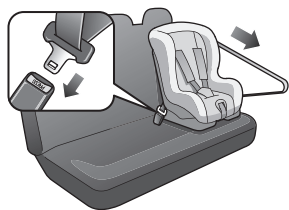

エアバッグ ▶ P.37

- 万一の衝突の際に、乗員への衝撃を緩和するために、エアバッグが装備されています。

計器の見かた ➡P.66

警告灯 ➡P.68 / 表示灯 ➡P.78 / メーター ➡P.98 / マルチインフォメーション
ディスプレイ ➡P.100

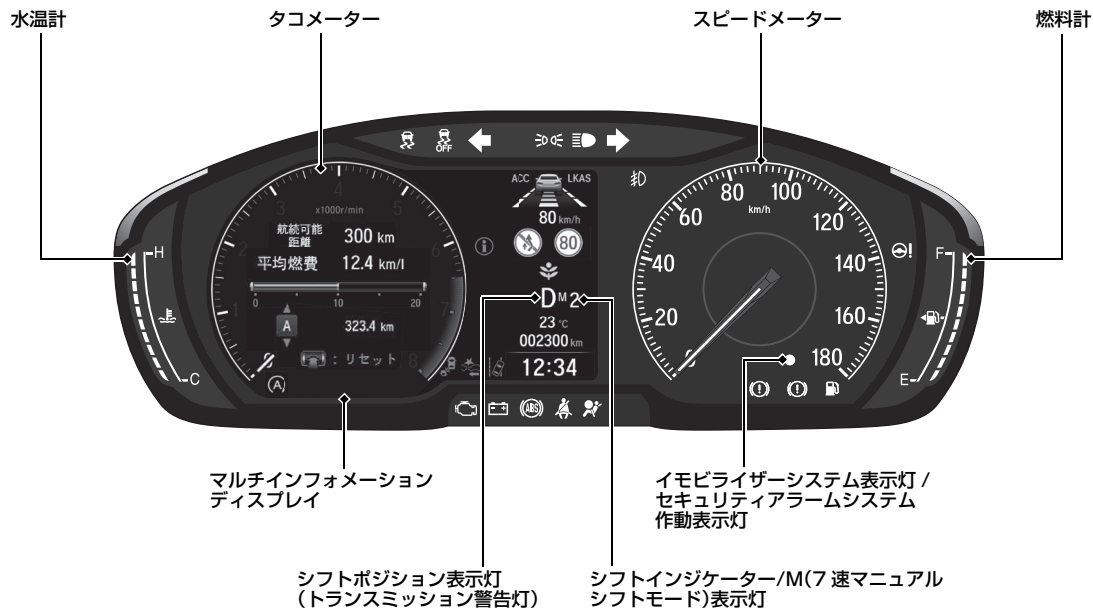

各部の操作

➡ P.126

時刻を合わせる

➡ P.127



Honda インターナビシステム装備車

人工衛星からの情報を利用していますので、時刻合わせは不要です。

ENGINE START/STOP スイッチ

➡ P.174

スイッチを押すと、パワーモードが切り換わります。

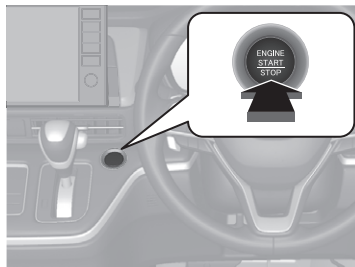

ウィンカー

➡ P.179

方向指示器(ウィンカー)スイッチ

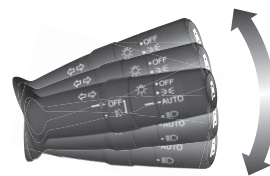

ライト

➡ P.177

ライトスイッチ



ワイパー  P.182

ワイパー/ウォッシャースイッチ



手前に引くと
ウォッシャー

- ・OFF 停止
- ・INT 間欠
- ・LO 低速
- ・HI 高速

ハンドル位置の調節

 P.185

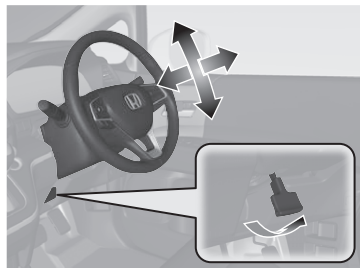
- ハンドル位置調節レバーを引き上げ、ハンドルの位置を調節します。

テールゲート  P.145

パワーテールゲート 装備車

キースエントリーシステム、運転席にあるパワーテールゲートボタン、テールゲートハンドルやハンズフリー機能を使って、パワーテールゲートを自動で開閉することができます。

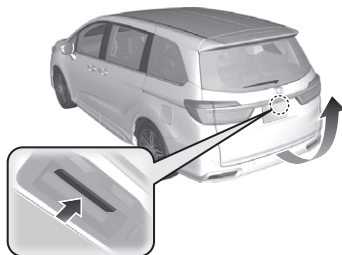

Honda スマートキーを携帯し、片足のつま先をリアバンパー中央の下へ入れて引くような動作を行うとテールゲートを自動で開閉することができます。

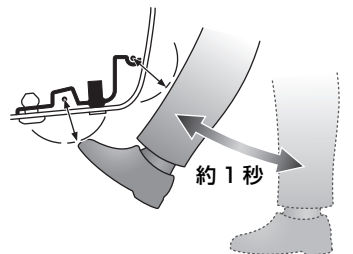
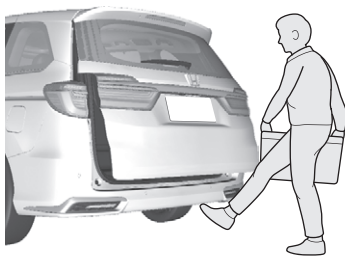

パワーテールゲート 非装備車

- 施錠されているときに Honda スマートキーを携帯してテールゲートハンドルを押すと、解錠されますのでそのまま引き上げることができます。

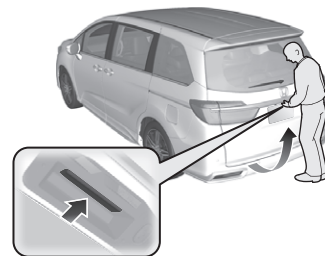

運転席ドアハンドルでの 解錠 ➡P.141

- 運転席ドアは、内側のハンドルを引くと施錠していてもドアが開きます。

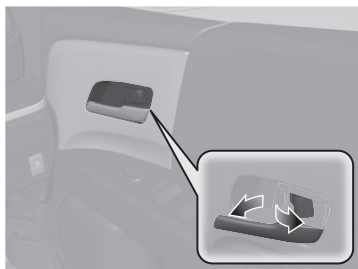

ドアミラー ➡P.187

- パワーモードが ON モードのとき、ドアミラーの格納または角度の調節ができます。

格納スイッチ 左右切り換えスイッチ

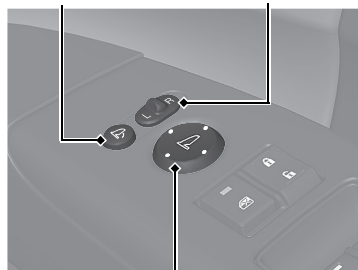

角度調節スイッチ

パワーウィンドー ➡P.170

- パワーモードが ON モードのとき、ウィンドーの開閉ができます。
- パワーウィンドーロックボタンが OFF のとき、全てのウィンドーが操作できます。
- パワーウィンドーロックボタンが ON のとき、運転席以外のウィンドーが非作動になります。

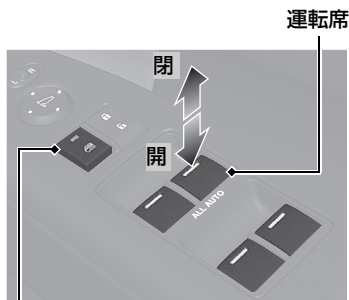

パワーウィンドーロックボタン

パワースライドドア

➡P.159

- メインスイッチが ON のとき、開閉したい側の **OPEN** または **CLOSE** を押すと自動的に開閉します。

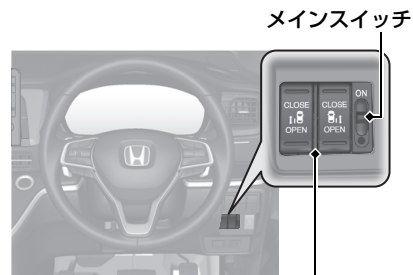

パワースライドドアスイッチ

エアコン P.221

- **AUTO** を押すと、オートエアコンが作動します。
- **ON/OFF** を押すと、止まります。
- 前面ガラスの曇りを取るには、**FRONT** を押します。

後席用オートエアコン装備車

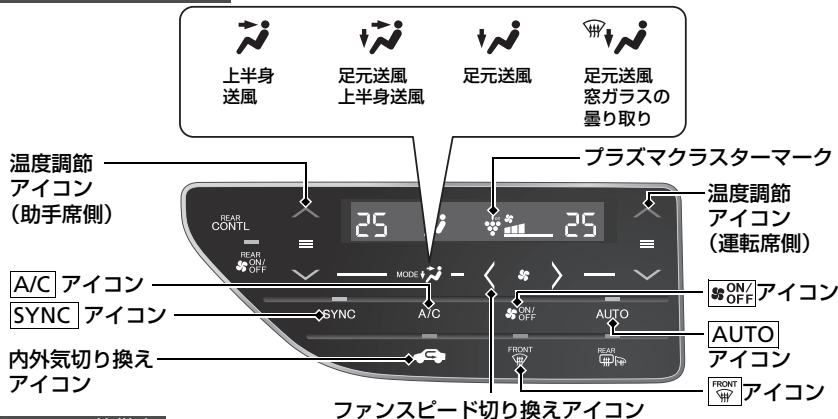

後席用クーラー装備車

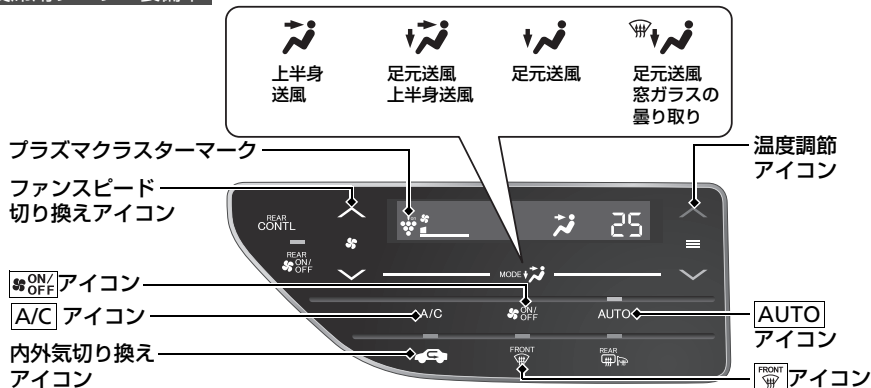

後席用オートエアコン*

- **AUTO** を押すと、オートエアコンが作動します。
- **REAR ON/OFF** を押すと、止まります。

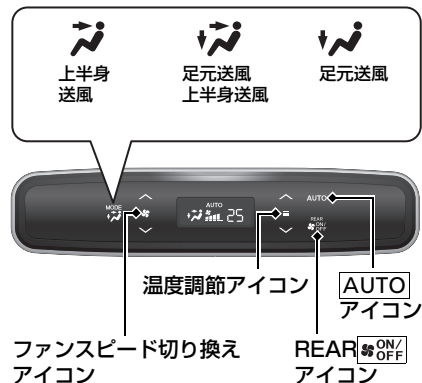

後席用クーラー*

- **REAR ON/OFF** を押すか、ファンスピード切り換えスイッチを押すと、後席用クーラーが作動します。
- **REAR ON/OFF** を押すと、止まります。



運転

➡ P.238

無段変速オートマチック車

➡ P.247

- セレクトレバーを **P** に入れ、ブレーキを踏みながらエンジンを始動します。

セレクトレバー

セレクトレバーの操作



- ↓ ブレーキペダルを右足で踏み、ボタンを押して操作
- ↓↑ ボタンを押して操作
- ↓↑ ボタンを押さずそのまま操作



- P** パーキング
駐車またはエンジンの始動
- R** リバース
車を後退
- N** ニュートラル
駆動力が伝達されない状態
- D** ドライブ
・通常走行
・一時的に7速マニュアルシフトモードにするとき
- S** ドライブ(S)
・高回転領域を有効に使用
・上り坂や下り坂を走行するとき
・7速マニュアルシフトモードにするとき

7速マニュアルシフトモード

➡ P.250

- ハンドルから手を放さずシフトスイッチを引いて、シフト操作ができます。

セレクトレバーが **S** のとき

- ハンドルにあるシフトスイッチを引くと、7速マニュアルシフトモードになります。M(7速マニュアルシフトモード)表示灯が点灯し、シフトインジケータにギヤ位置が表示されます。

セレクトレバーが **D** のとき

- ハンドルにあるシフトスイッチを引くと、一時的に7速マニュアルシフトモードになります。シフトインジケータにギヤ位置が表示されます。

−シフトスイッチ (シフトダウン) +シフトスイッチ (シフトアップ)

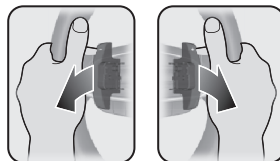

M 表示灯



シフトインジケーター

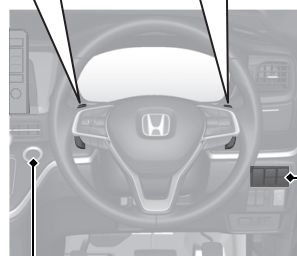

(VSA OFF)スイッチ



(CMBS OFF)スイッチ

ENGINE START/STOP スイッチ

この「※」はタイプやオプションなどにより、装備が異なる場合に付きます。



VSA の ON と OFF

➡P.261

- VSA とは、急激な車両の挙動変化を抑制しようとする装置です。
- エンジンを始動すると自動的に VSA は ON になります。
- VSA を停止(OFF)状態にするには、を「ピッ」とブザーが鳴るまで押します。再度、使用(ON)するにはを「ピッ」とブザーが鳴るまで押します。

CMBS の ON と OFF

➡P.272

- CMBS は、運転者のブレーキ操作を支援し、衝突回避を支援したり衝突被害の軽減を支援したりするシステムです。
- エンジンを始動すると自動的に CMBS は ON になります。
- CMBS を停止(OFF)状態にするには、を「ピーッ」とブザーが鳴るまで押します。再度、使用(ON)するにはを「ピーッ」とブザーが鳴るまで押します。

ガソリンを入れる

指定燃料：

無鉛レギュラーガソリン

レギュラーバイオ混合ガソリン(E10/ETBE22)

タンク容量：

2WD 車 55 リットル

リアルタイム AWD 車 50 リットル

- 1 フューエルリッドオープナーを引いて、フューエルリッドを開ける。

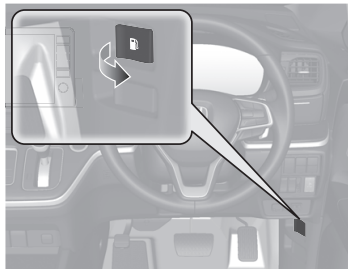

- 2 ツマミをゆっくり回してキャップを開ける。

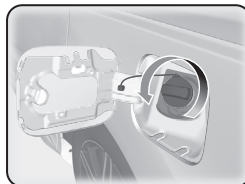

- 3 キャップをホルダーにかける。

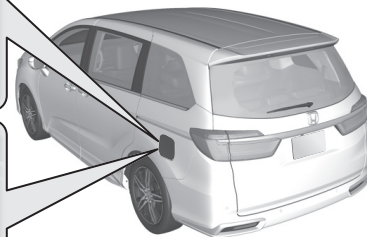
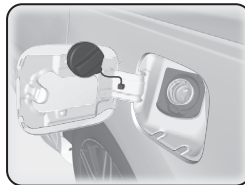

ホンダセンシング

➡P.266

フロントグリルの奥に設置したレーダーセンサーと、フロントウインドウ内上部に設置したフロントセンサーカメラと、リアバンパーに設置されたソナーセンサーの、特性の異なる3種類のセンサーで構成された運転支援システムです。

フロントセンサー
カメラ

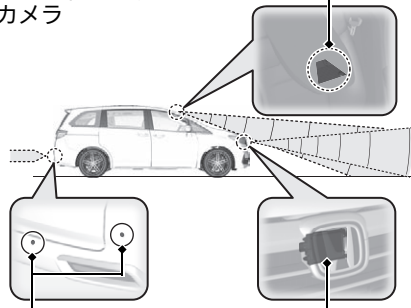

ソナーセンサー

レーダーセンサー

衝突軽減ブレーキ (CMBS)

➡P.269

自車が、前方の車両のほぼ真後ろから追突するおそれがあるときや、対向車に正面から衝突するおそれがあるときおよび歩行者に衝突するおそれがあるときに、運転者のブレーキ操作を支援し、衝突回避を支援したり衝突被害の軽減を支援したりするシステムです。

誤発進抑制機能

➡P.276

停車時や約 10km/h 以下で走行しているとき、自車のほぼ真正面に車両などの障害物があるにもかかわらず、アクセルペダルを踏み込んだ場合に、エンジン出力を抑制し、急な発進を防止するとともに、音と表示等で知らせる運転支援機能です。

後方誤発進抑制機能

➡P.278

停車時や約 10km/h 以下で後退しているとき、自車のほぼ真後ろの近距離に車両などの障害物があるにもかかわらず、アクセルペダルを踏み込んだ場合に、パワーシステム出力を抑制し、急な後退を防止するとともに、音と表示等で知らせる運転支援機能です。

歩行者事故低減ステアリング

➡P.280

歩行者と白線(黄線)を検出し、ステアリング操作を支援することにより運転者の衝突回避操作を促します。

ACC(アダプティブ・クルーズ・コントロール)

➡P.287

先行車との車間距離を測定して、高速道路走行時に設定した車間距離を保つように適切な加減速を行い、運転者がアクセルやブレーキを操作せずに追従または定速走行出来るよう支援するシステムです。

LKAS(車線維持支援システム)

➡P.302

左右の白線(黄線)をとらえ、電動パワーステアリングの動きをアシストし、車線維持走行を補助するためのシステムです。

路外逸脱抑制機能

➡P.313

車両の車線逸脱の可能性を検知すると、車線逸脱を回避するように運転を支援し警告で知らせる機能です。

先行車発進お知らせ機能

▶P.320

信号待ちなどで、先行車が発進したことに気づかず停止し続けたときに、音と表示で運転者に知らせるシステムです。

標識認識機能 ▶P.324

走行中に認識した道路標識情報をマルチインフォメーションディスプレイに表示し、運転者にお知らせする機能です。

メンテナンス ➡ P.383

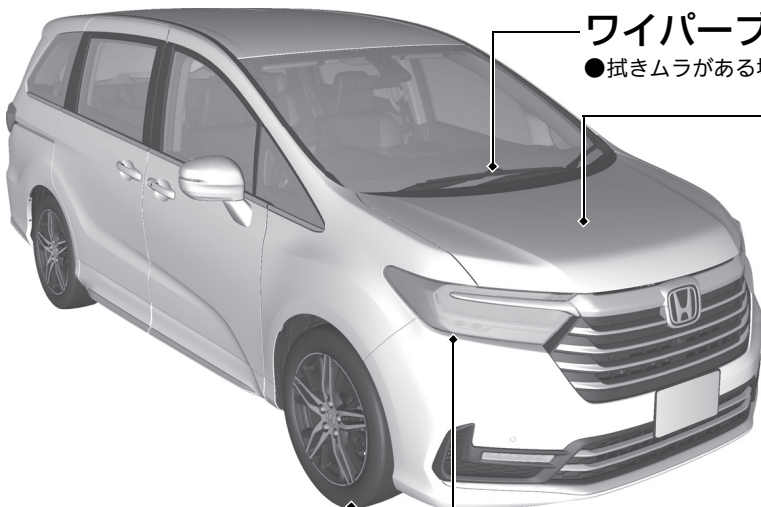

ワイパーブレード ➡ P.395

●拭きムラがある場合は、ワイパーブレードラバーを交換します。

エンジンルーム ➡ P.387, 390, 439

- 冷却水、ウォッシャー液の補給を行います。
- バッテリーを点検します。

- 1 運転席足元のボンネット解除ノブを引く。

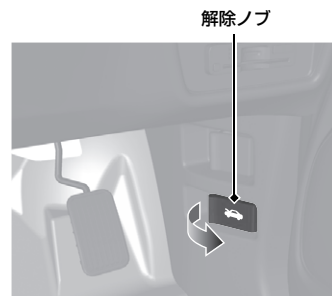

- 2 レバーを上げボンネットを開ける。

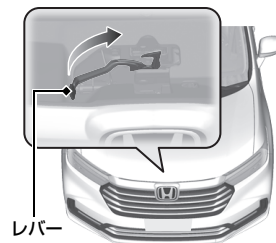

タイヤ ➡ P.399

- タイヤ、ホイールを点検します。
- 降雪地域では、スノータイヤ、タイヤチェーンが必要です。

ライト ➡ P.391

- テールライト電球などの点検、交換は Honda 販売店に依頼してください。
- ヒューズの交換については、「万一の場合には」を参照してください。

万一の場合には

➡P.416

パンクした

➡P.418

- 安全な場所に停車し、パンク修理キットで
応急修理します。



警告灯が点灯した

➡P.441

- 詳細を確認し、取扱説明書にしたがって
ください。

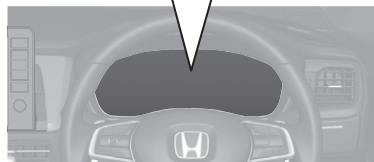
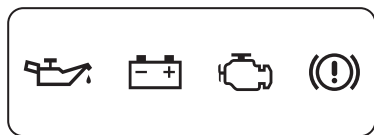

エンジンが始動しない

➡P.433

- バッテリーあがり考えられます。救援車
のバッテリーを利用してエンジンを始動し
ます。

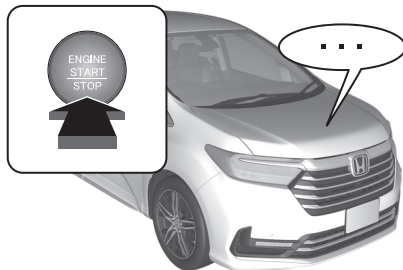

ヒューズが切れた

➡P.445

- アクセルペダルの上、グローブボックス
の奥、カーゴスペース左側、エンジンル
ーム内にヒューズボックスがあります。切れ
ているヒューズを取り換えます。

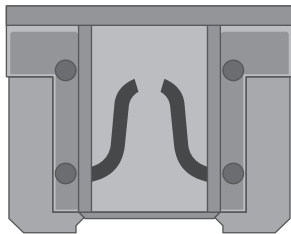

オーバーヒートした

➡P.439

- 安全な場所に停車し、蒸気が出ていなか
ればボンネットを開けてください。



けん引してもらいたい

➡P.455

- 必ず専門業者に依頼してください。やむを
えず4輪を接地したままけん引される場
合は、取扱説明書にしたがってください。



こんなときは

Q

ENGINE START/STOP のパワーモードが OFF モードからアクセサリモードにならない

A

- ハンドルがロックされていませんか？
- ハンドルを左右に回しながら、**ENGINE START/STOP** を押してください。



Q

ENGINE START/STOP のパワーモードが OFF モードにならない

A

- セレクトレバーが **P** 以外の位置になっていませんか？



Q

ブレーキペダルを踏んだらガタガタと振動した

A

- ブレーキペダルを踏んだとき、ペダルが小刻みに動くことがあります。これは ABS が作動しているときの現象で異常ではありません。そのまま、ブレーキペダルを強く踏み続けてください。

ABS(アンチロックブレーキシステム) → P.337

Q 後席ドアが車内から開けられない

A

- チャイルドブローフが施錠の位置になっていませんか？
後席ドアを外から開け、チャイルドブローフのツマミを解錠の位置にしてください。

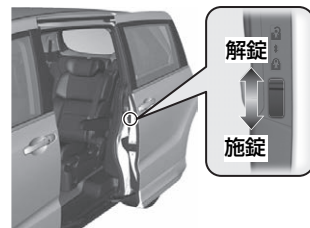

Q ドアを解錠したはずなのに施錠されている

A

- Honda スマートキーシステムで解錠してから、約 30 秒以内にドア、テールゲートを開けなかった場合は、自動的に再度施錠されます。



Q 運転席ドアを開けるとブザーが鳴る

A

- パワーモードを OFF モード以外にいませんか？
- ライトを消し忘れていませんか？
- アイドリングストップ中に運転席ドアを開けていませんか？

Q 走行するとブザーが鳴る

A

- 運転席または助手席シートベルトを着用していますか？
- パーキングブレーキを完全に戻していますか？

Q 走行中にブレーキを踏むと金属的な摩擦音がする

A

- ブレーキパッドが摩耗して使用限界になっているおそれがあります。Honda 販売店で点検を受けてください。

Q レギュラーガソリン仕様車にプレミアム(ハイオク)ガソリンを使用しても大丈夫ですか？

A

- プレミアムガソリンをお使いになることもできますが、この場合、本来のエンジン性能が大きく変わることはありません。

安全に関する表示

「運転者や他の人が傷害を受ける可能性のあること」を回避方法と共に、下記の表示で記載しています。これらは重要ですので、しっかりお読みください。



危険

指示にしたがわないと、死亡または重大な傷害に至るもの



警告

指示にしたがわないと、死亡または重大な傷害に至る可能性があるもの



注意

指示にしたがわないと、傷害を受ける可能性があるもの

その他の表示

下記の表示を使って記載しています。

アドバイス

お車が故障や破損することを防ぐためのアドバイスや、環境への配慮のために守っていただきたいこと。

サービス診断記録装置について

この車には、システムを制御するためのコンピューターが搭載されており、次の内容をデータとして記録します。

- エアバッグシステムの故障診断情報
- エアバッグの作動に関する情報
- 動力伝達機構の状態
- 運転状態

Honda および Honda が委託した第三者は、記録されたデータを技術的な診断や Honda の車両の研究開発のために、取得、利用することがあります。

なお、車内の音声や映像が記録されることはありません。

データの開示について

Honda は、取得したデータを以下の場合を除き、開示、提供することはありません。

- 裁判所命令等、法的強制力のある要請に基づく場合
- 統計的な処理を行う等、所有者や使用者、お車が特定できないように加工したデータを、研究機関等に提供する場合
- Honda が訴訟で使用する場合

安全なドライブ P.24

安全なドライブのために 25 シートベルト 27 エアバッグ 37 お子さまの安全 46
排気ガスの危険性 65

計器の見かた P.66

警告灯と表示灯 67 メーターとマルチインフォメーションディスプレイ 98

各部の操作 P.126

時刻の設定 127 ドアの施錠と解錠 129 テールゲート 145 スライドドア 157
セキュリティシステム 168 ウィンドーの開閉 170 ハンドルまわりのスイッチ操作 174
ミラー類の調節 186 シートの調節 189 室内装備品 209 エアコン 221

オーディオ P.236

運転 P.238

運転の前に 239 運転操作 241 ホンダセンシング 266 ブレーキ操作 335
駐停車操作 340 マルチビューカメラシステム 351
Honda スマートパーキングアシストシステム 361 給油 380

メンテナンス P.383

メンテナンスの前に 384 エンジンルーム内のメンテナンス 387 電球の交換 391
ワイパーブレードラバーの点検と整備 395 タイヤの点検と整備 399 Honda スマートキー 404
エアコンのお手入れ 406 清掃 408 アクセサリーと改造 414

万ーの場合には P.416

工具、発炎筒 417 パンクしたとき 418 ジャッキの取り扱い 430 エンジンが始動しない 433
12Vバッテリーがあがったとき 436 セレクトレバーが動かない 438
オーバーヒート 439 警告灯の点灯 / 点滅 441 ヒューズ 445 けん引 455
テールゲートが開かないとき 457

資料 P.459

仕様 460

安全なドライブ P.24

計器の見かた P.66

各部の操作 P.126

オーディオ P.236

運転 P.238

メンテナンス P.383

万ーの場合には P.416

資料 P.459

索引 P.462

安全なドライブ

この章には、安全運転のために必要な重要情報が記載されています。
運転を始める前によくお読みいただき、運転者と同乗者の安全を確保してください。

安全なドライブのために	25	お子さまの安全	46
シートベルト		乳幼児の安全	47
シートベルトについて	27	大きなお子さまの安全	63
シートベルトの着用	30	排気ガスの危険性	
シートベルトの点検	34	一酸化炭素について	65
エアバッグ			
エアバッグの種類	37		
SRS エアバッグ	37		
サイドエアバッグ*	40		
サイドカーテンエアバッグ*	42		
エアバッグシステム警告灯	44		
エアバッグのお手入れ	45		

安全のための確認事項

安全なドライブのために、走行前に下記の項目を確認してください。

- ドア、テールゲートは完全に閉まっているか？
 - ▶ すべてのドア、テールゲートが完全に閉まり、正しく施錠されていることを確認してください。
 - ❏ **車内での施錠** P.141
- 運転しやすい姿勢にシート位置を調節しているか？
 - ▶ 正しい運転姿勢がとれるよう、シート位置やヘッドレストの調節をしてください。
 - ❏ **フロントシート** P.189
- 同乗者のシートも、安全が保たれるよう調節しているか？
 - ▶ ダッシュボードからできるだけ離れた位置までシートを下げてください。
 - ❏ **フロントシート** P.189
- 乗員全員が正しくシートベルトを着用しているか？
 - ▶ 運転者と乗員が正しくシートベルトを着用していることを確認してください。
 - ❏ **シートベルトの着用** P.30
- エアバッグシステム警告灯などが点灯していないか？
 - ▶ エアバッグに関する説明をあらかじめお読みいただき、シートの位置などを調節してください。
 - ❏ **エアバッグ** P.37
- お子さまの安全を守るために、チャイルドシートやシートベルトを着用しているか？
 - ▶ お子さまが同乗する場合は、お子さまの年齢や身長・体重に応じてチャイルドシートやシートベルトなどで安全を確保するようにしてください。
 - ❏ **お子さまの安全** P.46

❏安全のための確認事項

ドアやテールゲートが開いていたり、完全に閉まっていないと警告表示がマルチインフォメーションディスプレイに表示されます。

ドア、テールゲートをもう一度正しく閉め直してください。警告表示は消灯し、正常な状態に戻ります。

❏ **マルチインフォメーションディスプレイのメッセージ** P.82

- 坂道で駐車するときは、パーキングブレーキをかけ、セレクトレバーを **P** にしているか？
 - ▶ さらにタイヤに輪留めをすると効果があります。
 - シフト操作 P.248
- 車から離れるときは、お子さまや介護を必要とされる方、ペットを車内に残していないか？
 - ▶ 炎天下などでは車内が高温になることがあります。車内にお子さまや介護を必要とされる方、ペットを残したままにしないようにしてください。

シートベルトについて

シートベルトは、シートに体を固定することで安全を確保するための安全装置です。

■三点式シートベルト

体の動きに合わせて伸縮し、強い衝撃を受けるとベルトが自動的にロックします。すべての席に三点式シートベルトが装備されています。

■シートベルトの着用

シートベルトの着用にあたっては、以下の点に注意してください。

- 運転者は正しい運転姿勢で、シートベルトを必ず着用
- 同乗者にも必ずシートベルトを着用
- シートベルトを正しく着用できない小さなお子さまを乗せるときは、必ずチャイルドシートを使用
- 1本のシートベルトを2人以上で使用しない
- ベルトにはクリップや洗たくばさみなどでたるみをつけない

※シートベルトについて



警告

シートベルトは乗員全員が必ず正しく着用する。

シートベルトを正しく着用しないと、エアバッグが装備されていても、衝突したときに重大な傷害を受けたり、最悪の場合死亡につながるおそれがあります。

乗車中は正しい姿勢を保つ。

正しい姿勢ですわらないと、衝突したときに傷害を受ける危険性が高くなります。

シートベルトを着用した状態で事故にあったときは、Honda 販売店で点検を受け、ベルトが破損していたり、正しく作動しない場合は、ベルトを交換してください。

シートベルトがロックした場合、一度ベルトを強く引いてからゆるめ、ベルトをゆっくり引き出してください。

■ シートベルトリマインダー

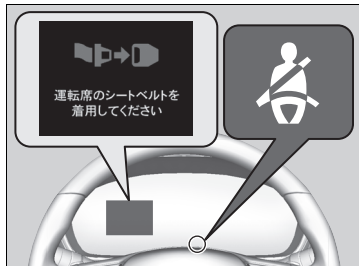

パワーモードをONモードにしたときや走行したとき、運転席または助手席*のシートベルトを着用するまでシートベルトリマインダーが作動し、ブザーと警告灯でお知らせします。

マルチインフォメーションディスプレイにも警告が表示されます。

※ シートベルトリマインダー

- 運転席または助手席*のシートベルトを着用せずに走行した場合、停車するとブザーは止まります。また、走行している場合でも一定時間を超えるとブザーは止まります。
- セレクトレバーを[R]に入れたときは後退位置警報装置のチャイムが鳴るため、シートベルト非着用の警告ブザーは鳴りません。

助手席用シートベルトリマインダー装備車

- 助手席シートに荷物などを置くと、センサーが重量を検知して警告灯が点滅しブザーが鳴ることがあります。
- 助手席にお子さまや小柄な方を乗せたりクッションなどを使用すると、センサーが乗員を検知せず正常に作動しないことがあります。

■ シートベルトプリテンショナー

フロントシートにはシートベルトプリテンショナーを装備しています。シートベルトプリテンショナーは、一定以上の前方向や側面* からの衝撃を受けると自動的にシートベルトを引き込み、拘束します。



※ シートベルトプリテンショナー

⚠ 注意

シートベルト引き込み装置の取り外し、分解などはしない。

誤作動や故障の原因となります。

シートベルトプリテンショナーは、一度作動すると使用できません。

衝突によりシートベルトプリテンショナーが作動するとエアバッグシステム警告灯が点灯します。

衝突したときは、Honda 販売店で点検を受け、作動済みの場合は交換してください。

サイドカーテンエアバッグ装備車

側面からの衝突により、シートベルトプリテンショナーが作動します。

SRSエアバッグとシートベルトプリテンショナーはかならずしも同時に作動しません。

シートベルトの着用

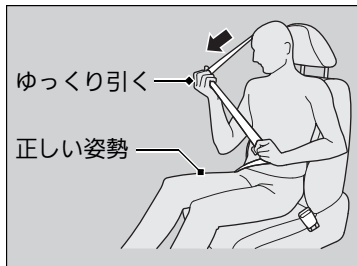

1. 正しい姿勢でシートにすわる。
2. シートベルトをゆっくり引き出す。

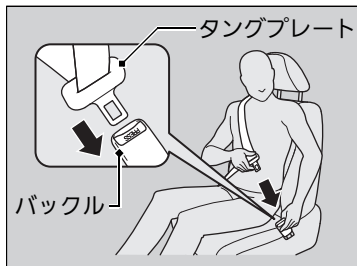

3. タングプレートをバックルに差し込む。
▶ このとき、ベルトにねじれや引っかかりがないようにしてください。

☒ シートベルトの着用

⚠ 警告

シートベルト着用時にアームレストに引っかかない。

万一のときにシートベルトの機能が発揮できず、重大な傷害を負うおそれがあります。

⚠ 注意

肩ベルトは腕の下に通したり、首の後ろに回さない。

シートベルトを正しく着用しないと、本来の機能を果たさず衝突時などに、けがをするおそれがあります。

シートベルトが完全に引き込まれた位置でロックされた場合、一度シートベルトをしっかりと引っ張り、そしてもう一度巻き取らせることでロックが解除できます。

シートベルトロックを解除することが出来ない場合、そのシートに着座しないでください。

☒ シートベルトについて P.27

☒ シートベルトの点検 P.34

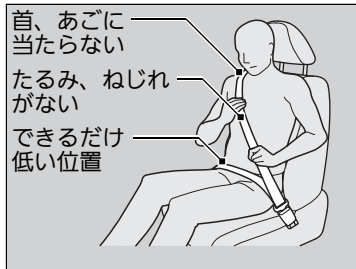

4. シートベルトが正しく着用できているか確認する。
 - ▶ 肩ベルトは鎖骨の中心を通るように合わせ、首やあごに当たらないようにしてください。
 - ▶ 腰ベルトは腰骨のできるだけ低い位置に合わせてください。
 - ▶ ベルトにたるみやねじれがないようにしてください。
5. ベルトを引っ張り、バックルが固定されていることを確認する。

ショルダーアンカーの高さ調節

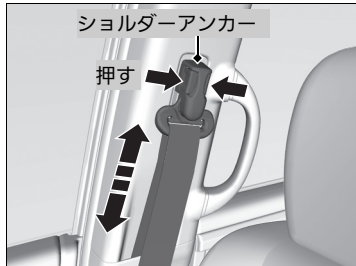

フロントシートのシートベルトは、座高に合わせて、ショルダーアンカーの高さを調節してください。

1. ショルダーアンカーの解除ボタンを押しながら、アンカーを上下に動かす。
2. ちょうどよい高さで解除ボタンを離し、ショルダーアンカーを固定する。

※シートベルトの着用

シートベルトを外すには、バックルの赤色の **PRESS** を押してください。そのとき、ベルトが完全に収納されるようベルトに手を添えてください。

シートベルトを十分に機能させるため、バックルおよび自動巻き取り装置の内部に異物を入れないようにしてください。

シートベルトの分解、改造はしないでください。正常に作動しないおそれがあります。

※ショルダーアンカーの高さ調節



注意

調節後は、ショルダーアンカーが確実に固定されているか確認する。

安全性を高めるため、肩ベルトが肩から胸にかかっていることを確認してください。

ベルトが首やあごに当たるときは、下げて調節してください。

■ 分離収納式シートベルト

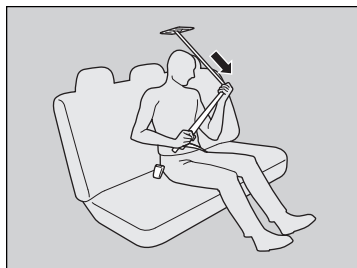
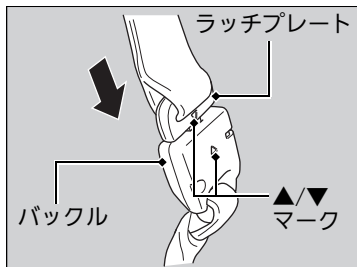
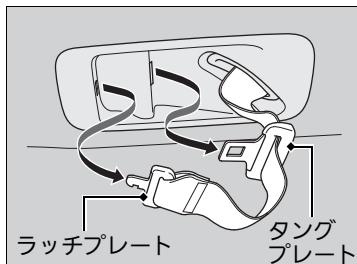

1. 天井の固定部からシートベルトのタングプレートとラッチプレートを外す。

2. ラッチプレートを引き出し、▲ マークがついているバックルに差し込む。

▶ ラッチプレートの ▼ マークとバックルの ▲ マークを合わせて差し込みます。

3. 正しい姿勢でシートにすわる。

4. タングプレートをつかみ、ゆっくり引き出す。

☒ 分離収納式シートベルト

シートベルトを分離・収納するときは、タングプレートを ▲ マークがついているバックルの溝に差し込み、ラッチプレートを外してください。

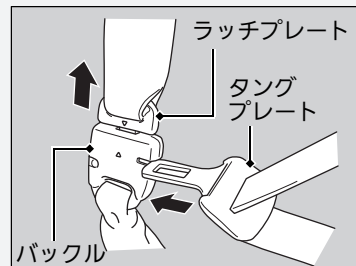

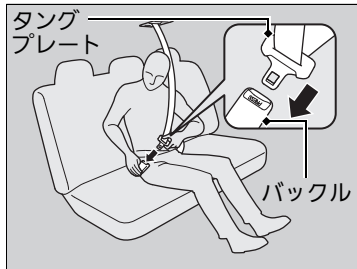

5. タングプレートをバックルに差し込む。
▶ このとき、ベルトにねじれや引っかかりがないように注意します。

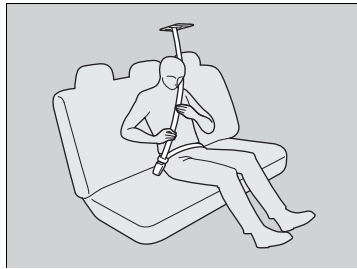

6. ベルトを腰骨のできるだけ低い位置にかかると合わせる。
7. ベルトを引っ張り、バックルが固定されていることを確認する。

妊娠中のかたのシートベルト着用のしかた

妊娠中のかたが運転または同乗するときは、ご自身と赤ちゃんを守るために、常に三点式シートベルトを着用してください。

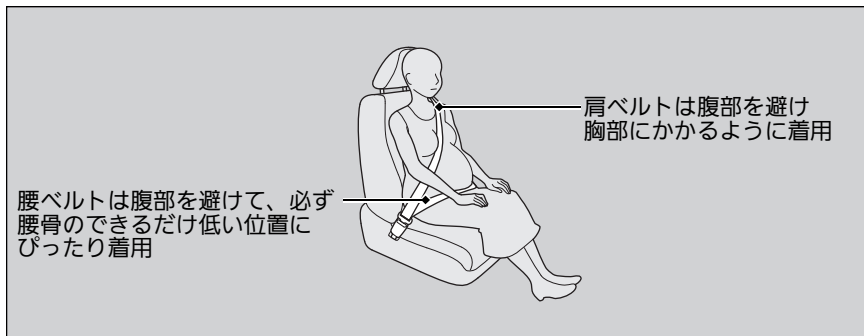

シートベルトの点検

シートベルトを安全にお使いいただくために、定期的な点検を行ってください。点検の確認ポイントは下記のとおりです。

- すべてのベルトをいっぱいまで引き出し、ほつれ、破れ、焼けこげ、すり切れがないか？
- バックルが確実に固定されるか？
- ベルトがスムーズに巻き取られるか？

妊娠中のかたのシートベルト着用のしかた



注意

妊娠中のシートベルト着用は、医師に確認する。

万一のとき、腹部、胸部、肩部などに圧迫を受けることがあります。

妊娠中のかたは以下の点に注意してください。万一の衝突時にフロントエアバッグによって、ご自身と赤ちゃんが傷害を受ける危険性が軽減されます。

- 運転するときは上体を起こして、運転に支障のない範囲でシートをなるべく後ろに下げる
- 助手席にすわる場合も、シートはできるだけ後ろに下げる

シートベルトの点検

ベルトがスムーズに巻き取られない場合、ベルトが汚れていないことを確認してください。

ベルトが汚れているとスムーズに巻き取られない場合があります。まず、ベルトに汚れがないか確認してください。汚れを落とすと動きが元に戻ることがあります。

ベルトが破損していたり、正しく作動しない場合は、ベルトを交換してください。

シートベルトのアンカーポイント



シートベルトを交換する場合、図の中で示されるアンカーポイントを使用してください。
フロントシートには三点式シートベルトが使われています。

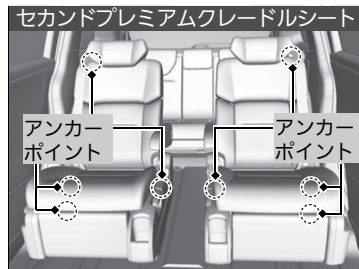

セカンドプレミアムグレードシートには三点式シートベルトが使われています。

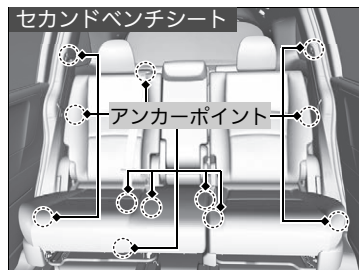

セカンドベンチシートには三点式シートベルトが使われています。

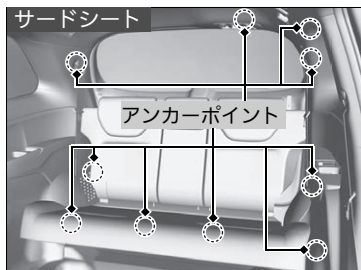

サードシートには三点式シートベルトが使われています。

エアバッグ

エアバッグの種類

エアバッグは、パワーモードがONモードのときに車体が衝突による衝撃を受けると膨らみ、運転者および同乗者の受ける衝撃を緩和させます。

エアバッグには下記の種類があり、衝突の方向や条件などにより作動が異なります。

- **SRS エアバッグ**：フロントシートの前方向エアバッグ
- **サイドエアバッグ***：フロントシートの横方向エアバッグ
- **サイドカーテンエアバッグ***：窓側の天井部両側についたエアバッグ

SRS エアバッグ

運転席と助手席についています。前方向からの衝突により、SRSエアバッグが膨らんで運転者と助手席の同乗者の頭と胸部への衝撃を緩和します。

SRS：サプリメントレストレイントシステム(Supplemental Restraint System)の略で、シートベルトの補助拘束の意味。

格納場所

運転席側はハンドルの中央、助手席側はダッシュボードにSRSエアバッグが格納されています。どちらも「SRS AIRBAG」と表示されています。

作動のしくみ

SRSエアバッグが作動するのは、一定以上の衝撃で前方向から衝突したときです。このとき、センサーが衝突による急激な減速を検知し、コントロールユニットのはたらきにより運転席と助手席のSRSエアバッグが膨らみます。

エアバッグの種類

警告

エアバッグ装備車でもシートベルトは必ず使用する。

エアバッグは、衝撃を緩和するためのシステムで、シートベルトの補助拘束具です。エアバッグ装備車であっても、必ず正しくシートベルトを着用してください。シートベルトを着用しないと、衝突時にエアバッグの効果が十分に発揮されず、重大な傷害や死亡などの危険性が高くなります。

注意

エアバッグが膨らんだ直後は、構成部品に触れない。

エアバッグの構成部品が熱くなっているため、やけどなどの思わぬけがをすることがあります。

エアバッグは非常に速い速度で膨らみます。

エアバッグとの接触により、すり傷、やけど、打撲などを受けることがあります。

SRS エアバッグの作動

作動時

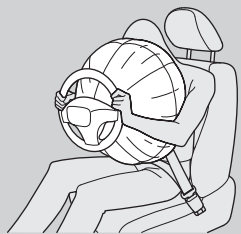

前方向から衝突すると、シートベルトが乗員の下半身と胴体を拘束し、SRSエアバッグが頭と胸部を保護します。

運転者の視界を妨げたり、ハンドル操作の邪魔にならないように、SRSエアバッグは膨らんだあとすぐにしぼみます。

SRS エアバッグは、次のような場合に作動します。

- 20～30km/h以上の速度で、きわめて厚い固定されたコンクリートの壁に真正面から衝突したときと同等か、それ以上の衝撃を受けたとき
 - 車両の前方左右約 30 度以内の方向から強い衝撃を受けたとき
- 衝撃を吸収できるもの(車やガードレールのように変形するもの)に衝突した場合、作動するときの車速は高くなります。

次のような場合、車両下部に強い衝撃を受け、SRS エアバッグが作動することがあります。

- 縁石や地面の突起物に衝突したとき
- 深い溝や穴に落ちたとき
- 高いところから落ちたとき

※SRS エアバッグの作動

⚠警告

インストルメントパネルに手をついたり頭や胸を近づけた状態で乗車しない。

SRSエアバッグが膨らむ際、強い衝撃を受け重大な傷害を受けるおそれがあります。

⚠注意

ハンドルやインストルメントパネル上面に、ステッカーを貼ったり、ものを置いたりしない。

SRSエアバッグが正常に機能しなくなったり、エアバッグが膨らんだときに置いたものが飛んで運転者や同乗者がけがをする原因になります。

エアバッグが膨らむときに、空中に粉が舞うことがあります。

この粉は無害ですが、場合によっては一時的に不快感をおぼえることがあります。安全を確認後、ただちに車外に出てください。

エアバッグの作動は、衝突状況とシートベルト着用の有無により異なります。

そのため、運転席または助手席のエアバッグが片側のみ作動することがあります。

次のような場合、SRS エアバッグが作動しないことがあります。

- 電柱、立ち木などへの衝突
- トラックなどへの潜り込み
- 部分的な衝突や斜め方向からの衝突

車体の部位によって衝撃の吸収度合いが異なりますので、損傷状態の大小とSRS エアバッグの作動は必ずしも一致しません。

シートベルトだけで乗員を保護できるような低い速度での衝突や次のような場合、乗員保護の効果がないので作動しません。

- 横方向からの衝突
- 後部からの衝突
- 横転または転覆

事故の状況、形態によっては、SRS エアバッグが作動することがあります。

※SRS エアバッグの作動



注意

SRSエアバッグの分解、取り外しはしない。
不適切な取り扱いが故障や誤作動の原因となります。

車体が衝撃を十分に吸収できた場合、システムは作動しません。

サイドエアバッグ*

フロントシートの背もたれの外側にあるエアバッグです。側面からの衝突により、エアバッグが膨らみ、運転者と助手席の同乗者の胸部への衝撃を緩和します。

格納場所



運転席、助手席ともにシートの背もたれ外側に格納されています。どちらも「SIDE AIRBAG」と表示されています。

作動のしくみ

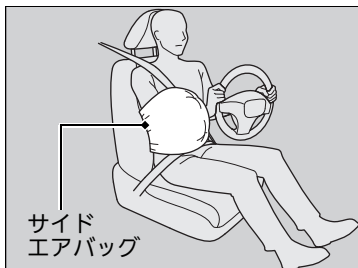

センサーが一定以上の衝撃で側面方向から衝突を検知し、コントロールユニットのはたらきにより検知した側のサイドエアバッグが膨らみます。

※サイドエアバッグ*

⚠ 注意

ドアやその周辺にアクセサリなどを取り付けたり、ものを置いたりしない。

正常に作動しなかったり、作動時にこれらのものが飛ぶことがあります。

サイドエアバッグ収納部に衝撃や無理な力を加えない。

サイドエアバッグは、シートベルトを着用し上体を起こしてシートに深く腰かかっているときに保護効果を発揮します。

サイドエアバッグの保護効果を維持するために、シートベルトは正しく着用してください。

サイドエアバッグがシートカバーによっては、正常に機能できなくなります。フロントシートへのシートカバー装着にあたっては Honda 販売店にご相談ください。

■ 作動条件

次のような場合、車両下部に強い衝撃を受け、サイドエアバッグが作動することがあります。

- 縁石や地面の突起物に衝突したとき
- 深い溝や穴に落ちたとき
- 高いところから落ちたとき

次のような場合、サイドエアバッグが作動しないことがあります。

- 乗員付近以外の側面への衝突

サイドエアバッグは乗員の受ける衝撃の大きさによって作動するようになっていますので、車両の損傷状態の大小とサイドエアバッグの作動は必ずしも一致しません。

低い速度での衝突や次のような場合、乗員保護の効果がないので作動しません。

- 正面衝突
- 後部からの衝突
- 横転または転覆

事故の状況、形態によっては、サイドエアバッグが作動することがあります。

※ サイドエアバッグ***⚠ 注意**

**ドアに寄りかからない。
サイドエアバッグの格納部に手や顔を必要以上に近づけない。
セカンドシート同乗者は、フロントシートの背もたれを抱えない。**

サイドエアバッグが膨らむ際、強い衝撃を受け傷害を受けるおそれがあります。

サイドエアバッグの分解、取り外しはしない。

不適切な取り扱いは故障や誤作動の原因となります。

エアバッグが膨らむときに、空中に粉が舞うことがあります。

この粉は無害ですが、場合によっては一時的に不快感をおぼえることがあります。
安全を確認したら、ただちに車外に出てください。

サイドカーテンエアバッグ*

窓側の天井部にあるエアバッグです。側面からの衝突により、エアバッグが膨らみ、乗員の頭部への衝撃を緩和します。

格納場所

サイドカーテンエアバッグ収納部

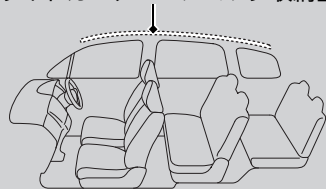

運転席側、助手席側ともに窓側の天井部に格納されています。

どちらも「SIDE CURTAIN AIRBAG」と表示されています。

※サイドカーテンエアバッグ*

⚠ 注意

サイドカーテンエアバッグが正常に作動しなかったり、作動時にものが飛んだりすることがあるので、以下のことに注意する。

- フロントガラス、ドアガラス、フロント、センター、リヤの各ピラーまわりにアクセサリなどを取り付けない
- グラブレードにものをかけない
- コートフックに重いものやとがったものをかけない

サイドカーテンエアバッグは、シートベルトを着用し上体を起こしてシートに深く腰かけているときに保護効果を発揮します。

サイドカーテンエアバッグの保護効果を維持するために、シートベルトは正しく着用してください。

サイドカーテンエアバッグは衝撃を受けた側のみ作動します。

サイドカーテンエアバッグは側面からの衝突に対して作動するため、衝撃を受けた側のみ作動します。また、助手席側が衝撃を受けた場合は、助手席側に乗員がいないときでもサイドカーテンエアバッグが作動します。

作動のしくみ

作動時

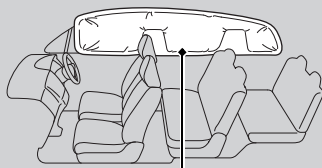

サイドカーテンエアバッグ

サイドカーテンエアバッグが作動するのは、一定以上の衝撃で側面方向から衝突したときです。運転席側または助手席側のサイドカーテンエアバッグが膨らみます。

■作動条件

サイドカーテンエアバッグの作動条件は、サイドエアバッグと同じ条件です。

☒ 作動条件 P.41

■前方向から衝突したときの作動

前方向からの衝突時、横方向に一定以上の力がかかると、SRSエアバッグが膨らんだあとに必要な側のサイドカーテンエアバッグが膨らみます。

☒ サイドカーテンエアバッグ*

⚠ 注意

サイドカーテンエアバッグ収納部に衝撃を加えない。

収納部に傷が付いていたり、ひび割れがあるときは、Honda 販売店で交換してください。

サイドカーテンエアバッグの分解、取り外しはしない。

不適切な取り扱いが故障や誤作動の原因となります。

エアバッグシステム警告灯

エアバッグやシートベルトプリテンショナーの異常などを、警告灯やマルチインフォメーションディスプレイで知らせます。

■エアバッグシステム警告灯



■**パワーモードをONモードにしたとき**
パワーモードをONモードにすると、エアバッグシステム警告灯が数秒間点灯し、消灯すれば正常です。

■**異常が発生したとき**
エアバッグシステムまたはプリテンショナーシステムに異常があるときに点灯します。

⚠エアバッグシステム警告灯



警告

エアバッグシステム警告灯を無視しない。
エアバッグシステム警告灯を無視すると、エアバッグシステム、プリテンショナーシステムが正しく機能せず、重大な傷害を受けたり死亡したりするおそれがあります。エアバッグシステム警告灯が点灯する場合は、ただちに Honda 販売店で点検を受けてください。

エアバッグシステム警告灯が点灯状態のときは、Honda 販売店で点検を受けてください。パワーモードをONモードにしたときにエアバッグシステム警告灯が点灯しない場合も、エアバッグシステムまたはプリテンショナーシステムに異常がある可能性があります。ただちに Honda 販売店で点検を受けてください。

エアバッグのお手入れ

エアバッグシステムは、メンテナンスを必要とせず、部品交換の必要もありません。ただし、以下の場合には Honda 販売店で点検を受けてください。

■エアバッグが作動し、膨らんだとき

一度作動したエアバッグは、コントロールユニットやその他の関連部品とともに必ず交換する必要があります。

また、シートベルトプリテンショナーも同様に、一度作動した場合は新品と交換する必要があります。

☒エアバッグが作動し、膨らんだとき

エアバッグ関連部品の再利用はしないでください。

お子さまの安全を守るために

お子さまが乗車するときは、下記の注意点を確認し、お子さまの安全を確保してください。

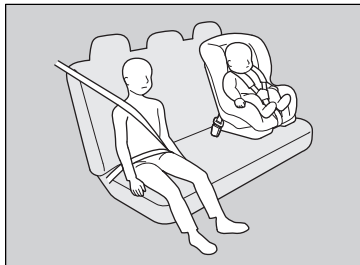

- お子さまはセカンドシートまたはサードシートに乗せる
 - ▶ お子さまを助手席に乗せると、不意の動作が気になったり、スイッチ類をいたずらしたりするなど運転の妨げになるおそれがあります。また、SRSエアバッグが膨らむ際、強い衝撃があります。

- お子さまにも必ずシートベルトを着用させる
 - ▶ お子さまを抱えたり、ひざの上に乗せないでください。衝突したときに支えることができません。正しい着用方法でお子さまにもシートベルトをしてください。
- 乳幼児にはチャイルドシートを使用する
 - ▶ 乳幼児に乗せるときは、必ずチャイルドシートを使用します。
- 車外に手や顔、ものを出さない
 - ▶ 走行中や一時停止時などに、お子さまが車外に手や顔、ものなどを出さないようにしてください。思わぬ障害物により事故のおそれがあります。
- ドア、ウィンドー、シートなどの操作は必ず大人が行う
 - ▶ 思わぬけがの原因となりますので、お子さまにはドア、ウィンドー、シートなどの操作をさせないでください。
- 車を離れるときは、お子さまを連れて出る
 - ▶ お子さまだけを車内に残さないでください。特に、炎天下の車内は高温になります。また、お子さまのいたずらにより、車の発進、火災などの思わぬ事故につながるおそれがあります。

❏ お子さまの安全を守るために

警告

チャイルドシートは後席に設置する。
助手席に設置するとSRSエアバッグが作動したときの衝撃で、重大な傷害を受けたり、死亡するおそれがあります。

警告



シート前方の作動可能なエアバッグで保護されたシートには、後ろ向きチャイルドシートを絶対に取り付けしないでください。
お子さまが死亡、または重大な傷害を受けるおそれがあります。

お子さまを助手席に乗せることをおすすめしない理由は下記の通りです。

- お子さまが助手席のシートに正しく乗車できないと、SRSエアバッグが膨らんだときに重大な傷害を負うおそれがある
- サイドエアバッグシステム装備車は、お子さまの体の一部がサイドエアバッグの作動範囲に入ると、サイドエアバッグが膨らんだときに重大な傷害を負うおそれがある

乳幼児の安全

乳児のチャイルドシート

首のすわっていない乳児は、乳児用のチャイルドシートを正しく固定し、乗せてください。

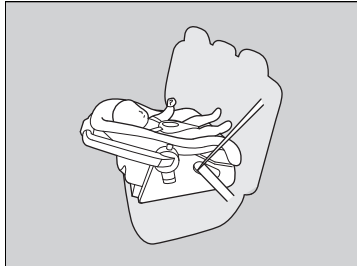

■後ろ向きのチャイルドシートの設置場所

セカンドシートに設置することができます。

- ▶ 推奨するのは、助手席の真後ろの席への設置です。その場合、助手席には人を乗せず助手席のシートをできるだけ前に出してください。
- ▶ 設置したチャイルドシートとフロントシートが接触していないことを確認してください。

※乳児のチャイルドシート



警告

後ろ向きのチャイルドシートを前向きにして使わない。

前向きにして使うと前方から衝突したときに、乳児が重大な傷害を負うおそれがあります。

後ろ向きのチャイルドシートは助手席に設置しない。

助手席のSRSエアバッグが膨らんだときに、チャイルドシートの背面にエアバッグが当たり、乳児が重大な傷害を負ったり死亡したりするおそれがあります。

■ 幼児のチャイルドシート

チャイルドシートメーカーが指定する範囲内の幼児は、前向きの子供用シートを正しく固定し、乗せてください。

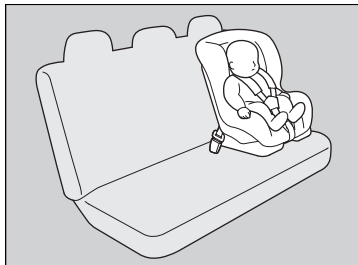

■ 前向きの子供用シートの設置場所

セカンドシートまたはサードシートへの設置を推奨します。

※ 幼児の子供用シート



警告

助手席に前向きの子供用シートを設置しない。

助手席に前向きの子供用シートを設置すると、助手席のシートが前に出すぎたり、衝突したときに幼児の頭が前に投げ出されるとSRSエアバッグで強い衝撃を受けるため、重大な傷害を負ったり死亡したりするおそれがあります。

やむをえず助手席に前向きの子供用シートを設置する場合は、助手席のシートをできるだけ後ろに下げて設置してください。

チャイルドシートの選びかた

チャイルドシートを購入するときは、シートベルト固定タイプチャイルドシートまたは ISOFIX/i-Size チャイルドシートをお選びください。

シートベルト固定タイプチャイルドシートは、シートベルトを用いて座席に固定します。

ISOFIX/i-Size チャイルドシートは、セカンドシート外側 2 座席に付属している下部取付金具とトップテザー取付金具またはサポートレッグで固定するため取り付けが簡単です。

チャイルドシート選択の条件

チャイルドシートが適切な保護効果を発揮するためには、以下の3つの条件を満たしている必要があります。

- チャイルドシートが一覧表に案内されているお子さまに合ったタイプとサイズであること
- チャイルドシートが取り付け車の座席にあったものであること
- チャイルドシートが安全基準に適合したものであること

UN R44/R129 に適合したチャイルドシートをお勧めします。

チャイルドシートの規格

UN 基準の認可を受けたシートベルト固定タイプチャイルドシートまたは ISOFIX/i-Size チャイルドシートには、認可マークが表示されています。チャイルドシートについている認可マークを確認してください。

チャイルドシートの選びかた

ISOFIX/i-Sizeチャイルドシートは取り付けが簡単です。

ISOFIX/i-Sizeチャイルドシートは取り付けを簡単にすることで、不適切な取り付けが原因で起きる傷害を減らすために開発されたものです。

Honda 純正のチャイルドシートをご用意しています。ご購入、ご使用に際しては Honda 販売店にご相談ください。

UN R44 認可表示(例)

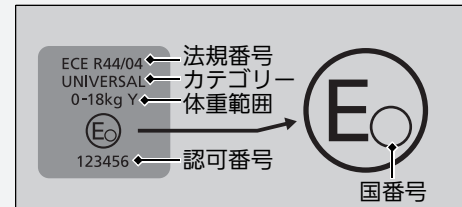

UN R129 認可表示(例)

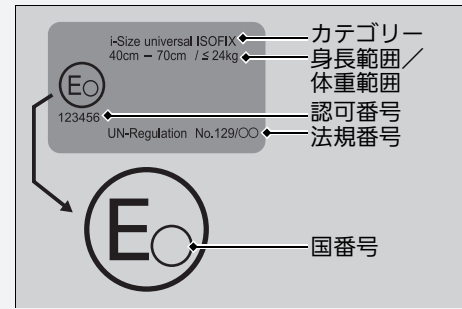

■ ISOFIX/i-Size チャイルドシートについて

この車のセカンドシートの外側 2 座席には、ISOFIX/i-Size チャイルドシートを取り付けるための下部取付金具とトップテザー取付金具を装備しています。次ページの表を参照して、それぞれの着席位置で、どのチャイルドシートが使用できるかを選択してください。

※ISOFIX/i-Size チャイルドシートについて

Honda 純正のチャイルドシートをご用意しています。ご購入、ご使用に際しては Honda 販売店にご相談ください。

■ ISOFIX チャイルドシート

詳しくはチャイルドシートに付属の取扱説明書をご覧ください。

セカンドプレミアムグレードルシート 装備車

重量区分	サイズ 等級	固定具	座席位置						推奨チャイルドシート*1
			前席 助手席	二列目席		三列目席			
				右席	左席	右席	左席	中央席	
キャリコット	F	ISO/L1	X	X	X	X	X	X	
	G	ISO/L2	X	X	X	X	X	X	
0 ~ 10kg 以下	E	ISO/R1	X	IL	IL	X	X	X	Honda ISOFIX Neo(後向き)
0+ ~ 13kg 以下	E	ISO/R1	X	IL	IL	X	X	X	Honda ISOFIX Neo(後向き)
	D	ISO/R2	X	IL	IL	X	X	X	Honda ISOFIX Neo(後向き)
	C	ISO/R3	X	IL	IL	X	X	X	Honda ISOFIX Neo(後向き)
I 9kg ~ 18kg	D	ISO/R2	X	IL	IL	X	X	X	
	C	ISO/R3	X	IL	IL	X	X	X	
	B	ISO/F2	X	IUF	IUF	X	X	X	Honda ISOFIX Neo(前向き)
	B1	ISO/F2X	X	IUF	IUF	X	X	X	Honda ISOFIX Neo(前向き)
II 15kg ~ 25kg	A	ISO/F3	X	IUF	IUF	X	X	X	Honda ISOFIX Neo(前向き)
	—	—	X	X	X	X	X	X	
III 22kg ~ 36kg	—	—	X	X	X	X	X	X	

記号の説明

- IUF : 汎用(ユニバーサル)ISOFIX チャイルドシートを前向きに装着できることを示す。
- IL : 添付のリストに記載された特定 ISOFIX 幼児拘束装置(CRS)が装着できることを示す。この ISOFIX CRS は「特定」「限定」または「準汎用」カテゴリーのものである。
- X : ISOFIX チャイルドシートを装備できないことを示す。
- *1 : ホンダ推奨の純正チャイルドシートです。詳しくは販売店にお問い合わせください。
他のチャイルドシートも使用に適しているものもありますが、チャイルドシートメーカーにご確認ください。

ISOFIX/i-Size チャイルドシートについて

チャイルドシートをご購入する際は、ISOFIX サイズ等級に一致したものをお選びください。

固定具	お子さまの大きさ	使用の向き	形状、大きさ
ISO/L1	乳児	左	寝台式
ISO/L2	乳児	右	寝台式
ISO/R1	乳児	後ろ	—
ISO/R2	幼児	後ろ	小型
ISO/R3	幼児	後ろ	大型
ISO/F2	幼児	前	低型
ISO/F2X	幼児	前	低型
ISO/F3	幼児	前	全高

Honda 純正 Honda Baby ISOFIX または Honda ISOFIX Neo のご購入は Honda 販売店にご相談ください。

セカンドベンチシート装備車

重量区分	サイズ 等級	固定具	座席位置							推奨チャイルドシート*1
			前席 助手席	二列目席			三列目席			
				右席	左席	中央席	右席	左席	中央席	
キャリコット	F	ISO/L1	X	X	X	X	X	X	X	
	G	ISO/L2	X	X	X	X	X	X	X	
0 ～10kg以下	E	ISO/R1	X	IL	IL	X	X	X	X	Honda ISOFIX Neo(後向き)
0+ ～13kg以下	E	ISO/R1	X	IL	IL	X	X	X	X	Honda ISOFIX Neo(後向き)
	D	ISO/R2	X	IL	IL	X	X	X	X	Honda ISOFIX Neo(後向き)
	C	ISO/R3	X	IL	IL	X	X	X	X	Honda ISOFIX Neo(後向き)
I 9kg～18kg	D	ISO/R2	X	IL	IL	X	X	X	X	
	C	ISO/R3	X	IL	IL	X	X	X	X	
	B	ISO/F2	X	IUF	IUF	X	X	X	X	Honda ISOFIX Neo(前向き)
	B1	ISO/F2X	X	IUF	IUF	X	X	X	X	Honda ISOFIX Neo(前向き)
II 15kg～25kg	A	ISO/F3	X	IUF	IUF	X	X	X	X	Honda ISOFIX Neo(前向き)
	—	—	X	X	X	X	X	X	X	
III 22kg～36kg	—	—	X	X	X	X	X	X	X	

記号の説明

IUF : 汎用(ユニバーサル)ISOFIX チャイルドシートを前向きに装着できることを示す。

IL : 添付のリストに記載された特定 ISOFIX 幼児拘束装置(CRS)が装着できることを示す。この ISOFIX CRS は「特定」「限定」または「準汎用」カテゴリーのものである。

X : ISOFIX チャイルドシートを装備できないことを示す。

*1 : ホンダ推奨の純正チャイルドシートです。詳しくは販売店にお問い合わせください。

他のチャイルドシートも使用に適しているものもありますが、チャイルドシートメーカーにご確認ください。

■ i-Size チャイルドシート

セカンドプレミアムクレードルシート装備車

	座席位置						推奨チャイルドシート *1
	前席 助手席	二列目席		三列目席			
		右席	左席	右席	左席	中央席	
i-Size 幼児拘束装置 (CRS)	X	i-U	i-U	X	X	X	Honda Baby&Kids i-Size

セカンドベンチシート装備車

	座席位置							推奨チャイルドシート *1
	前席 助手席	右席	二列目席		三列目席			
			左席	中央席	右席	左席	中央席	
i-Size 幼児拘束装置 (CRS)	X	i-U	i-U	X	X	X	X	Honda Baby&Kids i-Size

記号の説明

i-U : 前向き及び後ろ向きの i-Size「汎用」幼児拘束装置 (CRS) を装着できることを示す。

X : i-Size「汎用」幼児拘束装置 (CRS) には適さない着席位置を示す。

*1 : ホンダ推奨の純正チャイルドシートです。詳しくは販売店にお問い合わせください。

他のチャイルドシートも使用に適しているものもありますが、チャイルドシートメーカーにご確認ください。

■シートベルトで固定するチャイルドシートについて

この車には様々なタイプのチャイルドシートが利用可能ですが、すべてのタイプが適当であるというわけではありません。

次ページの表を参照して、それぞれの着席位置で、どのチャイルドシートが使用できるかを選択してください。

※シートベルトで固定するチャイルドシートについて

チャイルドシートに関する国連の安全基準であるUN R44に適合しているチャイルドシートには、シートベルトで固定する機構が付いています。

チャイルドシートをご購入する際は、重量グループに一致したものをお選びください。

チャイルドシートの種類や取り付けの向きにより固定金具(ロッキングクリップ)が必要になる場合があります。

■シートベルト固定タイプチャイルドシート

詳しくはチャイルドシートに付属の取扱説明書をご覧ください。

セカンドプレミアムクレードルシート装備車

重量区分	座席位置						推奨チャイルドシート*1
	前席 助手席	二列目席		三列目席			
		右席	左席	右席	左席	中央席	
グループ0 ～ 10kg	X	U	U	U	U	U*3	Honda スタンダード
グループ0+ ～ 13kg	X	U	U	U	U	U*3	Honda スタンダード
グループI 9kg～18kg	UF*2	U	U	U	U	U*3	Honda スタンダード
グループII 15kg～25kg	UF*2	U	U	U	U	U*3	Honda ジュニアシート
グループIII 22kg～36kg	UF*2	U	U	U	U	U*3	Honda ジュニアシート

記号の説明

U : 汎用(ユニバーサル)チャイルドシートを装着できることを示す。

UF : 汎用(ユニバーサル)チャイルドシートを前向きに装着できることを示す。

X : チャイルドシートを装着できないことを示す。

*1 : ホンダ推奨の純正チャイルドシートです。詳しくは販売店にお問い合わせください。

他のチャイルドシートも使用に適しているものもありますが、チャイルドシートメーカーにご確認ください。

*2 : チャイルドシートを取り付ける場合、シートの前後位置を最も後ろの位置に調節し、シートバックを最も前のロック位置に調節すること。

*3 : チャイルドシートを取り付ける場合、シートバックを最も前のロック位置に調節すること。

セカンドベンチシート装備車

重量区分	前席 助手席	座席位置						推奨チャイルドシート *1
		右席	二列目席		三列目席			
			左席	中央席	右席	左席	中央席	
グループ0 ～10kg	X	X	X	X	U	U	U*3	Honda スタンダード
グループ0+ ～13kg	X	L*4	L*4	L*4	U	U	U*3	Honda スタンダード
グループI 9kg～18kg	UF*2	UF	UF*3	UF	U	U	U*3	Honda スタンダード
グループII 15kg～25kg	UF*2	UF	UF*3	UF	U	U	U*3	Honda ジュニアシート
グループIII 22kg～36kg	UF*2	UF	UF*3	UF	U	U	U*3	Honda ジュニアシート

記号の説明

U : 汎用(ユニバーサル)チャイルドシートを装着できることを示す。

UF : 汎用(ユニバーサル)チャイルドシートを前向きに装着できることを示す。

L : 添付のリストに記載された特定幼児拘束装置(CRS)を装着できることを示す。

X : チャイルドシートを装着できないことを示す。

*1 : ホンダ推奨の純正チャイルドシートです。詳しくは販売店にお問い合わせください。

他のチャイルドシートも使用に適しているものもありますが、チャイルドシートメーカーにご確認ください。

*2 : チャイルドシートを取り付ける場合、シートの前後位置を最も後ろの位置に調節し、シートバックを最も前のロック位置に調節すること。

*3 : チャイルドシートを取り付ける場合、シートバックを最も前のロック位置に調節すること。

*4 : 後ろ向きに装着できることを示す。

■ ISOFIX/i-Size チャイルドシートの取り付け

ISOFIX/i-Size チャイルドシートは、セカンドシートの外側 2 座席に設置できます。チャイルドシートは、下部取付金具とトップテザー取付金具で固定します。

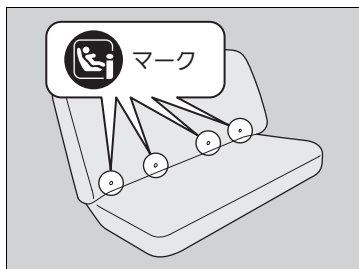

1. マークの下にあるシートの切れ目から下部取付金具を確認する。
2. セカンドシートの背もたれが、手前の位置になっていることを確認する。
■ 背もたれの角度調整 P.193、195



3. チャイルドシートを座席に置き、チャイルドシートの取扱説明書にしたがって下部取付金具に取り付ける。
▶ 取り付けの際に、異物やシートベルトなどが下部取付金具にかみ込まないようにしてください。

■ ISOFIX/i-Size チャイルドシートの取り付け

⚠ 注意

下部取付金具周辺に、異物やシートベルトのかみ込みがないか確認する。

異物やシートベルトをかみ込むとチャイルドシートが確実に固定されず、ブレーキや衝突のときなどにチャイルドシートが飛び出し、傷害を受けるおそれがあります。

⚠ 注意

セカンドシートが確実に固定されているか確認する。

確実に固定されていないと、ブレーキや衝突のときなどにシートといっしょにチャイルドシートが動き、傷害を受けるおそれがあります。

ISOFIX/i-Size チャイルドシートは、シートベルトで固定する必要はありません。

チャイルドシートに付属の取扱説明書をよく読んでください。

セカンドプレミアムクレードル
シート装備車

1 本タイプ

トップテザー取付金具シンボル

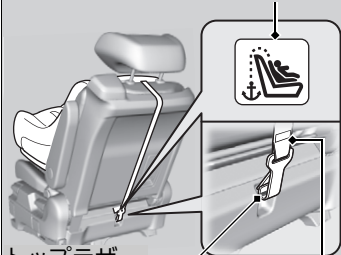
トップテザー
取付金具トップテザー
ストラップ

2 本タイプ

トップテザー取付金具シンボル

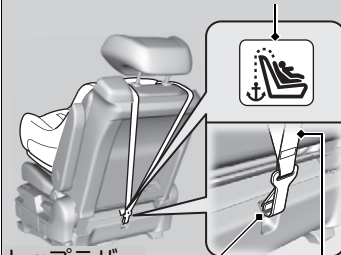
トップテザー
取付金具トップテザー
ストラップ

トップテザーストラップ付きチャイルドシート

4. ヘッドレストを調節して最上段で固定し、トップテザーストラップが1本タイプの場合はストラップをヘッドレストの下に通し、2本タイプの場合はヘッドレストの外側に通す。
▶このときトップテザーストラップがねじれないように注意してください。
5. トップテザーストラップをトップテザー取付金具に引っ掛け、ストラップを締める。
6. チャイルドシートを前後左右にゆすり、しっかり固定されていることを確認する。

※ISOFIX/i-Size チャイルドシートの取り付け

⚠ 注意

チャイルドシートが確実に固定されているか確認する。

確実に固定されていないと、ブレーキや衝突のときなどにチャイルドシートが飛び出し、傷害を受けるおそれがあります。

⚠ 注意

トップテザー取付金具シンボルが無いフックに、トップテザーストラップを使用しないでください。

セカンドベンチシート装備車

1 本タイプ

トップテザー取付金具シンボル

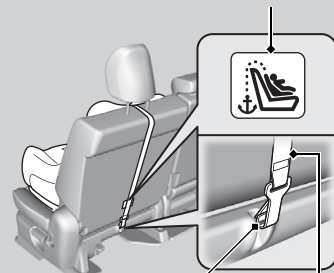

トップテザー
取付金具

トップテザー
ストラップ

2 本タイプ

トップテザー取付金具シンボル

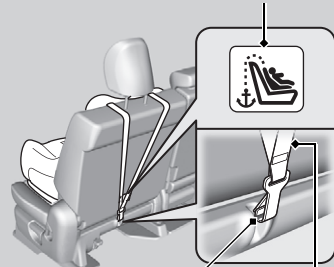

トップテザー
取付金具

トップテザー
ストラップ

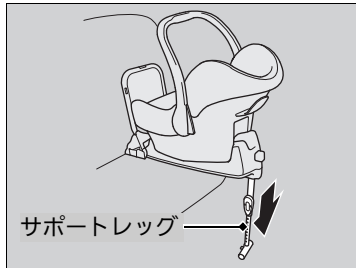

サポートレッグ付きチャイルドシート

4. サポートレッグをチャイルドシートの取扱説明書にしたがってフロアにつくまで伸ばす。
 - ▶ サポートレッグを設置するフロア面は水平な面であることを確認してください。シートの前後左右* 位置によっては、サポートレッグの設置フロア面が水平ではなく安定しない場合があります。その場合は、シート前後左右* 位置を調整してください。
 - ▶ スライドレールやカバーにサポートレッグが接地しないことを確認してください。
 - ▶ 設置したチャイルドシートとフロントシートが接触していないことを確認してください。

■シートベルトでの取り付け

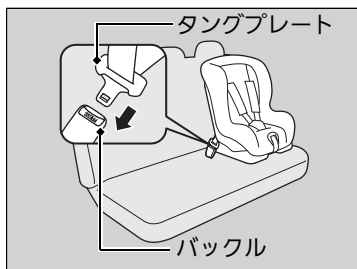

1. セカンドシートの背もたれが、最も前の位置になっていることを確認する。

■ 背もたれの角度調節 P.193、195

2. チャイルドシートを座席に置く。

3. シートベルトをチャイルドシートに通し、タンブプレートをバックルに差し込む。

▶ このとき、バックルが「カチッ」という音がするまできちんと差し込んでください。

4. チャイルドシートに付属の取扱説明書にしたがって取り付ける。

5. チャイルドシートを前後左右にゆすり、しっかり固定されていることを確認する。

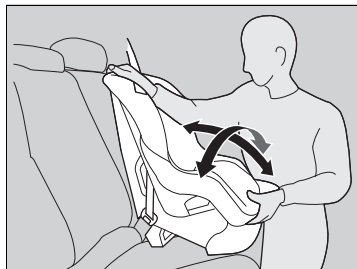

■チャイルドシートの取り外し

バックルを外し、シートベルトをチャイルドシートから引き抜きます。

※シートベルトでの取り付け



注意

チャイルドシートが確実に固定されているか確認する。

確実に固定されていないと、ブレーキや衝突のときなどにチャイルドシートが飛び出し、傷害を受けるおそれがあります。

チャイルドシートに付属の取扱説明書をよく読んでください。

チャイルドシートの種類によりシートベルトの固定に固定金具(ロックングクリップ)が必要になります。

大きなお子さまの安全

■ シートの使用について

幼児用のチャイルドシートの使用条件を超えるお子さまは、セカンドシートまたはサードシートに乗せて三点式シートベルトを着用させてください。お子さまをシートに深くすわらせ、以下の確認項目でひとつでも適合しない場合、ジュニアシートの使用が必要です。

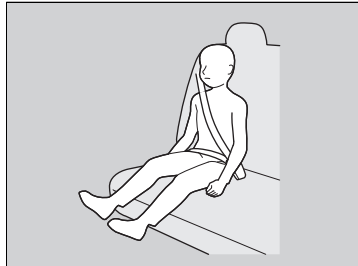

■ 確認項目

- お子さまのひざがシートの前端で無理なく曲がっているか？
- 肩ベルトがお子さまの首と腕の間にかかっているか？
- 腰ベルトが低い位置にあり、お子さまの太ももに触れているか？
- 乗車中、無理なくすわっていられるか？

■ ジュニアシートについて

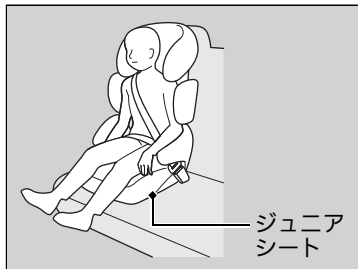

三点式シートベルトを使用できず、ジュニアシートを用いる必要があるお子さまは、ジュニアシートをセカンドシートまたはサードシートに設置して使用してください。

安全のため、お子さまがジュニアシートの使用に適した範囲に入っているか確認してください。

※大きなお子さまの安全



警告

お子さまは助手席に乗せない。

お子さまを助手席に乗せると、SRSエアバッグが膨らんだときに、重大な傷害を負うおそれがあります。

やむをえず、助手席にお子さまを乗せる場合は、できるだけシートを後方に下げ、必要ならばジュニアシートを使用し、適切にシートベルトを着用してすわらせてください。

やむをえずお子さまを助手席に乗せる場合は、次ページの注意事項を厳守してください。

※ジュニアシートについて

ジュニアシートの取り付けについては、ジュニアシートに付属の取扱説明書をよく読み、正しく取り付けてください。

ジュニアシートには、座高の高いものと低いものがあります。お子さまが適切にシートベルトを着用できるものを選択してください。

■ やむをえず、お子さまを助手席に乗せる場合

正しい姿勢ですわる、走行中にシートベルトを着用するなどの規則をお子さまが守ることができ、お子さまを助手席に乗せても安全と判断した場合、下記の項目を守ってお子さまを乗車させてください。

- 取扱説明書をよく読み、シートベルトに関する指示と安全に関して十分に理解する
- 助手席を一番後ろまで下げる
- 上体を起こし、シートに深く腰かけるように指示する
- お子さまのシートベルトが正しい位置で、しっかり固定されているか確認する

一酸化炭素について

この車の排気ガスには一酸化炭素が含まれています。車をきちんと保守していれば、一酸化炭素が車内に入ることはありません。以下の場合、排気ガスのもれがないか Honda 販売店で点検を受けてください。

■点検が必要な場合

- 排気音に異常を感じたとき
- 車が衝突し、排気システムが損傷した可能性があるとき

☒一酸化炭素について



警告

一酸化炭素を吸い込む危険性のある作業を避ける。

一酸化炭素は有毒です。一酸化炭素を吸い込むと意識不明になったり、死亡したりするおそれがあります。

密閉された場所での作業や、一酸化炭素を吸い込む危険性のある作業はしないでください。

降雪時や積雪のある場所では、エンジンをかけたままにしない。

周囲に積もった雪により排気ガスが滞留し車内に入ってくると、重大な傷害や死亡にいたるおそれがあります。

エンジンが始動している場合は、車両の周囲の雪を取り除くなどしてください。



























ガレージなどの密閉された場所は、一酸化炭素が急に充満するおそれがあります。

ガレージのドアを閉めたままエンジンを始動しないでください。ドアが開いている場合でも、ガレージから車を出す直前にエンジンを始動してください。

計器の見かた

この章では、運転中に使用するスイッチや警告灯・表示灯、メーター類に関する情報を記載しています。







警告灯と表示灯	67
警告灯	68
表示灯	78
マルチインフォメーションディスプレイ のメッセージ	82
メーターとマルチインフォメーションディス プレイ	98
メーター	98
マルチインフォメーションディスプレイ ...	100





 ※1	ブレーキ警告灯(レッド)	P.68	 ※1	ブラインドスポットインフォメーション警告灯*	P.74		ACC(アダプティブ・クルーズ・コントロール)警告灯(オレンジ)	P.72
 ※1	ブレーキシステム警告灯(オレンジ)	P.68	 ※1	CMBS 警告灯	P.75	 ※1	ACC(アダプティブ・クルーズ・コントロール)表示灯(グリーン)	P.79
 ※1	PGM-FI 警告灯	P.69	 ※1	路外逸脱抑制機能警告灯	P.77		LKAS(車線維持支援システム)警告灯(オレンジ)	P.72
 ※1	充電警告灯	P.69	 ※1	方向指示器 / 非常点滅表示灯	P.78	 ※1	LKAS(車線維持支援システム)表示灯(グリーン)	P.79
 ※1	燃料残量警告灯	P.70	 ※1	ハイビーム表示灯	P.78		イモビライザーシステム表示灯	P.80
 ※1	トランスミッション警告灯	P.70	 ※1	ライト点灯表示灯	P.78		セキュリティアラームシステム作動表示灯	P.80
 ※1	シートベルト非着用警告灯	P.71	 ※1	フォグライト点灯表示灯	P.78		アイドリングストップシステム警告灯(オレンジ点滅)	P.74
 ※1	エアバッグシステム警告灯	P.71	 ※1	シフトポジション表示灯	P.78	 ※1	アイドリングストップ表示灯(グリーン)	P.81
 ※1	ABS(アンチロックブレーキシステム)警告灯	P.71	 ※1	シフトインジケーター / M(7速マニュアルシフトモード)表示灯	P.78		アイドリングストップシステム OFF 表示灯(オレンジ点滅)	P.81
 ※1	VSA(ビークルスタビリティアシスト)警告灯	P.73	 ※1	インフォメーション表示灯	P.79			
 ※1	VSA OFF 警告灯	P.73	 ※1	ECON 表示灯	P.81			
 ※1	EPS(電動パワーステアリング)システム警告灯	P.70						







※1 : これらの警告灯と表示灯は、パワーモードを ON モードにしたときに点灯し、エンジン始動後または、数秒後に消灯します。点灯しない場合や消灯しないときは、システム異常のおそれがありますので、取扱説明書の指示に従い対処してください。





※ : タイプやオプションなどにより、装備が異なります。

警告灯



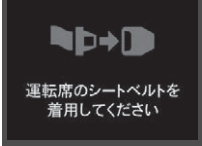
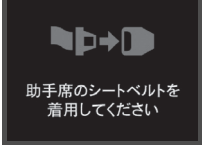

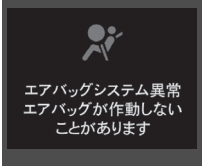
警告灯	名称	点灯 / 点滅する状況	知識	メッセージ
	ブレーキ警告灯(レッド)	<ul style="list-style-type: none"> • パーキングブレーキをかけると点灯 • ブレーキフルード量が低下したときに点灯 • ブレーキシステムが異常のときに点灯 	<ul style="list-style-type: none"> • 走行中に点灯したりパーキングブレーキを解除しても点灯するときは、ブレーキフルードを点検し、下限より減っている場合はただちに Honda 販売店で点検を受けてください。 • ABS 警告灯と同時に点灯した場合も、ただちに Honda 販売店で点検を受けてください。 ▶ ブレーキ警告灯(レッド)が点灯した P.443 	 <p>ブレーキフルード液量低下 走行できません 液量を点検してください</p>  <p>ブレーキシステム異常 高速走行を避けてください</p>  <p>パーキングブレーキを 解除してください</p>
	ブレーキシステム警告灯(オレンジ)	<ul style="list-style-type: none"> • ブレーキに関するシステムが異常のときに点灯 	<ul style="list-style-type: none"> • 常時点灯する場合は、ただちに Honda 販売店で点検を受けてください。 なお、点灯の場合でも通常のブレーキ機能としての性能は確保されています。 	 <p>ブレーキシステム異常 注意して運転してください</p>  <p>ブレーキシステム異常 アクセルペダルと ブレーキペダルを同時に 踏まないでください</p>





警告灯	名称	点灯 / 点滅する状況	知識	メッセージ
	充電警告灯	<ul style="list-style-type: none"> バッテリーが充電されていないと点灯 	<ul style="list-style-type: none"> 安全な場所に停車して、ただちにHonda販売店で点検を受けてください。 ▶ 充電警告灯が点灯した P.442 	 <p>12V充電システム異常 走行できません</p>
	PGM-FI 警告灯	<ul style="list-style-type: none"> エンジンの排気ガス制御システムに異常があると点灯 エンジン各気筒の失火状態を検知したときに点滅 	<ul style="list-style-type: none"> ▶ PGM-FI 警告灯が点灯 / 点滅した P.443 	 <p>エンジンシステム異常 早めに点検を受けてください</p>



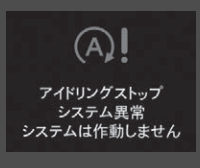

警告灯	名称	点灯 / 点滅する状況	知識	メッセージ
	燃料残量警告灯	<ul style="list-style-type: none"> 燃料の残量が少なくなると点灯 点灯するのは、タンクに残っている残量がおよそ 8.2 リットル(2WD 車)、7.5 リットル(リアルタイム AWD 車)になったときです。 燃料計に異常があるときは点滅 	<ul style="list-style-type: none"> 点灯したら早めに給油してください。 点滅したときは、ただちに Honda 販売店で点検を受けてください。 	 <p>給油してください</p>  <p>燃料センサ異常 燃料計が正常に 作動しません</p>
	トランスミッション警告灯	<ul style="list-style-type: none"> トランスミッションが異常のときに点滅 	<ul style="list-style-type: none"> 運転中に点滅した場合は、急発進、急加速を避けて、ただちに Honda 販売店で点検を受けてください。 	 <p>トランスミッション異常 早めに点検を 受けてください</p>
	EPS (電動パワーステアリング) システム警告灯	<ul style="list-style-type: none"> EPS システムが異常のときに点灯 	<ul style="list-style-type: none"> 常時点灯、あるいは全く点灯しない場合は、ただちに Honda 販売店で点検を受けてください。 ▶ EPS (電動パワーステアリング) システム警告灯が点灯した P.444 	 <p>パワーステアリングシステム異常 ハンドルが重くなる ことがあります ただちに点検を受けてください</p>

警告灯	名称	点灯 / 点滅する状況	知識	メッセージ
	シートベルト 非着用警告灯	<ul style="list-style-type: none"> 運転席および助手席* のシートベルトを着用しないと点灯 パワーモードをONモードにしたときに、運転席のシートベルトを着用していないとブザーが鳴り、ブザーが鳴っている間は警告灯が点滅 走行中に運転席または助手席* のシートベルトを着用していないとブザーが鳴り、ブザーが鳴っている間は警告灯が点滅 	<ul style="list-style-type: none"> シートベルトを正しく着用するとブザーがやみ、警告灯が消灯します。 シートベルトを正しく着用していても警告灯が点灯する場合は、センサーの誤検知などの要因が考えられます。 ▶ シートベルトリマインダー P.28 	 
	エアバッグシステム警告灯	<ul style="list-style-type: none"> 下記のとおり点灯 <ul style="list-style-type: none"> エアバッグシステムの異常 プリテンショナーシステムの異常 	<ul style="list-style-type: none"> 常時点灯する場合は、ただちにHonda販売店で点検を受けてください。 	
	ABS(アンチロックブレーキシステム)警告灯	<ul style="list-style-type: none"> ABSが異常のときに点灯 	<ul style="list-style-type: none"> 点灯したときは、ただちにHonda販売店で点検を受けてください。なお、点灯の場合でも通常のブレーキ機能としての性能は確保されていますが、ABSは作動しません。 ▶ ABS(アンチロックブレーキシステム) P.337 	

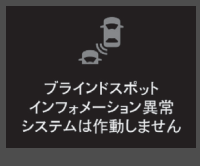



警告灯	名称	点灯 / 点滅する状況	知識	メッセージ
ACC	ACC(アダプティブ・クルーズ・コントロール)警告灯(オレンジ)	<ul style="list-style-type: none"> ACC システムが異常のときに点灯 	<ul style="list-style-type: none"> 運転中に点灯したときは、ただちにHonda販売店で点検を受けてください。 	<p>ACC</p> <p>ACC(アダプティブクルーズコントロール)システム異常システムは使用できません</p>
		<ul style="list-style-type: none"> フロントグリルが汚れてレーダーセンサーが前の車両を検知しにくいとき点灯 	<ul style="list-style-type: none"> 安全な場所に停車してフロントグリルの汚れをふき取ってください。 汚れが落ちるとシステムは復帰します。 🔘 レーダーセンサー P.333 復帰するまでに時間がかかることがあります。 	<p></p> <p>運転支援システムの一部が使用できません レーダーの汚れを取り除いてください</p>
LKAS	LKAS(車線維持支援システム)警告灯(オレンジ)	<ul style="list-style-type: none"> LKAS が異常のときに点灯 	<ul style="list-style-type: none"> 常時点灯する場合は、ただちにHonda販売店で点検を受けてください。 	<p>LKAS</p> <p>LKAS(車線維持支援システム)異常システムは使用できません</p>



警告灯	名称	点灯 / 点滅する状況	知識	メッセージ
	VSA(ビークルスタビリティアシスト)警告灯	<ul style="list-style-type: none"> • VSAが作動しているときは点滅 • VSA システム、ヒルスタートアシストシステム、ブレーキアシストシステム、発進補助ブレーキ機能のいずれかが異常のときに点灯 	<ul style="list-style-type: none"> • 運転中に点灯したときは、ただちにHonda販売店で点検を受けてください。なお、点灯の場合でも通常のブレーキ機能としての性能は確保されています。 ▶ VSA(ビークルスタビリティアシスト) P.259 	<div style="background-color: #333; color: white; padding: 5px; text-align: center;">  VSA(ビークルスタビリティアシスト)システム異常 注意して運転してください </div> <div style="background-color: #333; color: white; padding: 5px; text-align: center;">  ヒルスタートアシストシステム異常 坂道での発進に注意してください </div>
	VSA OFF 警告灯	<ul style="list-style-type: none"> • VSA を OFF にすると点灯 	▶ VSA(ビークルスタビリティアシスト) P.259	<div style="background-color: #333; color: white; padding: 5px; text-align: center;">  VSA OFF </div>

警告灯	名称	点灯 / 点滅する状況	知識	メッセージ
	アイドリングストップシステム警告灯(オレンジ)	<ul style="list-style-type: none"> アイドリングストップシステムに異常があるときに点滅 	<ul style="list-style-type: none"> 点滅したときは、ただちにHonda販売店で点検を受けてください。 	
	ブラインドスポットインフォメーション警告灯*	<ul style="list-style-type: none"> ブラインドスポットインフォメーションの設定をOFFすると点灯 	<ul style="list-style-type: none"> ☒ ブラインドスポットインフォメーション* P.263 	
		<ul style="list-style-type: none"> 泥、雪あるいは氷がセンサー周辺にたまると点灯 	<ul style="list-style-type: none"> センサー周辺の付着物を取り除いてください。 ☒ ブラインドスポットインフォメーション* P.263 	
		<ul style="list-style-type: none"> ブラインドスポットインフォメーションに異常があるときに点灯 	<ul style="list-style-type: none"> 点灯したときは、ただちにHonda販売店で点検を受けてください。 	

警告灯	名称	点灯 / 点滅する状況	知識	メッセージ
	CMBS(衝突軽減ブレーキ)警告灯	<ul style="list-style-type: none"> • CMBS を OFF にしているとき点灯 • CMBS に異常があるとき点灯 	<ul style="list-style-type: none"> • OFF にしていないのに点灯する場合は、いくつかの理由が考えられます。 ❏ 衝突軽減ブレーキ(CMBS) P.269 • 常時点灯する場合は、ただちにHonda販売店で点検を受けてください。 	 <p>CMBS OFF</p>  <p>CMBS(衝突軽減ブレーキシステム)異常システムは作動しません</p>
		<ul style="list-style-type: none"> • フロントガラス上部にあるカメラ内部の温度が高温になると点灯 	<ul style="list-style-type: none"> • エアコンで室内温度を下げるなどしてカメラ内部の温度を下げてください。温度が下るとシステムは復帰します。 ❏ フロントセンサーカメラ P.331 	 <p>運転支援システムの一部が使用できません カメラの温度が下がるまでお待ちください</p>



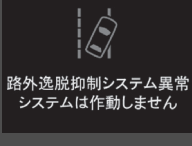

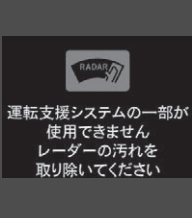
計器の見かた



警告灯	名称	点灯 / 点滅する状況	知識	メッセージ
	CMBS (衝突軽減ブレーキ) 警告灯	<ul style="list-style-type: none"> フロントガラス上部にあるカメラ付近に汚れ、氷、霜などの遮蔽物があるとき点灯 雨、霧、雪など悪天候のときも点灯することがあります 	<ul style="list-style-type: none"> 走行中はウォッシャーとワイパーで汚れなどの遮蔽物を取り除いてください。 安全な場所に停車してカメラ付近のフロントガラスの汚れなどの遮蔽物をふき取ってください。 汚れが落ちるとシステムは復帰します。 ▶ フロントセンサーカメラ P.331 	 <p>運転支援システムの一部が使用できません フロントウィンドウの汚れを取り除いてください</p>
		<ul style="list-style-type: none"> フロントグリルが汚れてレーダーセンサーが前の車両を検知しにくいとき点灯 	<ul style="list-style-type: none"> 常時点灯する場合は、安全な場所に停車してフロントグリルの汚れをふき取ってください。 汚れが落ちるとシステムは復帰します。 復帰するまでに時間がかかることがあります。 ▶ レーダーセンサー P.333 	 <p>運転支援システムの一部が使用できません レーダーの汚れを取り除いてください</p>
		<ul style="list-style-type: none"> 後方誤発進抑制機能に異常があると点灯 	<ul style="list-style-type: none"> ただちにHonda販売店で点検を受けてください。 ▶ 後方誤発進抑制機能 P.278 	 <p>後方誤発進抑制機能異常 システムは作動しません</p>
		<ul style="list-style-type: none"> リヤバンパーのソナーに汚れ、氷、霜などの遮蔽物があり、後方誤発進抑制機能が使用できなくなると点灯 	<ul style="list-style-type: none"> 安全な場所でリヤバンパーの遮蔽物を取り除いてください。 ▶ 後方誤発進抑制機能 P.278 	 <p>後方誤発進抑制機能が作動しません ソナーの汚れを取り除いてください</p>

警告灯	名称	点灯 / 点滅する状況	知識	メッセージ
	路外逸脱抑制機能警告灯	<ul style="list-style-type: none"> 路外逸脱抑制機能に異常があるときに点灯 	<ul style="list-style-type: none"> 常時点灯する場合は、ただちにHonda販売店で点検を受けてください。 	
		<ul style="list-style-type: none"> フロントガラス上部にあるカメラ内部の温度が高温になると点灯 	<ul style="list-style-type: none"> エアコンで室内温度を下げるなどしてカメラ内部の温度を下げてください。温度が下がるとシステムは復帰します。 ☑ フロントセンサーカメラ P.331 	
		<ul style="list-style-type: none"> フロントガラス上部にあるカメラ付近に汚れ、氷、霜などの遮蔽物があるとき点灯 雨、霧、雪など悪天候のときも点灯することがあります 	<ul style="list-style-type: none"> 走行中はウォッシャーとワイパーで汚れなどの遮蔽物を取り除いてください。 安全な場所に停車してカメラ付近のフロントガラスの汚れなどの遮蔽物をふき取ってください。 汚れが落ちるとシステムは復帰します。 ☑ フロントセンサーカメラ P.331 	
		<ul style="list-style-type: none"> フロントグリルが汚れてレーダーセンサーが前の車両を検知しにくいとき点灯 	<ul style="list-style-type: none"> 常時点灯する場合は、安全な場所に停車してフロントグリルの汚れをふき取ってください。 汚れが落ちるとシステムは復帰します。 復帰するまでに時間がかかることがあります。 ☑ レーダーセンサー P.333 	

表示灯

表示灯	名称	点灯 / 点滅する状況	知識	メッセージ
	方向指示器 / 非常点滅表示灯	<ul style="list-style-type: none"> 方向指示器と対応し、左右どちらかが点滅 非常点滅表示灯スイッチを押すと、左右同時に点滅 高速で走行中に急ブレーキをかけると、左右同時に点滅 	<ul style="list-style-type: none"> 点滅しない/点滅の周期が速いときは、ただちに Honda 販売店で点検を受けてください。 	—
	エマージェンシーストップシグナル		P.339	—
	ハイビーム表示灯	<ul style="list-style-type: none"> ヘッドライトを上向きにしたときに点灯 	—	—
	ライト点灯表示灯	<ul style="list-style-type: none"> 車幅灯、尾灯などが点灯しているときに点灯 	<ul style="list-style-type: none"> ライトの使いかた P.177 	—
	フォグライト点灯表示灯	<ul style="list-style-type: none"> フォグライトを点灯させると点灯 	<ul style="list-style-type: none"> フォグライト P.180 	—
	シフトポジション表示灯	<ul style="list-style-type: none"> 現在のポジションを表示 	<ul style="list-style-type: none"> シフト操作 P.248 	—
	シフトインジケーター/M(7速マニュアルシフトモード)表示灯	<ul style="list-style-type: none"> セレクトレバーが S で、7速マニュアルシフトモードのとき M 表示灯が点灯 7速マニュアルシフトモードのとき、ギヤ位置を表示 	<ul style="list-style-type: none"> 7速マニュアルシフトモードとは P.250 	—

表示灯	名称	点灯 / 点滅する状況	知識	メッセージ
	インフォメーション表示灯	<ul style="list-style-type: none"> 異常を検知すると、マルチインフォメーションディスプレイにメッセージが表示され、同時に警告音も鳴り、点灯 	<ul style="list-style-type: none"> メッセージがマルチインフォメーションディスプレイに表示されたときは、表示灯、警告灯の該当ページを参照して、必要な処置を行ってください。 メッセージは警告が解除されるか、スイッチを押すまで通常表示に戻りません。 点灯しているときにスイッチを押し、「警告メッセージ」を選択すると、メッセージを再表示させることができます。 	—
ACC	ACC (アダプティブ・クルーズ・コントロール) 表示灯 (グリーン)	<ul style="list-style-type: none"> MAIN スイッチを押すと点灯 	<ul style="list-style-type: none">  ACC (アダプティブ・クルーズ・コントロール) P.287 	—
LKAS	LKAS (車線維持支援システム) 表示灯 (グリーン)	<ul style="list-style-type: none"> MAIN スイッチを押すと点灯 	<ul style="list-style-type: none">  LKAS (車線維持支援システム) P.302 	—

表示灯	名称	点灯 / 点滅する状況	知識	メッセージ
 <p>表示灯</p>	<p>イモビライザーシステム表示灯</p>	<ul style="list-style-type: none"> • ENGINE START/STOP を押したとき、イモビライザーシステムがキーの情報を認識できないと点滅 	<ul style="list-style-type: none"> • ENGINE START/STOP を押したあと、点滅しているときは、エンジンを始動することはできません。 パワーモードをいったん OFF モードにしてから、もう一度 ON モードにしてください。 • 頻繁に表示灯の点滅を繰り返す場合は、システムの異常が考えられますのでHonda販売店で点検を受けてください。 • ENGINE START/STOP スイッチのそばに、別のキーや金属があるとイモビライザーシステムがキーの情報を読み取れないことがあります。 	<p>—</p>
 <p>表示灯</p>	<p>セキュリティアラームシステム作動表示灯</p>	<ul style="list-style-type: none"> • セキュリティアラームシステムがセットされているときに点滅 	<p>■ セキュリティアラームシステム P.168</p>	<p>—</p>





表示灯	名称	点灯 / 点滅する状況	知識	メッセージ
	ECON 表示灯	<ul style="list-style-type: none"> ECON が ON のときに点灯 	<p>➡ ECON スイッチ P.252</p>	
	アイドリングストップ表示灯(グリーン)	<ul style="list-style-type: none"> アイドリングストップシステムが作動し、アイドリングストップしたときに点灯 	<p>➡ アイドリングストップシステム P.253</p>	
	アイドリングストップシステム OFF 表示灯(オレンジ)	<ul style="list-style-type: none"> アイドリングストップシステム OFF スイッチでシステムを OFF にすると点灯 	<p>➡ アイドリングストップシステムの ON/OFF P.254</p>	





計器の見かた





マルチインフォメーションディスプレイのメッセージ





下記のメッセージはマルチインフォメーションディスプレイにのみ表示されます。



再表示させるときは  スイッチを押してください。



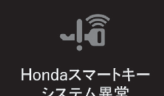

メッセージ	表示される状況	アドバイス
 <p>STOP 走行を継続できません 安全な場所に 停車してください</p>	<ul style="list-style-type: none"> 通常走行ができないときに表示 	<ul style="list-style-type: none"> ただちに安全な場所に停車してください。
 <p>停車時は パーキングブレーキを かけてください</p>	<ul style="list-style-type: none"> 車両の異常でシフトポジションを P にできないときに表示 	<ul style="list-style-type: none"> 停車したときはパーキングブレーキをかけてください。  パーキングブレーキ P.335 Honda 販売店で点検を受けてください。
 <p>外気温低下 路面凍結の おそれがあります</p>	<ul style="list-style-type: none"> パワーモードが ON モードのときに、外気温が 3℃以下になると表示 	—

メッセージ	表示される状況	アドバイス
 <p>エンジン油圧異常 安全な場所に停車し 運転を停止してください</p>	<ul style="list-style-type: none"> エンジン回転中、エンジン内部を潤滑しているオイルの圧力が低下すると表示 	<ul style="list-style-type: none"> 運転中に表示された場合は、ただちに安全な場所に車を停車し、対処してください。 ❏ 「エンジン油圧異常」の警告メッセージが表示された P.441
 <p>エンジン冷却水温上昇中 急発進・急加速・高速走行 を避けてください</p>	<ul style="list-style-type: none"> エンジン冷却水の温度が異常に上がると表示 	<ul style="list-style-type: none"> ゆっくり走行してください。
 <p>エンジン冷却水高温 安全な場所に停車し 運転を停止してください</p>	<ul style="list-style-type: none"> エンジンの冷却水の温度が著しく高いときに表示 	<ul style="list-style-type: none"> ただちに安全な場所に停車し、エンジンを冷やしてください。 ❏ オーバーヒート P.439
 <p>後席への置き忘れに 注意してください</p>	<ul style="list-style-type: none"> 後席への置き忘れがないように通知するときに表示 	<ul style="list-style-type: none"> ❏ リアシートリマインダー P.202





メッセージ	表示される状況	アドバイス
 <p>ドアとテールゲートが開いています</p>	<ul style="list-style-type: none"> • ドアとテールゲートが完全に閉まっていないときに表示 • 走行中、ドアを開けるとブザーが鳴り、ブザーが鳴っている間は警告メッセージが表示 	<ul style="list-style-type: none"> • ドアとテールゲートを完全に閉めてください。
 <p>運転席側パワースライドドア異常 メインスイッチをOFFにして ドアの開閉は 手動で行ってください</p>  <p>助手席側パワースライドドア異常 メインスイッチをOFFにして ドアの開閉は 手動で行ってください</p>	<ul style="list-style-type: none"> • パワースライドドアシステムに異常があると表示 	<ul style="list-style-type: none"> • パワースライドドアのメインスイッチをOFFにして、ドアの開閉は手動で行い、ただちにHonda 販売店で点検を受けてください。
 <p>車両設定は停車して パーキングに入れて 行って下さい</p>	<ul style="list-style-type: none"> • シフトポジションが[P]以外するとき、マルチインフォメーションディスプレイのカスタマイズ設定をする と表示 	<p>➡ カスタマイズのしかた P.110</p>

メッセージ	表示される状況	アドバイス
 <p>オートライトシステム異常 ライトの点灯・消灯は 手動で行ってください</p>	<ul style="list-style-type: none"> オートライトコントロールシステムに異常があると表示 	<ul style="list-style-type: none"> 運転中に表示された場合は、ライトの点灯、消灯は手動で行い、Honda 販売店で点検を受けてください。 ☑ ライトの使いかた P.177
 <p>ヘッドライト異常 ヘッドライトが正常に点灯 しないことがあります</p>	<ul style="list-style-type: none"> ヘッドライトの機能に異常があると表示 	<ul style="list-style-type: none"> 運転中に表示された場合は、ただちにHonda 販売店で点検を受けてください。
 <p>充電システム点検</p>	<ul style="list-style-type: none"> バッテリーセンサーの機能に異常があると表示 	<ul style="list-style-type: none"> ただちに Honda 販売店で点検を受けてください。
 <p>スターティングシステム異常 エンジンを再始動できない ことがあります</p>	<ul style="list-style-type: none"> スターティングシステムが異常のときに表示 	<ul style="list-style-type: none"> ブレーキペダルを踏んだまま、ENGINE START/STOP をエンジンが始動するまでおよそ 15 秒間押し続けてください。表示が消えないときや再び表示した場合は、ただちに Honda 販売店で点検を受けてください。





メッセージ	表示される状況	アドバイス
 <p>パーキングセンサーシステム異常 システムは作動しません</p>	<ul style="list-style-type: none"> パーキングセンサーシステムが異常のときに表示 	<ul style="list-style-type: none"> センサー周辺に泥、氷、雪などの付着物がないか確認してください。付着物を取り除いても表示される場合は、Honda 販売店で点検を受けてください。 ▶▶ パーキングセンサーシステム P.342
 <p>Hondaスマートキーシステム異常 内蔵キーを使用してください</p>	<ul style="list-style-type: none"> Honda スマートキーシステムが異常のときに表示 	<ul style="list-style-type: none"> ただちに Honda 販売店で点検を受けてください。
 <p>キーが見つかりません キーを車内に戻してください</p>	<ul style="list-style-type: none"> パワーモードが ON モードで、Honda スマートキーを車外に持ち出し、ドアを閉めたときに、警告音と同時に表示 	<ul style="list-style-type: none"> パワーモードONの作動範囲内にHondaスマートキーを戻してドアを閉めると、警告が解除されます。 ▶▶ Honda スマートキー持ち去り警告 P.176
 <p>キー電池残量低下</p>	<ul style="list-style-type: none"> Honda スマートキーの電池残量が少なくなったときに、警告音と同時に表示 	<ul style="list-style-type: none"> ▶▶ Honda スマートキーの取り扱いと電池交換 P.404





メッセージ	表示される状況	アドバイス
 <p>スイッチを押しハンドルを回してください</p>	<ul style="list-style-type: none"> ハンドルのロックが解除されていないときに表示 	<ul style="list-style-type: none"> ハンドルを左右に動かしながら ENGINE START/STOP を押してください。
 <p>ブレーキペダルを踏みスイッチを押してください</p>	<ul style="list-style-type: none"> パワーモードがアクセサリモードまたは ON モードのときに表示 	<p>⇒ エンジンの始動 P.241</p>
 <p>スイッチを2回押して電源をOFFしてください</p>	<ul style="list-style-type: none"> パワーモードがアクセサリモードのときに運転席のドアを開けると表示 	<ul style="list-style-type: none"> パワーモードを OFF モードにしてください。 ⇒ ENGINE START/STOP スイッチ P.174
 <p>アクセサリモードです</p>	<ul style="list-style-type: none"> パワーモードがアクセサリモードのときに表示 	<p>—</p>





メッセージ	表示される状況	アドバイス
 <p>キーでスイッチに 触れてください</p>	<ul style="list-style-type: none"> • Honda スマートキーの電池残量が少なくなったときや Honda スマートキーが車内にないときに ENGINE START/STOP を押すと、警告音と同時に表示 	<p>▶ Honda スマートキーの電池が切れたとき P.434</p>
 <p>ボタンを2回押すか 押し続けることで 電源をOFFできます</p>	<ul style="list-style-type: none"> • 走行中に ENGINE START/STOP を押したときに表示 	<p>▶ 緊急時のエンジン停止方法 P.435</p>
<p>アイドリングストップシステム ON</p>	<ul style="list-style-type: none"> • アイドリングストップシステムをONにしたときに表示 	<p>▶ アイドリングストップシステム P.253</p>



メッセージ	表示される状況	アドバイス
 ボンネットが開いています	<ul style="list-style-type: none"> ボンネットが完全に閉まっていないときに表示 	<ul style="list-style-type: none"> ボンネットを完全に閉めてください。
 アイドリングストップ できません	<ul style="list-style-type: none"> 何らかの理由により、アイドリングストップできないときに表示 エンジンが自動的に再始動したときに表示 バッテリーの内部温度が5℃以下のときに表示 	ⓘ アイドリングストップシステム P.253
 アイドリングストップ できません	<ul style="list-style-type: none"> バッテリーの充電量が少ない状態でアイドリングストップできないときに表示 	ⓘ アイドリングストップシステム P.253
 アイドリングストップ できません	<ul style="list-style-type: none"> エアコン使用中で設定温度と車内の温度差が大きくて、アイドリングストップできないときに表示 	ⓘ アイドリングストップシステム P.253





メッセージ	表示される状況	アドバイス
 <p>アイドリングストップ できません</p>	<ul style="list-style-type: none"> エンジン冷却水の水温が低いとき、または高くしてアイドリングストップできないときに表示 	<p>➤ アイドリングストップシステム P.253</p>
 <p>アイドリングストップするには ブレーキペダルを さらに踏んでください</p>	<ul style="list-style-type: none"> ブレーキペダルの踏み込みが足りないため、アイドリングストップしないときに表示 	<ul style="list-style-type: none"> ブレーキペダルを踏み込んでください。
 <p>パーキングに 入れてください</p>	<ul style="list-style-type: none"> パワーモードが ON モードでセレクトレバーが P 以外のとき、ENGINE START/STOP を押すと表示 セレクトレバーが P 以外のときにエンジンが停止して、自動的に再始動しないときに表示 アイドリングストップ中に、ボンネットなどを開けると表示 	<ul style="list-style-type: none"> パワーモードを OFF モードにしたいときは、セレクトレバーを P にして、ブレーキペダルを踏まずに ENGINE START/STOP を 2 回押してください。 パワーモードを OFF モードにしたいときは、セレクトレバーを P にしてください。 エンジンを始動させたいときは、通常のエンジンの始動操作をしてください。 <p>➤ エンジンの始動 P.241</p>











メッセージ	表示される状況	アドバイス
 <p>まもなく再始動します</p>	<ul style="list-style-type: none"> • アイドリングストップ中に、以下の状態となったときに表示 <ul style="list-style-type: none"> • バッテリーの充電量が少なくなったとき • バッテリーの内部温度が5℃以下となったとき 	<ul style="list-style-type: none"> • 数秒後にエンジンが自動的に再始動します。
 <p>まもなく再始動します</p>	<ul style="list-style-type: none"> • アイドリングストップ中に、以下の状態となったときに表示 <ul style="list-style-type: none"> • エアコンを使用中で、設定温度と車内の温度差が大きい • 車内の湿度が高い 	<ul style="list-style-type: none"> • 数秒後にエンジンが自動的に再始動します。
 <p>走行を継続するには ブレーキを踏みスイッチを 押してください</p>	<ul style="list-style-type: none"> • アイドリングストップ中に、以下の状態のためエンジンが自動的に再始動しないときに表示 <ul style="list-style-type: none"> • ボンネットが開いている • アイドリングストップを続けることができないシステムの異常 	<ul style="list-style-type: none"> • エンジンを再始動してください。  エンジンの始動 P.241

メッセージ	表示される状況	アドバイス
 <p>ACC ACC LKAS OFF</p>	<ul style="list-style-type: none"> ACC の作動が自動的に解除されたときに表示 	<ul style="list-style-type: none"> ACC が自動解除になった原因が解決された場合、RES/+ スイッチを押すことにより、元の設定速度に戻すことができます。 ▶ ACC(アダプティブ・クルーズ・コントロール) P.287
	<ul style="list-style-type: none"> 衝突の可能性があるときブザーが断続的に鳴り警告が点滅 	<ul style="list-style-type: none"> ▶ ACC(アダプティブ・クルーズ・コントロール) P.287 ▶ 衝突軽減ブレーキ(CMBS) P.269 ▶ 誤発進抑制機能 P.276 ▶ 後方誤発進抑制機能 P.278
 <p>クルーズセットできません： 車速が高すぎます</p>	<ul style="list-style-type: none"> 車速が高すぎて ACC がセットできないときに表示 	<ul style="list-style-type: none"> 車速を下げてからACCをセットしてください。 ▶ ACC(アダプティブ・クルーズ・コントロール) P.287
 <p>クルーズセットできません： 車速が低すぎます</p>	<ul style="list-style-type: none"> 車速が低すぎて ACC がセットできないときに表示 	<ul style="list-style-type: none"> 車速を上げてからACCをセットしてください。 ▶ ACC(アダプティブ・クルーズ・コントロール) P.287

メッセージ	表示される状況	アドバイス
 <p>クルーズキャンセルしました： 車速が高すぎます</p>	<ul style="list-style-type: none"> • 車速が高すぎて ACC の作動が解除されたときに表示 	<ul style="list-style-type: none"> • 車速を下げた後から ACC を再度セットしてください。 ☑ ACC (アダプティブ・クルーズ・コントロール) P.287
 <p>クルーズキャンセルしました： 車速が低すぎます</p>	<ul style="list-style-type: none"> • 車速が低すぎて ACC の作動が解除されたときに表示 	<ul style="list-style-type: none"> • 車速を上げてから ACC を再度セットしてください。 ☑ ACC (アダプティブ・クルーズ・コントロール) P.287
 <p>クルーズセットできません： 先行車が近すぎます</p>	<ul style="list-style-type: none"> • 先行車との車間距離が接近しすぎてセットできないときに表示 	<ul style="list-style-type: none"> • 先行車との車間距離をとってから ACC を再度セットしてください。 ☑ ACC (アダプティブ・クルーズ・コントロール) P.287
 <p>クルーズセットできません： Dレンジに入れてください</p>	<ul style="list-style-type: none"> • セレクトレバーが [D] または [S] 以外でセットできないときに表示 	<ul style="list-style-type: none"> • セレクトレバーを [D] または [S] にしてから ACC をセットしてください。 ☑ ACC (アダプティブ・クルーズ・コントロール) P.287

メッセージ	表示される状況	アドバイス
 <p>クルーズセットできません： ブレーキペダルが踏まれています</p>	<ul style="list-style-type: none"> 走行中にブレーキペダルを操作していてセットできないときに表示 	<ul style="list-style-type: none"> ブレーキペダルを操作していない状態でACCをセットしてください。 ➤ ACC(アダプティブ・クルーズ・コントロール) P.287
 <p>クルーズキャンセルしました： 先行車が近すぎます</p>	<ul style="list-style-type: none"> 先行車との車間距離が接近しすぎて ACC の作動が解除されたときに表示 	<ul style="list-style-type: none"> 先行車との車間距離をとってから ACC を再度セットしてください。 ➤ ACC(アダプティブ・クルーズ・コントロール) P.287
 <p>クルーズキャンセルしました： スリップを検知しました</p>	<ul style="list-style-type: none"> ACC が作動しているときにスリップやホイールスピンなどが発生したときに表示 	<ul style="list-style-type: none"> ACCを使用するときは再度、設定しなおしてください。 ➤ ACC(アダプティブ・クルーズ・コントロール) P.287



メッセージ	表示される状況	アドバイス
 <p>車線逸脱注意 (オレンジ)</p>	<ul style="list-style-type: none"> 車線を越えそうなときに表示 	<ul style="list-style-type: none"> ハンドル操作をして、車線の中央を走行してください。しばらくすると、警告メッセージが消えます。 <ul style="list-style-type: none"> ▶ 歩行者事故低減ステアリング P.280 ▶ 路外逸脱抑制機能 P.313 ▶ LKAS(車線維持支援システム) P.302
 <p>車線逸脱注意 (レッド)</p>	<ul style="list-style-type: none"> ハンドルを操作しないで、もしくはハンドルから手を放したまま走行し、車線を越えそうになると、警告音と同時に表示 	<ul style="list-style-type: none"> ハンドル操作をして、車線の中央を走行してください。しばらくすると、警告メッセージが消えます。 <ul style="list-style-type: none"> ▶ LKAS(車線維持支援システム) P.302
 <p>ハンドルを握ってください</p>	<ul style="list-style-type: none"> ハンドルを操作しないで、もしくはハンドルから手を放したまま走行すると、警告音と同時に点滅 	<ul style="list-style-type: none"> そのまま走行を続けると、長い警告音が1回鳴り、LKASの作動が解除されます。 ハンドル操作をすると、警告メッセージが消えます。 <ul style="list-style-type: none"> ▶ LKAS(車線維持支援システム) P.302
 <p>ハンドル操作アシスト中</p>	<ul style="list-style-type: none"> 車線からはみ出るような走行をすると、ハンドル制御と同時に表示 	<ul style="list-style-type: none"> ハンドル操作をして、車線の中央を走行してください。しばらくすると、警告メッセージが消えます。 <ul style="list-style-type: none"> ▶ 路外逸脱抑制機能 P.313

メッセージ	表示される状況	アドバイス
 <p>LKAS(車線維持支援システム)が使用できません</p>	<ul style="list-style-type: none"> LKASシステムに異常が起こりLKASの作動が解除されたとき、またはLKASシステムに異常がある場合にLKASスイッチを押したときに警告音と同時に表示 	<ul style="list-style-type: none"> VSA警告灯、ABS警告灯、ブレーキシステム警告灯が同時に点灯した場合は、ただちにHonda販売店で点検を受けてください。  LKAS(車線維持支援システム) P.302
 <p>運転支援システムの一部が使用できません カメラの温度が下がるまでお待ちください</p>	<ul style="list-style-type: none"> フロントガラス上部にあるカメラ内部の温度が高温になり、運転支援システムの一部が使用できなくなると表示 	<ul style="list-style-type: none"> エアコンで室内温度を下げるなどしてカメラ内部の温度を下げてください。  フロントセンサーカメラ P.331  ホンダセンシング P.266
 <p>運転支援システムの一部が使用できません フロントウィンドウの汚れを取り除いてください</p>	<ul style="list-style-type: none"> フロントガラス上部にあるカメラ付近に汚れ、氷、霜などの遮蔽物があり、運転支援システムの一部が使用できなくなると表示 雨、霧、雪など悪天候のときも表示することがあります 	<ul style="list-style-type: none"> 走行中はウォッシャーとワイパーで汚れなどの遮蔽物を取り除いてください。 安全な場所に停車してカメラ付近のフロントガラスの汚れなどの遮蔽物を取り除いてください。  フロントセンサーカメラ P.331  ホンダセンシング P.266
 <p>運転支援システムの一部が使用できません レーダーの汚れを取り除いてください</p>	<ul style="list-style-type: none"> フロントグリルに汚れなどの遮蔽物がありレーダーセンサーが前の車両等を検知しにくいときに表示 	<ul style="list-style-type: none"> 安全な場所に停車してフロントグリルの汚れなどの遮蔽物を取り除いてください。 復帰するまでに時間がかかることがあります。  レーダーセンサー P.333  ホンダセンシング P.266

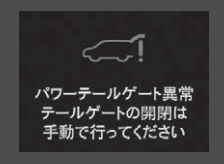
パワーテールゲート装備車

メッセージ	表示される状況	アドバイス
 <p>パワーテールゲート異常 テールゲートの開閉は 手動で行ってください</p>	<ul style="list-style-type: none"> パワーテールゲートシステムに異常があるときに表示 	<ul style="list-style-type: none"> パワーテールゲートの開閉は手動で行い、ただちに Honda 販売店で点検を受けてください。

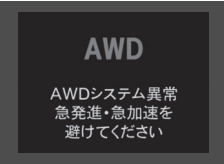
リアルタイム AWD(インテリジェント・コントロール・システム)装備車

メッセージ	表示される状況	アドバイス
 <p>AWD AWDシステム異常 急発進・急加速を 避けてください</p>	<ul style="list-style-type: none"> リアルタイムAWDシステムに異常があるときに表示 	<ul style="list-style-type: none"> 運転中に表示された場合は、前輪駆動での走行になります。急発進、急加速を避けて、ただちに Honda 販売店で点検を受けてください。
 <p>AWD AWDシステム高温 急発進・急加速を 避けてください</p>	<ul style="list-style-type: none"> リアルタイムAWDシステムがオーバーヒートしたときに表示 	<ul style="list-style-type: none"> 運転中に表示された場合は、前輪駆動での走行になります。安全な場所に車を停めて、シフトポジションを[P]にして、アイドル運転を行い、消灯するまでお待ちください。消灯しない場合は、ただちに Honda 販売店で点検を受けてください。 ❑ リアルタイム AWD(インテリジェント・コントロール・システム)* P.262

❖: タイプやオプションなどにより、装備が異なります。

メーターとマルチインフォメーションディスプレイ

メーター

メーターには、スピードメーター、燃料計などの種類があります。
パワーモードが ON モードのとき表示されます。

■スピードメーター

走行速度を km/h で表示します。

■燃料計

燃料タンクに残っている、燃料の量を表示します。

■水温計

エンジン冷却水の温度を表示します。通常は **[H]** のマークにまで上がらない状態で走行します。

▶燃料計

アドバイス

燃料計が **[E]** に近づいたら、早めに給油してください。

燃料がなくなるとエンジンが点火しなくなり、触媒装置を損傷することがあります。

実際の燃料残量と、メーターに表示される量は異なる場合がありますので、ご注意ください。

▶水温計

水温計が **[H]** のマークを示した場合、オーバーヒートのおそれがあります。

ただちに安全な場所に停めて、エンジンを冷やしてください。

▶ オーバーヒート P.439

■ タコメーター

1 分間あたりのエンジン回転数を表示します。

※ タコメーター

エンジンの限界回転数は、6,800rpm です。

■ アドバイス

エンジン故障の原因となりますので限界回転数以上(レッドゾーン)に入らないよう運転してください。

特に、高速走行時にシフトダウンするときには、注意してください。

セレクトレバーが[R]のときや、空ぶかしをしたときは、エンジンの限界回転数より低い回転数でも、トランスミッション保護のため燃料供給が停止されます。

マルチインフォメーションディスプレイ

マルチインフォメーションディスプレイには、オドメーター、トリップメーター、外気温表示、燃費情報などが表示されます。

また、異常を検知すると警告メッセージが表示されます。

■表示の切り換えかた

■メインディスプレイ

スイッチを押し、レフトセレクトターホイールを回すと表示が切り換わります。レフトセレクトターホイールを押し決定してください。

※表示の切り換えかた

警告メッセージが表示されているときは、

スイッチを押すと消えます。

ホーム画面に戻るには、スイッチを押します。

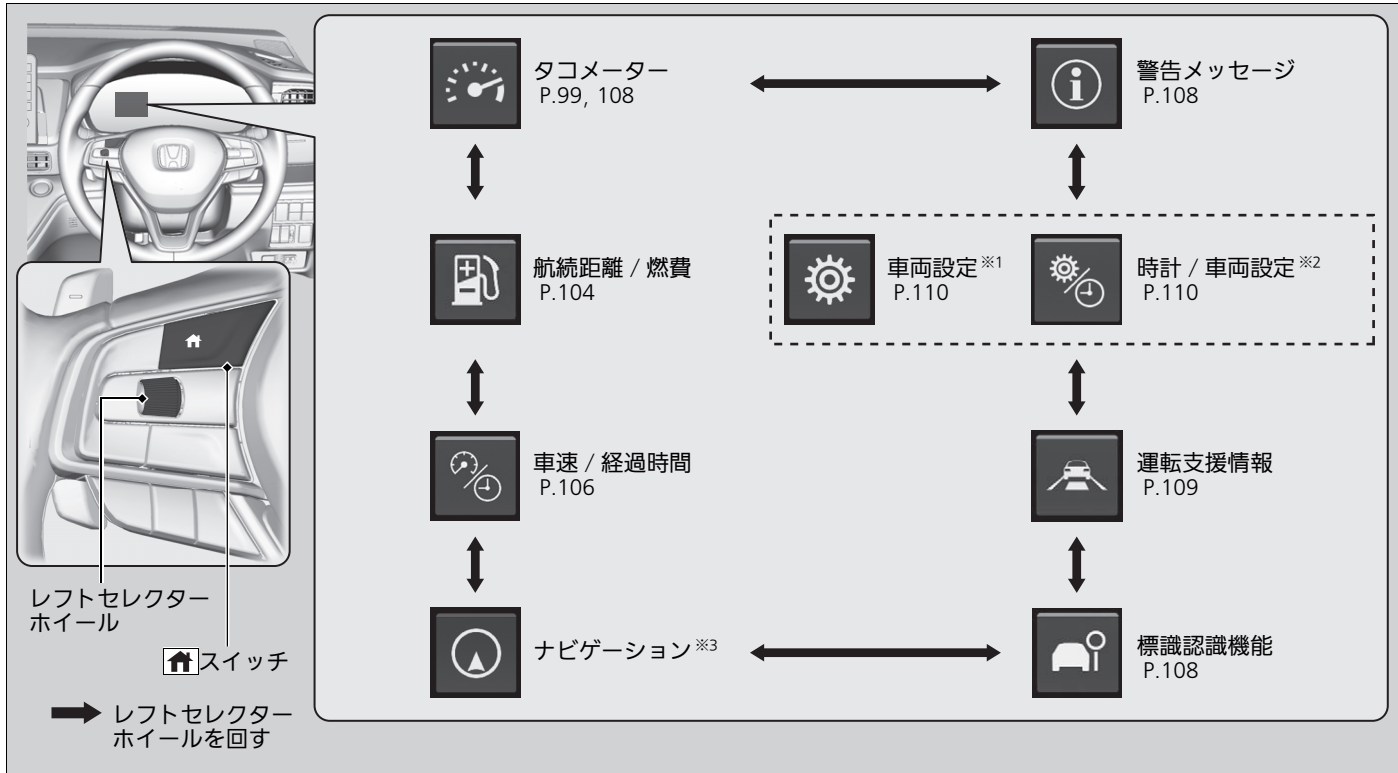

計器の見た

※1 : Honda インターナビシステム装備車

※2 : Honda インターナビシステム非装備車

※3 : 指定の Honda インターナビを取り付けた場合に表示されます。詳細については別冊「Honda インターナビシステム取扱説明書」を参照してください。

■サブディスプレイ

TRIP ボタンを押すごとに画面が切り換わります。

計器の見た

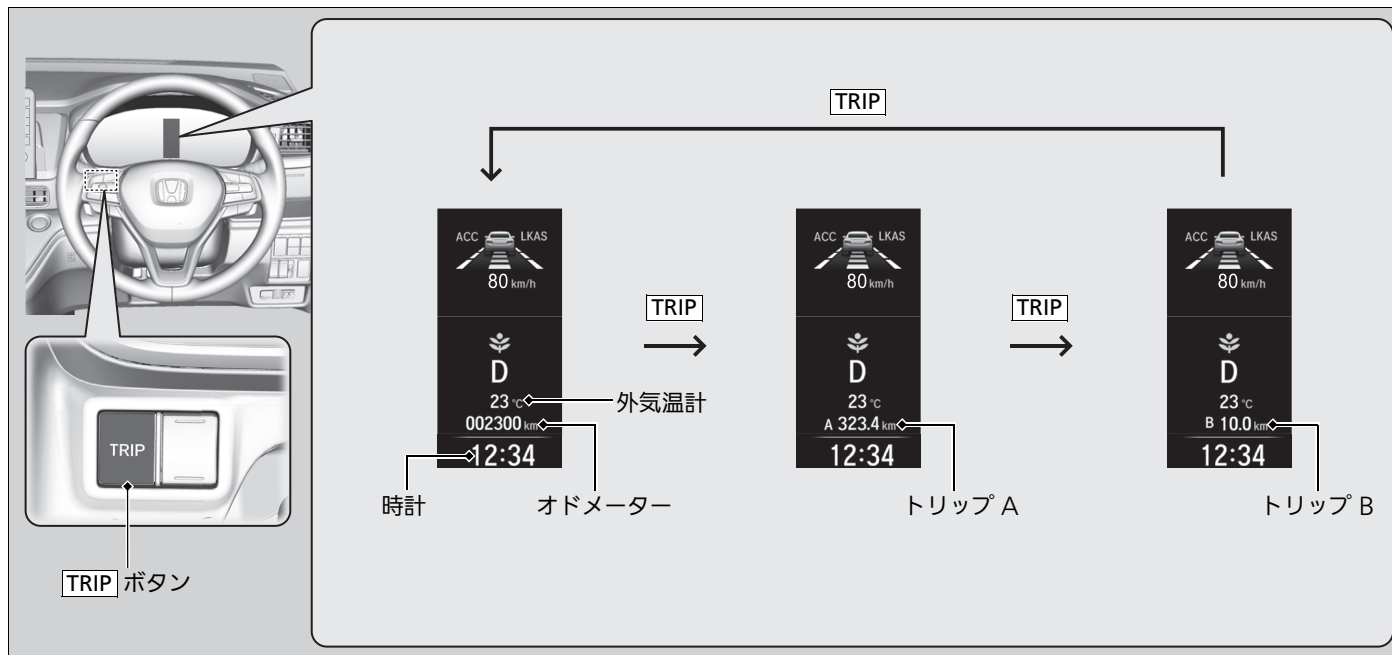

■ オドメーター

走行距離の累計を km で表示します。

■ トリップメーター

リセットしてからの走行距離を km で表示します。

トリップメーターA と、トリップメーターB があり、それぞれ独立して計測するため 2 つの走行距離を知ることができます。

■ トリップメーターをリセットするには

リセットしたいトリップメーターが表示されている状態で、**TRIP** ボタンを押し続けてください。トリップメーターが 0.0 にリセットされます。

■ 外気温表示

外気温を測定し表示します。

■ 外気温表示を補正するには

外気温とメーターの表示温度に差がある場合、 $\pm 3^{\circ}\text{C}$ の範囲で補正することができます。補正するには、マルチインフォメーションディスプレイのカスタマイズ機能を使用します。

☞ **カスタマイズ機能** P.121

☞ トリップメーター

トリップメーターは走行距離が 9999.9km を超えると、0.0km に戻ります。

トリップメーターA とトリップメーターB は、**TRIP** ボタンを押して切り換えられます。

☞ 外気温表示

温度センサーはフロントバンパー付近に付いています。

速度がおよそ 30km/h 以下のときは、表示される温度が、路面の熱、エンジンの熱、周囲の車の排気ガスの影響を受けることがあります。

また、温度の読み取り値が安定するまで更新されないため、温度表示の更新に数分かかることがあります。

外気温表示の補正は、温度が安定してから行ってください。

パワーモードを ON モードにしたとき、外気温が 3°C 以下の場合、外気温低下メッセージが表示されます。

航続距離 / 燃費

レフトセクターホイールを回すと、トリップコンピューターのA、Bが切り替わります。

計器の見かた

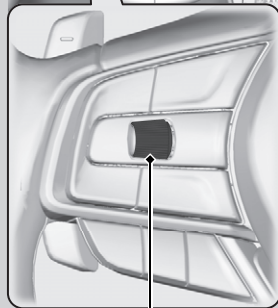
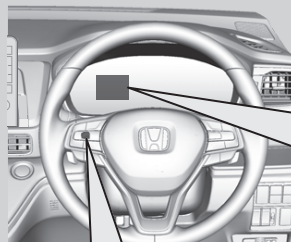

レフトセクター
ホイール

➡レフトセクター
ホイールを回す

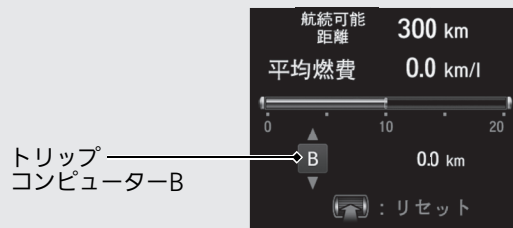

■トリップメーター

リセットしてからの走行距離を km で表示します。

トリップメーターA と、トリップメーターB があり、それぞれ独立して計測するため 2 つの走行距離を知ることができます。

トリップメーターをリセットするには

リセットしたいトリップメーターが表示されている状態でレフトセクターホイールを押し、「リセット」を選択してください。トリップメーターが 0.0 にリセットされます。

■平均燃費表示

トリップメーターA、B と連動し、それぞれの平均燃費を一定時間ごとに更新して km/l で表示します。

トリップメーターA、B をリセットすると、平均燃費表示 A、B、平均車速表示 A、B、経過時間表示 A、B も同時にリセットされます。

■瞬間燃費表示

瞬間燃費をバーグラフに km/l で表示します。

■航続可能距離

燃料残量と平均燃費をもとに推定航続可能距離を km で表示します。

☒トリップメーター

レフトセクターホイールを回すと、トリップメーターの A、B が切り換わります。

「航続距離 / 燃費」でトリップメーターをリセットすると、サブディスプレイのトリップメーターも同時にリセットされます。

☒平均燃費表示

表示される平均燃費は、実際に走行した燃費とは異なる場合があります。

トリップメーターA、B と平均燃費表示 A、B を給油と連動させて自動的にリセットさせることができます。

☒ カスタマイズ機能 P.121

停車時または低速走行中にリセットした場合は、走行を始めてから燃費の計算を開始します。

☒航続可能距離

表示される航続可能距離は、実際に航続可能な距離とは異なる場合があります。

■ 車速 / 経過時間

レフトセクターホイールを回すと、トリップコンピューターのA、Bが切り換わります。

計器の
見かた

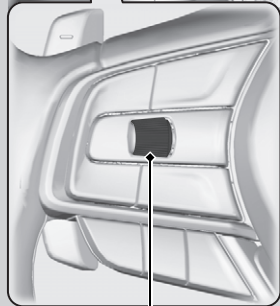
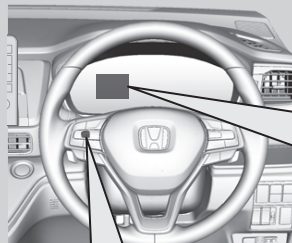

レフトセクター
ホイール

➡ レフトセクター
ホイールを回す

トリップ
コンピューターA

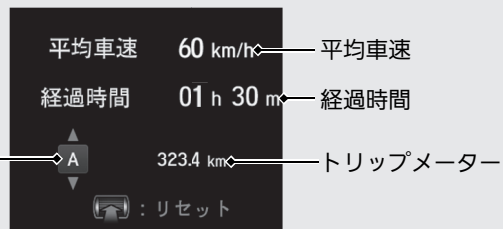

トリップ
コンピューターB



■トリップメーター

☞ トリップメーター P.105

■経過時間表示

トリップメーターA、B をリセットしてからの経過時間を表示します。

■平均車速表示

トリップメーターA、B をリセットしてからの平均車速を km/h で表示します。

☞ 経過時間表示

経過時間表示は 99 時間 59 分まで表示できません。

トリップメーターA、B と経過時間表示 A、B を給油と連動させて自動的にリセットさせることができます。

☞ カスタマイズ機能 P.121

☞ 平均車速表示

トリップメーターA、B と平均車速表示 A、B を給油と連動させて自動的にリセットさせることができます。

☞ カスタマイズ機能 P.121

■ タコメーター

1分間あたりのエンジン回転数を表示します。また、タコメーター以外は表示されません。

■ 警告メッセージ

▶ マルチインフォメーションディスプレイのメッセージ P.82

■ 標識認識機能表示

走行中に認識した最高速度、はみ出し通行禁止、一時停止、車両進入禁止の道路標識情報を表示します。

▶ 標識認識機能 P.324

▶▶ タコメーター

マルチインフォメーションディスプレイのカスタマイズ機能を使ってタコメーター表示のON/OFFを選択することができます。

▶ **カスタマイズ機能** P.121

カスタマイズ機能でタコメーターの表示をOFFにした場合であっても、メインディスプレイのタコメーター項目を選択すると、タコメーターのみ表示することができます。

▶ **メインディスプレイ** P.100

▶▶ 警告メッセージ

複数のメッセージがある場合は、レフトセクターホイールを回すとその他のメッセージが表示されます。

運転支援情報



先行车のアイコン
先行车までの距離

ACC、LKASがONのとき

設定した車間距離

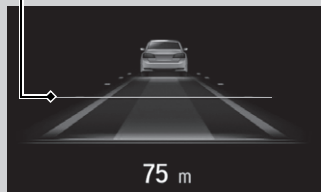

ACC ON：車両アイコンの後方がグリーンで表示されます
LKAS ON：車線が枠で表示されます
LKAS 作動：車線が面で表示されます
LKAS 自動解除：車線が点線で表示されます

運転支援情報は、先行车までの距離を表示します。

また、ACC、LKAS の作動状況を表示します。ACC が作動すると、設定した車間距離が表示されます。LKAS が作動しているときは、車線の表示が状況に応じて変化します。

❏ ACC(アダプティブ・クルーズ・コントロール) P.287



❏ LKAS(車線維持支援システム) P.302

運転支援情報

ACC が作動していない状態で先行车との車間が近い場合、車両アイコンの後方が警告のためオレンジで表示されます。



■ カスタマイズのしかた

パワーモードがONモードでシフトポジションが[P]のときに、スイッチを押し、レフトセレクターホイールを回して、を選択します。レフトセレクターホイールを押すと、カスタマイズを行うことのできる「グループ」画面に切り換わります。

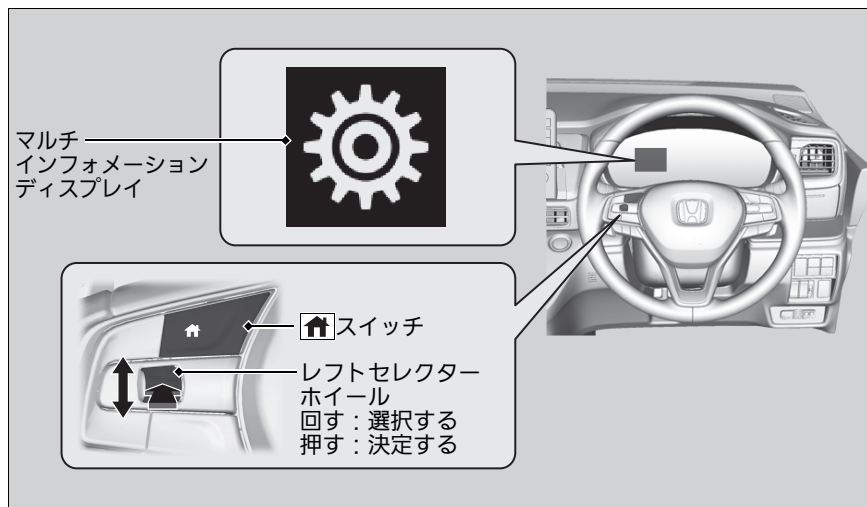

☒ カスタマイズのしかた

- ☒ カスタマイズ操作一覧 P.111
- ☒ カスタマイズ設定の例 P.123

■カスタマイズ操作一覧

レフトセレクトホイールを回してメニューまたは設定値を切り換え、レフトセレクトホイールを押して決定します。

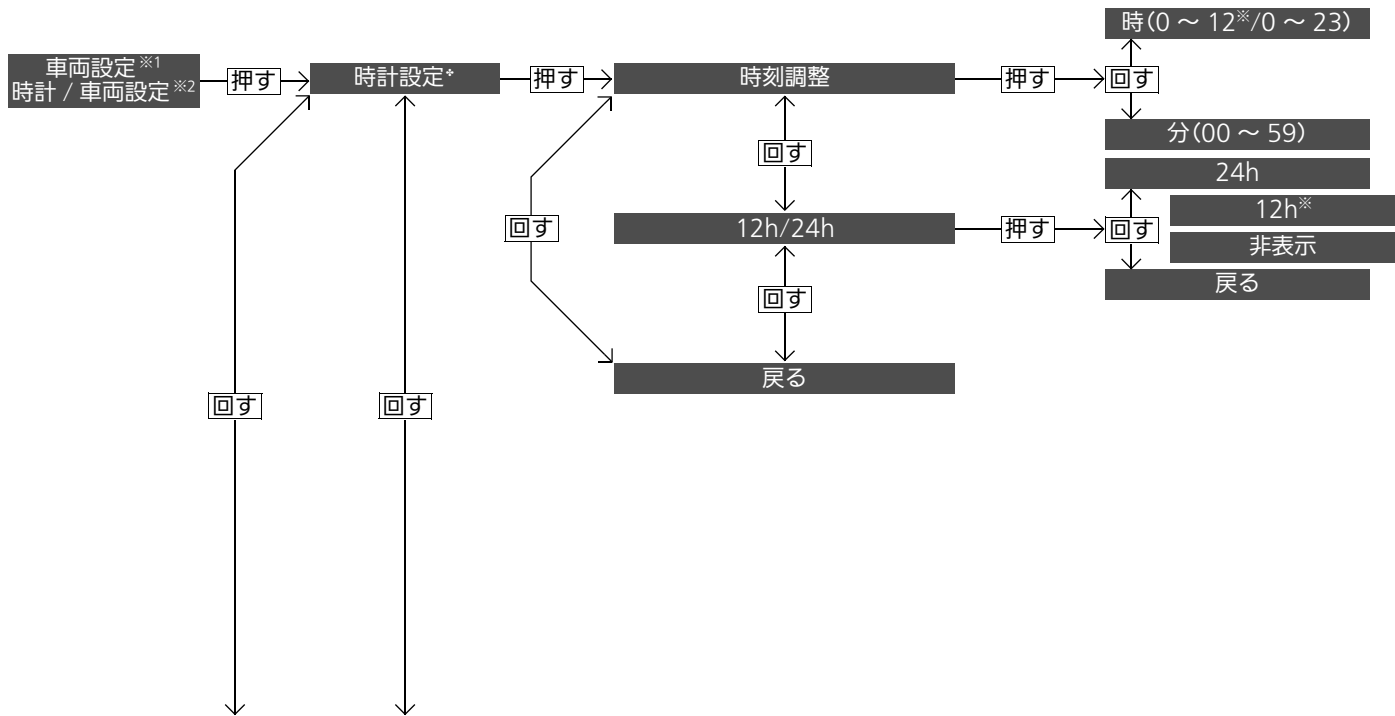

計器の見かた

※1 : Honda インターナビシステム装備車
 ※2 : Honda インターナビシステム非装備車

※ 工場出荷値の設定

次ページに続く

❖ : タイプやオプションなどにより、装備が異なります。

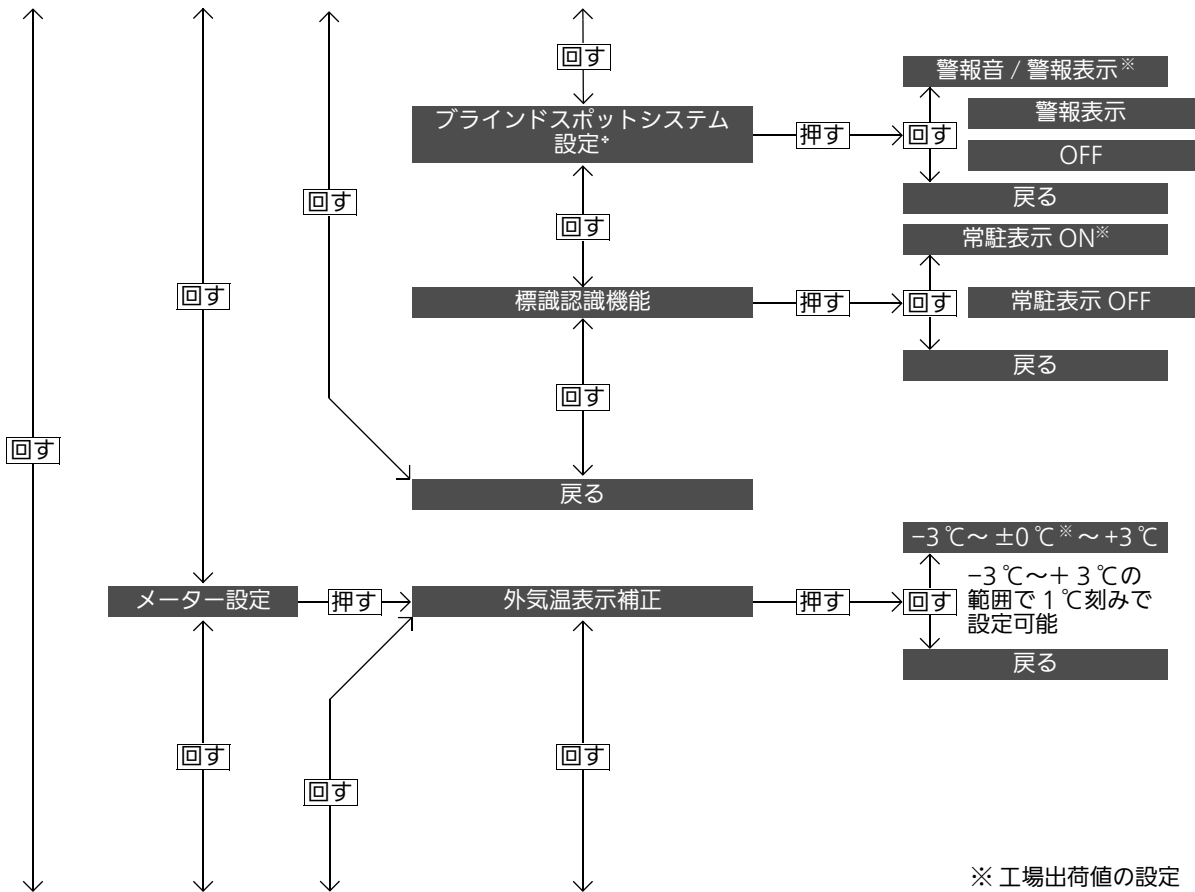

計器の見かた

※ 工場出荷値の設定

次ページに続く

❖: タイプやオプションなどにより、装備が異なります。

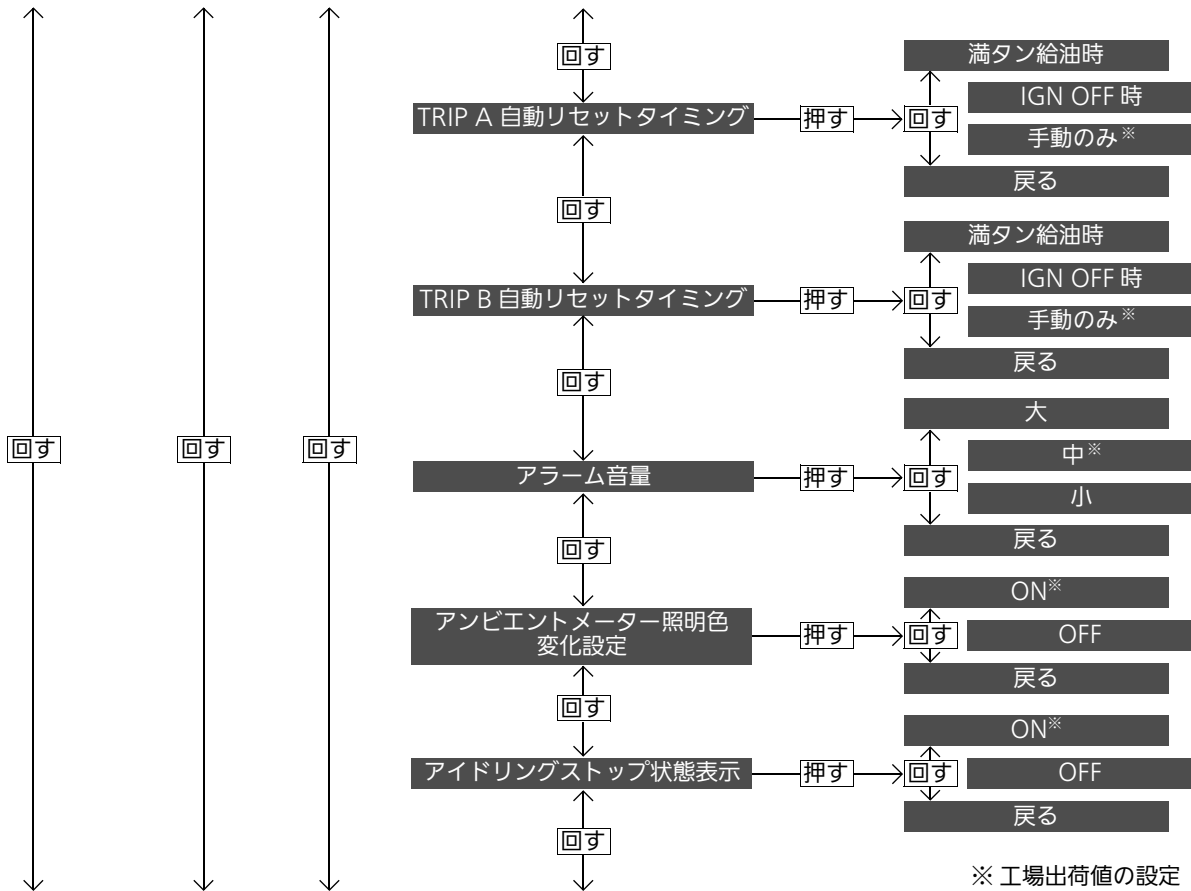

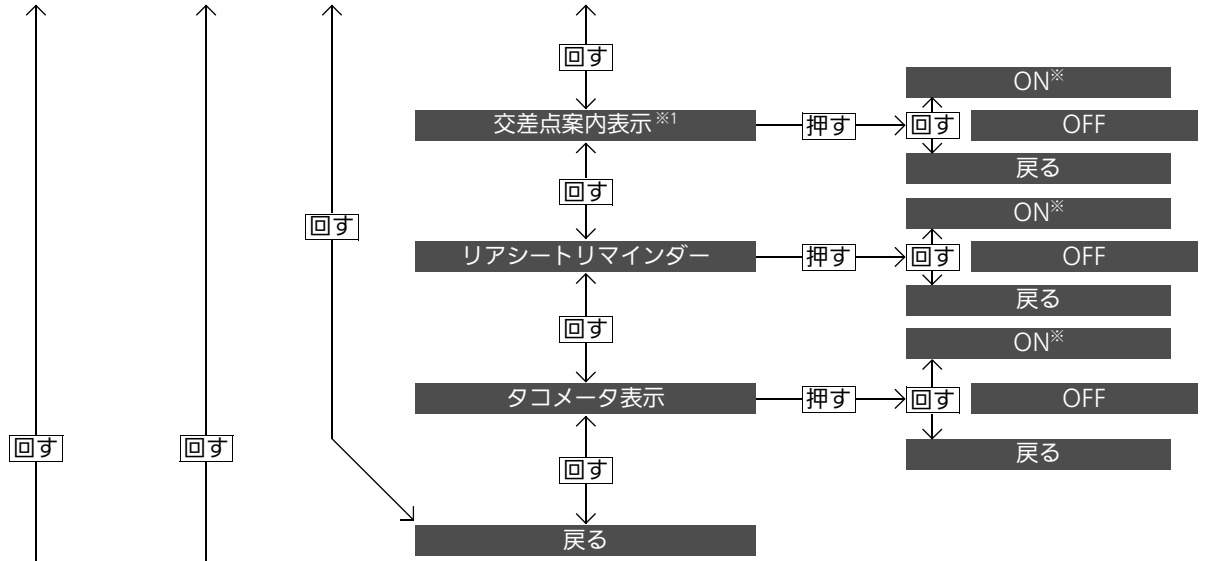

計器の見かた

※1：指定の Honda インターナビを取り付けた場合に表示されます。

※ 工場出荷値の設定

計器の見かた

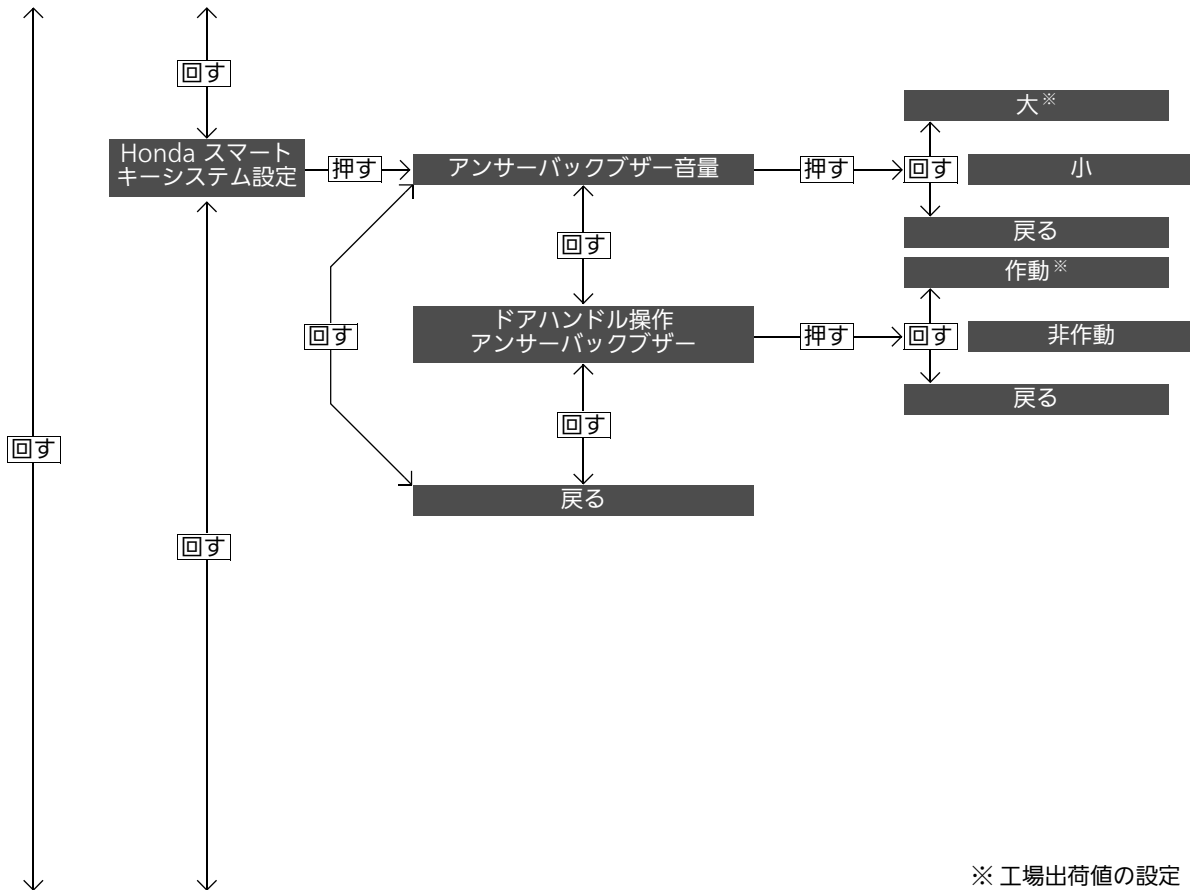

※ 工場出荷値の設定

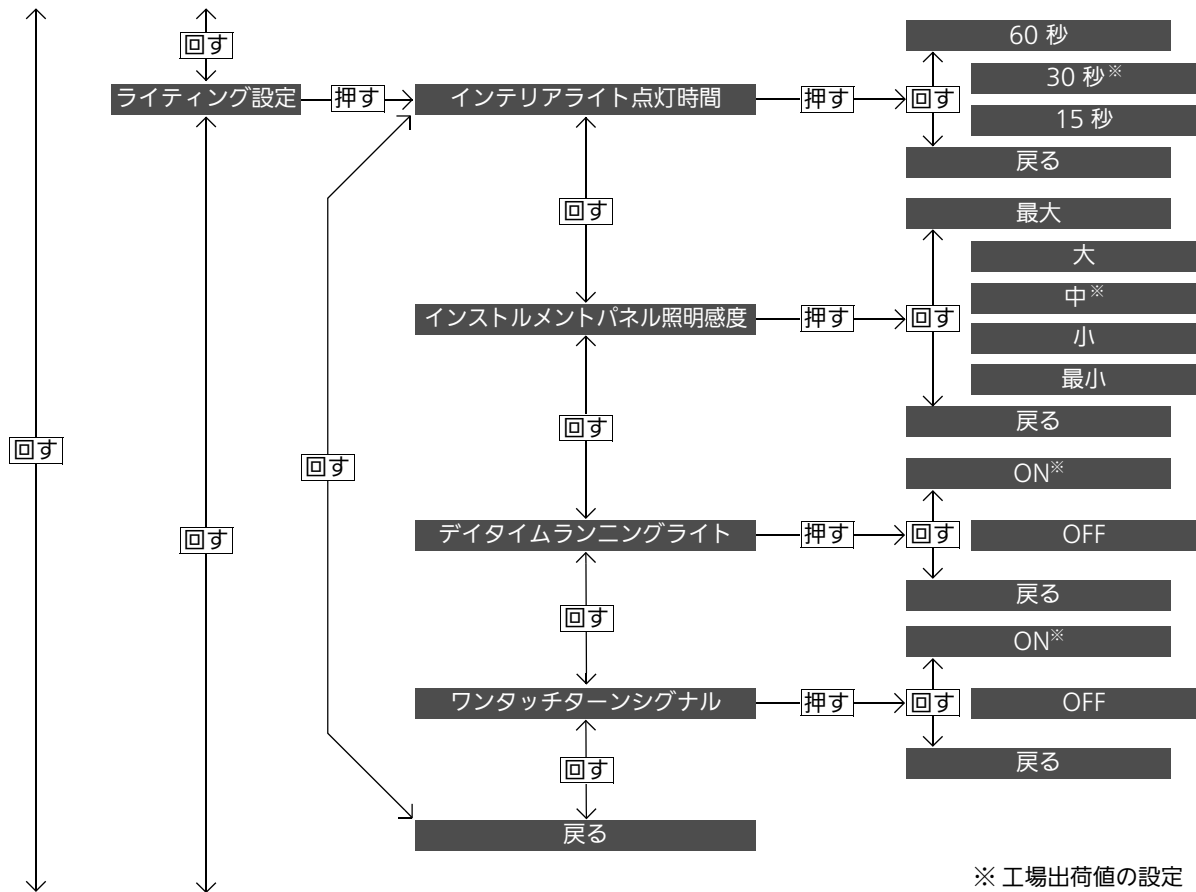

計器の見かた

計器の見かた

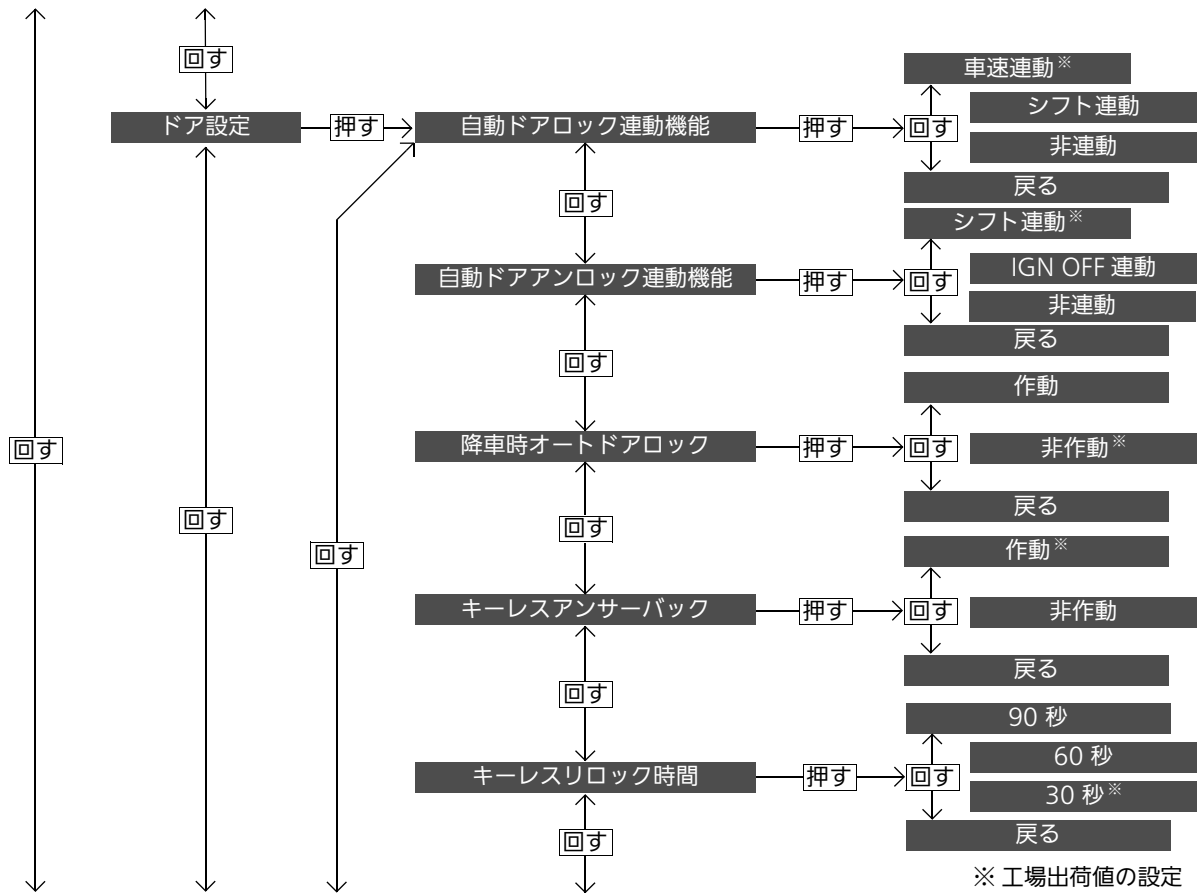

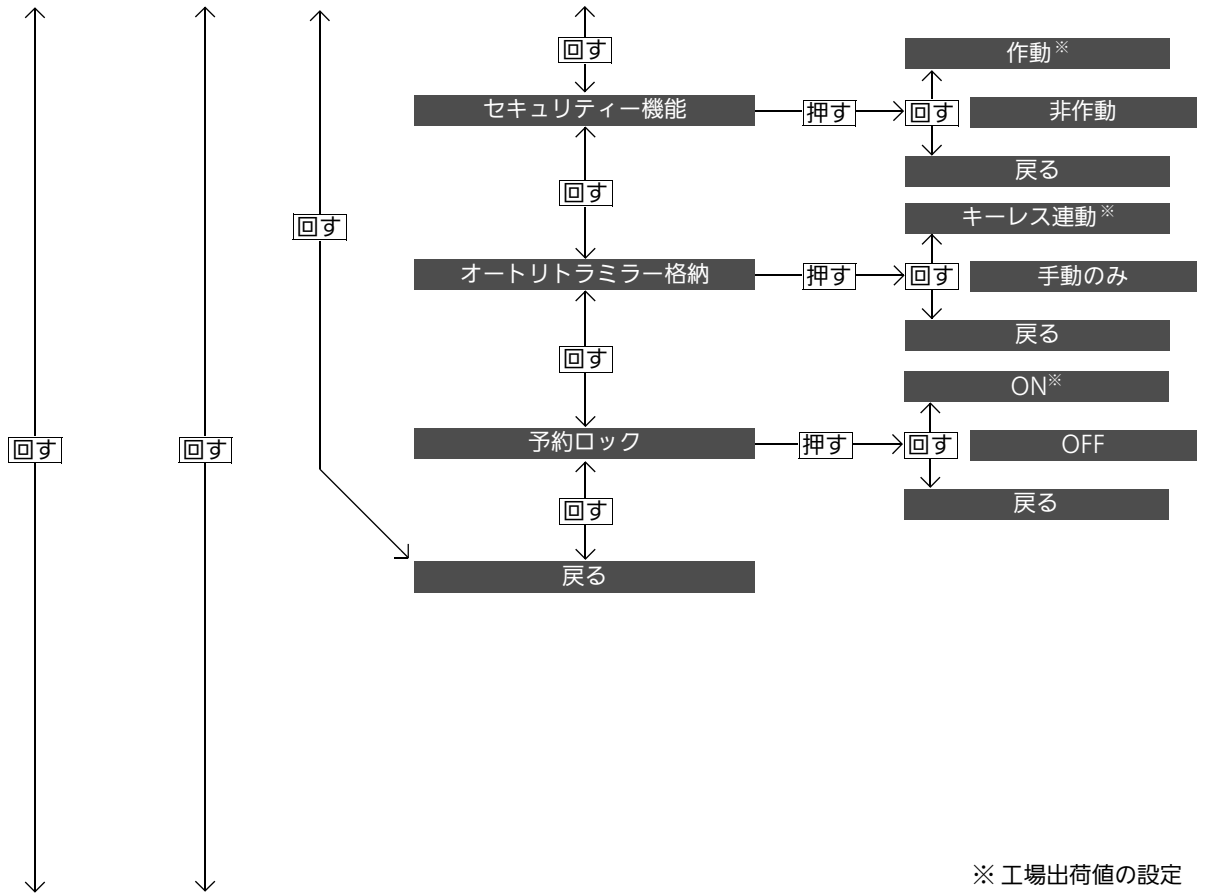

計器の見かた

※ 工場出荷値の設定

次ページに続く

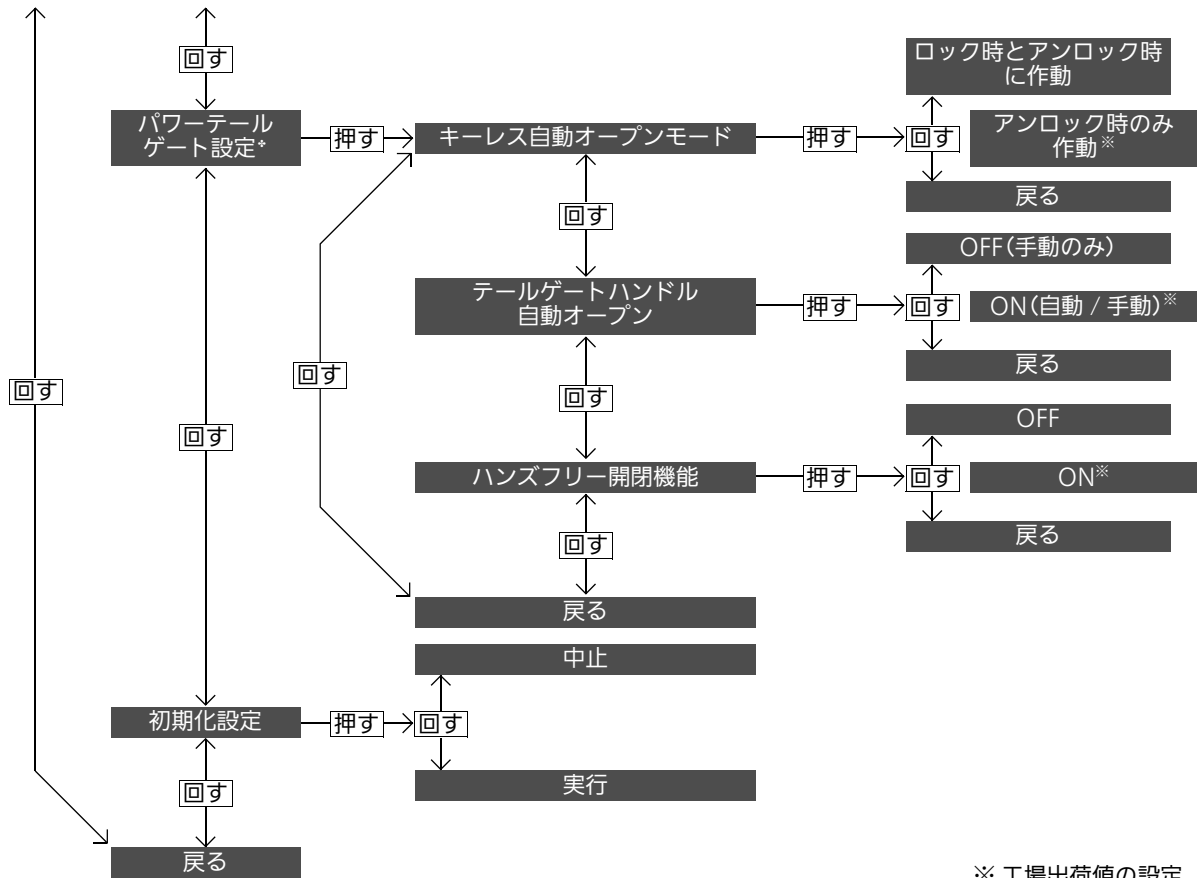

*: タイプやオプションなどにより、装備が異なります。

■カスタマイズ機能

マルチインフォメーションディスプレイを使って、下表の機能をお好みに合わせて車両設定することができます。

カスタマイズ機能	選択できる設定内容	
時計設定*	時刻調整	時(00 ~ 12 [※] /00 ~ 23)、分(00 ~ 59)
	12h/24h	24h/12h [※] /非表示
運転支援システム設定	CMBS 警報距離	遠め、標準 [※] 、近め
	ACC 先行車検知音	有り、無し [※]
	先行車発進お知らせ設定	標準 [※] 、早め、OFF
	路外逸脱抑制システム設定	アシストタイミング早め、アシストタイミング標準 [※] 、アシストタイミング遅め、操舵アシストなし警報のみ
	レーンキープアシストシステム	ON、OFF [※]
	制御解除警報音	
ブラインドスポットシステム設定*	警報音 / 警報表示 [※] 、警報表示、OFF	
	標準認識機能	常駐表示 ON [※] 、常駐表示 OFF
メーター設定	外気温表示補正	-3℃ ~ ±0℃ [※] ~ +3℃
	TRIP A 自動リセットタイミング	満タン給油時、IGN OFF 時、手動のみ [※]
	TRIP B 自動リセットタイミング	満タン給油時、IGN OFF 時、手動のみ [※]
	アラーム音量	大、中 [※] 、小
	アンビエントメーター照明色変化設定	ON [※] 、OFF
	アイドリングストップ状態表示	ON [※] 、OFF
	交差点案内表示 ^{※1}	ON [※] 、OFF
	リアシートリマインダー	ON [※] 、OFF
	タコメータ表示	ON [※] 、OFF

※：工場出荷時の設定

※1：指定の Honda インターナビを取り付けた場合に表示されます。

❖：タイプやオプションなどにより、装備が異なります。

カスタマイズ機能	選択できる設定内容
Honda スマートキーシス	アンサーバックブザー音量
テム設定	ドアハンドル操作アンサーバックブザー
ライティング設定	インテリアライト点灯時間
	インストルメントパネル照明感度
	デイトタイムランニングライト
	ワンタッチターンシグナル
ドア設定	自動ドアロック連動機能
	自動ドアアンロック連動機能
	降車時オートドアロック
	キーレスアンサーバック
	キーレスリロック時間
	セキュリティー機能
	オートリトラミラー格納
	予約ロック
パワーテールゲート設定*	キーレス自動オープンモード
	テールゲートハンドル自動オープン
	ハンズフリー開閉機能
初期化設定	

※：工場出荷時の設定



※：タイプやオプションなどにより、装備が異なります。

■カスタマイズ設定の例

例えば「TRIP A 自動リセットタイミング」を「満タン給油時」にする場合、下記の手順で設定します。

「TRIP A 自動リセットタイミング」は工場出荷時の設定では「手動のみ」になっています。



1. スイッチを押し、レフトセレクトターホイールを回して、が表示されたら、レフトセレクトターホイールを押す。

※カスタマイズのしかた

カスタマイズ操作の途中で以下の操作を行うと、設定は変更されず元の設定のままとなります。

- パワーモードをアクセサリモードまたはOFFモードにする
- シフトポジションを **P** 以外にする

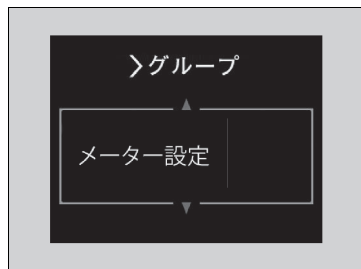

2. レフトセクターホイールを回す。

Honda インターナビシステム装備車

- ▶ 「グループ」画面に切り換わり、「運転支援システム設定」が表示されますので、レフトセクターホイールを回し、「メーター設定」を選択します。

Honda インターナビシステム非装備車

- ▶ 「グループ」画面に切り換わり、「時計設定」が表示されますので、レフトセクターホイールを回し、「メーター設定」を選択します。

3. レフトセクターホイールを押す。

- ▶ 「メニュー」画面に切り換わり、最初に「外気温表示補正」が表示されます。

4. レフトセクターホイールを回し、「TRIP A 自動リセットタイミング」が表示されたら、レフトセクターホイールを押す。

- ▶ 「セットアップ」画面に切り換わり、「満タン給油時」、「IGN OFF 時」、「手動のみ」が選択できます。



5. 「満タン給油時」が選択されていることを確認し、レフトセクターホイールを押す。

▶ 「“満タン給油時” に設定しました」という画面が表示された後、「メニュー」画面に戻ります。



6. 「戻る」が表示されたら、レフトセクターホイールを押す。

7. 手順6の操作を通常画面に戻るまで繰り返す。

各部の操作

この章では、運転に必要な各部の操作方法について記載しています。

時刻の設定.....	127	セキュリティアラームシステム.....	168	シートの調節.....	189
ドアの施錠と解錠		ウィンドーの開閉.....	170	ヘッドレスト.....	203
キー.....	129	ハンドルまわりのスイッチ操作		アームレスト.....	207
車外でのドアの施錠 / 解錠.....	132	ENGINE START/STOP スイッチ.....	174	室内装備品.....	209
車内での施錠 / 解錠.....	141	ライトの使いかた.....	177	エアコン	
チャイルドプルーフ.....	143	アクティブコーナリングライト*.....	181	エアコンの吹き出し口.....	221
オートドアロック /		ワイパー/ ウォッシャー.....	182	オートエアコンの使いかた.....	222
オートドアアンロック.....	144	イルミネーションコントロール.....	184	後席用オートエアコン*.....	230
テールゲート.....	145	リヤデフロスター/ ヒーテッドドアミラー		後席用クーラー*.....	233
パワーテールゲートの開閉*.....	147	スイッチ.....	185		
スライドドア.....	157	ハンドルの調節.....	185		
セキュリティシステム		ミラー類の調節.....	186		
イモビライザーシステム.....	168				

※：タイプやオプションなどにより、装備が異なります。

時計の時刻を合わせる

時計はメーターディスプレイに表示されます。

■時刻調整

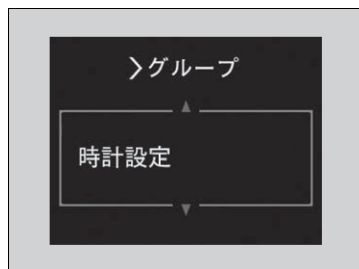

1. 「時計 / 車両設定」を選択する。
▶ **カスタマイズのしかた** P.110
▶ 「グループ」画面に切り換わり、「時計設定」が表示されます。
2. レフトセレクトターホイールを押す。
▶ 「メニュー」画面に切り換わり、最初に「時刻調整」が表示されます。
3. レフトセレクトターホイールを押す。
▶ 「セットアップ」画面に切り換わり、「時」の調整ができます。
4. レフトセレクトターホイールを回し、希望の数値が表示されたら、レフトセレクトターホイールを押す。
▶ 「時」が設定され、「分」の調整ができます。
5. レフトセレクトターホイールを回し、希望の数値が表示されたら、レフトセレクトターホイールを押す。
▶ 「分」が設定され、「〇〇 : 〇〇に設定しました」という画面が表示された後、「時計 / 車両設定」画面に戻ります。
▶ **ホーム**スイッチを押すと通常画面に戻ります。

次ページに続く

※時刻の設定

Honda インターナビシステム装備車

ホームスイッチを押し、レフトセレクトターホイールを回しても時計調節表示に切り換わりません。

時刻は人工衛星からの情報を利用していますので、時刻合わせは不要です。

■時計表示

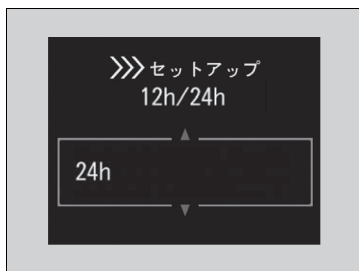
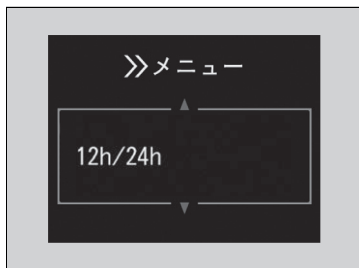

1. 「時計 / 車両設定」を選択する。
▶ **カスタマイズのしかた** P.110
▶ 「グループ」画面に切り換わり、「時計設定」が表示されます。
2. レフトセクターホイールを押す。
▶ 「メニュー」画面に切り換わり、最初に「時刻調整」が表示されますので、レフトセクターホイールを回し、「12h/24h」を選択します。
3. レフトセクターホイールを押す。
▶ 「セットアップ」画面に切り換わり、12h/24h の設定ができます。
4. レフトセクターホイールを回す。
▶ 24h/12h/非表示に切り換えることができます。
▶ 「12h」または「24h」を選択すると時計表示が 12 時間または 24 時間に切り換わります。
▶ 「非表示」を選択すると時計が非表示となります。
5. レフトセクターホイールを押す。
▶ 設定完了のメッセージ画面が表示された後、「時計 / 車両設定」画面に戻ります。
▶ **ホーム**スイッチを押すと通常画面に戻ります。

ドアの施錠と解錠

キー

この車には、以下のキーが付いています。キーの組み合わせは、車両のタイプにより異なります。

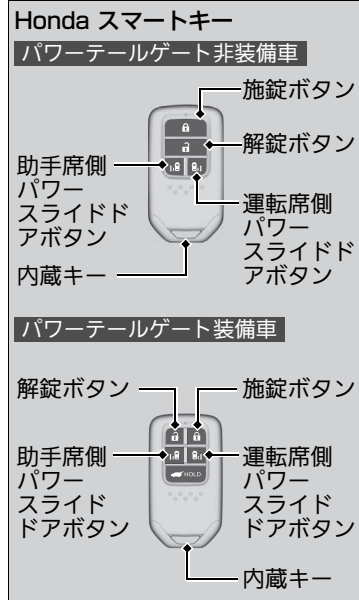

エンジンの始動、停止のほかに、すべてのドア、テールゲートの施錠/解錠に使用できます。

❖キー

すべてのキーには、イモビライザーシステムがついています。イモビライザーシステムは、車両を盗難から守るためのシステムです。

❖イモビライザーシステム P.168

キーの故障を防ぐため、下記の点をお守りください。

- 直射日光が当たる場所、高温、多湿の場所に置かない
- キーを落としたり、重いものをのせない
- キーに液体をかけない
- 砂やほこり避ける
- 分解をしない
- 火であぶらない
- テレビ、オーディオなど磁気を帯びた機器の近くに置いたりしない

キーの電子部品が故障すると、エンジンの始動やリモート発信が作動しなくなることがあります。

キーが正常に作動しなくなった場合は、Honda 販売店で点検を受けてください。

■内蔵キー

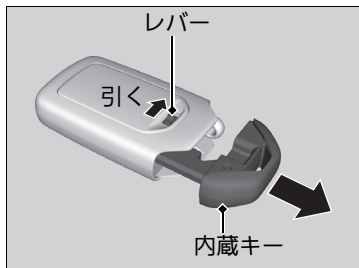

Hondaスマートキーの電池が切れたときや車のバッテリーがあがったときは、内蔵キーを使用してください。

内蔵キーは、レバーを引きながら取り出します。

収納するときは、「カチッ」と音がするまで差し込みます。

Honda スマートキーの電池の消耗や故障したときのことを考慮して、内蔵キーはHonda スマートキーに収納しておいてください。

■キーナンバータグ

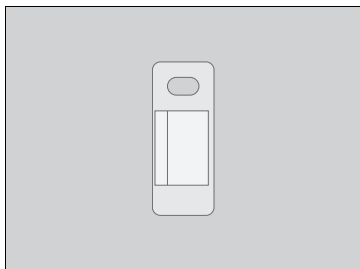

キーナンバータグには、キーを購入する際に必要となる番号が記載されています。

※キー

Honda スマートキーは、特定小電力無線設備の技術基準適合証明を受けています。以下のことをお守りください。

- 日本国内でのみ使用する
- 電池交換時以外は分解しない
- 改造しない
- キーの内部にある技術基準適合表示を故意に消去、改ざんしない

分解、改造したものを使用することは法律で禁止されています。

※ Honda スマートキーの電池が切れたとき
P.434

※キーナンバータグ

キーナンバータグは、キーとは別に車両以外の場所に大切に保管してください。

キーナンバータグには、キーを購入する際に必要となる番号が記載されています。キーと一緒に保管せず、車両以外の場所に大切に保管してください。キーを紛失したときや、追加購入したいときは、Honda 販売店に依頼してください。

Honda スマートキーの微弱電波

Honda スマートキーを使用してドア、テールゲートの施錠 / 解錠操作をするときやエンジンを始動するとき、Honda スマートキーとの電子照合を行うために車両から電波が発信されます。

そのため、次のような場合正常に作動しなかったり、不安定な動作となったりすることがあります。

- 強い電磁波を発する機器や設備が近くにあるとき
- 携帯電話や無線機などの通信機器やノートパソコンと一緒に Honda スマートキーを携帯しているとき
- Honda スマートキーが金属物に触れていたり覆われていたりするとき

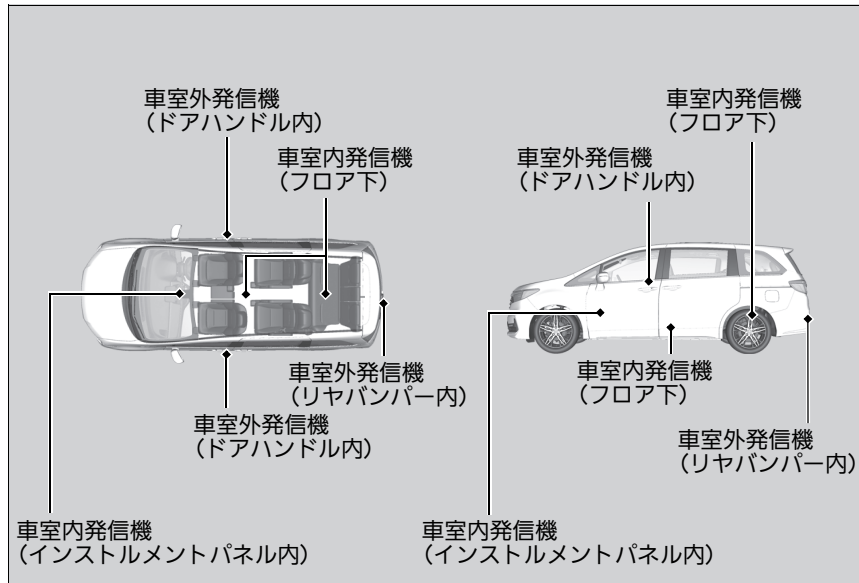

⚠ Honda スマートキーの微弱電波

⚠ 注意

植込み型心臓ペースメーカーや植込み型除動器などの医療機器を装着されているかたは、車両に搭載されている発信機から 22cm 以内に近づかない。

Honda スマートキーシステムで発信されている電波が、機器の作動に影響を与える可能性があります。医療用電子機器を使用しているかたは、医師や医療用機器製造者に影響を確認してからご使用ください。

Honda スマートキーは車両との通信のために常時受信動作をしているため、常に電池を消耗しています。電池寿命は、使用状況により異なりますが約 2 年間です。

また、強い電波を受信し続けると電池を著しく消耗することがあります。テレビやパソコンなどの電化製品の近くには置かないください。

車外でのドアの施錠 / 解錠

■ Honda スマートキーシステムでの施錠 / 解錠

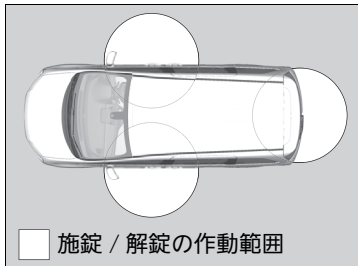

Honda スマートキーを携帯し、ロックボタン、ドアハンドル、テールゲートハンドルを操作することでドア、テールゲートの施錠や解錠ができます。

施錠 / 解錠が作動するのは、運転席または助手席ドアハンドル、テールゲートハンドルから周囲約 80cm 以内です。

※車外でのドアの施錠 / 解錠

ドア、テールゲートを解錠すると、室内灯が点灯します。

室内灯のスイッチがドアと連動する位置にあるとき、解錠すると室内灯が点灯します。

約 30 秒点灯し、徐々に暗くなります。30 秒以内にドア、テールゲートを施錠すると、室内灯は直ちに消灯します。

▶ **室内灯** P.209

※Honda スマートキーシステムでの施錠 / 解錠

Honda スマートキーシステムで解錠操作をした場合、30 秒以内にドア、テールゲートを開けないと、再び自動的に施錠されます。

パワーモードが OFF モード以外のときは Honda スマートキーシステムによる施錠 / 解錠はできません。

- Honda スマートキーは運転者が携帯し、車内に残したまま降車しないでください。
- 同じ作動範囲に Honda スマートキーを携帯している人がいるときは、携帯していない人でもロックボタンやドアハンドル、テールゲートハンドルで施錠 / 解錠操作ができます。

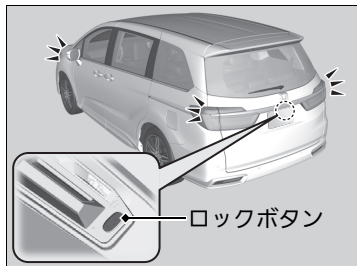
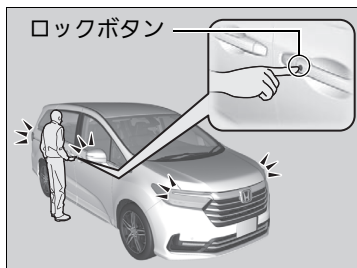

■施錠するには

運転席ドア、助手席ドアまたはテールゲートのロックボタンを押します。

- ▶「ピッ」というアンサーバック音が鳴り、非常点滅表示灯が1回点滅し、すべてのドア、テールゲートが施錠されます。

☒Honda スマートキーシステムでの施錠 / 解錠

- 革製やスキー用の手袋などを着用しているときは、ドアハンドルでの解錠操作が遅れたりできなかつたりすることがあります。
- 作動範囲内にHondaスマートキーがあるときは、大雨や洗車などで大量の水がドアハンドルにかかると、解錠されることがあります。
- 施錠後約2秒間は、ドアハンドルを握っても解錠操作はできません。
- ドアハンドルを握った直後、もしくはテールゲートハンドルを押した直後はドア、テールゲートが開かないことがあります。ドアハンドルを握りなおすか、テールゲートハンドルを押しなおして解錠されていることを確認してから開けてください。
- ドアハンドル、テールゲートハンドルより約80cm以内の距離でも、Hondaスマートキーが地面の近くや高い位置にあるときは作動しないことがあります。
- ドアやドアガラス、テールゲートに近づきすぎていると作動しないことがあります。

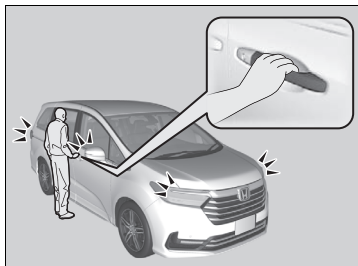

■解錠するには

運転席または助手席ドアハンドルを握るか、テールゲートハンドルを押します。

- ▶ 「ピピッ」というアンサーバック音が鳴り非常点滅表示灯が2回点滅し、すべてのドア、テールゲートが解錠されます。

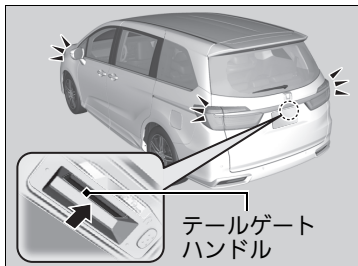

▶▶ Honda スマートキーシステムでの施錠 / 解錠

カスタマイズ機能について

施錠 / 解錠時に鳴るアンサーバックブザーは、マルチインフォメーションディスプレイを使って音量を変えたりブザーが鳴らないようにすることができます。

▶▶ カスタマイズのしかた P.110

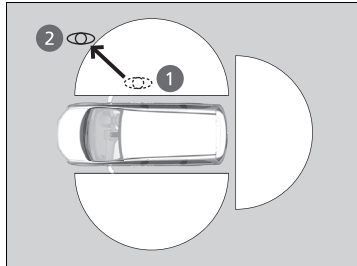

■施錠するには(降車時オートドアロック機能)

Honda スマートキーを携帯し、車から離れたと、ドアが自動的に施錠します。

このオートロック機能は、すべてのドア、テールゲートが閉まっている状態で、Honda スマートキーが運転席または助手席ドアハンドルから周囲約 1.5m 以内にあるときに起動します。

Honda スマートキーを携帯し、降車してドアを閉めてください。

1. そのまま約 1.5m 以内で待つ。
 - ▶ 「ピッ」と音が鳴り、オートロック機能が起動します。
2. Honda スマートキーを携帯したまま、約 1.5m 以上離れて、約 2 秒待つ。
 - ▶ 「ピッ」と音が鳴り、非常点滅表示灯が 1 回点滅し、すべてのドア、テールゲートが施錠されます。

❖施錠するには(降車時オートドアロック機能)

降車時オートドアロック機能の工場出荷時の設定は OFF になっています。

ON にするときは、マルチインフォメーションディスプレイのカスタマイズ機能で設定を変更してください。

❖カスタマイズのしかた P.110

オートロック機能が起動し、作動範囲内にいるときはドアが施錠されるまで、Honda スマートキーのインジケーターが点滅します。

オートロック機能が起動し、車から離れずに作動範囲内にいた場合は、アンサーバック音が鳴ってから、約 30 秒後に自動で施錠されます。

オートロック機能が起動してからドアまたはテールゲートを開けた場合、オートロック機能は中断されます。

以下のときオートロック機能は起動しません。

- Honda スマートキーが車内にあるとき
 - ▶ 警告ブザーは鳴りません
- Honda スマートキーが作動範囲に無いとき
 - ▶ 警告ブザーが鳴ります

一時的にオートロック機能を OFF にするとき :

1. パワーモードを OFF モードにする。
2. 運転席ドアを開ける。
3. マスタードアロックスイッチを施錠→解錠→施錠→解錠の順番で押す。
▶ オートロック機能が OFF になり、アンサーバック音が鳴ります。

以下のいずれかの操作をした場合、オートロック機能が ON に戻ります。

- パワーモードを ON モードにする
- 内蔵キー、キーレスエントリーシステムもしくは Honda スマートキーシステムですべてのドア、テールゲートを施錠する
- Honda スマートキーを携帯したままオートロック機能の作動範囲内から離れる
- いずれかのドアを開ける

※施錠するには(降車時オートドアロック機能)

次のような場合は、オートロック機能は作動しません。

- Honda スマートキーが車内に置いてあるとき
- ドア、テールゲート、ボンネットが完全に閉まっていないとき
- パワーモードが OFF モード以外するとき
- 降車時にすでに Honda スマートキーが作動範囲内にないとき

オートロック機能の起動後に、次のような場合は、オートロック作動中止警告ブザーが約2秒間鳴ります。

- Honda スマートキーを窓から車内に置いたとき
- 車に近づきすぎているとき
- Honda スマートキーをカーゴスペース内に置いたとき

オートロック作動中止警告ブザーが鳴ったときは、車から離れても自動で施錠されません。

Honda スマートキーを携帯していることを確認し、再度ドアを開閉してオートロック起動ブザーが鳴ることを確認してください。

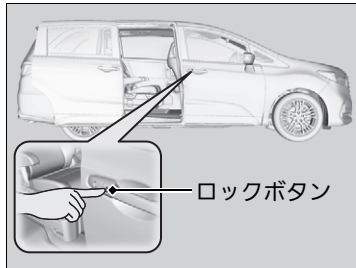

■施錠するには(予約ロック機能)

あらかじめ施錠操作をすることでパワースライドドアやパワーテールゲート* を閉めた後、自動で施錠する機能です。

パワースライドドアやパワーテールゲート* 以外を閉めてから操作をしてください。

1. ロックボタンを押す。

▶ 通知音が鳴り、予約ロックが設定されます。

2. パワースライドドアまたはパワーテールゲート* を閉める。

▶ 施錠が完了すると通知音とハザード点滅で施錠を知らせます。

施錠が完了したことを確認してから車両から離れてください。

※施錠するには(予約ロック機能)



注意

パワースライドドアやパワーテールゲートに指などを挟みこまないように注意する。特にお子さまには気をつけてください。

Honda スマートキーの施錠ボタンでも予約ロックは可能です。

予約ロックによる施錠が完了する前に閉まっているドアまたはテールゲートを開くと予約ロックはキャンセルされます。

マルチインフォメーションディスプレイで予約ロックの ON/OFF 設定を変更することができます。

※カスタマイズのしかた P.110

施錠の際は車内にキーを置き忘れないようにしてください。

■キーレスエントリーシステムでの施錠 / 解錠

インジケータ

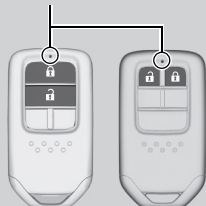

Honda スマートキー

- 🔒 施錠ボタン
- 🔓 解錠ボタン

■施錠

施錠ボタンを押します。

- ▶ 非常点滅表示灯が1回点滅し、すべてのドア、テールゲートが施錠されます。

■解錠

解錠ボタンを押します。

- ▶ 非常点滅表示灯が2回点滅し、すべてのドア、テールゲートが解錠されます。

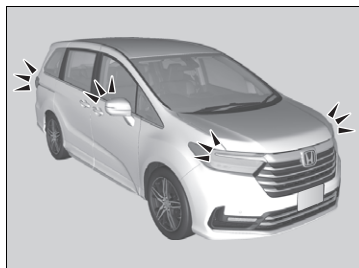

☒キーレスエントリーシステムでの施錠 / 解錠

キーレスエントリーシステムで解錠操作をした場合、30秒以内にドア、テールゲートを開けないと、再び自動的に施錠されます。マルチインフォメーションディスプレイを使ってキーレスリロック時間をカスタマイズすることができます。

☒ **カスタマイズのしかた** P.110

パワーモードが OFF モード以外のときはキーレスエントリーシステムによる施錠 / 解錠はできません。

キーレスエントリーシステムは微弱電波を使用しているため、周囲の状況により作動範囲が変化することがあります。

ドア、テールゲートが開いているときは、キーレスエントリーシステムで施錠できません。

作動距離が不安定になった場合は、電池の消耗が考えられます。

ボタンを押したときにインジケータが点灯しない場合は、電池切れです。

☒ **電池交換のしかた** P.404

■ キーを差し込んだ際の施錠 / 解錠

Honda スマートキーのボタンで施錠 / 解錠できない場合は内蔵キーを使用してください。

🔋 電池交換のしかた P.404

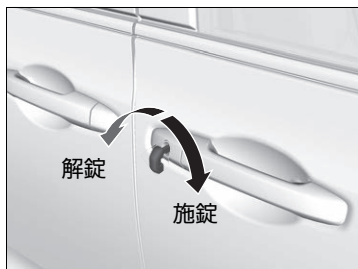

キーを確実に差し込んで、回します。

☒ キーを差し込んだ際の施錠 / 解錠

運転席ドアにキーを差し込んで施錠/解錠すると、ほかのすべてのドア、テールゲートも同時に施錠/解錠されます。

■キーを使わない施錠

キーが正常に作動しなくなったときや、キーを所持していないときに、キーを使わずに施錠することができます。

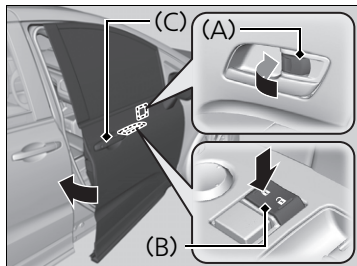

■運転席のドアの施錠

ノブ(A)を押し込むか、マスタードアロックスイッチ(B)を施錠のほうに押し、外側のドアハンドル(C)を引いたままドアを閉めます。

■運転席以外のドアの施錠

ノブを押し込み、ドアを閉めます。

■キー閉じこみ防止装置

Honda スマートキーが車内の作動範囲内に置いてあると、施錠できません。

※キーを使わない施錠

運転席ドアで施錠すると、ほかのすべてのドア、テールゲートも同時に施錠されます。

施錠の際は車内にキーを置き忘れないようにしてください。

車内での施錠 / 解錠

■ ノブでの施錠 / 解錠

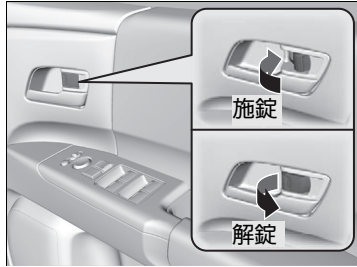

■ **施錠するには**
ノブを押し込みます。

■ **解錠するには**
ノブを引き出します。

☒ ノブでの施錠 / 解錠

運転席ドアのノブで施錠 / 解錠すると、ほかのすべてのドア、テールゲートも同時に施錠 / 解錠されます。

☒ 運転席ドアハンドルでの解錠

走行中でも運転席の内側のハンドルを引くとドアが解錠します。走行中はドアハンドルを操作しないでください。

■ 運転席ドアハンドルでの解錠

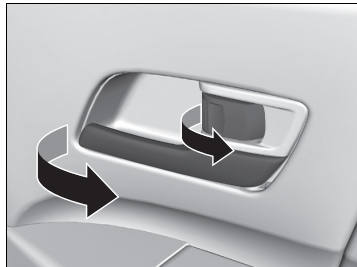

運転席ドアは、内側のハンドルを引くと施錠していてもドアが開きます。

■ マスタードアロックスイッチでの施錠 / 解錠



マスタードアロックスイッチを施錠/解錠のほうに押します。

☒ マスタードアロックスイッチでの施錠 / 解錠

運転席ドアのマスタードアロックスイッチで施錠/解錠すると、ほかのすべてのドア、テールゲートも同時に施錠/解錠されます。

チャイルドブルーフ

チャイルドブルーフとは、走行中などにお子さまが車外に放り出されることを防止するため、ノブの位置に関係なく、後席ドアを車内から開けることができないようにする機能です。

お子さまをセカンドシートまたはサードシートに乗せるときなどにお使いください。

チャイルドブルーフのセット

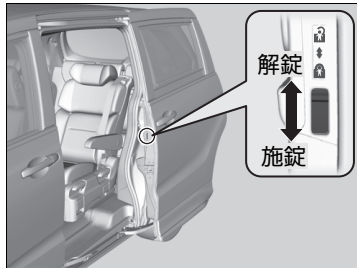

後席ドアについているツマミを、施錠の位置にしてドアを閉めます。

■ ドアを開ける場合

外側のハンドルで開けます。

☒ チャイルドブルーフ

チャイルドブルーフセット時に車内から開けたい場合は、ノブを解錠状態にして後席ウィンドーを下げ、窓から手を出して外側のドアハンドルを引いてください。

パワースライドドアは運転席スイッチ、キーレスエントリーシステムでも開閉できます。

衝撃感知ドアロック解除システム

車両に衝撃が加わったときに、自動的にすべてのドア、テールゲートを解錠するシステムです。

作動するのは以下の場合です。

- 正面からの衝撃：SRS エアバッグが作動したとき
- 側面からの衝撃：サイドエアバッグ/サイドカーテンエアバッグ装備車の場合で、サイドエアバッグ/サイドカーテンエアバッグが作動したとき

- 後面からの衝撃：衝撃が大きいとき

いずれの場合も、安全性を考慮して衝撃を受けてから約 10 秒後に解錠します。

オートドアロック / オートドアアンロック

■ オートドアロック

■ 車速連動

車速が約 15km/h 以上になるとすべてのドア、テールゲートが自動的に施錠される機能です。

■ オートドアアンロック

■ セレクトレバー連動

ブレーキペダルを踏んでセレクトレバーを **P** にすると、すべてのドア、テールゲートが自動的に解錠される機能です。

※ 衝撃感知ドアロック解除システム

衝撃の加わりかたや大きさによっては解錠しない場合があります。

※ オートドアロック / オートドアアンロック

マルチインフォメーションディスプレイを使ってオートドアロック / オートドアアンロックの条件をカスタマイズすることができます。

📖 **カスタマイズのしかた** P.110

テールゲート開閉時の注意

テールゲート開閉をするときは、下記の点に注意してください。

パワーテールゲート非装備車

- テールゲートは上までしっかりと開ける。
 - ▶ 途中までしか開けていないと、自重で閉まることがあります。
- 風の強い日は、風にあおられて閉まらないように注意する。

共通

- テールゲートを開けたまま走行しない。
 - ▶ テールゲートが破損するおそれがあります。
 - ▶ 車内に排気ガスが侵入するおそれがあります。
 - 一酸化炭素について P.65

テールゲート開閉時の注意

注意

テールゲートを閉めるときは、頭をぶついたり手をはさまないように注意する。

頭をぶついたり、手などをはさんだりして重大な損傷を負うおそれがあります。特にお子さまには気をつけてください。

エンジンをかけた状態で手荷物を出し入れするときは、排気管の後方に立たないようにする。

やけどなどの思わぬけがをすることがあります。

カーゴスペース内に、人を乗せない。

ブレーキや加速、衝突のときにけがをすることがあります。

テールゲートの開閉

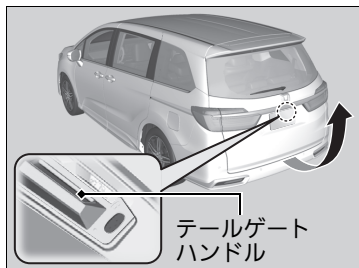

解錠されているときに、テールゲートハンドルを押して引き上げます。

施錠されているときに Honda スマートキーを携帯してテールゲートハンドルを押すと、解錠されますのでそのまま引き上げることができます。

▶ Honda スマートキーシステムでの施錠 / 解錠

P.132

テールゲートのインナーハンドルを持って引き下げ、外側より押して閉めます。

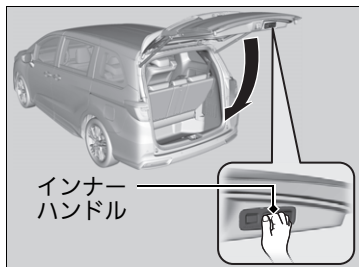

▶▶ テールゲートの開閉

- Honda スマートキーは運転者が携帯し、車内に置かないようにしてください。
- 作動範囲内に Honda スマートキーを携帯している人がいるときは、携帯していない人でもテールゲートハンドルでテールゲートを解錠することができます。

パワーテールゲートの開閉*

キーレスエントリーシステム、運転席にあるパワーテールゲートボタン、テールゲートハンドルやハンズフリー機能を使って、パワーテールゲートを自動で開閉することができます。

シフトポジションが **P** のとき、パワーテールゲートを操作できます。

▶▶ パワーテールゲートの開閉*

注意

パワーテールゲートを確実に閉め切るため、締め切り直前の部分に挟み込みを検知しないエリアがあります。指などはさみ込まないように、注意してください。

パワーテールゲート装備車はテールゲートを開閉するときに、周囲の安全と車の上方や後方に十分なスペースがあることを確認する。

頭をぶついたり、手などはさんだりして重大な傷害を負うおそれがあります。特にお子さまには気をつけてください。

お子さまだけを車内に残さない。必ず Honda スマートキーを携帯しドアをロックしてお子さまと一緒に車外に出てください。

アドバイス

パワーテールゲートが自動で開閉しているときはテールゲートに触れないでください。無理な力をかけると、フレームが変形するおそれがあります。

※パワーテールゲートの開閉*

次のような場合はパワーテールゲートが確実に開閉しないことがあります。

- 自動開閉中にエンジンを始動したとき
- 傾斜している場所
- 風が強いとき
- パワーテールゲートやルーフに雪がつもっているとき(開閉する前に雪を取り除いてください)

パワーテールゲートに、この車専用(Honda純正品)以外のアクセサリや字光式ナンバープレートを取り付けしないでください。

パワーテールゲートが確実に開閉しないことがあります。

荷物の出し入れは、パワーテールゲートが完全に開ききったことを確認してから行ってください。

■ ハンズフリーアクセスパワータールゲート

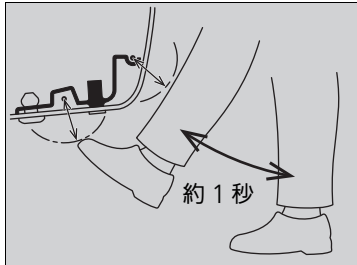

Honda スマートキーを携帯し、片足のつま先をリヤバンパー中央の下へ入れて引くような動作を行うとテールゲートを自動で開閉することができます。

- ▶ 「ピー」とブザーが鳴り非常点滅表示灯が点滅し、テールゲートが動作します。

■ ハンズフリーアクセスパワータールゲート

雨のときや、車体に水分が付着しているとき、センサーが足の動きを検知できないことがあります。

テールゲート周辺で作業などをすると、開閉機能が作動し、テールゲートが開閉することがあります。

開閉機能を作動させたくない場合は、マルチインフォメーションディスプレイを使って開閉機能をOFFにすることができます。

■ カスタマイズのしかた P.110

足による操作中にリヤバンパー中央の下のセンサーの検知範囲内で足をとどめた場合、パワータールゲートが開閉しないことがあります。およそ1秒で足の操作を行ってください。

Honda スマートキーを携帯していないと開閉しません。Honda スマートキーを携帯していることを確認し、操作を行ってください。

■キーレスエントリーシステムで開閉する



パワーテールゲートボタン

パワーモードがOFFモードで、テールゲートが解錠されているとき、パワーテールゲートボタンを長押しします。

- ▶ 「ピー」とブザーが鳴り非常点滅表示灯が点滅し、テールゲートが動作します。

動作中にパワーテールゲートボタンを押すと、動作を停止します。停止した状態でパワーテールゲートボタンを長押しすると、逆方向に動作します。

☒パワーテールゲートの開閉*

ほかのすべてのドアが施錠されているときにパワーテールゲートを閉めると、テールゲートも自動的に施錠されます。

パワーテールゲートが開いている状態で、バッテリーやヒューズを交換した場合は、自動で閉まらなくなります。その場合は、手動でパワーテールゲートを閉めると機能が復帰します。

パワーテールゲートが開いているときや、閉じようとしているときに走行すると警告ブザーが鳴ります。

☒キーレスエントリーシステムで開閉する

マルチインフォメーションディスプレイを使ってキーレスエントリーシステムでの開閉条件をカスタマイズすることができます。

☒ **カスタマイズのしかた** P.110

■ パワーテールゲートボタンで開閉する

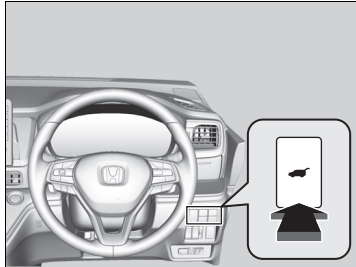

パワーテールゲートを開閉するために、パワーテールゲートボタンを長押しします。

▶「ピー」とブザーが鳴り非常点滅表示灯が点滅し、テールゲートが動作します。

動作中にパワーテールゲートボタンを押すと、動作を停止します。停止した状態でパワーテールゲートボタンを長押しすると、逆方向に動作します。

※ パワーテールゲートの開閉*

パワーテールゲートの自動開閉中に障害物を検知すると、はさみ込み防止機構によりパワーテールゲートが反対側に動きます。このとき、ブザーが「ピーピーピー」と鳴ります。

オートリバース機能作動中、完全にテールゲートを閉じるため、センサー機能は閉まる直前で停止します。

■ テールゲートハンドルで開閉する

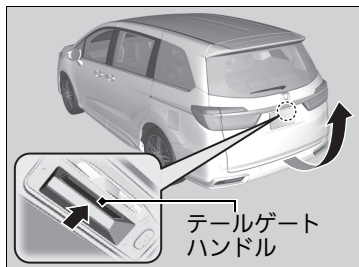

テールゲートハンドルを押すと、自動で開きます。

- ▶ 「ピー」とブザーが鳴り、テールゲートが動作します。
- ▶ 手動で開きたいときは、テールゲートハンドルを約 1 秒以上押してください。

❏ **テールゲートの開閉** P.146

Honda スマートキーを携帯している場合、テールゲートを開く前に解錠する必要はありません。

開閉中にテールゲートハンドルを押すと、途中で止まります。再度テールゲートハンドルを押すと、「ピー」とブザーが鳴り、反対側に動きます。

❏ テールゲートハンドルで開閉する

- Honda スマートキーは運転者が携帯し、車内に残したまま降車しないでください
- 同じ作動範囲に Honda スマートキーを携帯している人がいるときは、携帯していない人でもテールゲートハンドルで解錠操作ができません

マルチインフォメーションディスプレイを使ってテールゲートハンドル機能の設定を変更することが可能です。

❏ **カスタマイズのしかた** P.110

■ テールゲートインナーボタンで開閉する

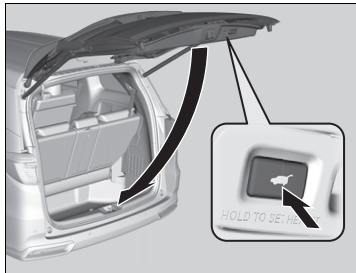

テールゲートインナーボタンを押すと、テールゲートが閉まります。

▶ 「ピー」とブザーが鳴ります。

開閉中にテールゲートインナーボタンを押すと、途中で止まります。再度テールゲートインナーボタンを押すと、「ピー」とブザーが鳴り、反対側に動きます。

■ テールゲート位置の設定

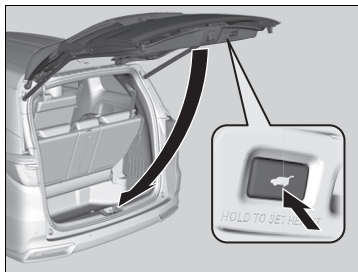
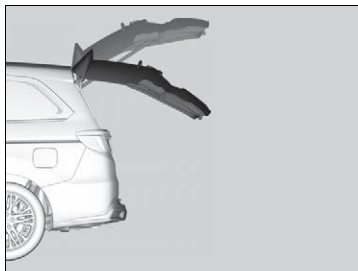

パワータールゲートの開く範囲を設定することができます。

設定するには：

1. 希望する位置までテールゲートを開ける。
2. テールゲートインナーボタンを長押しする。
▶ 「ピー」とブザーが鳴り、続いて「ピピッ」とブザーが鳴ると、設定は完了です。

☒ パワータールゲートの開閉*

テールゲートがわずかに開いているときは、設定できません。

パワータールゲートが全開するように再設定するには、手動でテールゲートを全開位置まで上げ、2の手順に進んでください。

■ オートクローザー機能

テールゲートを手動で半ドア状態まで下げると、自動的に閉まります。

※ オートクローザー機能

注意

パワーテールゲートは半ドア状態の位置から自動的に閉まるため手をはさまないように注意する。重大な傷害を負うおそれがあります。

テールゲートを閉じているときにテールゲートハンドルスイッチを押すと、オートクローザー機能は作動しません。

アドバイス

パワーテールゲートが閉まる前は、無理な力をかけないでください。

■ テールゲート落下検知機能

パワーテールゲートが開いているとき、テールゲートに付着した雪などの重みによって、自動的にパワーテールゲートが下がることがあります。下がっている間は、「ピー」とブザーが鳴り続けます。

☒ テールゲート落下検知機能

パワーテールゲートを全開した直後に、手動で閉めようとした場合、テールゲート落下検知機能が作動することがあります。

テールゲート落下検知機能が作動した場合、テールゲートから離れ、完全に停止するまで待ってください。

テールゲート落下検知機能が毎回作動する場合は、Honda 販売店で点検を受けてください。

スライドドア開閉時の注意

スライドドアを開閉するときは、下記の点に注意してください。

■開けるとき

- スライドドアはストッパーで固定されるまでしっかりと開ける
 - ▶ 途中までしか開けていないと、自重で閉まることがあります。

■閉めるとき

- Honda スマートキーを、車内に置き忘れないようにする

☒スライドドア

注意

スライドドアを開閉するときはドアの内側と外側の安全を十分に確認し、手、足、顔などをはさまないように注意する。

特にお子さまには気をつけてください。

傾斜地ではスライドドアを開けたままにしない。

ドアが不意に閉まるおそれがあります。

ドアハンドルをしっかり持って開閉する。

ドア本体を持って閉めたり、車体側に手をかけているとけがをすることがあります。

ドアのアームやレールなどには、手、足をかけない。

小さなお子さまが同乗しているときは、お子さまがスライドドアを誤って操作しないように、チャイルドブーフをセットしてください。

☒チャイルドブーフ P.143

スライドドアのドリンクホルダーに、はみ出すものを入れていると、開閉の妨げになったり、車体に傷をつけるおそれがあります。

スライドドアの開閉操作

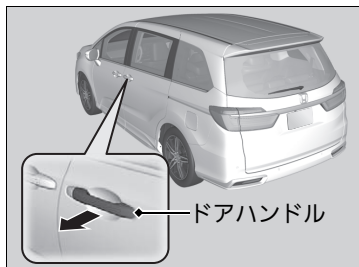

■車外から開閉するとき

開けるとき： ドアハンドルを引き後方へスライドさせる。

閉めるとき： ドアハンドルを引き前方へスライドさせる。

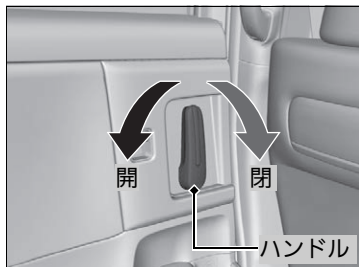

■車内から開閉するとき

開けるとき： ハンドルを持ち後方へ引いてスライドさせる。

閉めるとき： ハンドルを持ち前方へ押してスライドさせる。

■スライドドアの開閉操作

スライドドアは全開にするとストッパーで固定されます。

スライドドアの内側にあるカバーおよび内部の電線が傷つくと、作動不良の原因となります。踏まないように注意してください。

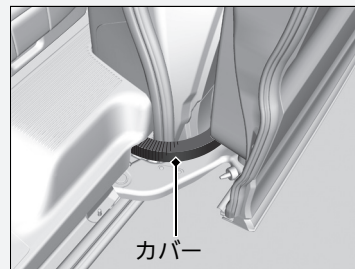

助手席側のスライドドアはフューエルリッドが開いているとストッパーが作動して途中で止まります。フューエルリッドを閉めてスライドドアを少し戻してから開けると全開できます。

パワースライドドアの開閉操作

キーレスエントリーシステムや運転席にあるパワースライドドアスイッチを使って、パワースライドドアを自動で開閉することができます。また、ドアハンドルを引いて自動で開閉することもできます。

▶▶ パワースライドドアの開閉操作

警告

パワースライドドアを開閉するときは、ドアの内側と外側の安全を十分確認する。

ドアが動いているときは触ったり、近づいたりしないでください。ドアにはさまれて重大な傷害を受けるおそれがあります。特にお子さまには気をつけてください。

注意

後輪タイヤを交換するときは、スイッチをOFFにする。

ON のままだと、誤ってスイッチに触れたりしてドアが開き、思わぬ事故を起こすおそれがあります。

車両が完全に停止した状態でパワースライドドアを開閉する。また乗り降りのときも車両が動き出さないように、確実にブレーキをかける。

パワースライドドアの開閉中や乗り降りのときに車両が動き出すと、思わぬ事故を起こすことがあります。

■自動で開閉するときの条件

次の条件が揃っているときに、自動で開閉することができます。

- メインスイッチが ON のとき
- パワースライドドアが解錠されているとき
- フューエルリッドが閉じているとき(助手席側のみ)
- パワーモードが OFF モードのときに、キーレスエントリーシステムでの開閉ができます。
- パワーモードを ON モードにしているときは、セレクトレバーが **P** のときにパワースライドドアスイッチ、ドアハンドルを操作して開閉ができます。
 - ▶ **P** 以外でもブレーキペダルを踏むか、パーキングブレーキがかかっているときは操作できます。

☒パワースライドドアの開閉操作

パワースライドドアのローラーの滑走面に石などの異物があると、作動不良になる場合があります。

異物を取り除く場合は、水平な場所で必ずメインスイッチを OFF にして行ってください。

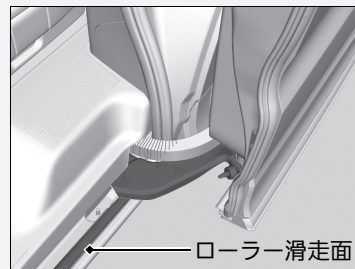

パワーモードが ON モードでパワースライドドアを作動中のときに、セレクトレバーが **P** 以外でパーキングブレーキが解除されているとき、ブレーキペダルから足を離すと、ブザーが鳴ります。

開いているときは「ピー」とブザーが鳴り続けて途中で止まり、閉めているときは「ピーピーピーピー」とブザーが鳴り、そのまま閉まります。

自動開閉と手動開閉の切り換え

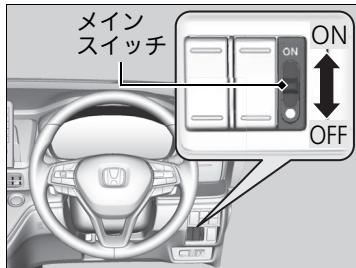

自動開閉：メインスイッチを ON にする

手動開閉：メインスイッチを OFF にする

☑ スライドドアの開閉操作 P.158

☒ パワースライドドアの開閉操作

メインスイッチをOFFにしているときも、イー
ジードアクローザーは作動します。

☑ イージードアクローザー P.167

坂道などでドアを開閉中にメインスイッチを
OFF にして止めないでください。

落下防止機構が作動し、ブザーが鳴り続けま
す。

落下防止機構が作動中は、再度メインスイッチ
を ON にして、ドアを自動で閉めてください。

下記の操作を行うと、落下防止機構が解除さ
れ、ドアが自重で動くことがあるので注意して
ください。

- ドアハンドルを操作する
- メインスイッチを ON から OFF にする

■ パワースライドドアスイッチで開閉する



OPEN 側を押すと開き、**CLOSE** 側を押すと閉まります。

開閉中に動かしているドア側のパワースライドドアスイッチを押すと、「ピーピー」とブザー音が鳴り、パワースライドドアは途中で止まります。

再度ドアの開閉をするには、同様の操作をします。

※ パワースライドドアの開閉操作

アドバイス

パワースライドドア前端にあるセンサーに触れない。

センサーに触れるとパワースライドドアが閉まりません。また、センサーを鋭利なものなどで傷つけないでください。センサーが切断されると自動で閉めることができなくなります。

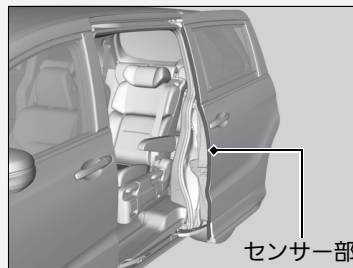

■ キーレスエントリーシステムで開閉する

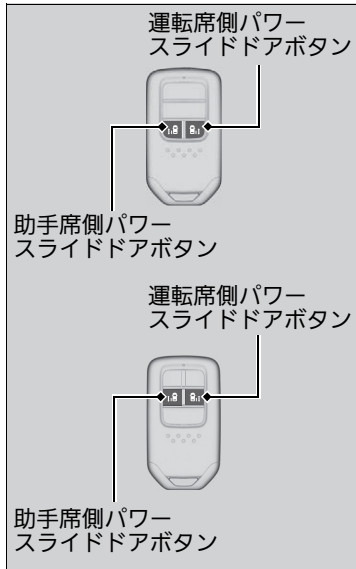

パワースライドドアボタンを約1秒以上押し続けると、自動で開閉することができます。

開閉中に動かしているドア側のパワースライドドアボタンを押すと、「ピーピーピー」とブザーが鳴り、パワースライドドアは途中で止まります。再度ボタンを押すと反対側に動きます。

☒ パワースライドドアの開閉操作

⚠ 警告

ドアを開閉する前に、ドア付近に障害物がないことを必ず確認する。

はさみ込み防止機能は、万一のときに、障害物を検知して、ドアにはさまれてしまうことを防ぐためのものです。ドアにはさまれると重大な傷害を受けるおそれがあります。特にお子さまには気をつけてください。

⚠ 注意

パワースライドドアに指などははさみ込まないように注意する。

パワースライドドアを確実に閉め切るため、閉め切る直前の部分にはさみ込みを検知しないエリアがあります。

パワースライドドアを自動開閉中に障害物を検知すると、はさみ込み防止機構によりパワースライドドアが反対側に動きます。このとき、ブザーが「ピーピーピー」と鳴ります。

■ ドアハンドルで開閉する

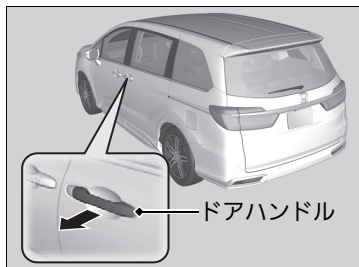

■ 外側のハンドル

ハンドルを引くと自動で開閉することができます。

施錠されていても、Honda スマートキーを携帯してハンドルを引き、戻すと、自動的にすべてのドア、テールゲートが解錠されパワースライドドアが開きます。

開閉中にハンドルを操作すると「ピーピーピー」とブザーが鳴り、途中で止まります。再度ハンドルを引くと反対側に動きます。

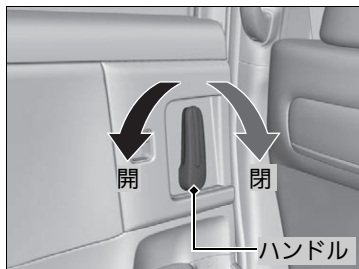

■ 内側のハンドル

ハンドルを後ろ側に引くと自動で開き、前側に押すと自動で閉じます。

開閉中にハンドルを操作すると「ピーピーピー」とブザーが鳴り、途中で止まります。再度ドアの開閉をするには、同様の操作をします。

☒ パワースライドドアの開閉操作

フューエルリッドが開いた状態で、助手席側パワースライドドアの操作を行うとブザーが鳴り作動しません。

坂道でエンジンを停止した状態で、パワースライドドアを途中停止させたままにすると、約 30 分後自動で傾斜方向に作動します。

パワーモードが ON モード のときに、セレクタレバーが **P** 以外の位置で下記の操作を行うと、内側または外側のハンドルでパワースライドドアを開けようとしても、ブザーが鳴り自動で動きません。

- ブレーキペダルから足を離す
- パーキングブレーキを解除する

ジェスチャーコントロール・パワースライドドア

センサーが光っているとき、センサーに向かって手を動かすなどのジェスチャー操作を行うことで車両に触れることなくパワースライドドアを開閉することができます。

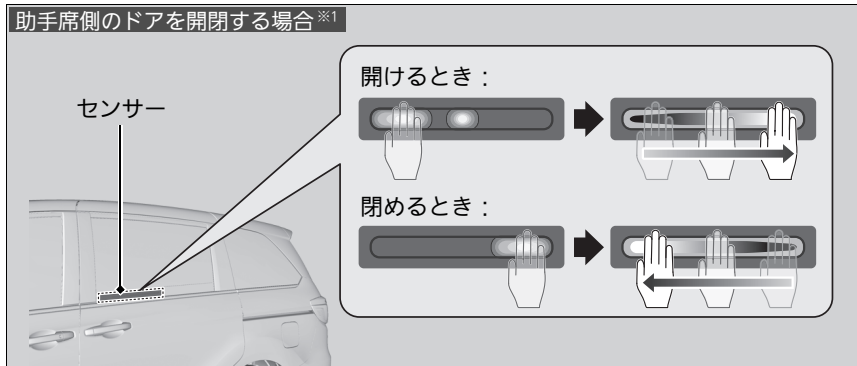

1. センサーの左端または右端の光の前に指をそろえて手をかざす。
 - ▶ 光が流れるまで手は動かさず静止させてください。
センサーと手の距離の目安は 1 ～ 5cm です。
 - ▶ 手が検知されると横方向に流れるようにセンサーが光ります。
2. 光の流れに沿ってセンサーの端まで手を動かす。
 - ▶ センサーとの距離を一定に保って手を動かしてください。

開閉しない場合は数秒間待ち、操作をやり直してください。

施錠されていても、Honda スマートキーを携帯してジェスチャー操作を行うことで、すべてのドア、テールゲートも解錠され、パワースライドドアが開きます。

※1：運転席側は操作が逆になります。

ジェスチャーコントロール・パワースライドドア

センサーが光るのは以下の場合です。

- Honda スマートキーを携帯してパワースライドドアに近づく
- Honda スマートキーシステム、またはキーレスエントリーシステムなどで解錠する

しばらく操作をしないとセンサーの光は消えます。

1週間以上車両が施錠された状態が続くと、スリープ状態となり、機能が使えません。一度、Honda スマートキーで解錠すれば通常の状態に戻ります。

以下のとき、センサーの感度が低下し、操作が検知されなくなることがあります。

- ウィンドーに水や雪、泥などが付着したとき
- ウィンドーにフィルムやステッカーなどを貼り付けたとき

誤作動による思わぬドアの開閉を防ぐため、センサー周辺の清掃や洗車をするときなどは、ジェスチャーコントロール機能を OFF にしてください。

▶ 自動開閉と手動開閉の切り換え P.161

■センサーの中央の光で開ける方法

センサーの中央に手や肘などをかざすとジェスチャー操作なしでパワースライドドアを開けることができます。なお、閉める操作はできません。

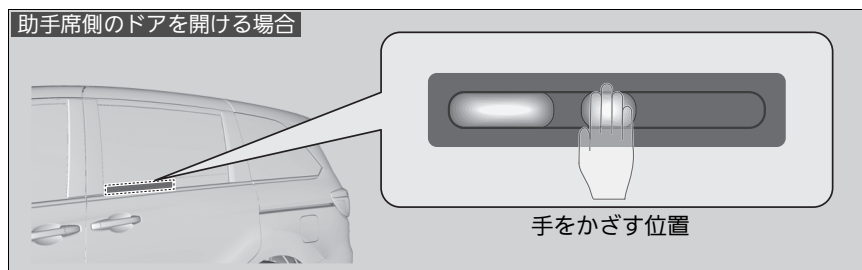

1. Honda スマートキーを携帯してスライドドアに近づく。
 - ▶ センサーの中央部分が光ります。
2. 手や肘などを光の前にかざして約 1 秒待つ。
 - ▶ 検知されるとブザーが鳴ります。

■作動中のスライドドアを停める方法

センサーの光っている部分を手でタッチするとパワースライドドアは途中で停止します。

- ▶ 再度ドアの開閉をするには、光っているセンサーの左端もしくは右端に手をかざし、ジェスチャー操作してください。

イージードアクローザー

スライドドアを半ドア状態の位置まで閉めると、自動的に閉まります。

パワースライドドアのメインスイッチの位置に関係なくイージードアクローザーが作動します。

❖ イージードアクローザー

注意

半ドア状態の位置からドアが自動的に閉まるため、手などをはさまないように注意する。

イージードアクローザー作動中にスライドドアのハンドルを引くと、作動が止まり半ドア状態のままになります。また、スライドドアのハンドルを引いたままドアを閉めると、イージードアクローザーは作動しません。

故障の原因になるので、イージードアクローザーが作動しているときは、無理な力をかけないでください。

セキュリティシステム

イモビライザーシステム

車両とキーで電子照合をしており、登録されたキーでないとエンジンの始動は出来ないシステムです。

ENGINE START/STOP を押すときは、下記の点に注意してください。

- **ENGINE START/STOP** スイッチの近くに強い電波を発するものを近づけない
- キーを金属に触れさせたり、覆ったりしない
- ほかの車両のイモビライザーシステムのキーを近づけない
- 磁気を帯びたキーホルダーなどをキーと一緒に取り付けない

セキュリティアラームシステム

セキュリティアラームシステムは、内蔵キー、キーレスエントリーシステムあるいは Honda スマートキーシステムを使わずにドア、テールゲート、ボンネットを開けると、警報装置が作動するシステムです。

■作動すると

ホーンが断続的に鳴り、非常点滅表示灯が点滅します。

■停止させるには

Honda スマートキーシステムまたはキーレスエントリーシステム、内蔵キーで解錠するか、パワーモードを ON モードにしてください。システムが停止し、ホーンと点滅も停止します。

❗イモビライザーシステム

システムの改造や追加をしないでください。
システムが故障するおそれがあります。

❗セキュリティアラームシステム

システムの改造や追加をしないでください。
システムが故障するおそれがあります。

警報装置はセキュリティアラームシステムを停止させるまで、約 5 分間作動します。
ホーンおよび非常点滅表示灯は、1 回の作動につき約 30 秒間作動し、その警報作動が 10 回行われます。
状況によっては、5 分間以上作動することがあります。

■セットするには

セキュリティアラームシステムは、以下の条件が整うと自動的にセットされます。

- パワーモードがOFFモードのとき
- ボンネットが閉まっているとき
- Honda スマートキーシステムまたはキーレスエントリーシステム、内蔵キーですべてのドアとテールゲートが施錠されているとき

■セットされると

メーター内にある作動表示灯が点滅し、約 15 秒後に点滅間隔が長くなります。

■セットを解除するには

Honda スマートキーシステムまたはキーレスエントリーシステム、内蔵キーで解錠するか、パワーモードを ON モードにすると解除されます。同時に作動表示灯が消灯します。

※セキュリティアラームシステム

車内に人が乗っているときやウィンドーが開いているときでも、セキュリティアラームシステムは作動します。

警報装置の思わぬ作動を防ぐために、人が乗っていたりウィンドーが開いているときには、セキュリティアラームシステムをセットしないでください。

セキュリティアラームシステムをセットした後にバッテリーがあがり、バッテリーの充電、交換をすると、警報装置が作動することがあります。

そのときは、Honda スマートキーシステムまたはキーレスエントリーシステム、内蔵キーでドアを解錠し、セキュリティアラームシステムを解除してください。

パワーウィンドーの開閉

パワーモードがONモードのときに、パワーウィンドーの開閉操作を行うことができます。開閉はそれぞれのドアにあるスイッチで行います。

運転席のスイッチでは、すべてのウィンドーの開閉操作を行うことができます。運転席以外のウィンドーの開閉は、運転席のパワーウィンドーロックボタンをOFFにしてから行います。

パワーウィンドーロックボタンをOFFにすると、ボタンにある表示灯が消灯します。

パワーウィンドーロックボタンをON(表示灯点灯)にしておくと、運転席以外のウィンドーは作動しません。お子さまを乗せているときなどは、パワーウィンドーロックボタンをONにしておいてください。

☒ パワーウィンドーの開閉

警告

パワーウィンドーを閉めるときは、同乗者が窓から手や顔などを出していないことを確認する。

手や顔などをパワーウィンドーにはさむと、重大な傷害を負うおそれがあります。特にお子さまには気をつけてください。

注意

指などをはさみ込まないように注意する。 確実に閉めるため、閉め切る直前の部分に、はさみ込みを検知しないエリアがあります。

お子さまだけを車内に残さない。必ず Honda スマートキーを携帯しドアをロックしてお子さまと一緒に車外に出てください。

■ ウィンドーの開閉

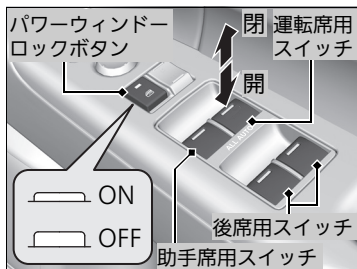

■ 手動開閉

開けるとき：スイッチを軽く押す

閉めるとき：スイッチを軽く引き上げる

希望の位置で手を離すことで、窓の開閉を調節します。

■ 自動開閉

開けるとき：スイッチを強く押す

閉めるとき：スイッチを強く引き上げる

自動的に全開/全閉します。途中で止めるには、スイッチを反対側に軽く上げ/下げします。

▶▶ パワーウィンドーの開閉

パワーモードをOFFモードにしても、約10分間はパワーウィンドーを開閉できます。

この場合、運転席のドアを開閉すると、ウィンドーの開閉はできなくなります。

パワーウィンドーを自動で閉めているときに障害物を検知すると、はさみ込み防止機構によりウィンドーの動きが逆転し止まります。

故障などではさみ込み防止機構が作動し、自動でウィンドーを閉めることができなくなったときは、スイッチを軽く引き上げ続けると閉めることができます。

路面や走行条件による衝撃などで、はさみ込み防止機構が作動することがあります。

■キーレスエントリーシステムでのパワーウィンドーの開閉

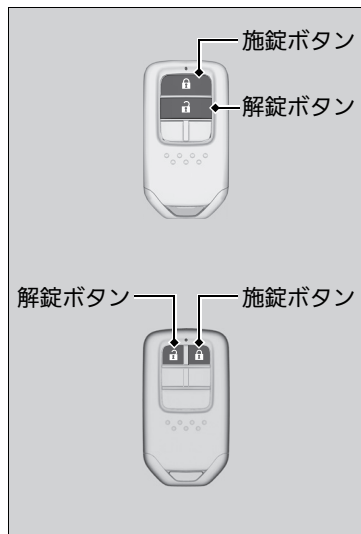

キーレスエントリーシステムを使用してパワーウィンドーの開閉が行えます。

開けるとき：キーレスエントリーシステムで解錠後、10 秒以内に再度、解錠ボタンを押し続ける

閉めるとき：キーレスエントリーシステムで施錠後、10 秒以内に再度、施錠ボタンを押し続ける

希望の位置で手を離すことで、ウィンドーの開閉を調節します。

ウィンドーの開閉中に停止したときは、再度同じ操作を繰り返してください。

■ キーシリンダーでのウィンドーの開閉



運転席ドアのキーシリンダーを使用してパワーウィンドーの開閉が行えます。

開けるとき：運転席ドアのキーシリンダーに内蔵キーを差し込んで解錠後、内蔵キーを戻してから 10 秒以内に再度、解錠側いっぽうに内蔵キーを回したままにする

閉めるとき：運転席ドアのキーシリンダーに内蔵キーを差し込んで施錠後、内蔵キーを戻してから 10 秒以内に再度、施錠側いっぽうに内蔵キーを回したままにする

希望の位置で手を離すことで、ウィンドーの開閉を調節します。

ウィンドーの開閉中に停止したときは、再度同じ操作を繰り返してください。

ENGINE START/STOP スイッチ

■パワーモードの切り換えかた

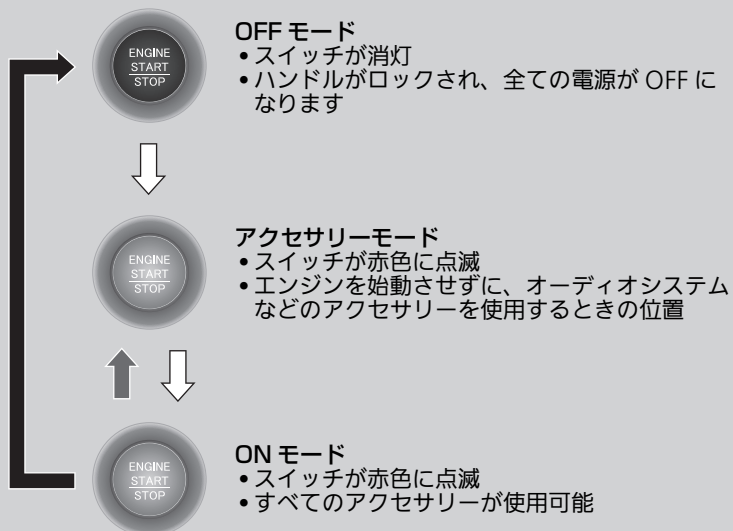

(ブレーキペダルを踏んでいない状態)

- ⇒ スイッチを押す
- ⇒ セレクトレバーが **P** 以外のときに、スイッチを押す
- ⇒ セレクトレバーが **P** のときに、スイッチを押す

▶ENGINE START/STOP スイッチ

Honda スマートキーが車内にある場合パワーモードを ON モードにできます。Honda スマートキーをインストルメントパネル上、カーゴスペースやグローブボックス、ドアポケットなどの各種小物入れに置いた場合、電波状態によってはパワーモードの ON 機能が作動しないことがあります。

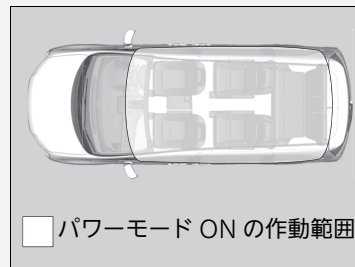

Honda スマートキーの電池が消耗した状態で **ENGINE START/STOP** を押してもエンジンが始動しない場合があります。そのときは、下記ページを参照ください。

▶Honda スマートキーの電池が切れたとき
P.434

Honda スマートキーが車外にあっても、ドアやドアガラスに近づきすぎていると、パワーモードを ON モードにできることがあります。

■ パワーモードオートオフ機能

セレクトレバーが **P** でパワーモードがアクセサリモードのときに 30 分～60 分経過すると、バッテリー保護のため自動的にパワーモードが OFF モードになります。

このときはハンドルはロックされません。またキーレスエントリーシステムおよび Honda スマートキーシステムによる施錠 / 解錠ができなくなります。

ENGINE START/STOP を押してパワーモードを再度 OFF モードに切り換えてください。

■ パワーモード警告ブザー

次の状態で車を離れようとして運転席ドアを開けた場合、警告ブザーが鳴ります。

- パワーモードがアクセサリモードのとき

☒ ENGINE START/STOP スイッチ

パワーモードが OFF モードからアクセサリモードに切り換わらないときは、ハンドルロックを解除します。

ハンドルを左右に回しながら、

ENGINE START/STOP を押してください。

ハンドルロックが解除されます。

■ Honda スマートキー持ち去り警告

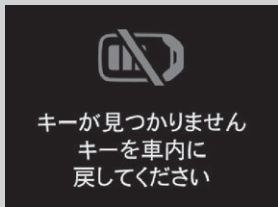

パワーモードが OFF モード以外のときに Honda スマートキーを車外に持ち出しドアを閉めると警告ブザーが鳴ります。警告状態が続くときは Honda スマートキーの携帯位置を変更してください。

■パワーモードがアクセサリモードのとき

車外から警告ブザーが鳴ります。

■パワーモードが ON モードのとき

車外と車内から警告ブザーが鳴ります。また、メーター内に警告が表示されます。

▶Honda スマートキー持ち去り警告

パワーモード ON の作動範囲内に Honda スマートキーを戻してドアを閉めると、警告が解除されます。

Honda スマートキーを持ち出した状態で、パワーモードを OFF モードにすると、パワーモードの操作ができなくなります。

パワーモードを操作するときは、Honda スマートキーを持っていることを確認してください。

窓からの受け渡しでは、Honda スマートキー持ち去り警告は作動しません。

Honda スマートキーを、インストルメントパネル、グローブボックスなどに置いた場合、電波状態により警告ブザーが鳴ることがあります。

Honda スマートキーがパワーモード ON の作動範囲内にあっても、周囲の環境や電波状態により Honda スマートキー持ち去り警告が行われることがあります。

ライトの使いかた

■ヘッドライト・車幅灯

車外の明るさに応じて自動で点灯します。手で点灯/消灯させることもできます。パワーモードが ON モードのときに、ライトスイッチを **AUTO** にすると自動点灯が作動します。

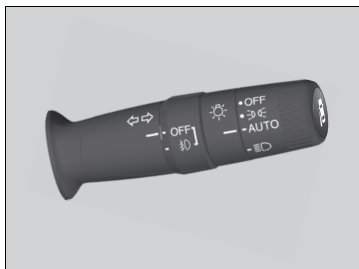

■手動点灯 / 消灯

ヘッドライト・車幅灯の点灯：
ライトスイッチを **☀** にします。

車幅灯の点灯：

ライトスイッチを **☀** にして手を放します。

- ▶ ヘッドライトは車外の明るさに応じて自動点灯します。
- ▶ 停車中に行くとヘッドライトは消灯します。低速でしばらく走行するか一定以上の車速で走行するとヘッドライトの自動点灯が再開します。
- ▶ 車幅灯の自動点灯を再開するにはスイッチを **☀** にしたあと、 **AUTO** にします。

ヘッドライト・車幅灯の消灯：

停車中にライトスイッチを **OFF** にして手を放します。

- ▶ 発進すると車幅灯の自動点灯が再開します。低速でしばらく走行するか一定以上の車速で走行するとヘッドライトの自動点灯が再開します。

☒ライトの使いかた

ライト類が点灯するとメーター内の表示灯が点灯します。

☒ **表示灯** P.78

☒ヘッドライト・車幅灯

車幅灯が点灯しているときは尾灯、番号灯、後部側方灯も点灯します。

スイッチを **☀** にしたままパワーモードを OFF モードにすると、運転席のドアを開けた時にライト消し忘れ警告ブザーが鳴ります。このとき、Honda スマートキーシステム、または、キーレスエントリーシステムですべてのドア、テールゲートを施錠すると、ライトが消灯します。

重い荷物の積載時など、車両の姿勢の変化に応じてヘッドライト光軸の上下方向を自動的に調整するオートレベリング機能が付いています。

ヘッドライト光軸の異常を感じたときは Honda 販売店で点検を受けてください。

エンジンが停止しているときにライト類を点灯したままにしていると、バッテリー上がり
の原因となります。

■ハイビーム

ヘッドライトが点灯しているとき、レバーを前方に押しとハイビームに切り換わります。手前に引くとロービームに戻ります。

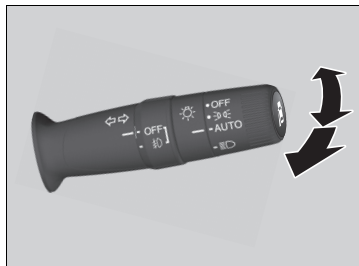

■パッシング

レバーを手前に引くとハイビームが点灯します。

▶ レバーを放すとレバーはロービームの位置に戻ります。

☒ヘッドライト・車幅灯

照度感知センサーは、図の位置にあります。

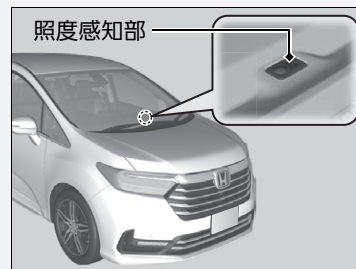

方向指示器(ウィンカー)

パワーモードが ON モードのときに使用できます。

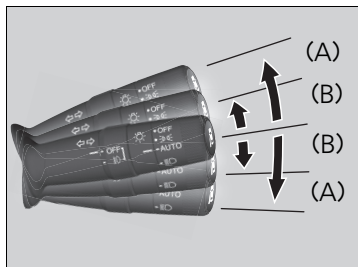

■(A): 方向指示器

進行方向に応じてレバーを下または上に押し込むと方向指示器が点滅します。

■(B): ワンタッチターンシグナル

レバーを下または上に軽く押してレバーを放すと、方向指示器が3回点滅します。

▶ 点滅中にレバーを反対方向に軽く押して放すと点滅が停止します。

ヘッドライトオートオフ機能

パワーモードを OFF モードにして、Honda スマートキーシステム、およびキーレスエントリーシステムですべてのドア、テールゲートを施錠すると、ヘッドライト、車幅灯、尾灯、後部側方灯、番号灯やインストルメントパネルの照明が消灯します。

▶ 運転席ドアを開けると再び点灯し、ライト消し忘れ警告ブザーが鳴ります。

ライトスイッチを **AUTO** にしているときはパワーモードを OFF モードにすると消灯します。

※方向指示器(ウィンカー)

ワンタッチターンシグナルの ON/OFF 設定を変更することができます。

▶ カスタマイズのしかた P.110

方向指示器が点滅するとメーター内の方向指示器表示灯が点滅します。

▶ 表示灯 P.78

■ フォグライト

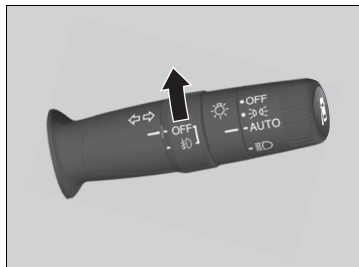

インジケータが点灯しているときに、フォグライトスイッチを回して点灯することができます。

■ デイタイムランニングライト

デイタイムランニングライトは以下の条件をすべて満たしたときに点灯します。

- パワーモードが ON モード
- 車両の周囲が明るい
- ヘッドライトが消灯している

停車しているときにライトスイッチを **OFF** にして手を放すとデイタイムランニングライトは消灯します。

車両を発進させると再び点灯します。

■ デイタイムランニングライト

デイタイムランニングライトと車幅灯は光源を共用しています。

デイタイムランニングライトは車幅灯よりも明るく点灯します。

車幅灯を手動点灯させたときはデイタイムランニングライトは点灯しません。

マルチインフォメーションディスプレイでデイタイムランニングライトの ON/OFF 設定を変更することができます。

▶ **カスタマイズのしかた** P.110

アクティブコーナリングライト*

パワーモードがONモードで、車速が40km/h以下のときにヘッドライトが点灯していると、方向指示器やハンドル操作、セレクトレバーを[R]にしたとき、アクティブコーナリングライトが点灯し、夜間走行時の視認性を向上させることができます。

■方向指示器、ハンドル操作による点灯

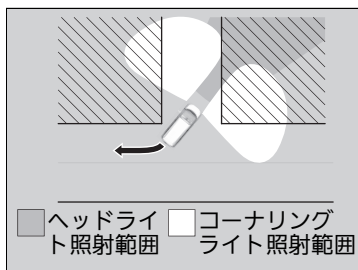
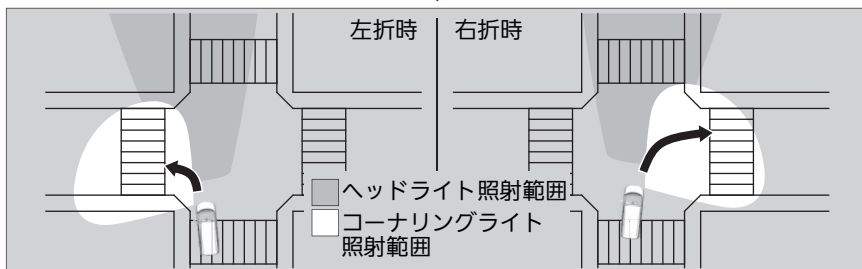

※アクティブコーナリングライト*

アクティブコーナリングライトを5分以上連続点灯させると、自動的に消灯します。

消灯後に再度、方向指示器、ハンドル操作を行うか、セレクトレバーを[R]に入れると点灯します。

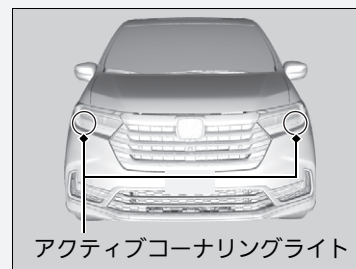

ワイパー/ウォッシャー

■フロントワイパー/ウォッシャー

パワーモードが ON モードのときに使用できます。

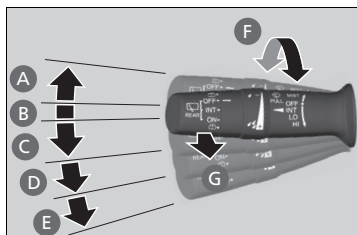

A MIST : (レバーを操作している間作動)

B OFF : 停止

C INT : 間欠(雨量が少ないとき)

D LO : 低速(普通の雨量のとき)

E HI : 高速(雨量が多いとき)

F 間欠時間の調節

G ウォッシャー

■MIST

レバーを押し上げている間、高速で作動します。

霧や小雨のときに使用します。

■ワイパースイッチ(OFF、INT、LO、HI)

雨量に応じてワイパースイッチを切り換えて使用します。

■間欠時間の調節

リングを回して、ワイパーの間欠時間を調節します。

 間欠間隔が長い

 間欠間隔が短い

■ウォッシャースイッチ

レバーを手前に引くと、ウォッシャー液が噴射します。

レバーを1秒以上引くとワイパーが作動します。レバーを離すと数回ワイパーが作動して止まります。

※ワイパー/ウォッシャー

⚠注意

寒冷時はフロントガラスが暖まるまでウォッシャー液を噴射させない。

ウォッシャー液が凍りついて視界の妨げとなり、思わぬ事故につながるおそれがあります。

アドバイス

ワイパーを乾拭きさせないでください。

ガラスが傷付いたりブレードラバーを傷めたりします。

アドバイス

ウォッシャー液が出ないときは、スイッチを切ってください。

ポンプ故障の原因となります。

ワイパーモーターには、保護機能としてブレーカーを内蔵しています。

ワイパーモーターの負荷が大きい状態が続いたときなどは、ブレーカーが作動し一時的にワイパーが停止することがあります。

数分経過すると、ブレーカーが復帰し、通常通り使用できるようになります。

リヤワイパー / ウォッシャー



■リバース連動モード

フロントワイパー作動中にセレクトレバーを **R** に入れるとリヤワイパーが作動します。

フロントワイパーのレバー位置と作動モード	リヤワイパーの作動モード
INT(間欠)	間欠作動
LO(低速)	
HI(高速)	連続作動

パワーモードが ON モードのときに使用できません。

■リヤワイパースイッチ(OFF、INT、ON)

雨量に応じてワイパースイッチを切り換えて使用します。

■ウォッシャースイッチ

スイッチを  まで回すと、ウォッシャー液が噴射します。

スイッチを回している間はワイパーが作動し、スイッチを離すと数回ワイパーが作動して止まります。

※ワイパー / ウォッシャー

間欠作動中は、車速が速くなると間隔が停止時より数秒短くなります。

間欠時間を短いほうにいっぱいになっている状態で車速が速くなると、ワイパーが間欠から低速作動に切り換わります。

アドバイス

寒冷時、凍結によりワイパーブレードがガラスに張りつくことがあります。

ワイパー故障の原因となりますので、デフロスターでフロントガラスを暖めてから、ワイパーを作動させてください。

ワイパー作動中に雪などがたまりワイパーが停止したときは、安全な場所に停車してください。

ワイパースイッチを OFF、パワーモードをアークセサリーモードまたは OFF モードにしてから、ワイパーが作動できるように障害物を取り除いてください。

イルミネーションコントロール

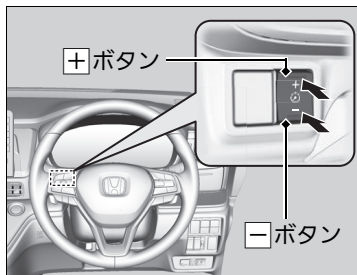

パワーモードがONモードのとき、**[+]/[-]**ボタンでインストルメントパネルの明るさを調節することができます。

明るくする：**[+]**ボタンを押す

暗くする：**[-]**ボタンを押す

明るさが最大/最小になると電子音が鳴ります。また、明るさの調節後、数秒経過するとディスプレイが元の表示に戻ります。

■明るさ調節表示

[+]/[-]ボタンを押すとディスプレイが明るさ調節表示に切り換わります。

目盛が上に増えていくほど、メーター照明が明るくなります。



※イルミネーションコントロール

以下の条件が整うと、インストルメントパネル照明が減光します。

- パワーモードがONモード
- 車幅灯が点灯している
- 周囲が暗い

車幅灯が消灯しているときに目盛がすべて表示されなくなるまで**[-]**ボタンを押すと、明るさ表示が最小になります。このとき、走行したり、車幅灯を点灯させると明るさ最小の状態が解除され、元の明るさに戻ります。

リヤデフロスター/ヒートッドアミラースイッチ

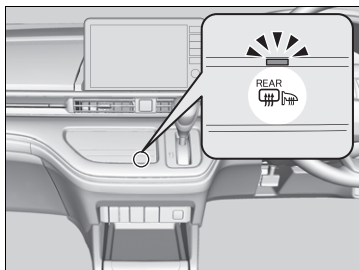

パワーモードが ON モード のときにスイッチを押すと、リヤガラスとドアミラーを暖め、曇りをとることができます。

外気温に応じて約 10 ~ 30 分経過すると、システムは自動的に停止します。ただし、外気温が 0℃ 以下のときは自動的に停止しません。

❖ リヤデフロスター/ヒートッドアミラースイッチ

この装置は消費電力が大きいので、曇りが取れたら OFF にしてください。

また、エンジンの回転数が低いときに長時間使わないでください。バッテリー容量が低下し、エンジン始動に影響することがあります。

パワーモードを ON モードにしたとき、外気温が 5℃ 以下の場合、ヒートッドアミラーのみ約 10 分間作動することがあります。

❖ ハンドルの調節

ハンドルの調節

適切な運転姿勢で無理なくハンドルを握れるように、ハンドルの位置を調節することができます。

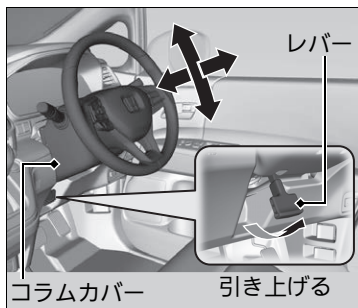

1. ハンドル位置調節レバーを引き上げる。
▶ ハンドル位置調節レバーは、コラムカバーの下にあります。
2. ハンドルの位置を調節する。
▶ 調節した位置で、メーターや表示灯が見えることを確認してください。
3. ハンドル位置調節レバーを押し下げ、ハンドルを固定する。
▶ 位置調節後、ハンドルに上下前後方向の力を加え、ハンドルがしっかり固定されていることを確認してください。

⚠ 注意

走行中にハンドル位置を調節しない。
走行中に調節すると、ハンドル位置が動き、正確なハンドル操作ができないことがあります。衝突して重大な傷害を負うおそれがあります。ハンドルの調節は、必ず停車中に行ってください。

ルームミラー

ルームミラーの角度は、正しい運転姿勢ですわった位置でミラーを調節してください。

■ 手動式防眩ミラー

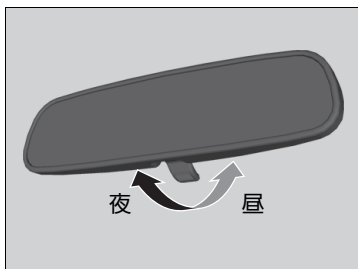

夜間走行時、後続車のヘッドライトの反射を弱くするための切り換えができます。

☒ ミラー類の調節

ミラー類の調節は走行前に行ってください。

ドアミラー

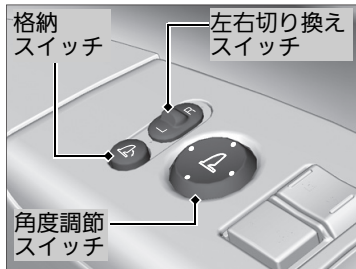

	格納スイッチの状態	ミラーの状態
ON		
OFF		

ドアミラーの操作は、パワーモードがONモードのときに行います。

■角度調節

左右切り換えスイッチ：右か左を選択するスイッチです。角度調節後、中央の位置に戻します。

角度調節スイッチ：上下左右に鏡面を動かすスイッチです。

■格納

格納スイッチを押すごとにONとOFFが切り換わります。

■オートリトラミラー

キーレスエントリーシステムや Honda スマートキーシステムでのドアの施錠や解錠に連動して、パワーモードが OFF モードの状態でも、ドアミラーの格納や元の状態への復帰が行えます。

格納するとき：

- Hondaスマートキーの施錠ボタンもしくはHondaスマートキーを携帯し、ドアのロックボタンを押す

元の位置に戻すとき：

- Hondaスマートキーの解錠ボタンもしくはHondaスマートキーを携帯しドアを解錠する
- パワーモードを ON モードにする

☒オートリトラミラー

格納スイッチを押してドアミラーを格納した場合、オートリトラミラー機能ではドアミラーを元の位置に戻せません。

マルチインフォメーションディスプレイを使ってオートリトラミラーの設定を変更することができます。

☒ **カスタマイズのしかた** P.110

フロントシート

運転者は、正しい運転姿勢がとれるようにシートを調節します。

正しい運転姿勢とは、シートに深く腰かけた状態で、背もたれから背を離すことなくペダルを十分に踏み込め、ハンドル操作が楽にできる姿勢をいいます。

※フロントシート

注意

シートを操作するときは、手や足などをはさまないように十分注意する。

フロントシートの下に物を置かない。

物がはさまってシートが固定されず、思わぬ事故につながるおそれがあります。

フロントシートは、エアバッグからなるべく離れた位置に調節してください。

同乗者もシートに深く腰かけ、背もたれから背を離さないようにしてください。

サイドエアバッグがシートカバーによっては、正常に機能できなくなります。

フロントシートへのシートカバー装備にあたっては Honda 販売店にご相談ください。

■シートの動かしかた

■フロントマニュアルシート*

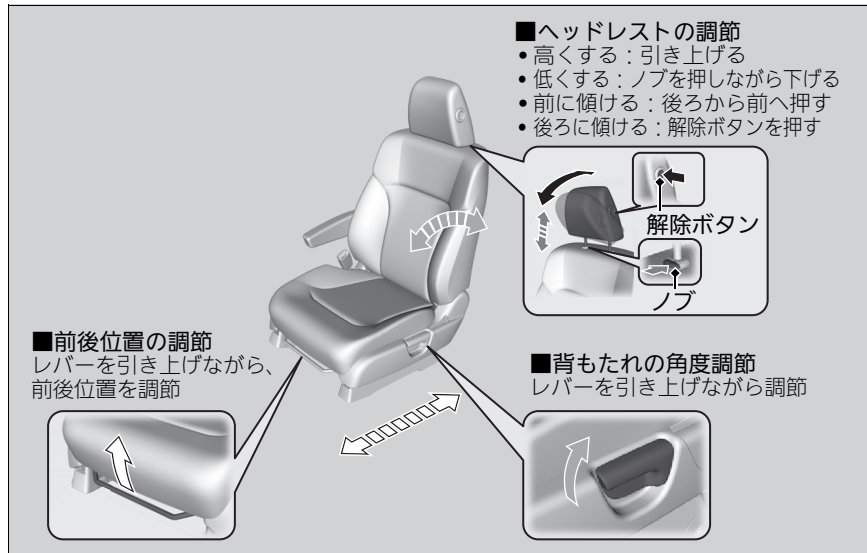

※フロントマニュアルシート*

⚠ 注意

走行中にシートの調節はしない。

走行中に調節するとシートが必要以上に動くことがあり、思わぬ事故につながるおそれがあります。調節は走行前に行い、確実に固定されていることを確認してください。

■フロントパワーシート

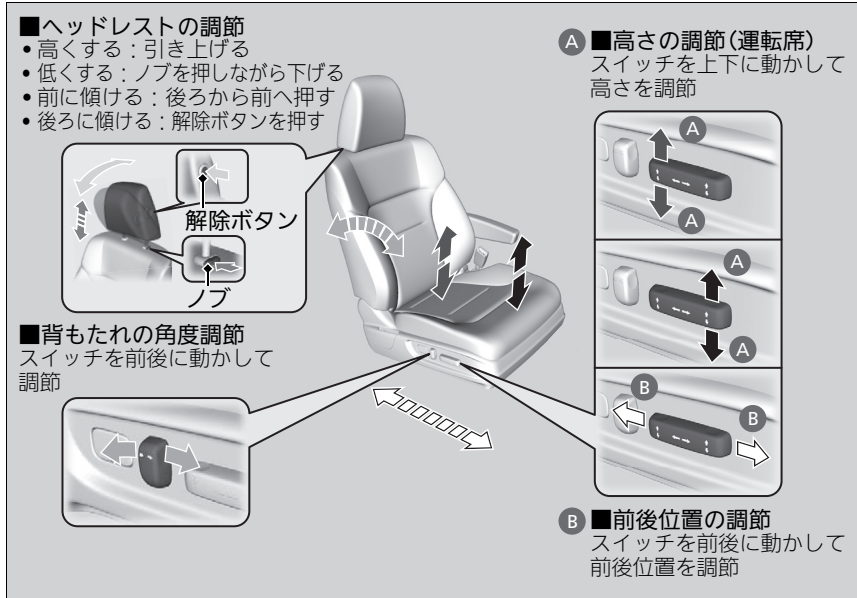

※フロントパワーシート

⚠ 注意

走行中にシートの調節はしない。

走行中に調節すると思わぬ事故につながるおそれがあります。調節は走行前に行ってください。

■フロントシートの調節



■シート位置の調節

運転者とハンドルとの間に十分な距離をとれるように、シートをできるだけ後ろに下げます。

助手席の同乗者のシートも同様に、ダッシュボードのSRSエアバッグからできるだけ離れた位置までシートを下げます。

シートの位置を調節したら、シートを前後に揺すり、固定されていることを確認します。

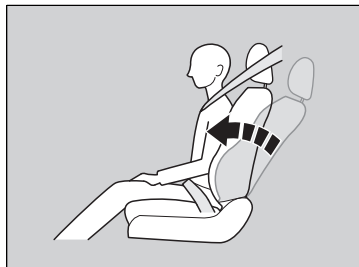

■背もたれ角度の調節

シートに深く腰かけ、楽な姿勢ですわれるように背もたれを起こし調節します。

助手席の同乗者のシートも同様に、楽な姿勢ですわれるように背もたれ角度を調節します。

※フロントシートの調節

⚠警告

SRSエアバッグからできるだけ離れた位置までシートを下げる。

ハンドルやダッシュボードに近づきすぎると、フロントエアバッグが膨らむ際に重大な傷害を受けたり、死亡したりするおそれがあります。

背もたれを必要以上に倒さない。

背もたれを必要以上に倒すと、衝突したときに重大な傷害を受けたり、死亡したりするおそれがあります。

⚠注意

背もたれと背中間にクッションなどを入れない。

正しい運転姿勢がとれません。また、シートベルトなどの効果が十分に発揮されません。

セカンドベンチシート*

■ シートの動かし方

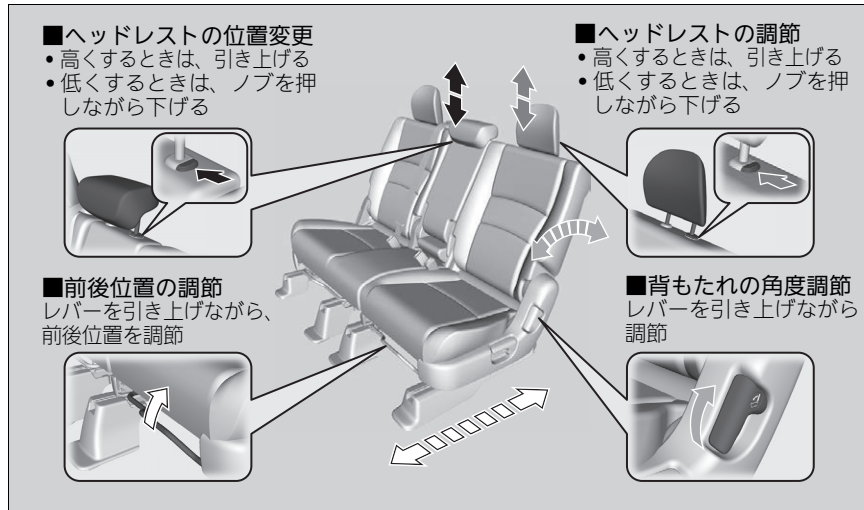

※セカンドベンチシート*

⚠ 警告

背もたれを必要以上に倒さない。

背もたれを必要以上に倒すと、衝突したときに重大な傷害を受けたり、死亡したりするおそれがあります。

⚠ 注意

走行中にシートの調節はしない。

走行中に調節するとシートが必要以上に動くことがあり、思わぬ事故につながるおそれがあります。調節は走行前に行い、確実に固定されていることを確認してください。

シートを操作するときは、手や足などをはさまないように十分注意する。

セカンドシートの下に物を置かない。

物がはさまってシートが固定されず、思わぬ事故につながるおそれがあります。

■ サードシートへの乗り降り

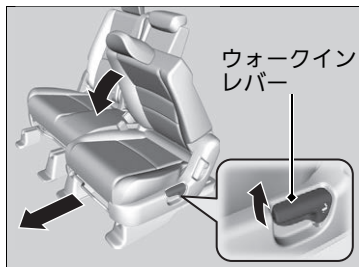

■ウォークイン機構

1. ウォークインレバーを引き上げると、背もたれが前に倒れる。
▶ シート下部のペダルを踏んでも、操作できます。
2. そのままシートを前方に押す。
走行する前にシートを元に戻し、前後位置を調節してください。

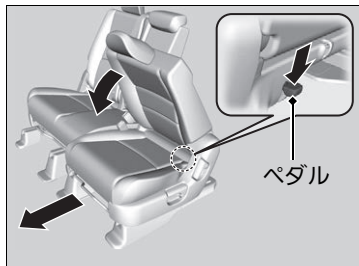

■シートを元に戻すとき

1. シートを後方へ押して、前後位置を調節する。
2. 背もたれを起こしてシートを固定する。

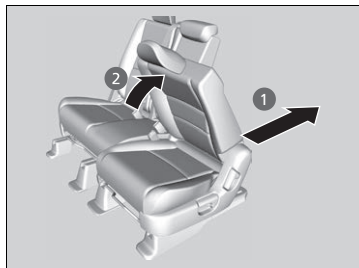

☒ サードシートへの乗り降り

シートを操作したら、シートを前後にゆすって固定されていることを確認してください。

セカンドプレミアムクレードルシート*

■ シートの動かし方

■ 背もたれ(上部)の角度調節
レバーを引き上げながら調節



■ 前後位置の調節
レバーを引き上げながら、
前後位置を調節

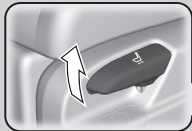

■ オットマンの角度調節
レバーを引き上げながら調節

■ ヘッドレストの調節

- 高くするときは、引き上げる
- 低くするときは、ノブを押しながら下げる

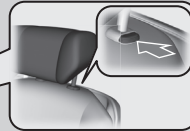

■ 背もたれの角度調節
レバーを引き上げながら
調節



■ 左右位置の調節
レバーを引き上げながら、
左右位置を調節



☒ セカンドプレミアムクレードルシート*

⚠ 警告

背もたれを必要以上に倒さない。

背もたれを必要以上に倒すと、衝突したときに重大な傷害を受けたり、死亡したりするおそれがあります。

⚠ 注意

走行中にシートの調節はしない。

走行中に調節するとシートが必要以上に動くことがあり、思わぬ事故につながるおそれがあります。調節は走行前に行い、確実に固定されていることを確認してください。

シートを操作するときは、手や足などをはさまないように十分注意する。

セカンドシートの下に物を置かない。

物がはさまってシートが固定されず、思わぬ事故につながるおそれがあります。

■ロングスライド機能

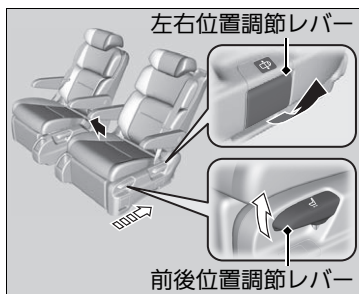
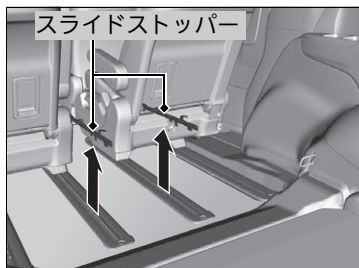

1. スライドストッパーを取り外し、袋に収納する。
2. サードシートを収納する。

■ 収納のしかた P.199

3. 左右位置の調節レバーを引き上げながら、シートを中央にスライドさせる。
4. 前後位置の調節レバーを引き上げながら、シートを後方にスライドさせる。

☒ロングスライド機能

シートを操作したら、シートを前後にゆすって固定されていることを確認してください。

スライドストッパーを使用しないときは、袋に収納しカーゴスペース左側の図の位置に収納袋のフックを掛けておきます。

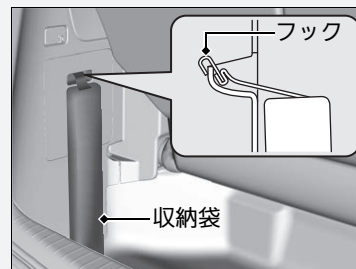

■スライドストッパーの装着

スライドストッパーとは、セカンドシートを後方へスライドさせるときにサードシートに着座している乗員の足を挟まないようにするためのものです。

サードシートに乗車するときは、図のように必ずスライドストッパーをスライドレールに取り付けておいてください。

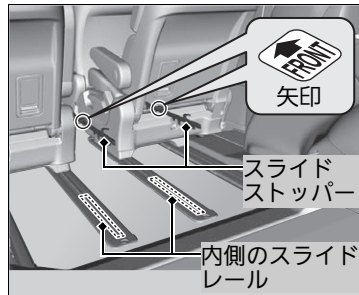

スライドストッパーの矢印を車両前方に向け、セカンドシートの内側のスライドレールに以下の手順で取り付けます。

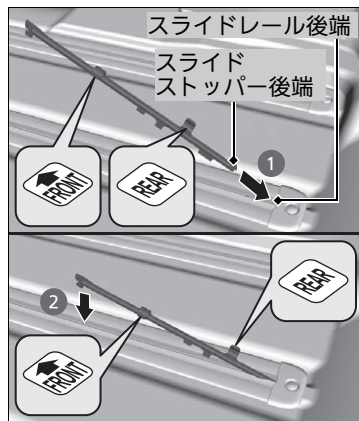

1. スライドストッパーの後端をスライドレールの後端に差し込む。
2. スライドストッパーを下ろす。

■ サードシートへの乗り降り

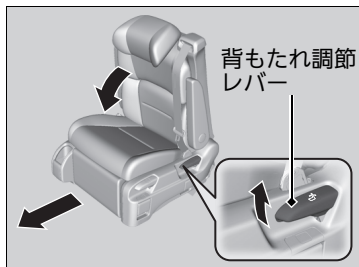

■ウォークイン機構

1. 背もたれ調節レバーを引き上げると、背もたれが前に倒れる。
▶ ウォークインレバーを引き上げても、操作できます。
2. そのままシートを前方に押す。
走行する前にシートを元に戻し、前後位置を調節してください。

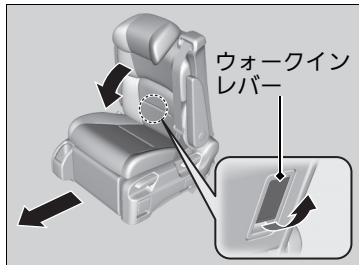

■シートを元に戻すとき

1. シートを後方へ押して、前後位置を調節する。
2. 背もたれを起こしてシートを固定する。



☒ サードシートへの乗り降り

シートを操作したら、シートを前後にゆすって固定されていることを確認してください。

サードシート

背もたれの調節

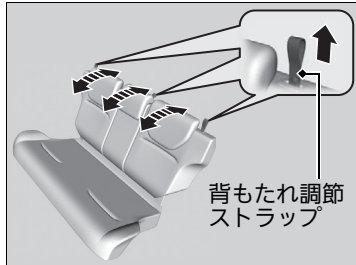

別々に調節することができます。
背もたれ調節ストラップを引きながら調節します。

収納のしかた

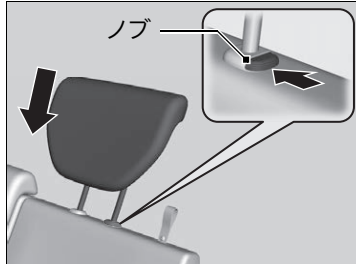

1. 中央の三点式シートベルトを分離・収納する。
 ▶ 分離収納式シートベルト P.32
2. ヘッドレストを下げる。

サードシート

⚠ 注意

走行中にシートの調節はしない。

走行中に調節するとシートが必要以上に動くことがあり、思わぬ事故につながるおそれがあります。調節は走行前に行い、確実に固定されていることを確認してください。

シートを操作するときは、手や足などをはさまないように十分注意する。

エンジンをかけた状態でシートを操作するときは、排気管の後方に立たない。

やけどなどの思わぬけがをすることがあります。

シートの下にもものを置かない。

ものがはさまってシートが固定されず、思わぬ事故につながるおそれがあります。

背もたれの調節

⚠ 警告

背もたれを必要以上に倒さない。

背もたれを必要以上に倒すと、衝突したときに重大な傷害を受けたり、死亡したりするおそれがあります。

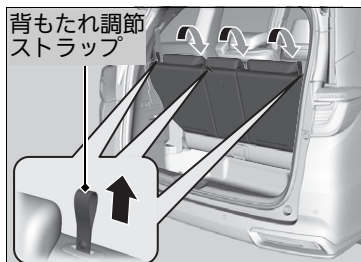

3. 背もたれ調節ストラップを引き、前方に倒す。

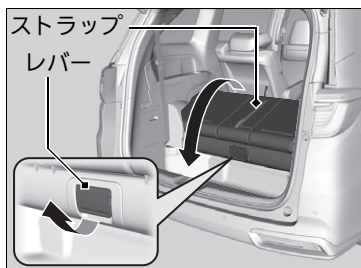

4. 下部のレバーを引きながら、ストラップを使ってシート全体を後方に倒す。

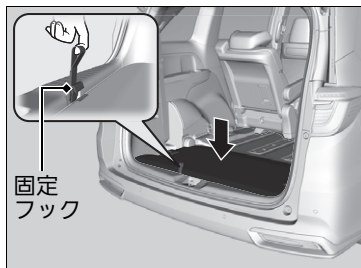

5. シートを上から押し下げながら、固定フックをかける。

※収納のしかた

シートの固定フックを外すとシートが浮き上がります。

シートの上に乗ったり、ものを置いたりしたまま操作すると、それらのものが飛ぶ可能性があります。収納したサードシートの上に乗ったり、ものを置いたりしたままの状態では固定フックを外さないでください。

戻しかた

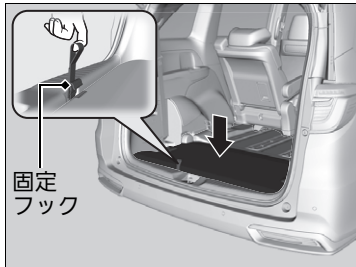

1. シートを上から押し下げながら、固定フックを外す。
▶ 固定フックを外すとシートが浮き上がります。

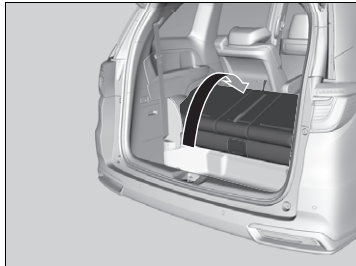

2. シート全体を前方に起こし、座面を固定する。

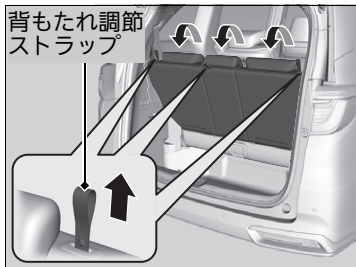

3. 背もたれ調節ストラップを引きながら背もたれを起こして固定する。

シートを元に戻したら、シートを前後にゆすり、固定されていることを確認します。

戻しかた

シートの固定フックを外すとシートが浮き上がります。

シートの上に乗ったり、ものを置いたりしたまま操作すると、それらのものが飛ぶ可能性があります。収納したサードシートの上に乗ったり、ものを置いたりしたままの状態では固定フックを外さないでください。

リアシートリマインダー

セカンドシートまたはサードシートへの人や荷物の置き去りがないようにお知らせする機能です。この機能は、パワーモードを ON モードにする直前または直後に、後席ドアを開けた場合に作動します。



作動後、パワーモードをOFFモードにしたとき、マルチインフォメーションディスプレイにお知らせが表示され、音が鳴ります。

■リアシートリマインダー

パワーモードを OFF モードにしたとき、お知らせが行われ機能が終了します。

後席ドアを開けた後、10 分以内にパワーモードをONモードにしなかった場合は作動しません。

このシステムは後席の人や荷物をセンサーで検出するのではなく、後席ドアの開閉の記録から後席に人や荷物がある可能性をお知らせします。

お知らせ機能が作動ないように設定することができます。

■ **カスタマイズのしかた** P.110

ヘッドレスト

■ フロントシート、セカンドベンチシート(左右)*、セカンドプレミアムクレードルシート* のヘッドレストの調節

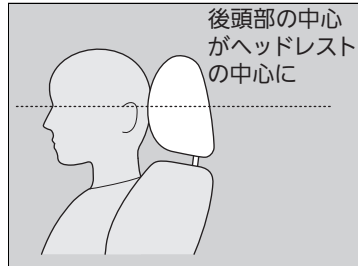

後頭部の中心が、ヘッドレストの中心に来るようにヘッドレストの高さを調節します。

高くするとき：ヘッドレストを引き上げます。
低くするとき：ノブを押しながら下げます。

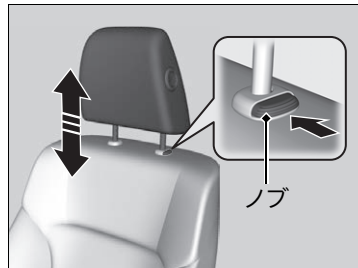

■ セカンドプレミアムクレードルシート 装備車

乗車するときは、走行する前にヘッドレストを引き上げて、確実に固定します。

⊗ ヘッドレスト



ヘッドレストは必ず正しい位置に調節する。

ヘッドレストの高さが適切でないと、ヘッドレストの効果が低くなり、衝突したときに重大な傷害を受けるおそれがあります。

ヘッドレストを外した状態で走行しない。
衝突したときに重大な傷害を受けるおそれがあります。

■ セカンドプレミアムクレードルシート 装備車
セカンドプレミアムクレードルシートのヘッドレストを下げた状態で走行しない。
衝突したときに重大な傷害を受けるおそれがあります。

■ヘッドレストの傾き調節

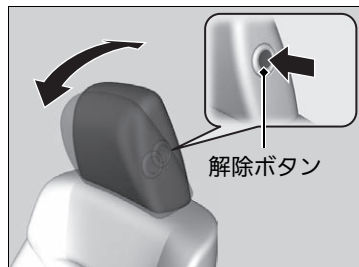

フロントシートのヘッドレストは、姿勢に合わせて傾きを調節してください。

前方へ調節するとき：ヘッドレストを後ろから前へ押します。

後方へ調節するとき：ヘッドレストの後ろを手で支えながら解除ボタンを押します。

■ セカンドベンチシート(中央)*、サードシートヘッドレストの位置変更

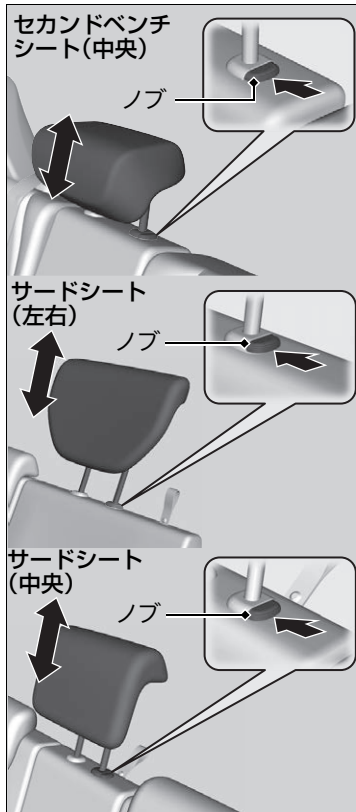

乗車するときは、走行する前にヘッドレストを引き上げて、確実に固定します。

高くするとき：ヘッドレストを引き上げます。
低くするとき：ノブを押しながら下げます。

☒ セカンドベンチシート(中央)*、サードシートヘッドレストの位置変更



警告

セカンドベンチシート(中央)、サードシートのヘッドレストを下げた状態で走行しない。

衝突したときに重大な傷害を受けるおそれがあります。

■ ヘッドレストの取り外しと取り付け

ヘッドレストは、掃除や修理のために取り外すことができます。

ヘッドレストの取り外し：

ヘッドレストを引き上げ、ノブを押して取り外します。

ヘッドレストの取り付け：

ヘッドレストの脚を元の位置に差し込んでください。ノブを押しながらヘッドレストの位置を適切な位置に合わせてください。ヘッドレストを軽く上下させ、確実に固定します。

アームレスト

■ フロントシートアームレストの操作

大型アームレスト非装備車



大型アームレスト装備車



前に倒して使います。

背もたれの角度に合わせてアームレストの角度を調節できます。

高くする： アームレストを引き上げる

低くする： アームレストをいったん上まで引き上げてから下げる

※アームレスト



警告

シートベルト着用時にアームレストに引っ掛けない。

万一のときにシートベルトの機能が発揮できず、重大な傷害を負うおそれがあります。

■ アドバイス

アームレストに腰をかけたリ荷物を載せるなどの大きな力を加えないでください。
アームレストが破損するおそれがあります。

■セカンドシートアームレストの操作

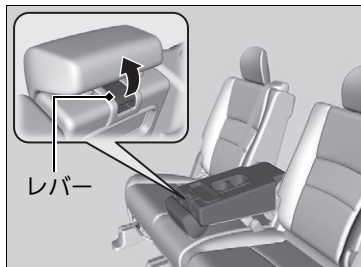

■セカンドベンチシート*

前に倒して使います。

1. レバーを引いてロックを解除する。
2. アームレストを前に倒す。



■セカンドプレミアムクレードルシート*

前に倒して使います。

背もたれの角度に合わせてアームレストの角度を調節できます。

高くする： アームレストを引き上げる

低くする： アームレストをいったん上まで引き上げてから下げる

*：タイプやオプションなどにより、装備が異なります。

室内灯

室内灯スイッチ

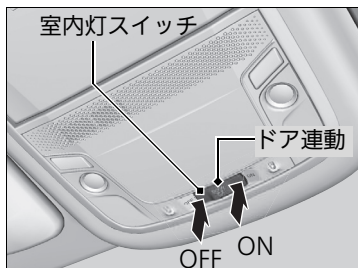

■ON

ドアの開閉に関係なく室内灯が点灯。

■ドア連動

以下のときに室内灯が点灯。

- いずれかのドアを開けたとき
- 運転席ドアを解錠したとき
- パワーモードをOFFモードにしたとき

■OFF

ドアの開閉に関係なく室内灯が消灯。

❖室内灯

ドア連動で室内灯が点灯している場合は、ドアを閉めると約30秒後に減光しながら消灯します。

以下の場合も約30秒後に消灯します。

- 運転席ドアを解錠してドアを開けなかったとき
- パワーモードをOFFモードにしてドアを開けなかったとき

室内灯の消灯する時間をカスタマイズすることができます。

❖ **カスタマイズのしかた** P.110

また、以下の操作を行うと室内灯はすぐに消灯します。

- 運転席のドアを施錠したとき
- パワーモードがOFFモード以外の状態でドアを閉めたとき
- パワーモードをONモードにしたとき

バッテリーがあがるおそれがあるため、エンジンを停止しているときは、室内灯を長時間点灯させないでください。

パワーモードがOFFモードのときに、いずれかのドアを開けたままにすると、約15分後に室内灯は消灯します。

■ マップランプスイッチ

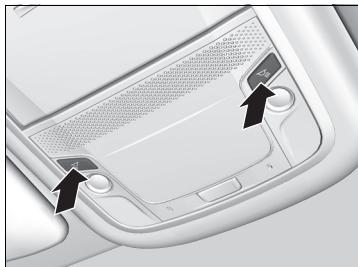

■ フロントシート用マップランプ

夜間、車を停めて地図を見るときなどに使用するライトです。

スイッチを押すと点灯し、もう一度押すと消灯します。

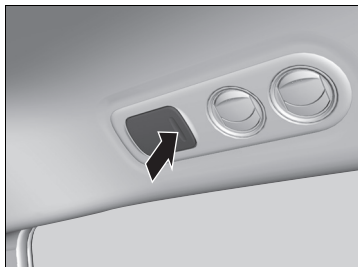

■ セカンド/サードシート用マップランプ

室内灯スイッチがドア連動のときに操作できます。

レンズを押すと点灯し、もう一度押すと消灯します。

※ マップランプスイッチ

以下のときマップランプのレンズを押しても消灯できません。

- 室内灯スイッチがON のとき
- 室内灯スイッチがドア連動のときで、ドアが開いているとき

■ カーゴスペース照明灯、テールゲート照明灯スイッチ

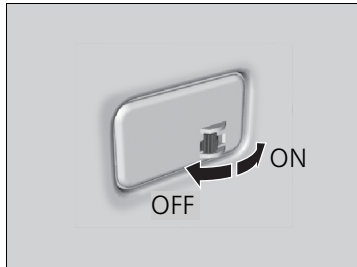

■ ON

テールゲートを開けると点灯し、閉めると消灯。

■ OFF

テールゲートの開閉に関係なく消灯。

■ フットランプ明るさ調節アイコン*

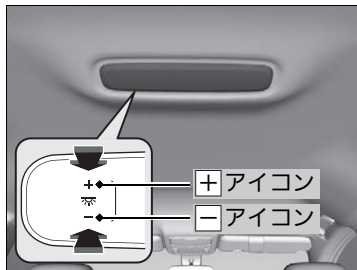

車幅灯が点灯しているときに点灯します。エアコンのタッチパネルを操作してフットランプの明るさを調節することができます。

明るくする：+ アイコンを押す

暗くする：- アイコンを押す

収納装備

■グローブボックス

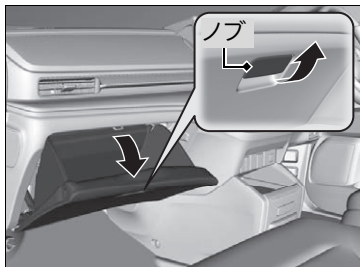

ノブを引くと開きます。

■助手席アッパーボックス

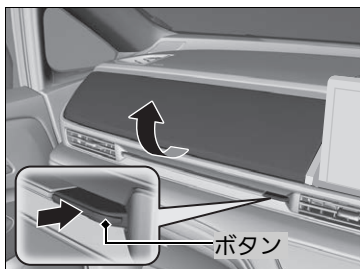

ボタンを押すと開きます。

※グローブボックス



警告

走行中は必ずグローブボックスを閉める。
グローブボックスが開いていると、衝突したときに同乗者が重大な傷害を負うおそれがあります。

※助手席アッパーボックス



警告

走行中は必ずアッパーボックスを閉める。
アッパーボックスが開いていると、衝突したときに同乗者が重大な傷害を負うおそれがあります。

運転席ドアを解錠したとき、助手席アッパーボックス照明灯が点灯します。
助手席アッパーボックス照明灯の点灯する時間をカスタマイズすることができます。

▶ カスタマイズのしかた P.110

■ リフトアップトレイ

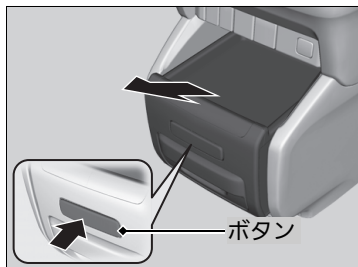

■ 引き上げるとき

1. ボタンを押してロックを解除する。
2. 固定されるまでトレイ本体を引き上げる。

■ 元に戻すとき

1. ボタンを押してロックを解除する。
2. 固定されるまでトレイを押し下げる。

※ リフトアップトレイ

トレイが固定されていない状態で使用しないでください。

■ドリンクホルダー

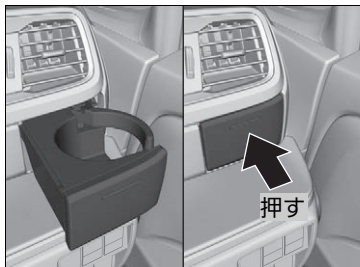

■運転席用ドリンクホルダー

矢印部を押すと開きます。
もう一度押すと格納されます。

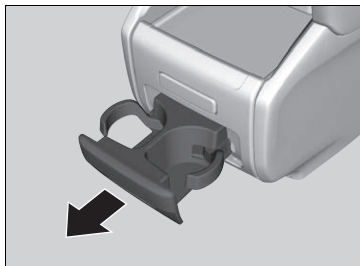

■フロントシート用ドリンクホルダー

手前に引き出して使います。

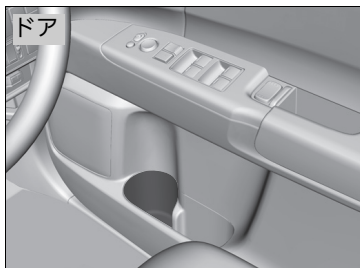

運転席側と助手席側にあります。

☒ドリンクホルダー

⚠注意

飲み物などを電装品にこぼさないように注意する。

スイッチなどの電装品に飲み物がかかると故障の原因となったり車両火災につながったりするおそれがあります。



- セカンドシート用ドリンクホルダー
運転席側と助手席側にあります。



- セカンドベンチシート用ドリンクホルダー*
セカンドベンチシート中央席の背もたれを前に倒して使います。

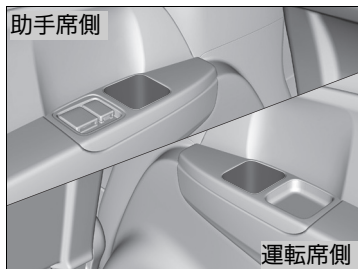

- サードシート用ドリンクホルダー

*: タイプやオプションなどにより、装備が異なります。

■セカンドプレミアムクレードルシート用ボトルホルダー*



セカンドプレミアムクレードルシートの足元にあります。

※セカンドプレミアムクレードルシート用ボトルホルダー*

⚠ 注意

飲み物などを電装品にこぼさないように注意する。

スイッチなどの電装品に飲み物がかかると故障の原因となったり車両火災につながったりするおそれがあります。

500mL を超えるペットボトルやボトルホルダーからはみ出す形状のペットボトル、タンブラー、水筒、カップなどをボトルホルダーに入れないでください。

シートのスライド操作の妨げになったり、破損するおそれがあります。シートをスライドさせるときは、周囲にもものがないことを確認してから行ってください。

フタが外れやすいカップなどのホルダーからはみ出すものを入れていないと、きちんと保持されずにフタが外れるおそれがあります。

*: タイプやオプションなどにより、装備が異なります。

■ コートフック

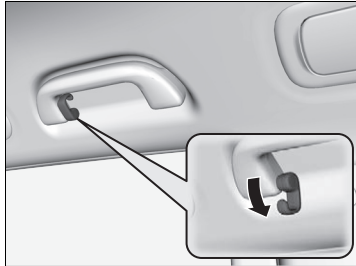

セカンドシート右側のグラブレールに付いています。
回転させて使います。

■ 停止表示板固定ベルト

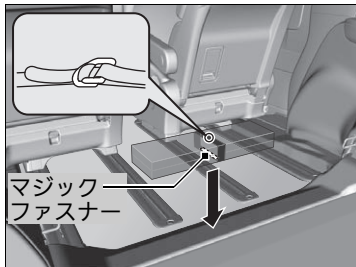

停止表示板にベルトを取り付けます。
ベルトのマジックファスナーの面を下にしてフロアカーペットへ乗せます。

※ コートフック

⚠ 注意

グラブレールにもものをかけたり、コートフックに重いものやとがったものをかけたりしない。

サイドカーテンエアバッグ* が正常に作動しなかったり、作動時にものが飛んだりしてけがをするおそれがあります。

■ サングラスボックス



矢印部を押すと開きます。
もう一度押すと格納されます。

サングラスなどを入れることができます。

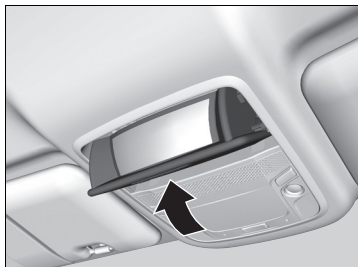

■ 室内確認用ミラー

サングラスボックスに鏡が付いています。
使用するときは図の位置まで戻します。
セカンド、サードシートを確認するのに便利です。

☒ サングラスボックス

炎天下での駐車は高温になりますので、メガネなどを入れたままにしないでください。
レンズやフレームが、変形やひび割れを起すことがあります。

開閉は停車中に行い、走行中は必ず閉めておいてください。

その他の室内装備品

アクセサリースOCKET

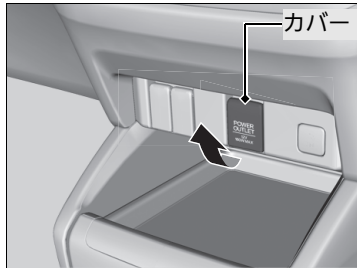

パワーモードがアクセサリモードまたは ON モードのときに使用できます。

■インストルメントパネルのアクセサリースOCKET

カバーを開けて使います。

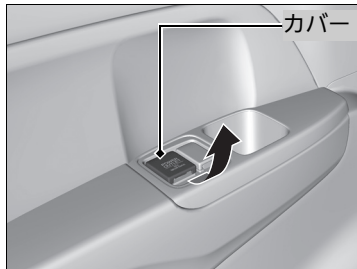

■サードシート助手席側のアクセサリースOCKET

カバーを開けて使います。

※その他の室内装備品

⚠ 注意

アクセサリースOCKETや USB ジャックなどの電装品に液体がかかったり、異物が入ったりしないように注意する。

電装品に水がかかったり、ゴミやほこりなどの異物が入ったりすると故障の原因となったり車両火災につながったりする恐れがあります。

※アクセサリースOCKET

シガレットライターは差し込まないでください。発熱するおそれがあります。

消費電力 180W (15A) 以下のアクセサリに、直流 12V の電源を供給します。

バッテリーあがりを防ぐため、エンジンがかかっている状態でご使用ください。

使用しないときは異物の侵入を防ぐためカバーを閉めてください。

■シートヒーター*

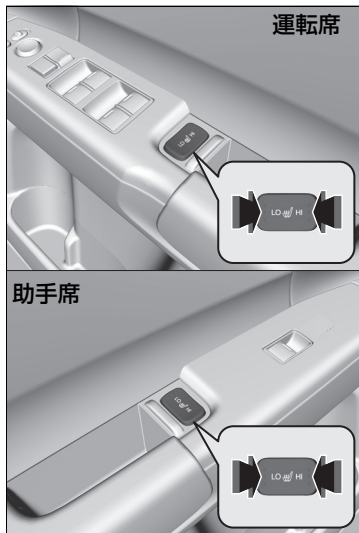

パワーモードがONモードのとき使用できません。運転席、助手席のシートを暖めることができます。

スイッチを **HI** 側か **LO** 側に押します。シートを早く暖めたいときは **HI** 側を押します。暖まったら **LO** 側にしてください。作動中、押している側の表示灯が点灯します。スイッチを切るときは、反対側を軽く押し、表示灯を消します。

※シートヒーター*

⚠ 注意

低温やけどに注意する。

次のようなかたは、低温やけどに十分注意してください。

- 乳幼児、お年寄り、体の不自由なかた
- 皮膚の弱いかた
- 疲労の激しいかた

また、毛布などの保温性の高いものをかけて使用すると低温やけどをすることがあります。

この装置は消費電力が大きいので、エンジンをかけた状態で使用してください。

バッテリー容量が低下し、エンジン始動に影響することがあります。

エアコン

エアコンの吹き出し口

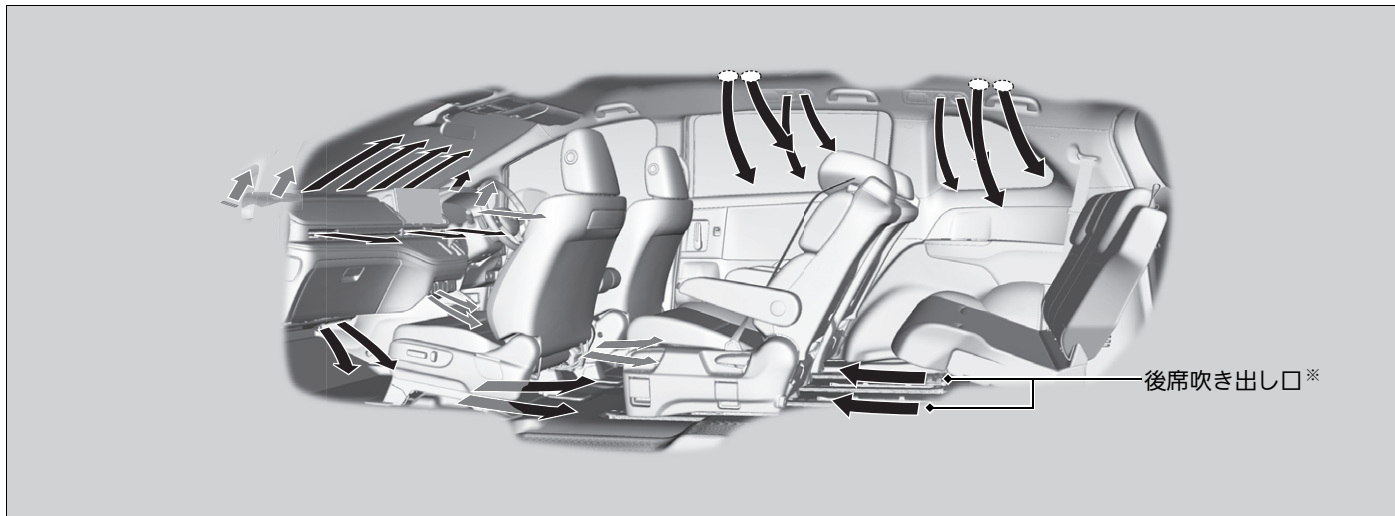

※：後席用オートエアコン装備車

オートエアコンの使いかた

後席用オートエアコン装備車

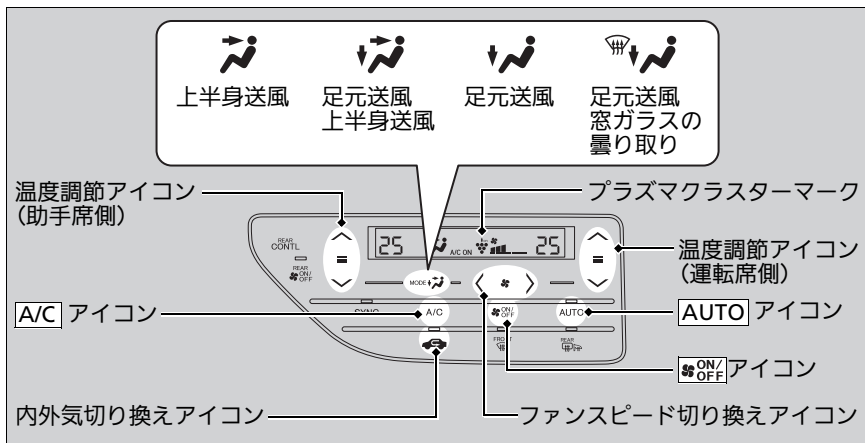

エンジンを始動してから使用します。

1. **AUTO** を押す。
2. 温度調節アイコン()で温度を調節する。
3. 停止するときは、**ON/OFF** を押す。

※オートエアコンの使いかた

オート(AUTO)で使用していずれかのアイコンを押すと、押したアイコンの機能が優先されます。

このとき **AUTO** の表示灯は消灯しますが、選択したアイコン以外の機能は自動制御されます。

外気温が低いときは、冷風の吹き出しを防ぐため、**AUTO** を押してもすぐにファンが回転しないことがあります。

炎天下に駐車していたときは、窓を開けて熱気を追い出しながら、冷房を開始してください。

設定温度表示で「Lo」は最大冷房を、「Hi」は最大暖房を示します。

後席用クーラー装備車

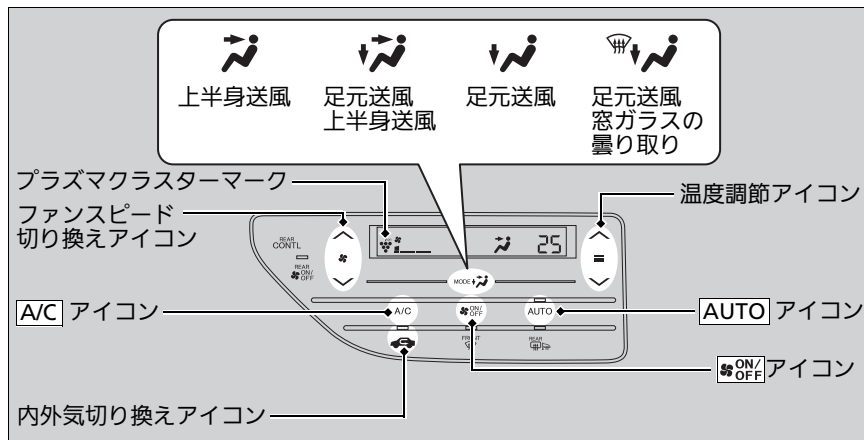

エンジンを始動してから使用します。

1. **AUTO** を押す。
2. 温度調節アイコン(▲/▼)で温度を調節する。
3. 停止するときは、**ON/OFF**を押す。

▶▶ オートエアコンの使いかた

温度調節アイコンやファンスピード切り換えアイコン部分を指でスライドさせると、設定値を変更できます。

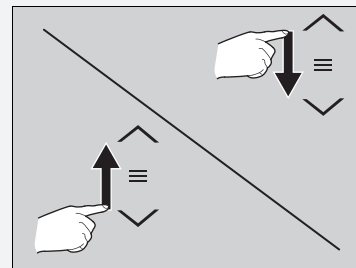

■内気 / 外気の切り換え

状況に合わせてを押して、内気 / 外気を切り換えます。

- 内気(表示灯点灯)：トンネルや渋滞などで、汚れた空気を車内に入れたくない場合
- 外気(表示灯消灯)：換気を行う場合

■除湿暖房

暖房中にを押すと、除湿暖房となります。

▶▶ オートエアコンの使いかた

を押すたびに ON や OFF に切り換わります。ON すると OFF する前の状態に戻りません。

アイドリングストップ中は冷暖房機能が停止し、送風機能のみが作動します。

冷暖房機能を停止させたくないときは、アイドリングストップシステム OFF スイッチを押してアイドリングストップ機能を OFF にしてください。

急な上り坂などでは、走行性能を優先させるため、エアコンが作動しないことがあります。

前面・側面ガラスの曇り止め(デフロスター)の使いかた

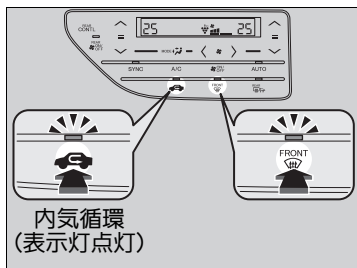
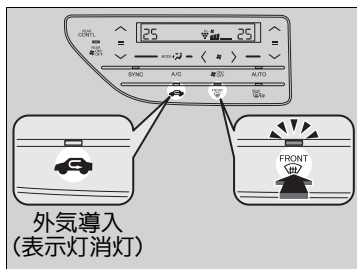

FRONT DEFROSTを押すとエアコンが作動し、自動的に外気導入に切り換わります。

FRONT DEFROSTをもう一度押すと曇り止めが停止し、前の状態に戻ります。

■急速に霜を取りたいとき

1. **FRONT DEFROST**を押す。
2. を押す。

❖前面・側面ガラスの曇り止め(デフロスター)の使いかた

設定温度を最大冷房付近にしないでください。
冷風が前面ガラスに当たると、ガラスの外側が曇ることがあります。

アイドリングストップ中に**FRONT DEFROST**を押すと、エンジンが自動的に再始動します。

❖急速に霜を取りたいとき

霜が取れたら、ただちに外気導入に切り換えてください。

内気循環で使い続けると車内の湿気で窓ガラスが曇り、視界の妨げになります。

連動作動(シンクロ)モード*

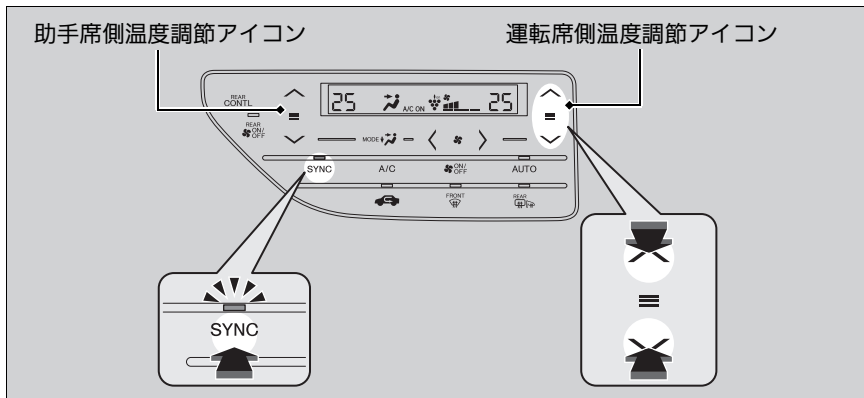

エアコンの設定操作を独立モードから連動作動モードに切り換えます。
運転席側と助手席側の設定温度を連動させて設定することができます。

1. **SYNC** を押す。
▶ 連動作動モードに切り換わります。
2. 運転席の温度調節アイコンで室内の温度を設定する。

独立モードに戻すときは、**SYNC** または助手席側の温度調節アイコンを押します。

連動作動(シンクロ)モード*

FRONT を押すと、連動作動モードに切り換わります。



独立モードの場合は、エアコンの設定温度を運転席側と助手席側で個別に設定できます。

連動作動モードにすると、運転席側の設定温度に切り換わります。

■ タッチパネル操作音の ON と OFF

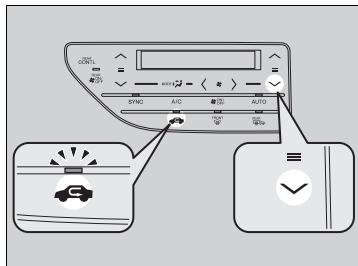

エアコンのタッチパネルを操作すると、確認のため音が鳴ります。この音を OFF にしたい場合は、下記の手順で設定してください。

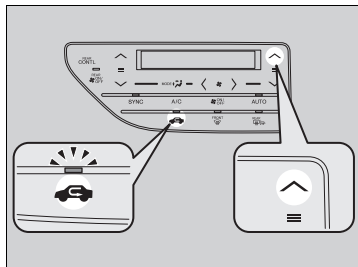

1. パワーモードを ON モードにする。
2.  を押したまま、温度下方調節アイコン(∨)部分を5回連続で押す。
3. 温度表示の部分で「-」が5回点滅した後、「OFF」が表示されたことを確認してから  を離す。

OFF から ON に戻す場合は、下記の手順で設定してください。



1. パワーモードを ON モードにする。
2.  を押したまま、温度上方調節アイコン(∧)部分を5回連続で押す。
3. 温度表示の部分で「OFF」が5回点滅した後、「-」が表示されたことを確認してから  を離す。

☒ タッチパネル操作音の ON と OFF

設定変更中に、手順と関係のないボタンを押すと設定がうまくいかないことがあります。設定がうまくいかないときは、一度パワーモードを OFF モードにし、最初からやりなおしてください。

■タッチパネル感度の設定

エアコンのタッチパネルの感度を、高め、普通、低めに設定することができます。

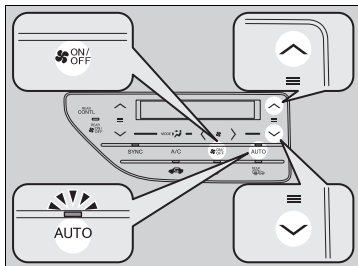

1. パワーモードを ON モードにする。
2. **AUTO** アイコンを押したまま、変更したい設定のアイコンを 5 回連続で押す。
 - 温度上方調節アイコン(∧)：高め※にしたいとき
▶ 表示部分が点滅し、設定が変更されると「Hi」が表示されます。
 - **ON/OFF**：普通にしたいとき
▶ 表示部分が点滅し、設定が変更されると「-」が表示されます。
 - 温度下方調節アイコン(∨)：低めにしたいとき
▶ 表示部分が点滅し、設定が変更されると「Lo」が表示されます。
3. **AUTO** アイコンを離す。

☒タッチパネル感度の設定

設定変更中に、手順と関係のないボタンを押すと設定がうまくいかないことがあります。設定がうまくいかないときは、一度パワーモードを OFF モードにし、最初からやりなおしてください。

※：工場出荷値の設定

■ プラズマクラスター

後席用オートエアコン装備車

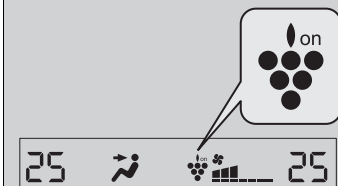

後席用クーラー装備車

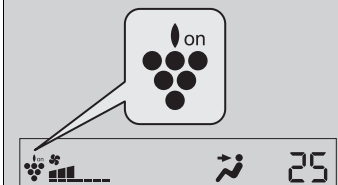

エアコンもしくは送風に連動してプラズマクラスターも作動し、マークが点灯します。

▶▶ プラズマクラスター

プラズマクラスターマークおよびプラズマクラスター、Plasmaclusterはシャープ株式会社の登録商標です。

後席用オートエアコン*

■ 前席で操作するとき

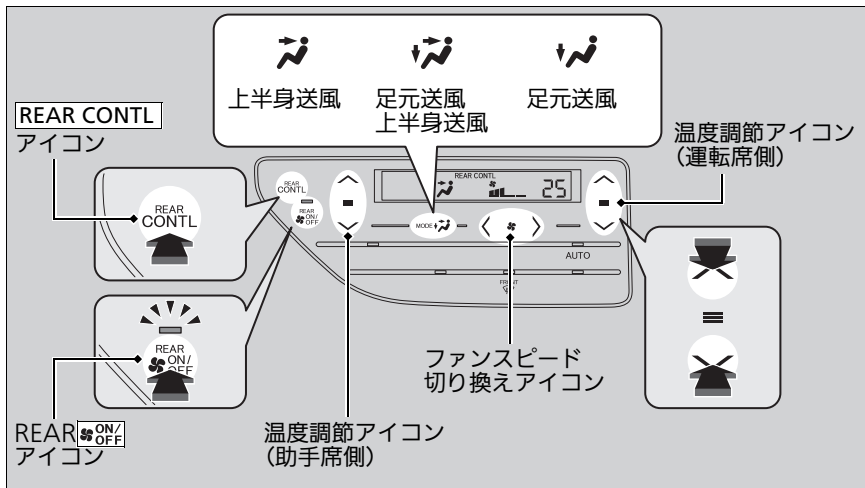

エンジンを始動してから使用します。

1. **REAR CONTL** を押す。
▶ REAR **ON/OFF** を押しても操作できます。
2. 温度調節アイコンで温度を調節する。
3. 停止するとき、REAR **ON/OFF** を押す。

■ 後席用オートエアコン*

炎天下に駐車したときは、窓を開けて熱気を追い出しながら冷房を開始してください。

前席エアコンが OFF または後席独立作動モードのときは、後席用オートエアコンはヒーター機能のみ自動となります。

後席用オートエアコン設定画面は、**REAR CONTL** を押すか、数秒間操作しないと自動的に元の画面に戻ります。

後席用エアコンの風量が最大のときは、アイドリングストップしません。

▶ エアコンの作動状況によっては上記の条件以外でもアイドリングストップしない場合があります。

後席で操作するとき

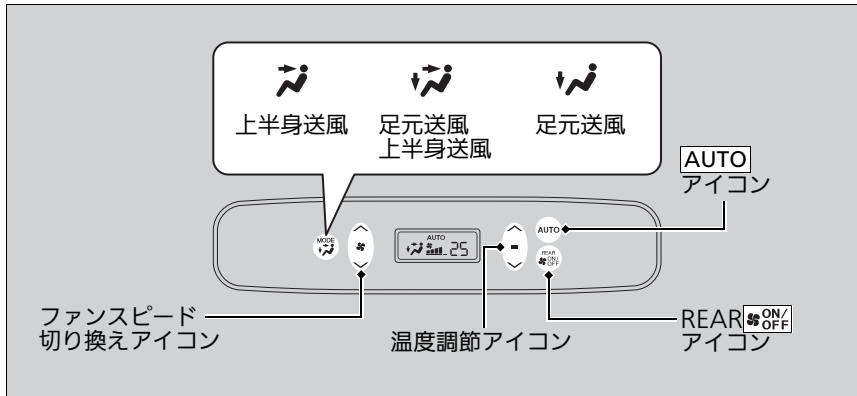

エンジンを始動してから使用します。

1. **AUTO** を押す。
2. 温度調節アイコンで温度を調節する。
3. 停止するときは、REAR **ON/OFF** を押す。

後席用オートエアコン*

オート(AUTO)で使用中いずれかのアイコンを押すと、押したアイコンの機能が優先されます。

このとき **AUTO** の表示は消えますが、押したアイコン以外の機能は自動制御されます。

外気温が低いときは、冷風の吹き出しを防ぐため、**AUTO** を押してもすぐにファンが回転しないことがあります。

■タッチパネル操作音の ON と OFF

エアコンのタッチパネルを操作すると、確認のため音が鳴ります。この音を OFF にしたい場合は、下記の手順で設定してください。

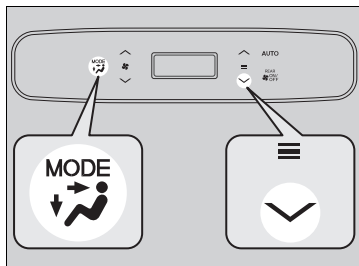

1. パワーモードを ON モードにする。
2. モード切り換えアイコンを押したまま、温度下方調節アイコン(∨)部分を5回連続で押す。
3. 温度表示の部分で「-」が5回点滅した後、「OF」が表示されたことを確認してからモード切り換えアイコンを離す。

OFF から ON に戻す場合は、下記の手順で設定してください。

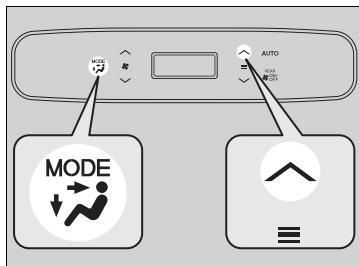

1. パワーモードを ON モードにする。
2. モード切り換えアイコンを押したまま、温度上方調節アイコン(∧)部分を5回連続で押す。
3. 温度表示の部分で「OF」が5回点滅した後、「-」が表示されたことを確認してからモード切り換えアイコンを離す。

☒タッチパネル操作音の ON と OFF

設定変更中に、手順と関係のないボタンを押すと設定がうまくいかないことがあります。設定がうまくいかないときは、一度パワーモードを OFF モードにし、最初からやりなおしてください。

後席用クーラー*

前席で操作するとき

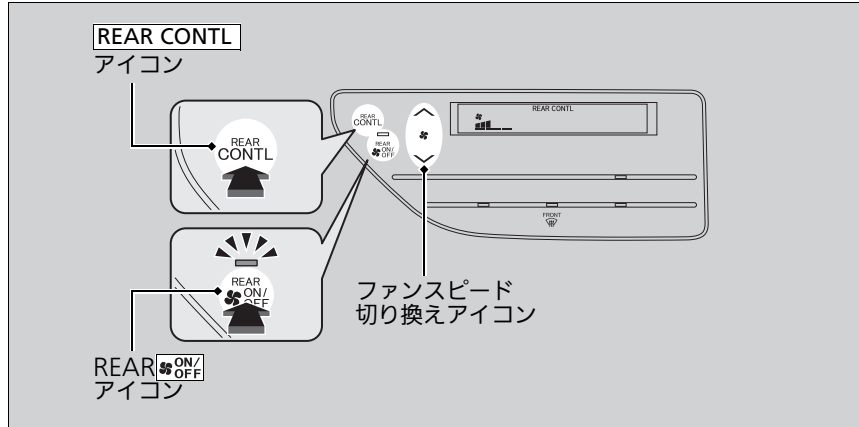

エンジンを始動してから使用します。

1. **REAR CONTL** を押す。
▶ REAR **ON/OFF** を押しても操作できます。
2. ファンスピード切り換えアイコンで風量を調節する。
3. 停止するときは、REAR **ON/OFF** を押す。

後席用クーラー*

炎天下に駐車していたときは、窓を開けて熱気を追い出しながら、冷房を開始してください。

前席エアコンが OFF のときは、後席用は送風のみとなります。

後席用クーラー設定画面は、**REAR CONTL** を押すか、数秒間操作しないと自動的に元の画面に戻ります。

後席用エアコンの風量が最大のときは、アイドリングストップしません。

▶ エアコンの作動状況によっては上記の条件以外でもアイドリングストップしない場合があります。

■ 後席で操作するとき

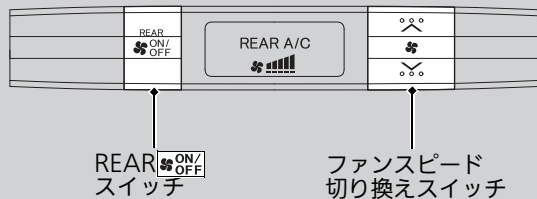

エンジンを始動してから使用します。

1. REAR ON/OFFを押す。
2. ファンスピード切り換えスイッチで風量を調節する。
3. 停止するときには、REAR ON/OFFを押す。

オートエアコンのセンサー

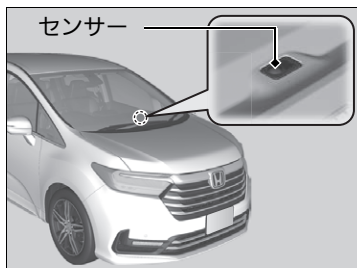

オートエアコンには、センサーが付いています。センサーの上にものを置いたり、水をかけたりしないでください。

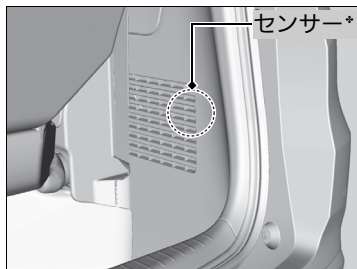
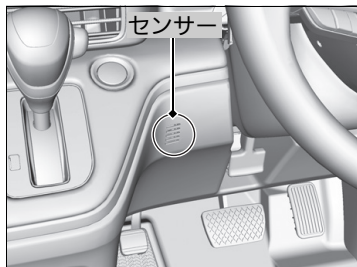

*: タイプやオプションなどにより、装備が異なります。

オーディオ

この車両はメーカーオプションのオーディオを装備していません。
この車両で利用可能なオーディオについては、Honda 販売店にご相談ください。



運転

この章では、運転操作、給油などについて記載しています。



運転の前に.....	239
運転操作	
エンジンの始動.....	241
走行時の注意点.....	244
無段変速オートマチックについて.....	247
シフト操作.....	248
ECONスイッチ.....	252
アイドリングストップシステム.....	253
VSA(ピークルスタビリティアシスト).....	259
リアルタイム AWD(インテリジェント・ コントロール・システム)*.....	262
ブラインドスポットインフォメーション*.....	263

ホンダセンシング	
衝突軽減ブレーキ(CMBS).....	269
誤発進抑制機能.....	276
後方誤発進抑制機能.....	278
歩行者事故低減ステアリング.....	280
ACC(アダプティブ・クルーズ・コントロール).....	287
LKAS(車線維持支援システム).....	302
路外逸脱抑制機能.....	313
先行車発進お知らせ機能.....	320
標識認識機能.....	324
フロントセンサーカメラ.....	331
レーダーセンサー.....	333
ソナーセンサー.....	334

ブレーキ操作	
ブレーキシステム.....	335
ABS(アンチロックブレーキシステム).....	337
電子制御ブレーキアシスト.....	338
エマージェンシーストップシグナル.....	339
駐停車操作	340
パーキングセンサーシステム.....	342
Honda インターナビシステム装備車 後退出庫サポート*.....	346
Honda インターナビシステム装備車 マルチビューカメラシステム.....	351
Honda インターナビシステム装備車 Honda スマートパーキングアシストシステム.....	361
給油.....	380

*: タイプやオプションなどにより、装備が異なります。

運転の準備

運転を始める前に下記の項目を確認してください。

車外での確認項目

- 窓やミラーの視界、灯火器類の光をさえぎるものがないか？
 - ▶ 霜、雪、氷が付着している場合は取り除きます。
 - ▶ 屋根に雪が積もっている場合は、走行時に滑り落ちて視界をさえぎる可能性があるため取り除きます。
氷結しているときは、氷が溶けてから取り除いてください。
 - ▶ 足回りに氷塊が付着している場合は、部品を損傷しないよう注意しながら取り除きます。
- ボンネットは完全に閉まっているか？
 - ▶ 走行中にボンネットが開くと、視界がさえぎられて危険です。
- タイヤは正常か？
 - ▶ 空気圧、亀裂、損傷や異常な摩耗がないか確認します。
❏ **タイヤの点検と整備** P.399
- 車の周囲に子供はいないか？
車の周りに障害物はないか？
 - ▶ 運転席から見えない死角や、バックミラーでは確認できない死角がありますので、乗車する前に確認します。

車内での確認項目

- フロアマットがペダルに引っかかっていないか？
- フロアマットが固定されているか？
- フロアマットを重ねていないか？
 - ▶ ブレーキやアクセルの操作が確実にできないおそれがあり危険です。

❏ 車外での確認項目

アドバイス

ドアが凍結しているときは、無理にはがさずお湯をかけて溶かしてください。

無理にはがすと、ドアまわりのゴムがはがれます。お湯をかけた後は、凍結防止のため、水分をよく拭き取ってください。

ドアのキー穴部には、お湯をかけないでください。

凍結すると、キーが差し込めなくなります。

エンジンルーム内に可燃物の置き忘れや、燃えやすいものがないか確認してください。

車両を長期間使用しなかった場合や、メンテナンスの後は、特に注意してください。火災などの思わぬ事故につながるおそれがあります。

❏ 車内での確認項目

運転者は、携帯電話を走行中に使用しないでください。

運転者が運転中にハンズフリー以外の携帯電話を使用することは、法律で禁止されています。運転中の使用により周囲の状況に対する注意が不十分になると、思わぬ事故につながるおそれがあります。

車に合ったフロアマットをお使いください。

- 積み込んだ荷物が適切に固定されているか？
 - ▶ 不適切な荷物の積み込みは、タイヤに負担をかけたり走行中のバランスを維持できず危険です。
- 荷物はシートの高さを越えていないか？
 - ▶ 後方視界を妨げたり急ブレーキのときに荷物が飛び出したりするおそれがあり危険です。
- フロントシートの足元にものを置いていないか？
- 動物を乗せるときは、動きまわらないようにしているか？
 - ▶ 運転の妨げになったり、急ブレーキのときなどに思わぬ事故につながるおそれがあり危険です。
- ドア、テールゲートが確実に閉まっているか？
 - ▶ 走行前にすべてのドア、テールゲートが完全に閉まり、正しく施錠されていることを確認します。
 - ☒ 車内での施錠 / 解錠 P.141
- シート位置などが適切に調節されているか？
 - ▶ 不適切なシート位置での走行は危険です。
 - ☒ シートの調節 P.189
- ルームミラー、ドアミラー、ハンドルは適切に調節したか？
 - ▶ 正しい運転姿勢ですわり、それぞれ適切な位置に調節します。
 - ☒ ミラー類の調節 P.186
 - ☒ ハンドルの調節 P.185
- すべての乗員がシートベルトを締めているか？
 - ▶ すべての乗員は必ずシートベルトを着用します。
 - ☒ シートベルトの着用 P.30
- エンジンが始動したとき、メーターに異常を示す警告灯などが点灯していないか？
 - ▶ 異常を示す警告灯の異常を解決してから走行します。
 - ☒ 警告灯 P.68

エンジンの始動

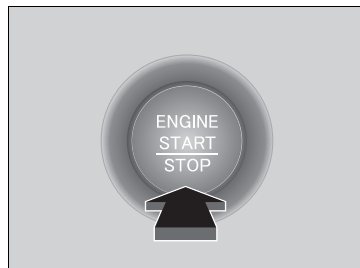
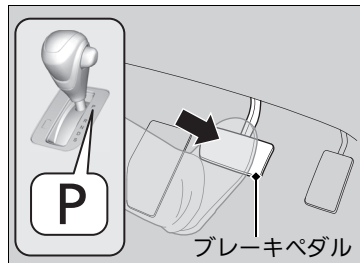
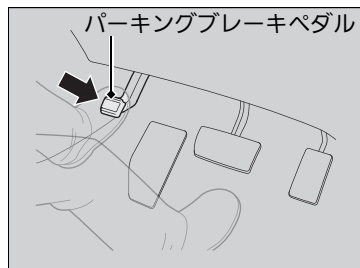

1. パーキングブレーキがかかっていることを確認する。

2. シフトポジションが **P** であることを確認し、右足でブレーキペダルを踏む。

▶ **N** でも始動できますが、安全のため駆動輪が固定される **P** で行ってください。

3. アクセルペダルを踏まずに、**ENGINE START/STOP** を押す。

⌘エンジンの始動

⚠警告

バッテリー液が不足しているときは、エンジンを始動しない。

バッテリーが破裂するおそれがあります。

⚠注意

エンジンを始動するときは、ブレーキペダルをしっかりと踏む。

寒いときのエンジンの始動は、すべての電気アクセサリを OFF にしてから行います。

寒いときのエンジンの始動は、バッテリーの消耗を防ぐためライト類、エアコン、リヤデフロスターなどの電気アクセサリをすべて OFF にしてから行ってください。

※エンジンの始動

排気音が変わったり、車内でガソリンや排気ガスのにおいが消えないときは、排気系や燃料系の異常が考えられます。

Honda 販売店で点検を受けてください。

ENGINE START/STOP はエンジンが始動するまで押し続ける必要はありません。

Hondaスマートキーの電池が切れたときは、キーで**ENGINE START/STOP** に触れてください。

▶ Honda スマートキーの電池が切れたとき
P.434

エンジンがかからない場合は、30 秒以上待つてから操作してください。

車を盗難から守るため、イモビライザーシステムのキーを採用しています。

そのため、あらかじめ登録されたキーでないとエンジンの始動ができません。

▶ イモビライザーシステム P.168

発進時の操作

1. 右足でブレーキペダルを踏んだまま、セレクトレバーを **[D]** にする。
 - ▶ 後退する場合は **[R]** にします。
2. パーキングブレーキを解除する。
 - ▶ ブレーキ警告灯が消灯したことを確認してください。
 - **パーキングブレーキ** P.335
3. ブレーキペダルを徐々に離し、アクセルペダルをゆっくりと踏んで発進する。

■ヒルスタートアシストシステム

急な坂道からの発進をするときに、ブレーキペダルから足を離した後、ブレーキ力を約1秒間保持することで車両の後退を緩和し、発進を容易にするシステムです。

■エンジンの停止

車が完全に停止しているとき、エンジンを切ることができます。

1. シフトポジションを **[P]** に入れる。
2. **[ENGINE START/STOP]** を押す。

※発進時の操作



注意

アクセルペダルを踏んだまま、セレクトレバーを操作しない。
急発進して思わぬ事故の原因となります。

※ヒルスタートアシストシステム

緩やかな坂道ではシステムが作動しないことがあります。

走行時の注意点

霧が出たときは

霧が出たときは視界が悪くなります。昼間でもヘッドライトを下向きで点灯し、中央線、ガードレール、前走車のテールランプなどを目安にして、速度を落として走行してください。

風が強いときは

風が強く車が横に流されるようなときは、ハンドルをしっかり握り、速度を徐々に落として進路を立て直します。

トンネルの出口、橋、土手の上、山を削った切り通しの走行時や大型トラックの追い越し時などには、特に横風の影響を受けやすいため、十分に注意してください。

ⓧ 走行時の注意点



注意

シフトダウンする際の車速には、十分注意する。

滑りやすい路面では、急激なエンジンブレーキがタイヤのスリップを招くことがあります。

アドバイス

停車中や極低速のときハンドル操作を繰り返したり、ハンドルに力をかけ保持するなどして EPS(電動パワーステアリング)システムの温度が上昇すると、システム保護のためパワー装置のはたらきを制限するので、ハンドル操作が徐々に重くなります。

システムの温度が下がると復帰しますが、システム保護のはたらくような使いかたを断続的に繰り返すと、システム破損の原因となります。

走行中はエンジンを停止しないでください。

下記のような状態になり危険です。

- ブレーキの倍力装置が作動しないため、ブレーキの効きが悪くなる
- パワーステアリングのパワー装置が作動しないためハンドル操作が重くなる

ⓘ 走行時の注意点

走行中はシフトポジションを **N** にしないでください。

エンジブレーキが全く効かず、思わぬ事故の原因となります。

車を移動するときは、必ずエンジンを始動してください。

下り坂を利用しての移動などは、思わぬ事故の原因となります。

1,000km 走行するまでは、エンジンや駆動系の保護のため急発進、急加速を避け、控えめな運転をしてください。

アドバイス

下記のような場合には、アンダースポイラーを損傷するおそれがあります。

- 車止めのある場所への駐車
- 路肩に沿っての駐車
- 平坦路から上り坂・下り坂および上り坂・下り坂から平坦路への乗り入れ
- 路肩等段差のある場所への乗り降り
- 凹凸やわだちのある道路の走行
- くぼみ(穴)のある個所の通過

■雨が降っているときは

雨天時は路面が滑りやすくなっているため、急ブレーキ、急加速、急ハンドルを避け通常より注意深く運転してください。

わだちなどの水のたまりやすい場所ではハイドロプレーニング現象を起こしやすくなります。

冠水路などの深い水たまりは走行しないでください。エンジンや駆動系の破損、電装品の故障につながるおそれがあります。

■その他の注意点

走行中、床下に強い衝撃を受けたときは、思わぬ事故につながるおそれがあるため、ただちに安全な場所に停車してブレーキフルードや燃料の漏れ、各部に損傷がないかを確認してください。

☒雨が降っているときは

ハイドロプレーニング現象に注意してください。

ハイドロプレーニング現象とは、路面が水でおおわれているところを高速で走行したときに、タイヤと路面の間に水の膜ができ、タイヤが浮いてハンドルやブレーキが効かなくなる状態のことをいいます。

無段変速オートマチックについて

■ クリープ現象

エンジンがかかっているとき、シフトポジションが **P** **N** 以外に入っていると動力がつながった状態になり、クリープ現象によりアクセルペダルを踏まなくても、車がゆっくり動き出します。

エンジン回転が上がるとクリープ現象が強くなります。

エンジン回転が上がったときは、ブレーキペダルをしっかりと踏んでください。

■ キックダウン

シフトポジションが **D** **S** で走行中にアクセルペダルをいっぱい踏み込むと、自動的に変速比が変わりエンジンの回転数が上がって、力強い加速を得ることができます。

☒ クリープ現象

上り坂での停車時、クリープ現象による前進の力よりも、後退しようとする力のほうが大きくなり、車が後退する場合があります。

ブレーキペダルを踏み、パーキングブレーキをかけてください。

☒ キックダウン

上り坂などでアクセルペダルを踏み込んだとき、キックダウンにより急にエンジン回転上がり、速度が出すぎてしまうことがあります。

アクセルペダルは慎重に操作してください。滑りやすい路面やカーブでは、特に注意が必要です。

シフト操作

走行状態に応じてセレクトレバーで切り換えます。

■シフトポジションの名称とはたらき

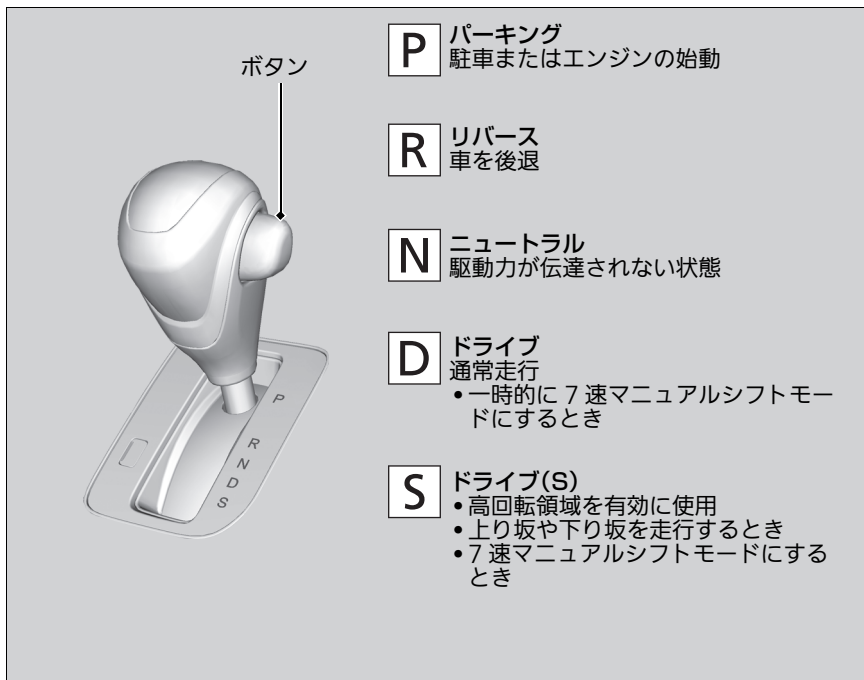

※シフト操作

セレクトレバーが **P** 以外のときは、パワーモードが OFF モードになりません。

R のときは、チャイム音が鳴り運転者にセレクトレバーが **R** に入っていることを知らせます。

N のときでも、エンジンが冷えているときはトランスミッションフルードの粘性により、車がわずかに動き出すことがあります。ブレーキペダルをしっかりと踏み、必要に応じてパーキングブレーキをかけてください。

セレクトレバーの操作

シフトポジションは、メーター部にあるシフトポジション表示灯と連動し、現在のポジションを表示灯の点灯で表示します。

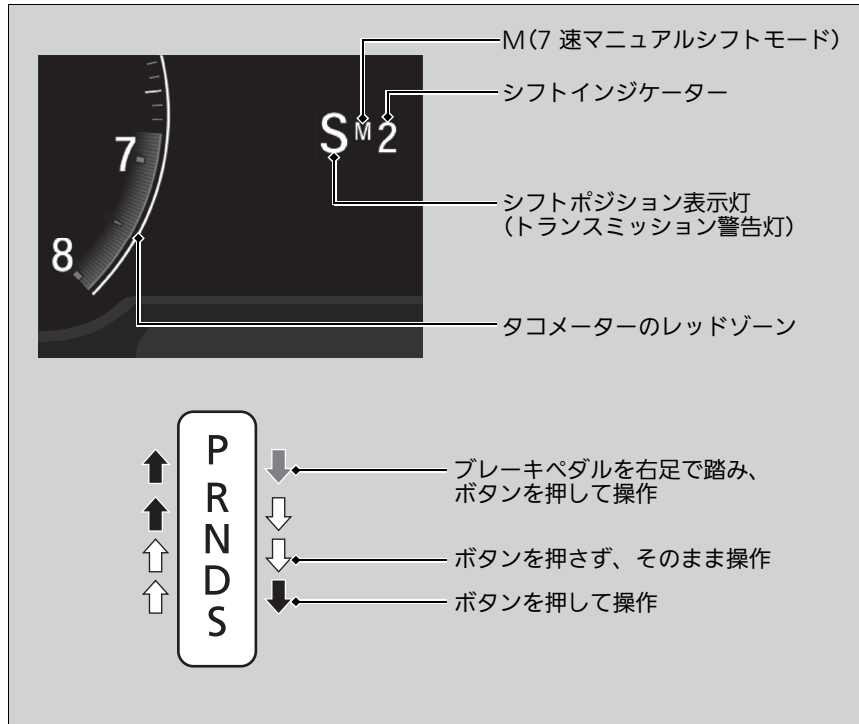

セレクトレバーの操作

アドバイス

前進から後退、後退から前進するときは車を完全に止め、ブレーキペダルを踏んだままセレクトレバーを操作してください。

車が完全に止まっていない状態でレバーを操作すると、トランスミッションを破損するおそれがあります。

車を発進させるときは、思い違いによる事故を防ぐためにシフトポジション表示灯でもセレクトレバーの位置を確認してください。

走行中にトランスミッション警告灯が点滅しているときは、トランスミッションに異常があります。

急加速を避け、Honda販売店で点検を受けてください。

セレクトレバーボタンを押したままブレーキペダルを踏んだ場合、セレクトレバーの操作ができないことがあります。

先にブレーキペダルを踏んでください。

外気温が非常に低い(マイナス 30 度以下)とき、シフトポジションの表示の切り替わりが少し遅れることがあります。走行前は必ずシフトポジションを確認してください。

■ 7速マニュアルシフトモードとは

ハンドルにあるシフトスイッチで、ハンドルから手を離さずに手動で1～7速まで変速することができます。走行中にシフトスイッチを引くと、7速マニュアルシフトモードへ切り換わります。エンジブレーキが必要なときにも、使用してください。

■シフトポジションが[D]のとき

一時的に7速マニュアルシフトモードとなり、シフトインジケーターが点灯します。

一定速走行や加速の状態になると、7速マニュアルシフトモードは自動的に解除されます。また、**[+]**のシフトスイッチ(右側)を数秒間引き続けることでも解除することができます。

カーブの手前など、一時的に減速したいときに便利です。

■シフトポジションが[S]のとき

7速マニュアルシフトモードとなり、M表示灯とシフトインジケーターが点灯します。

シフトスイッチを操作せずに車速が下がると、順次低速段に自動的にシフトダウンし、停止すると1速にシフトダウンします。

車速が上がりエンジン回転数が限界回転数(レッドゾーン)に近づくと、自動的に1段シフトアップします。

[+]のシフトスイッチ(右側)を数秒間引き続けることで、7速マニュアルシフトモードを解除することができます。

⊠セレクトレバーの操作



注意

シフトダウンする際の車速には、十分注意する。

滑りやすい路面では、急激なエンジブレーキがタイヤのスリップを招くことがあります。

■ 7速マニュアルシフトモードの操作

1回のシフトスイッチ操作で、ギヤは1段変速します。

発進は1速でのみ行うことができます。

モードを解除する場合は、セレクトレバーを **S** から **D** に動かしてください。

7速マニュアルシフトモードが解除され、M表示灯とシフトインジケータが消灯します。また、**+**のシフトスイッチ(右側)を数秒間引き続けることでも解除することができます。

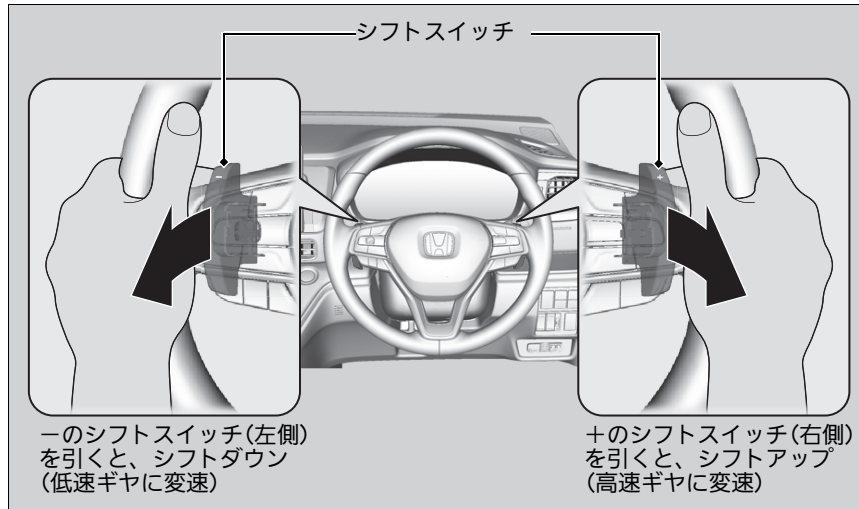

※7速マニュアルシフトモードの操作

シフトスイッチを操作したとき、操作後のエンジン回転数が許容範囲外になる場合は、変速せず表示灯が点滅します。

エンジンを保護するために、自動的にシフトアップやシフトダウンすることがあります。

滑りやすい路面でシフトスイッチを操作したときに、タイヤがロックするような場合、7速マニュアルシフトモードから通常走行に戻る場合があります。

ECON スイッチ

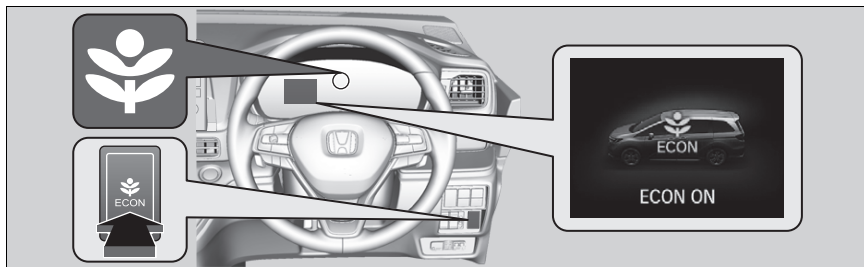

パワーモードが ON モードのときに ECON スイッチを押して、ECON モードの ON と OFF を切り替えてください。

▶ ECONモードがONの時は、メーター内の表示灯が点灯し、運転の状況に応じて省燃費制御に切り換わります。

スイッチを押すとエンジン、トランスミッション、オートエアコン、クルーズコントロールの作動を制御して、省エネ運転をしやすいように制御します。

※ECON スイッチ

ECON モードのときは、走行中にエアコンの効きが弱くなる場合があります。

アイドリングストップシステム

燃費向上やアイドリング騒音低減のために、停車時にアイドリングストップしたり、エンジンが自動的に再始動するシステムです。アイドリングストップ中は、表示灯(グリーン)が点灯します。

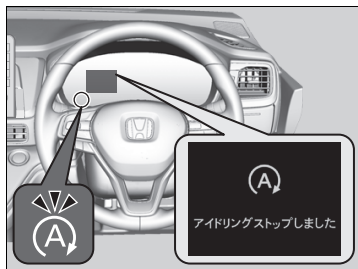

アイドリングストップシステムの作動は、車両の状態や環境により影響を受けることがあります。

▶ **アイドリングストップをする** P.255, 256

表示灯(グリーン)が点灯しているときに運転席ドアを開けるとブザーがなり、アイドリングストップしていることを知らせます。

▶ **警告灯** P.68

▶ **表示灯** P.78

マルチインフォメーションディスプレイにアイドリングストップ状態のメッセージが表示されます。

▶ **警告灯** P.68

▶ **表示灯** P.78

▶ **カスタマイズのしかた** P.110

▶▶ アイドリングストップシステム

アイドリングストップシステム装備車に適合したバッテリーを使用しています。

指定されたバッテリー以外を使用すると、バッテリーの早期劣化やアイドリングストップが作動しにくくなる可能性があります。交換時は指定されたバッテリーを使用してください。

詳しくは Honda 販売店にご相談ください。

▶ **仕様** P.460

ECONスイッチをONにしていると、エアコン使用中のアイドリングストップ時間が長くなります。

▶ **ECON スイッチ** P.252

■ アイドリングストップシステムの ON/OFF

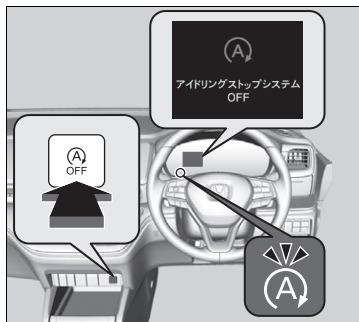

アイドリングストップシステムの作動を停止するには、**[A OFF]**を押してください。
メーター内のアイドリングストップシステムOFF表示灯(オレンジ)が点灯し、アイドリングストップシステムの作動が停止します。

前回の走行時に作動を停止した場合でも、再度エンジンを始動させると自動的に作動可能状態になります。

※ アイドリングストップシステムの ON/OFF

アイドリングストップ中に**[A OFF]**を押すと、エンジンが再始動します。

アイドリングストップをする

停車時にブレーキペダルを踏んでいるとアイドリングストップします。アイドリングストップ中シフトポジションを素早く **[P]** にした場合、ブレーキペダルを離してもアイドリングストップは継続します。

▶ シフトポジションを変更すると、エンジンが自動的に再始動します。

■アイドリングストップしない条件

- アイドリングストップシステム OFF スイッチを押してシステムを OFF にしているとき
- 運転者がシートベルトを着用していないとき
- エンジン冷却水の水温が低いとき、または高いとき
- トランスミッションフルードの油温が低いとき、または高いとき
- エンジン始動後、5km/h に達しないまま停車したとき
- 急な坂道で停車したとき
- シフトポジションを **[D]** 以外にしているとき
- ボンネットが開いている状態でエンジンを始動したとき
 - ▶ ボンネットを閉めてからエンジンを再始動してください。
- バッテリーの充電量が少ないとき
- バッテリーの内部温度が 5℃ 以下のとき
- エアコンの風量が多いとき
- 外気温が -20℃ 以下または 40℃ 以上で、エアコンを使用しているとき
- エアコンの設定温度が Hi または Lo で、エアコンを使用しているとき
- **[FRONT]** が ON のとき
- 後席用エアコン / クーラーの風量が最大のとき
 - ▶ エアコンの作動状況によっては上記の条件以外でもアイドリングストップしない場合があります。
- Honda スマートパーキングアシストシステムが作動しているとき

※アイドリングストップをする

アイドリングストップ中は、ボンネットを開けないでください。

ボンネットを開けると、エンジンが自動で再始動しません。

ボンネットを開けたときは、

[ENGINE START/STOP] でエンジンを再始動させてください。

▶ **エンジンの始動** P.241

アイドリングストップ中に、

[ENGINE START/STOP] を押すと自動で再始動しなくなります。

その場合は、通常のエンジンの始動操作をしてください。

▶ **エンジンの始動** P.241

■アイドリングストップしないことがある条件

- 急ブレーキをかけて停止したとき
- ハンドルを動かしているとき
- 標高が高いとき
- 低車速で、加減速が繰り返されるとき
- エアコン風量が多いとき
- エアコンを使用中で設定温度と車内の温度差が大きいとき
- エアコンを使用中で車内の湿度が高いとき
- 後席用エアコン / クーラーの風量が最大するとき
 - ▶ エアコンの作動状況によっては上記の条件以外でもアイドリングストップしない場合があります。

■ エンジンが自動的に再始動する

- ブレーキペダルを離すとエンジンが自動的に再始動します。
- 坂道でシフトポジションを[D]または[N]から[P]に操作したとき。

■ ブレーキペダルを離さずに、エンジンが自動的に再始動する条件

- アイドリングストップシステム OFF スイッチを押してシステムを OFF にしたとき
- ハンドルを動かしたとき
- シフトポジションを[R]、[S]にしたとき、または[N]から[D]に操作したとき
 - ▶ アイドリングストップ中シフトポジションを[P]にした場合、アイドリングストップは継続します。
この場合、[P]以外のシフトポジションへ変更するとエンジンが再始動します。シフトポジションを変更するときは、ブレーキペダルをしっかりと踏む必要があります。
- 坂道で停車中に、ブレーキをゆるめて車が動いたとき
- ブレーキを繰り返し踏み込んだりゆるめたりしたとき
- バッテリーの放電量が多いとき
- アクセルペダルを踏んだとき
- 運転者がシートベルトを外したとき
- を押したとき
- エアコン使用中で設定温度と車内の温度差が大きくなったとき
- エアコンを使用中で車内の湿度が高くなったとき
- 後席用エアコン / クーラーの風量が最大のとき
 - ▶ エアコンの作動状況によっては上記の条件以外でもアイドリングストップしない場合があります。

※ エンジンが自動的に再始動する

アイドリングストップからエンジンが再始動すると、使用している電子機器によっては、電源が一時的にオフになることがあります。

■ 発進補助ブレーキ機能

アイドリングストップからの発進はブレーキペダルから足を離しても一時的にブレーキ力を保持し、坂道で車を下がりにくくします。

VSA(ビークルスタビリティアシスト)

VSAとは、ABS機能、TCS機能および横滑り抑制機能を総合的に制御し、急激な車両の挙動変化を抑制しようとする装置です。

■ABS(アンチロックブレーキシステム)機能 ▶ P.337

■TCS(トラクションコントロールシステム)機能

滑りやすい路面などでの駆動輪の無駄な空転を防止し、駆動力、操舵能力を確保しようとする機能です。

■横滑り抑制機能

急激なハンドル操作や滑りやすい路面などでの旋回時に、車輪の横滑りなどを抑制することで車両の安定性を確保しようとする機能です。

さらに、緊急制動時に運転者のブレーキ操作を補助する電子制御ブレーキアシストも装着しています。

▶ 電子制御ブレーキアシスト P.338

▶▶ VSA(ビークルスタビリティアシスト)

種類やサイズの異なるタイヤが混在していると、VSAが正常に機能しないことがあります。タイヤは必ず、同一指定サイズ、同一種類のタイヤを指定空気圧で使用してください。

VSA 警告灯が運転中に点灯するときや、パワーモードをONモードにしても点灯しない場合は、システムの異常が考えられます。通常の運転には支障はありませんが、ただちにHonda 販売店で点検を受けてください。

VSAが作動した状態でも車両の安定性の確保には限界がありますので、無理な運転はしないでください。

- カーブ手前では十分に速度を落とす
- 雪道、凍結路を走行するときは、スノータイヤまたはタイヤチェーンを装着し控えめな速度で運転する

新雪やぬかるみから脱出したいときに、 VSA を OFF にすると TCS 機能が制限され、低速で駆動輪が回転しやすくなるので効果的な場合があります。

新雪やぬかるみから脱出した後は、すみやかに VSA を ON にしてください。

VSA を OFF にしたままでの走行は、お勧めしません。

■ VSA の作動と警告灯

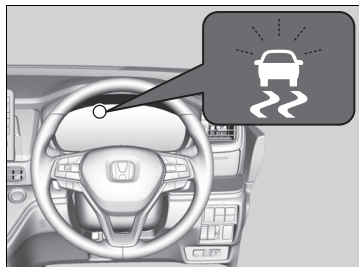



TCS 機能または横滑り抑制機能作動中は、VSA 警告灯が点滅します。

※VSA(ビークルスタビリティアシスト)

エンジン始動直後や走行中、システムチェックのためエンジンルームからモーター音が聞こえることがありますが、異常ではありません。

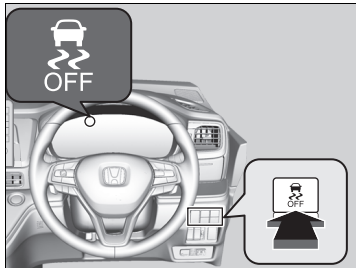
VSA の ON と OFF



VSA 機能を部分的に停止(OFF)状態にするには、を「ピッ」とブザーが鳴るまで押してください。

TCS機能が制限され、低速で駆動輪が回転しやすくなります。

再度使用(ON)するには、を「ピッ」とブザーが鳴るまで押します。

前回の走行時にOFFにした場合でも、再度エンジンを始動させると自動的にONになります。

リアルタイム AWD(インテリジェント・コントロール・システム)*

AWD(オールホイールドライビング)システムは、積雪地、砂地、ぬかるみ、急坂路など滑りやすい路面において、2WD 車(二輪駆動車)に比べて走破性にすぐれていますが、万能ではありませんので以下の点に注意してください。

- アクセル、ハンドル、ブレーキ操作は一般の車と同じく慎重に行う
- 砂地、ぬかるみなど、前輪が空転しやすい場所での連続走行はしない
- 渡河などの水中走行はしない
- ブレーキ性能は2WD車と比べてほとんど差がないため、滑りやすい路面では十分に車間距離をとって走行する

※リアルタイム AWD(インテリジェント・コントロール・システム)*

種類やサイズの異なるタイヤが混在していると、AWD が正常に機能しないことがあります。タイヤは必ず、同一指定サイズ、同一種類のタイヤを指定空気圧で使用してください。

AWD の状態で走行中に車輪の空転が続いてシステム内の油温が上がると、システム保護のためAWDから2WDに切り換わることがあります。

しばらくして油温が下がると、AWD に復帰します。

ブラインドスポットインフォメーション*

隣接する車線後方の検知エリアに他の車両がいることを知らせ、運転者の車線変更等の操作の際の負担を軽減するシステムです。

※ブラインドスポットインフォメーション*



警告

車線変更の際は、目視やミラーなどで確認する。

状況により、車両を検知できない場合があります。直接確認をせずに車線変更を行うと、思わぬ事故につながるおそれがあります。

他の運転支援システムと同様に、ブラインドスポットインフォメーションには制限があります。

下記のような場合、ブラインドスポットインフォメーション警告灯が点灯しないことがあります。

- 他の車両が2秒以上検知範囲にいなかったとき
- 隣接する車線に駐車車両があるとき
- 自車が隣接する車線を走行する車両を約10km/h以上の速度差で追いついたとき
- レーダーセンサーによって検知されていないものに接近したり、通過したりしたとき
- 自車と隣接する車線を走行する車両が二輪自動車などの小型な車両のとき

■システムの作動条件

自車の車速が 20km/h 以上で前進しているとき、レーダーセンサーが検知範囲にいる車両を検知

検知範囲

A: 約 0.5m

B: 約 3m

C: 約 3m

レーダーセンサー：
リヤバンパー側面に
あります。

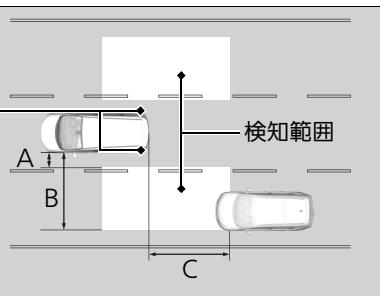

※ブラインドスポットインフォメーション*

他の車両が検知範囲内にある場合でも、以下のように作動することがあります。

- 水しぶきなどにより、ブラインドスポットインフォメーション警告灯が点灯せず、マルチインフォメーションディスプレイに「ブラインドスポットインフォメーションがセンサーの汚れ/高温のため作動しません」と表示される
- マルチインフォメーションディスプレイに「ブラインドスポットインフォメーションがセンサーの汚れ/高温のため作動しません」と表示されていても、ブラインドスポットインフォメーション警告灯が点灯する

■システムが車両を検知したとき

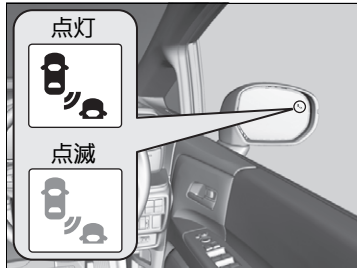

ブラインドスポットインフォメーション警告灯：両側のドアミラー鏡面にあります。

ブラインドスポットインフォメーション警告灯が点灯する条件：

- 他の車両が、自車より車速約 50km/h 以下の車速差で追い越しのために後方から検知範囲に入ったとき
- 約 20km/h 以下の車速差で他の車両を追い越したとき

ブラインドスポットインフォメーション警告灯が点滅し、警報音が鳴る条件：検知範囲に他の車両があるときに、検知された車両がある方向に方向指示器スイッチを操作すると、警報音が 3 回鳴ります。

▶▶ ブラインドスポットインフォメーション*

警報音、警報表示の設定をカスタマイズすることができます。

▶▶ カスタマイズのしかた P.110

以下の場合、システムが影響を受け正確に表示しないなどの可能性があります。

- 交差点を右左折しているとき
- 路側の設置物(ガードレール、電柱、木、駐車車両、建物、壁など)を検知したとき
- 自動二輪車が検知範囲に入ったときや、電波を反射しないものが検知範囲にあるとき
- カーブした道路を走行しているとき
- 他の車両が隣接する車線よりさらに外側から接近してきたとき
- 近くに強い電波を発する設備があるとき
- リヤバンパーやレーダーセンサー周辺が破損、変形しているとき
- 悪天候(雨、雪、霧など)のとき
- 旋回や路面の凹凸により車体が傾いているとき

システムを正しく作動させるために、必ず次のことをお守りください。

- リヤバンパーの側面部は常にきれいにしておく
- リヤバンパーの側面部にシールなどを貼り付けない

リヤバンパーやレーダーセンサー周辺に衝撃が加わったときや修理を行う際は、Honda 販売店にご相談ください。

フロントグリル奥に設置されたレーダーセンサーと、フロントウィンドウ内上部に設置されたフロントセンサーカメラと、リヤバンパーに設置されたソナーセンサーの、特性の異なる 3 種類のセンサーで構成された運転支援システムです。

ホンダセンシングには、次の機能があります。

■作動させるためにスイッチ操作が不要な機能

- 衝突軽減ブレーキ (CMBS) ➡ P.269
- 誤発進抑制機能 ➡ P.276
- 後方誤発進抑制機能 ➡ P.278
- 歩行者事故低減ステアリング ➡ P.280
- 路外逸脱抑制機能 ➡ P.313
- 先行車発進お知らせ機能 ➡ P.320
- 標識認識機能 ➡ P.324

■作動させるためにスイッチ操作が必要な機能

- ACC (アダプティブ・クルーズ・コントロール) ➡ P.287
- LKAS (車線維持支援システム) ➡ P.302

※ホンダセンシング



警告

ホンダセンシングは、補助システムとして使用してください。

自動運転システムではありません。

あくまでも運転者をアシストするためのシステムです。

各機能の能力(認識能力・制御能力)には限界があります。

機能に頼った運転をすると衝突などの事故につながり、死亡または重大な傷害にいたるおそれがあります。常に周囲の状況を確認し、十分な車間距離を保ち安全運転を心がけ走行してください。

各機能を作動させるためのスイッチと表示

■ ステアリングスイッチ

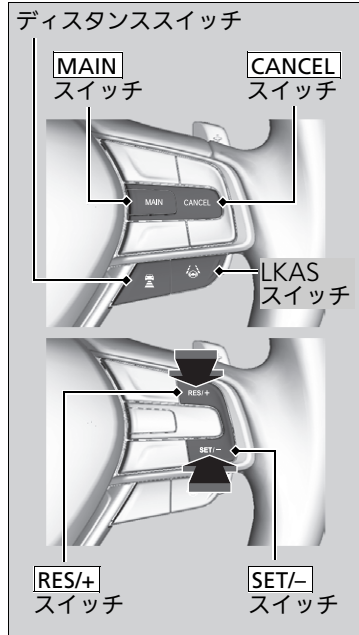

■ **MAIN** スイッチ

ACC および LKAS の待機状態の設定を行ないます。

■ **LKAS** スイッチ

LKAS の ON と OFF の設定を行ないます。

■ **RES/+** スイッチ、 **SET/-** スイッチ

ACC の车速のセットと復帰、設定车速の調整を行ないます。

■ **ディスタンス** スイッチ

ACC の車間距離設定を行ないます。

■ **CANCEL** スイッチ

ACC の解除を行ないます。

■ マルチインフォメーションディスプレイの表示

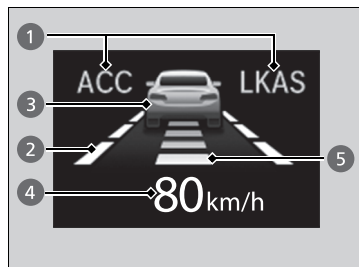

ACC および LKAS の現在の状態を表示します。

- ① ACC および LKAS の待機状態
- ② LKAS の ON と OFF の状態と制御状態
- ③ ACC の前走車検知状態
- ④ ACC の設定車速
- ⑤ ACC の設定車間

衝突軽減ブレーキ(CMBS)

自車が、前方の車両のほぼ真後ろから追突するおそれがあるときや、対向車に正面から衝突するおそれがあるときおよび歩行者に衝突するおそれがあるときに、運転者のブレーキ操作を支援し、衝突を回避したり衝撃を軽減するシステムです。

■システムの作動

自車の车速が約 5km/h 以上になるとレーダーセンサーとカメラが前方の車両や歩行者の検知を開始。

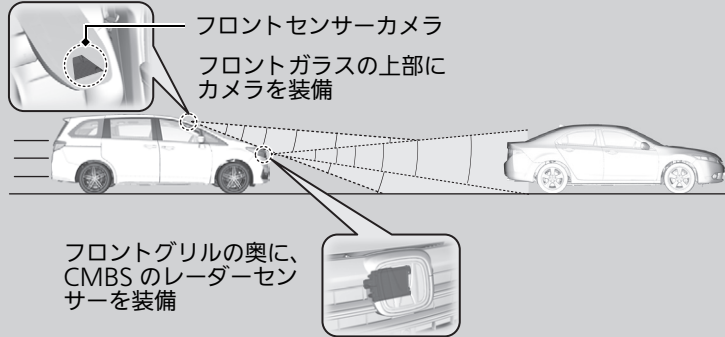

自車との速度差が約 5km/h 以上ある車両および歩行者に対して衝突のおそれがあるときに、CMBS が作動します。対向車および歩行者に対しては、自車が約 80km/h 以下で走行中に衝突のおそれがあるときに、CMBS が作動します。さらに、約 30 ~ 80km/h で走行中に対向車に対して CMBS が作動する状況では、ステアリング振動による警告も作動します。CMBS が作動し、停車した後または衝突のおそれがなくなると判断した後に、システムは解除されます。

⚠ 衝突軽減ブレーキ(CMBS)



衝突軽減ブレーキ(CMBS)は、あらゆる状況で衝突を回避できるシステムではありません。レーダーやカメラは天候や速度、路面状況によって検知しにくいことがあります。

取扱説明書に従い使用しないと、衝突などの事故につながり、死亡または重大な傷害にいたるおそれがあります。

周囲の状況を確認し、十分な車間距離を保ち安全運転を行ってください。

レーダーセンサーの取り扱いについては下記を参照してください。

▶ レーダーセンサー P.333

フロントガラス上部に装備されているカメラの取り扱いについては下記を参照してください。

▶ フロントセンサーカメラ P.331

■CMBS の警告のしかた

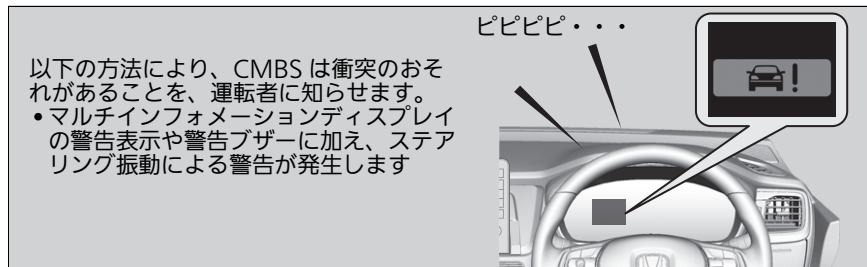

CMBS の警報距離を遠め・標準・近めの 3 段階から選択することができます。

▶ カスタマイズのしかた P.110

遠めは標準に対して遠くで警告します。近めは標準に対して近くで警告します。

■ステアリング振動による警告について

対向車に対して衝突のおそれがあるときは、視覚への警告に加え、ハンドルに短時間の弱い振動を発生させて運転者に注意を喚起します。

▶ ブレーキやハンドルを操作するなどの適切な行動で衝突を回避してください。



※衝突軽減ブレーキ(CMBS)

EPS 警告灯が点灯しているときは、ステアリング振動による警告は作動しません。

▶ 警告灯 P.68

CMBS 作動の流れ

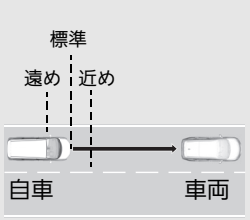
CMBSの作動には衝突の可能性に応じ3つの段階があります。しかし、状況によっては途中の段階から作動することがあります。

車両と自車の距離	状況	ブザーと表示による警告	ステアリング	ブレーキ
第1段階 	車両への衝突のおそれが出てきた状況	警告表示が2回点滅する さらに接近すると、警告表示およびブザーによる警報を行う ▶ 衝突警報距離を変更することができます。 ▶ カスタマイズのしかた P.110	対向車の場合、ハンドルに短時間の弱い振動が発生	—
第2段階 	衝突の危険が増し、衝突するまでの余裕が少なくなった状況	警告表示およびブザーによる警報を行う	—	軽いブレーキ
第3段階 	回避が困難な状況			強いブレーキ

※：CMBSによるブレーキが作動しているときは制動灯が点灯します。

■ CMBS の ON と OFF

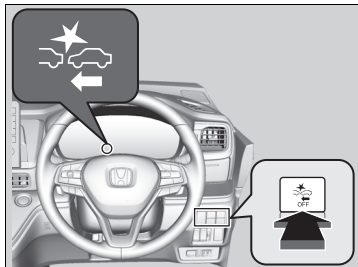

CMBS OFF スイッチを「ピーッ」とブザーが鳴るまで押すことで、システムのONとOFFを切り換えます。

CMBS がOFFに切り換わったときCMBS警告灯が点灯し、マルチインフォメーションディスプレイに「CMBS OFF」とメッセージが表示されます。

CMBS を OFF にした状態でパワーモードをOFFにした場合でも、再度パワーモードをONにすると自動的にONになります。

※衝突軽減ブレーキ(CMBS)

以下の場合、CMBS が自動的に停止し、警告灯が点灯することがあります。

- 山岳路や悪路を長時間走行したとき
 - パーキングブレーキをかけて走行したとき
 - 雨、霧、雪などの悪天候になったとき
 - カメラの温度が高温になっているとき
 - フロントグリルまたはフロントガラスがほこり、泥、落ち葉、湿った雪などで覆われているとき
 - タイヤの異常を検出したとき
- CMBS が作動できる状態になると、CMBS は自動復帰します。

車両の整備や検査の際に、シャシーダイナモやフリーローラーを使用するときは CMBS を OFF にしてください。

次のような場合、レーダーセンサーやカメラが車両、歩行者や路面状況を検知できず、CMBS が正常に作動しない場合があります。

■環境によりレーダーセンサーやカメラが正しく検知できない事例

- 雨、霧、雪などの悪天候のとき
- 夜間やトンネル内などの暗いところ
- トンネルの出入り口や、木、建物の影などで明るさが変化したとき
- 逆光のとき
- 強い光が車両や歩行者、路面に反射しているとき
- 前方の車両による水しぶきや雪の巻き上げがあるとき

■道路の状態によりレーダーセンサーやカメラが正しく検知できない事例

- カーブ、うねった道路、坂道などのとき
- 路面に水溜りや水膜があるとき
- 雪道や未舗装路などわだちのある道路のとき
- 狭い鉄橋を走行しているときなど、車両や歩行者の周囲に電波を強く反射する物があるとき

■自車の状態によりレーダーセンサーやカメラが正しく検知できない事例

- フロントグリルが汚れているとき
- フロントガラスの曇り、雨粒、シールなどでカメラ前方が覆われているとき
- カーゴスペースやセカンドシート、サードシートに重い荷物を積んで、車が傾いているとき
- 適正なタイヤを使用していないとき
- タイヤチェーンを装着しているとき

※衝突軽減ブレーキ(CMBS)

頻繁に警報が作動するなど、システムに異常を感じたときは、Honda 販売店で点検を受けてください。

■前方の車両や対向車、歩行者の状態によりレーダーセンサーやカメラが正しく検知できない事例

- 前方の車両や歩行者との距離が極端に短いとき
- 自車の前方に車両が急に割り込んだとき
- 自車の前方に対向車や歩行者が飛び出したとき
- 歩行者の一部(頭や手足など)が荷物などによりかくれているとき
- 歩行者が背景に紛れて、カメラが歩行者を検知できないとき
- 歩行者が前かがみやしゃがんだ姿勢をとっているとき、手を挙げたり、走っているとき
- 歩行者の身長が約 1m 以下、または約 2m 以上のとき
- 歩行者が集団で前方にいるとき
- 暗がりや前方の車両が無灯火のとき

■その他、作動できない事例

- 衝突を回避しようとして、運転者がブレーキやハンドルを操作したとき
- 急加速やハンドル操作をしながら、前方の車両や対向車、歩行者に接近したとき
- 前方の車両や対向車、歩行者が自車の正面にいないとき
- 前方の車両や歩行者との速度差が大きいとき
- 前方の車両が急減速したとき
- 自転車や二輪車、車いす、特殊な形状の車両などのとき
- 交差点などで自車の前方に車両が飛び出したとき
- 歩行者のかたちとしてカメラが正しく検知できないとき

※衝突軽減ブレーキ(CMBS)

サスペンションの改造はしないでください。システムが正常に作動しないおそれがあります。

タイヤは、四輪とも同一指定サイズ、同一種類、同一銘柄および摩耗差のないタイヤをお使いください。サイズ、種類、銘柄や摩耗度の異なるタイヤを使用すると、システムが正常に作動しないおそれがあります。

衝突の可能性のない場合の作動について

衝突の可能性がなくても、以下のとき、CMBS が作動することがあります。

- 左折、または右折している前方車両がいるとき
- 前走車を追い越すときに車両に接近して走行する場合
- 交差点などで車両に接近して走行する場合

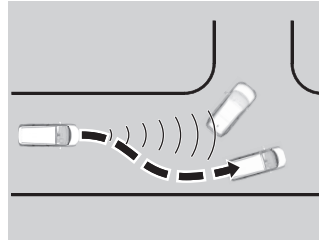
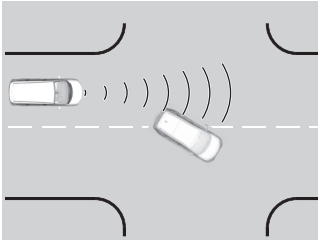

- 低いゲートや狭いゲートなどの間を規制速度を越えるような速度で通過しようとするとき
- 段差のある道路、線路、工事の鉄板などの上を走行するとき
- カーブ途中の道路脇に標識やガードレールなどがあるとき
- カーブ走行などで自車の正面に対向車がいるとき

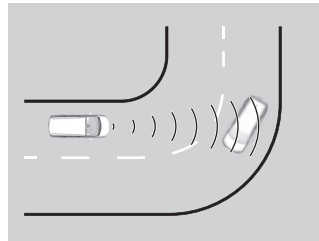
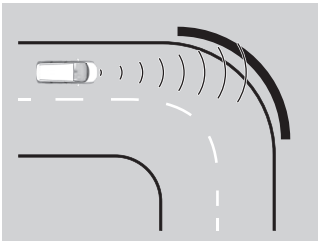

- 駐車時など、停止している車両や壁に接近するとき

誤発進抑制機能

フロントグリルの奥に設置してあるレーダーセンサーとフロントガラス上部に設置してあるカメラによって、停車時や約 10km/h 以下で走行しているとき、自車のほぼ真正面の近距離に車両などの障害物があるにもかかわらず、アクセルペダルを踏み込んだ場合に、エンジン出力を抑制し、急な発進を防止するとともに、音と表示で知らせる運転支援機能です。

なお、急な坂道やシフトポジションが **P**、**R**、**N** のときは、作動しません。

作動状態

機能作動中はブザー（ピピピ）が鳴り、マルチインフォメーションディスプレイの警告が点滅します。

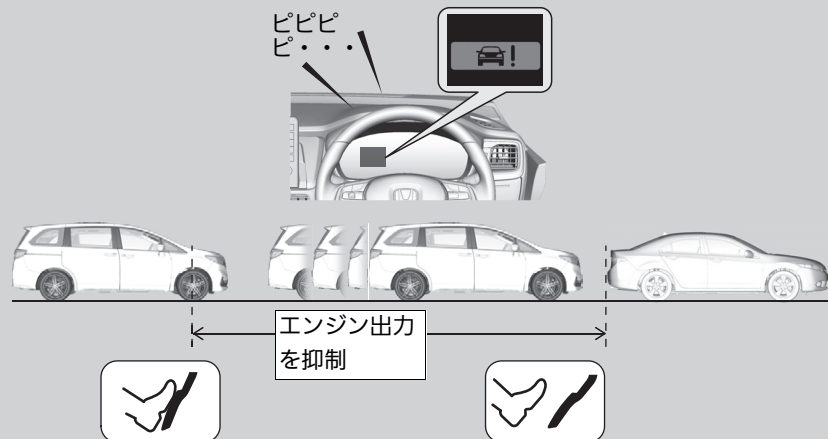

アクセルペダルの踏み間違いや踏みすぎによる急な発進を防止
アクセルペダルの踏み込み量が少
ないときは作動しません。

アクセルペダルを離す
安全のため、必要に応じてブレーキ
ペダルを踏んでください。

誤発進抑制機能



誤発進抑制機能はあらゆる状況でアクセルペダルの踏み間違いや踏みすぎによる衝突を軽減したり防止できるものではありません。

機能に頼った運転をすると衝突などの事故につながり、死亡または重大な傷害にいたるおそれがあります。

運転者がセレクトレバーやペダルの位置および周囲の状況を確認し、安全運転を心がけ走行してください。

誤発進抑制機能は、CMBS と同じセンサーを使用しています。CMBS を OFF にしているときは、誤発進抑制機能は作動しません。また、誤発進抑制機能を正常に作動させるために守ること、正常な作動ができない状況、衝突の可能性のない場合の作動やレーダーセンサーの取り扱いなどは、CMBS と同じです。

レーダーセンサーの取り扱いについては下記を参照してください。

▶ レーダーセンサー P.333

フロントガラス上部に装備されているカメラの取り扱いについては下記を参照してください。

▶ フロントセンサーカメラ P.331

■ 作動解除の条件

- アクセルペダルを離したとき
- アクセルペダルを約 4 秒間踏み続けたとき
- ブレーキペダルを踏んだとき
- CMBS を OFF にしたとき
- ハンドルを操作して、衝突を避けようとしたとき

☒ 誤発進抑制機能

踏切内に閉じ込められたときは、遮断機を障害物として検知することがあります。そのときは、慌てずにアクセルペダルを踏み続けるか、CMBS を OFF にして遮断機を押しつけてください。

誤発進抑制機能が作動し、道路上の段差を乗り越えることができない場合には CMBS を OFF にしてください。

後方誤発進抑制機能

リヤバンパーに設置してあるソナーセンサーによって、停車時や約 10km/h 以下で後退しているとき、自車のほぼ真後ろの近距離に車両などの障害物があるにもかかわらず、アクセルペダルを踏み込んだ場合に、エンジン出力を抑制し、急な後退を防止するとともに、音と表示で知らせる運転支援機能です。なお、急な坂道やシフトポジションが **R** 以外のときは、作動しません。

作動状態

機能作動中はブザー（ピピピ）が鳴り、マルチインフォメーションディスプレイの警告が点滅します。

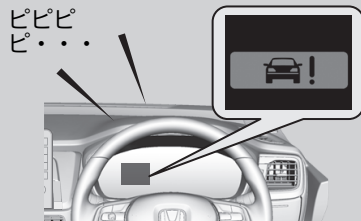

アクセルペダルの踏み間違いや踏みすぎによる急な後退を防止
アクセルペダルの踏み込み量が少ないときは作動しません。



アクセルペダルを離す
安全のため、必要に応じてブレーキペダルを踏んでください。

後方誤発進抑制機能



警告

後方誤発進抑制機能はあらゆる状況でアクセルペダルの踏み間違いや踏みすぎによる衝突を軽減したり防止できるものではありません。

後方誤発進抑制機能は停止状態を保つことができるものではありません。

機能に頼った運転をすると衝突などの事故につながり、死亡または重大な傷害にいたるおそれがあります。

運転者がセレクトレバーやペダルの位置および周囲の状況を確認し、安全運転を心がけ走行してください。

後方誤発進抑制機能は CMBS を OFF にしているときは作動しません。また CMBS に異常があるときも同様に作動しません。

踏切内に閉じ込められたときは、遮断機を障害物として検知することがあります。そのときは、慌てずにアクセルペダルを踏み続けるか、CMBS を OFF にして遮断機を押し続けてください。

後方誤発進抑制機能が作動し、道路上の段差を乗り越えることができない場合には CMBS を OFF にしてください。

■作動解除の条件

- アクセルペダルを離れたとき
- アクセルペダルを約 4 秒間踏み続けたとき
- ブレーキペダルを踏んだとき
- CMBS を OFF にしたとき

次のような場合、ソナーセンサーが障害物を検知できず、後方誤発進抑制機能が正常に作動しない場合があります。

■自車の状態によりソナーセンサーが正しく検知できない事例

- ソナーセンサーが汚れているとき(雪、氷、泥などで覆われているとき)
- 車両が高温または低温の状況にあるとき
- カーゴスペースやセカンドシート、サードシートに重い荷物を積んで、車が傾いているとき

■環境によりソナーセンサーが正しく検知できない事例

- 悪天候のとき
- 凸凹な路面や、草地、段差があるとき
- 近くに超音波を発するものがあるとき

■後方の障害物の状態によりソナーセンサーが正しく検知できない事例

- 雪、布、スポンジなど吸音しやすい材質があるとき
- 障害物が細いとき、または低いとき
- 障害物がバンパーのすぐ近くにあるとき
- 進路上に障害物が飛び出してきた場合など移動する物体のとき

☒後方誤発進抑制機能

作動中は後退を知らせるチャイム音は鳴りません。

ソナーセンサーの取扱いについては下記を参照してください。

☒ ソナーセンサー P.334

サスペンションの改造はしないでください。システムが正常に作動しないおそれがあります。

タイヤは、四輪とも同一指定サイズ、同一種類、同一銘柄および摩耗差のないタイヤをお使いください。サイズ、種類、銘柄や摩耗度合の異なるタイヤを使用すると、システムが正常に作動しないおそれがあります。

歩行者事故低減ステアリング

レーダーとカメラにより歩行者と白線(黄線)を検出し、ステアリング操作を支援することにより運転者の衝突回避操作を促します。

システムの作動

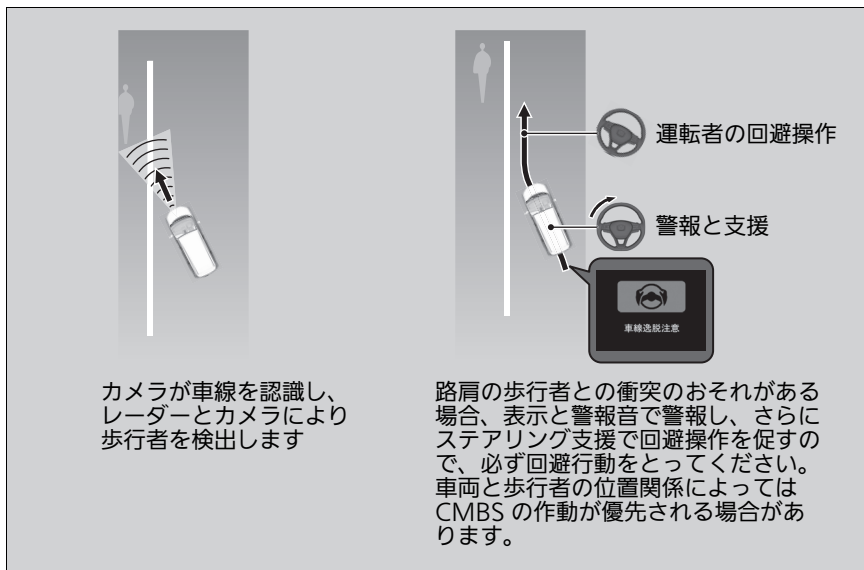

歩行者事故低減ステアリング



警告

歩行者事故低減ステアリング機能は、運転者の運転操作を支援するシステムです。あらゆる状況での歩行者事故を、軽減したり回避できるものではありません。

取扱説明書に従い使用しないと、衝突などの事故につながり、死亡または重大な傷害にいたるおそれがあります。

運転者は周囲の状況を確認し、歩行者と適切な距離を保ち安全運転を行ってください。

車線内を走行していないときは、歩行者事故低減ステアリング機能は作動しません。

レーダーセンサーの取り扱いについては下記を参照してください。

▶ レーダーセンサー P.333

フロントガラス上部に装備されているカメラの取り扱いについては下記を参照してください。

▶ フロントセンサーカメラ P.331



繰り返し歩行者事故低減ステアリングが作動しても運転者の操作がない場合は警報音が鳴ります。その後、左記の警告を表示し操舵アシストが一時停止して、警報音のみで警告します。



一時停止状態から数分経過すると、左記の表示とともに歩行者事故低減ステアリングは復帰します。

歩行者事故低減ステアリング

歩行者事故低減ステアリングは、正常に作動しないことがあります。

歩行者事故低減ステアリングシステムの条件と制限 P.283

運転者による操作が行われているときや、路面の状況によっては支援が感じられないことがあります。

■システムの作動条件

歩行者事故低減ステアリングは以下の状態で作動します。

- 歩行者が路肩を歩行しているときに、車両がその歩行者に向かって車線から逸脱していくとき
- 実線の白線(黄線)が連続しているとき
- 車速が約 10 ~ 40km/h で走行しているとき
- 直線の道路を走行しているとき

歩行者事故低減ステアリングは以下の状態では作動しません。

- ワイパーを高速で作動させているとき
- 方向指示器(ウィンカー)を出しているとき

■システムの ON と OFF

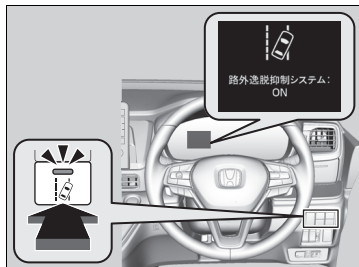

歩行者事故低減ステアリングは、路外逸脱抑制機能が ON のときに作動します。

路外逸脱抑制スイッチを押して、歩行者事故低減ステアリングの ON と OFF を切り替えてください。

- ▶ ON のときは、路外逸脱抑制スイッチのインジケータが点灯し、マルチインフォメーションディスプレイにメッセージが表示されます。

■システムの ON と OFF

マルチインフォメーションディスプレイを使用し、路外逸脱抑制機能の設定をカスタマイズすることができます。

カスタマイズ機能で「操舵アシストなし 警報のみ」を選択した場合、歩行者事故低減ステアリングはステアリング制御を行いません。

▶ **カスタマイズのしかた** P.110

歩行者事故低減ステアリングシステムの条件と制限

以下の条件で、歩行者事故低減ステアリングの支援が遅れたり、支援できない場合があります。

運転者が周囲の状況を確認し、歩行者と適切な距離を保ち安全運転を行ってください。

■環境によりレーダーセンサーやカメラが正しく検知できない事例

- 白線(黄線)と道路表面の区別ができないとき
- 雨、霧、雪などの悪天候のとき
- 路面に雪が残っていたり湿っているとき
- 夜明けや夕暮れ時の太陽に向かって走行するとき
- 強い光が歩行者や路面に反射しているとき
- トンネルの出入り口など、周辺の明るさが急に変わるとき
- 雨上がりなどで路面がぬれて光っているときや水たまりがあるとき
- 白線(黄線)の付近に影が映っているとき(木々、建物、ガードレール、車両など)
- 夜間やトンネル内などの暗いところ
- 前方の車両による水しぶきや雪の巻き上げがあるとき

■道路の状態によりレーダーセンサーやカメラが正しく検知できない事例

- 車線規制や仮設車線がある区間を走行するとき
- 道路の修復や古い白線(黄線)のため、かすれや重複、タイヤ痕、さまざまな白線(黄線)が道路にあるとき
- 交差点や横断歩道など車線の数が増減している区間や車線が複雑に交差している区間を走行するとき
- 車線の幅が極端に狭いときや広いとき、または変化しているとき
- 車両などが白線(黄線)の一部を隠しているとき
- 坂道や、丘の頂上に近づいているとき
- 段差などにより車両が大きく揺れたとき
- 路上のもの(縁石、ガードレール、パイロンなど)を白線(黄線)と認識したとき
- カーブ、うねった道路、坂道など、道路状況により白線(黄線)や歩行者を正しく認識できないとき
- 未舗装路やわだちのある道路を走行しているとき
- 狭い鉄橋を走行しているときなど、歩行者の周囲に電波を強く反射する物があるとき
- 車線が二重に描かれている道路を走行するとき
- 分岐・合流路などを走行するとき
- 凍結路や積雪路など滑りやすい路面を走行するとき
- 舗装されていない道路や荒れた道路を走行するとき
- 雪上路や路上の雪・水溜まりなどで舗装路が部分的に見えていないとき

■ 自車の状態によりレーダーセンサーやカメラが正しく検知できない事例

- フロントガラス外側が汚れ、泥、湿った雪などに覆われているとき
- フロントガラス内側が曇っているとき
- ワイパーの拭き残しがあるとき
- ヘッドライトのレンズが汚れて照射が弱いときや光軸がずれているとき
- カーゴスペースや、セカンドシート、サードシートに重い荷物を積んで、車が傾いているとき
- サイズや種類、構造の違うタイヤやホイールを装着していたり、タイヤ空気圧が適切でないとき
- 衝突を回避しようとして、運転者がブレーキやステアリングを操作したとき
- フロントグリルが汚れているとき
- タイヤチェーンを装着しているとき
- 先行車との車間距離が短いとき

■ 歩行者の状態によりレーダーセンサーやカメラが正しく検知できない事例

- 自車の前方に歩行者が飛び出すなど、歩行者が急に見え始めたとき
- 歩行者の一部(頭や手足など)が荷物などによりかくれているとき
- 歩行者が背景に紛れて、カメラが歩行者を検知できないとき
- 歩行者が前かがみやしゃがんだ姿勢をとっているとき、手を挙げたり、走っているとき
- 歩行者の身長が約 1m 以下、または約 2m 以上のとき
- 歩行者が集団で前方にいるとき

■その他、作動できない事例

- 急加速やステアリング操作をしながら、前方の歩行者に接近したとき
- 歩行者のかたちとしてカメラが正しく検知できないとき
- 自転車や二輪車、車いす、特殊な形状の車両などのとき

ACC(アダプティブ・クルーズ・コントロール)

ACC は、フロントグリルの奥に設置してあるレーダーセンサーとフロントガラス上部に設置してあるカメラが先行車との車間距離を測定して、高速道路走行時に設定した車間距離を保つように適切な加減速を行い、運転者がアクセルやブレーキを操作せずに追従または定速走行出来るよう支援するシステムです。ACC によるブレーキが作動しているときは、制動灯が点灯します。

⚠ACC(アダプティブ・クルーズ・コントロール)



ACC の不適切な使用は事故につながり
ます。取扱説明書の操作手順に従い操作して
ください。
高速道路や自動車専用道路でのみ使用して
ください。

■使用できるシフトポジション

D S のとき

フロントガラス上部にカメラを装備

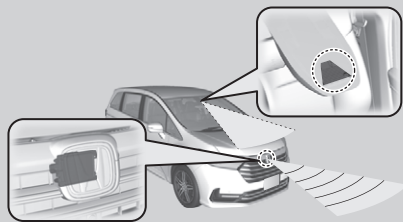

フロントグリルの奥に、レーダーセンサーを装備

ブレーキペダルを操作しての減速中や、パーキングブレーキがかかっているときは、ACC は作動しません。
悪天候などで、レーダーセンサーが先行車との車間距離を測定できないときは、システムが作動しないことがあります。

※ACC(アダプティブ・クルーズ・コントロール)

警告

ACC は、補助システムとして使用してください。ACC は、自動運転システムではありません。あくまでも運転者をアシストするためのシステムです。

取扱説明書に従い使用しないと、思わぬ事故につながり、死亡または重大な傷害にいたるおそれがあります。

常に周囲の状況を確認し、安全運転を心がけ、走行してください。

使用上の注意：

ACC は、運転者を支援するシステムです。天候や環境などによって機能しないことがあります。必要なときはブレーキペダルを使用し、常に安全な車間距離を保ってください。

■システムを作動させるには

マルチインフォメーションディスプレイ内に ACC(グリーン)が点灯し、ACC が操作可能になります

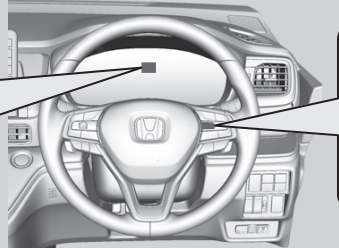

■ハンドルの **MAIN** スイッチを押す

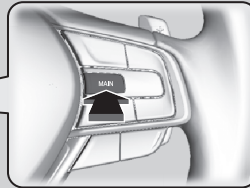

※ACC(アダプティブ・クルーズ・コントロール)

レーダーセンサーの取り扱いについては下記を参照してください。

▶ レーダーセンサー P.333

フロントガラス上部に装備されているカメラの取り扱いについては下記を参照してください。

▶ フロントセンサーカメラ P.331

車速をセットするには

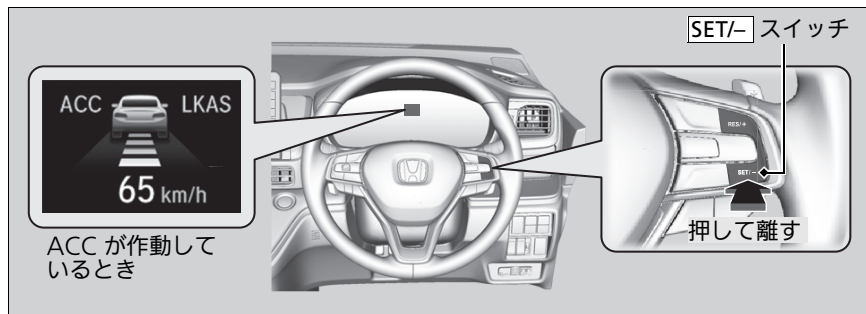

車速が 30km/h 以上でブレーキペダルを操作していないときに **SET/-** スイッチを押して離すと現在の車速が設定車速とされ、ACC が作動し、マルチインフォメーションディスプレイにアイコンや設定車速が表示されます。

ⓧ車速をセットするには

MAIN スイッチを押すと、ACC と LKAS の両方が ON と OFF に切り換わります。

下記の状況のときは、ACC を使用しないでください。

- 交通量の多い道路や頻繁に加減速を繰り返すような交通状況では、交通状況にあった速度で走行できません。
- 急カーブのある道では道路状況にあった速度で走行できません。
- 急な下り坂では設定車速を超えてしまう場合があります。このような場合は、ACC によるブレーキは作動しません。
- 高速道路などで、料金所、インターチェンジ、サービスエリア、パーキングエリアに進入するときは、自車の前から先行車がいなくなることで設定車速まで加速を始めてしまいます。
- 悪天候(雨、霧、雪など)のときは先行車との車間距離を正確に測定できません。
- 凍結路や積雪路などの滑りやすい路面ではタイヤが空転して車のコントロールを失うおそれがあります。

■ ACC の作動

■ 先行車がいるとき

ACC は先行車がレーダーセンサーの検知範囲に入ると、先行車の車速変化に合わせて、設定車速の範囲内で車間距離を保ちながら追従走行します。

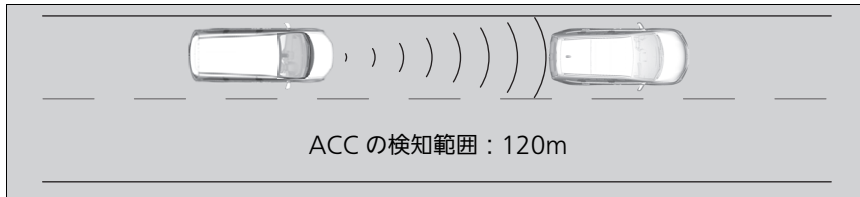

設定車速より遅い速度で走行する先行車や割り込み車が前方にあらわれた場合、システムは減速制御を行います。

☒ ACC の作動

先行車が急減速したり、遅い車両が割り込んだときは、警告音が鳴りマルチインフォメーションディスプレイの警告で視覚への警告が表示されます。

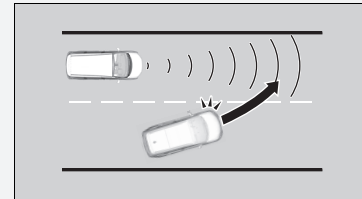

ブレーキを踏み、適切な車間距離を保ってください。

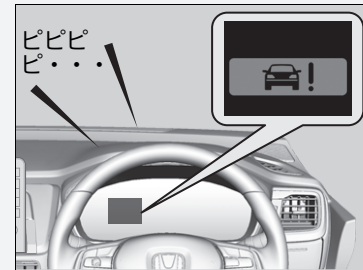

先行車または割り込み車の車速が自車よりも速く、次第に離れていく場合、先行車との距離が短くても警報が出ず、そのまま追従することがあります。

マルチインフォメーションディスプレイを使って先行車検知音の有り / 無しを設定できます。

☒ カスタマイズのしかた P.110

■先行車がないとき

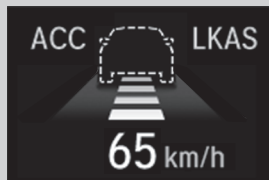

マルチインフォメーションディスプレイに車のアイコンが点線で表示されます。

先行車がない場合、設定した車速で定速走行します。

先行車が車線変更などでいなくなると、設定車速までゆるやかに加速後、定速走行します。

■アクセルペダルを踏んだとき

- アクセルペダルを踏み込むと、ACC が一時的に解除され車速が上がります。このとき、ACC の警告範囲内に先行車がいっても警告音やマルチインフォメーションディスプレイの警告表示はできません。
- アクセルペダルを離すと、ACC が復帰し追従走行または定速走行を再開します。

※ACC の作動

制限：

安全な車間距離を保つために、ACC を使用中でもブレーキペダルを使用しブレーキをかける必要があります。また、天候や環境などによりACC が適切に作動しないことがあります。

▶ **ACC の条件と制限** P.293

▶ **車間距離を設定するには** P.298

- 道路状況(カーブなど)や自車の状況(ハンドル操作や車線内の位置)によっては、一時的にとんりの車線の車や周囲の物に対して車間距離制御を行う場合があります。

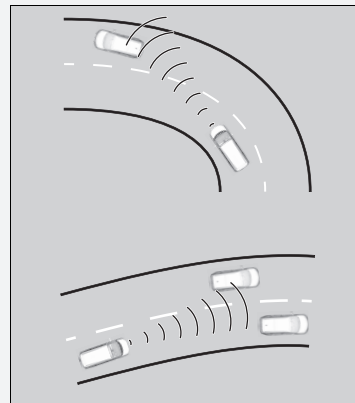

- 先行車がインターチェンジやサービスエリアなどに入る際、自車の前から先行車がいなくなるときは、車間距離制御が少しの間継続する場合があります。

■ ACC の条件と制限

一定の条件でシステムは自動解除し、ACC 警告灯が点灯する場合があります。
以下の条件では ACC の機能の一部を発揮できない場合があります。

☒ フロントセンサーカメラ P.331

☒ レーダーセンサー P.333

■ 環境によりレーダーセンサーが正しく検知できない事例

- 雨、霧、雪などの悪天候のとき
- 前走車による水しぶきや雪の巻き上げがあるとき

■道路の状態によりレーダーセンサーが正しく検知できない事例

- カーブ、うねった道路、坂道などのとき

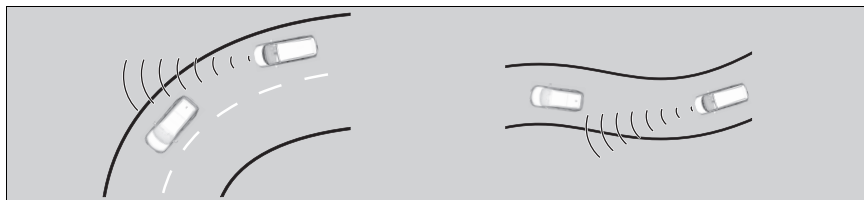

- 雪道や未舗装路などわだちのある道路
- 狭い鉄橋を走行しているときなど、車両の周囲に電波を強く反射する物があるとき

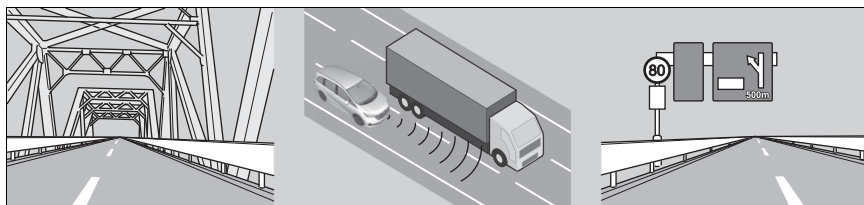

■自車の状態によりレーダーセンサーが正しく検知できない事例

- フロントグリルが汚れているとき
- 適正なタイヤを使用していないとき
- カーゴスペースやセカンドシート、サードシートに重い荷物を積んで、車が傾いているとき
- タイヤチェーンを装着しているとき

■前方の車両の状態によりレーダーセンサーが正しく検知できない事例

- 自車の前方に車両が急に割り込んだとき
- 前方の車両との距離が極端に短いとき

■その他、システムが正しく作動しない事例

- 前方の車両が駐停車していたり、自車との速度差が大きいとき
- 前方の車両が急減速したとき
- 前方の車両がパネルトラックや特殊な形状の車両のとき

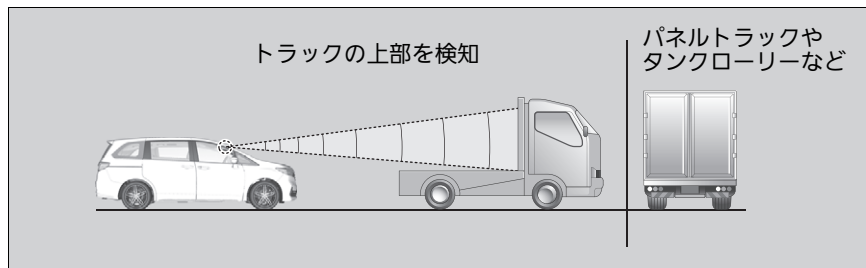

- 自車または前方の車両が、車線の片側にかたよって走行しているとき
- 前方の車両が二輪車など幅の狭い車両のとき
- 前方の車両の最低地上高が極端に高いとき

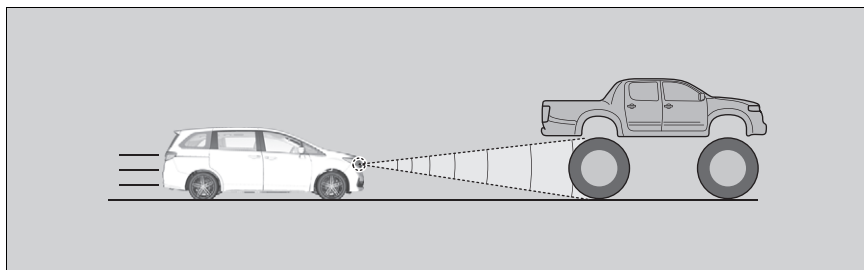

設定車速を調整するには

手元の **RES/+** スイッチと **SET/-** スイッチの操作で、設定車速を上げ / 下げすることができます。

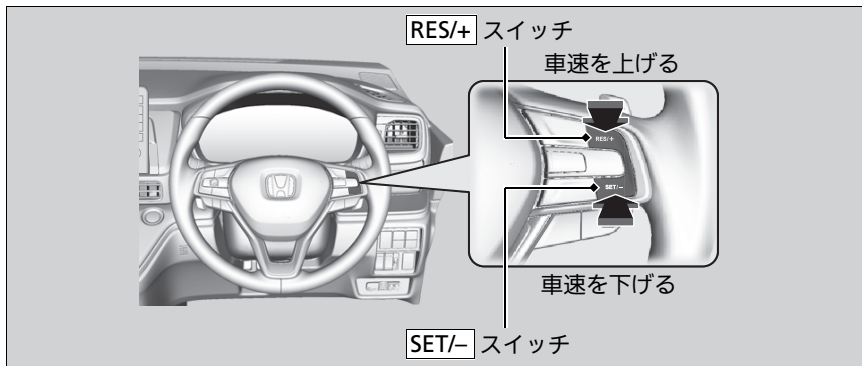
**RES/+ スイッチ**

- 1回押すごとに 1km/h ずつ設定車速が上がる
- 押し続けると 10km/h ずつ設定車速が上がり、手を離れたときの設定車速に固定

SET/- スイッチ

- 1回押すごとに 1km/h ずつ設定車速が下がる
- 押し続けると 10km/h ずつ設定車速が下がり、手を離れたときの設定車速に固定

設定車速を調整するには

検知した先行車の車速が自車が上げた設定車速よりも遅い場合は、自車の車速を加速させない場合があります。

これは設定した先行車との車間距離を維持するためです。

車間距離を設定するには

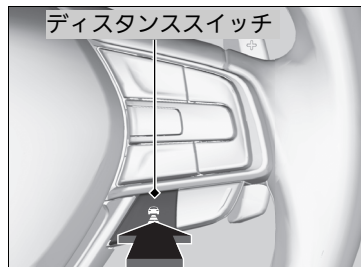

ディスタンススイッチを押し、車間距離を設定します。

先行車との車間距離設定は、4段階に切り換えることができます。

ディスタンススイッチを押すごとに、最長→長→中→短と切り換わります。

適切な車間距離の設定を決定してください。

車速が低くなるほど、車間距離は短くなります。車間距離の目安は以下の通りです。

常に周囲の状況を確認し、安全運転を心がけ、実際の交通状況に応じて車間距離を選択して、走行してください。

車間距離設定		車速 80km/h のとき	車速 100km/h のとき
短		約 25m	約 30m
中		約 33m	約 40m
長		約 47m	約 59m
最長		約 61m	約 78m

解除するには

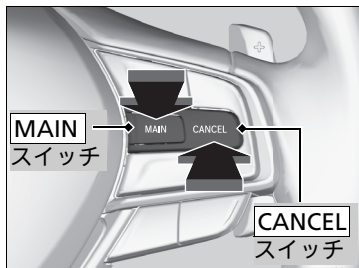

以下のいずれかの操作をすると、ACC が解除されます。

- **CANCEL** スイッチを押す
- **MAIN** スイッチを押す
 - ▶ メーター内の ACC(グリーン)が消灯します。
- ブレーキペダルを踏む

解除するには

解除前の設定車速を復帰させるには：

ACC を解除したあとでも、**RES/+** スイッチを押すと解除前の設定で作動を開始することができます。

ただし、以下の場合には復帰しません。

- **MAIN** スイッチを押してACCをOFFにした後
- 車速が 30km/h 未満のとき

設定速度の設定や復帰は、**MAIN** スイッチがオフの状態ではできません。

■ACCの自動解除

次の場合は、マルチインフォメーションディスプレイにメッセージが表示され、「ピー」とブザーが鳴り、ACCが自動解除されます。

- 車速が25km/h未満になったとき
- 雨、霧、雪などの悪天候のとき
- フロントグリルが汚れたとき
- 先行車を安定して検知できないとき
- タイヤの異常を検知したとき
- 山岳路や悪路を長時間走行したとき
- 急なハンドル操作をしたとき
- ABSやVSA、またはCMBSが作動したとき
- VSA警告灯が点灯したとき
- パーキングブレーキをかけたとき
- 検知した先行車との車間距離が短すぎるとき
- 急加速したとき
- フロントガラス上部のカメラまたはカメラ付近が汚れているとき
- パワーモードをOFFモードにしたとき

LKAS(車線維持支援システム)

LKAS は、フロントガラス上部に設置してあるカメラによって、左右の白線(黄線)をとらえ、電動パワーステアリングの動きをアシストし、車線維持走行を補助するためのシステムです。

■システムの作動

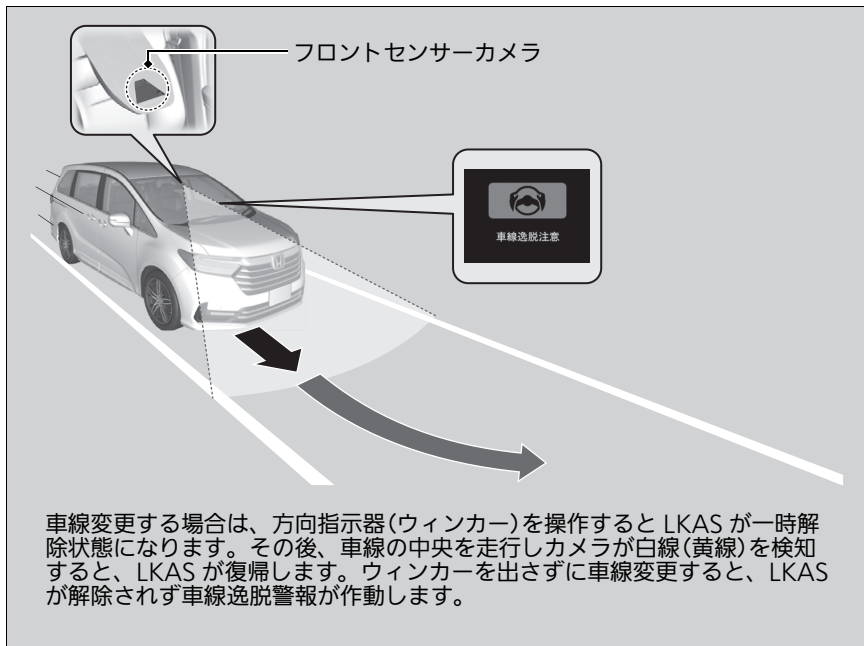

※LKAS(車線維持支援システム)



警告

LKAS は補助システムとして使用してください。LKAS は、自動運転システムではありません。あくまでも運転者をアシストするためのシステムです。

取扱説明書に従い使用しないと、思わぬ事故につながり、死亡または重大な傷害にいたるおそれがあります。

常に周囲の状況を確認し、安全運転を心がけて走行してください。

インストルメントパネル上部に物をおかないでください。物がフロントガラスに反射して車線を正確に検知できない場合があります。

LKAS は方向指示器(ウィンカー)を出さずに車線変更を検知した時のみ警告します。LKAS は、すべての車線区画線や車線逸脱を検出できない場合があります。また天候や速度、路面状況によっては、システムが機能しないことがあります。運転者が周囲の道路状況を確認し、安全運転を心がけて走行してください。

LKAS は、急なカーブや加速・減速の繰り返しが続く道路では、システムが正常に機能しないおそれがあります。LKAS は、高速道路や自動車専用道路などを運転するときに使用してください。

■車線維持支援機能

車が車線中央を走行するようにアシストし、白線(黄線)に近づくと電動パワーステアリングの操舵力が強くなります。

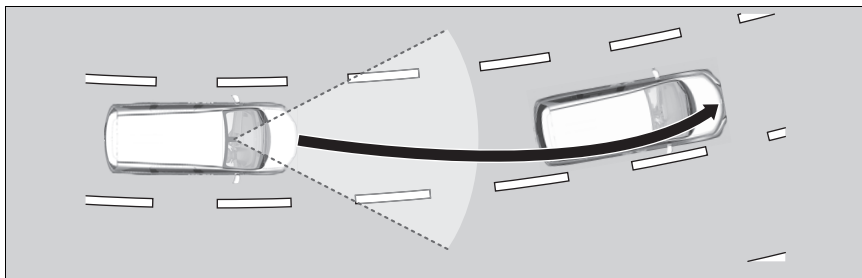
**■車線逸脱警告機能**

車が警報エリアに入ると車線逸脱の警報をハンドルの振動と音およびディスプレイ表示で行います。

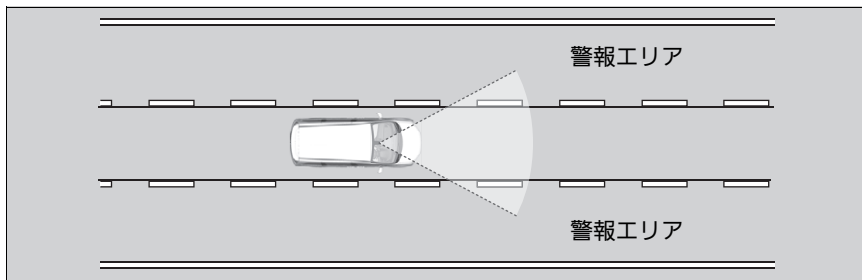
**☒LKAS(車線維持支援システム)**

フロントガラス上部に装備されているカメラの取り扱いについては下記を参照してください。

☒ フロントセンサーカメラ P.331

LKAS は条件により正常に作動しない場合があります。

☒ LKAS の条件と制限 P.309

車線の検知ができないときは、一時的にシステムが解除されます。車線を検知するとシステムが自動復帰します。

■ LKAS を作動させるには

LKAS システムは、以下の条件で作動します。

- 車速が約 65 ~ 120km/h で走行しているとき
- 左右に白線(黄線)が引かれている車線の中央付近を走行しているとき
- 直線または半径 230m 以上のゆるやかなカーブの道路を走行しているとき
- ワイパーを高速で作動させていないとき
- ブレーキペダルを踏んでいないとき
- 方向指示器(ウィンカー)を出していないとき

※LKAS を作動させるには

システムが作動しているときに、左右の白線(黄線)に偏る場合は、システムを停止し指定の Honda 販売店で点検を受けてください。

白線(黄線)を正しく検知できず走行位置を正しく設定できない場合があります。

▶ **LKAS の条件と制限** P.309

■システムの作動方法

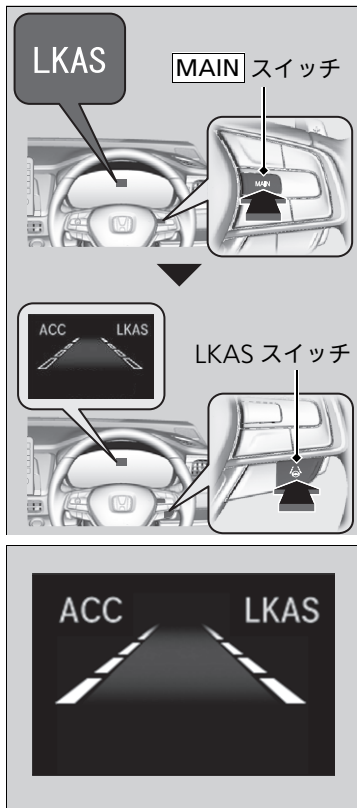

1. **MAIN** スイッチを押す

- ▶ LKASシステムがONになり、マルチインフォメーションディスプレイ内にLKAS表示灯(グリーン)が点灯します。

2. LKAS スイッチを押す

- ▶ LKASシステムが待機状態になります。マルチインフォメーションディスプレイに車線表示(点線)が点灯します。

3. 車線の中央付近を走行する

- ▶ 車線中央付近を走行中にカメラが両側の白線(黄線)を検知すると、LKASが制御を開始します。

※LKAS を作動させるには

システムを正しく作動させるために、必ず次のことをお守りください。

- カメラ付近のガラスは常にきれいにしておく
- フロントガラスのお手入れをするときは、ガラスクリーナーなどがカメラのレンズに付着しないようにする
- カメラのレンズには触れない
- カメラ付近のガラスにステッカーを貼らない

解除するには

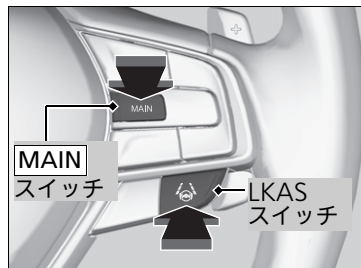

以下のいずれかの操作をすると、LKAS が解除されます。

- **MAIN** スイッチを押す
- LKAS スイッチを押す

前回走行時に LKAS が ON 状態でも、パワーモードを OFF モードにする度に LKAS は OFF になります。

▶▶解除するには

MAIN スイッチを押すと、LKAS と同時に ACC も解除されます。

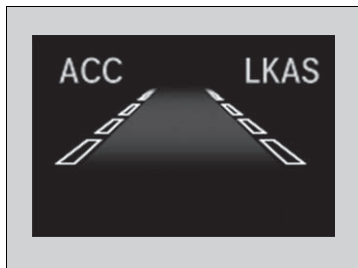

■LKAS の一時解除

次の場合、マルチインフォメーションディスプレイに車線表示が点線が表示され、LKAS が自動解除されます。

- ワイパーを高速作動したとき
 - ▶ ワイパーを OFF にすると、LKAS は復帰します。
- ブレーキ操作をしたとき
 - ▶ 減速などでブレーキペダルを踏むと LKAS が解除され、待機状態になります。ブレーキペダルから足を離し、システムが左右の白線(黄線)を検知すると LKAS が自動で復帰します。
- 車速が 60km/h 以下になったとき
 - ▶ 車速が60km/h以下になると、LKASは自動解除します。車速が 65km/h 以上になると、LKAS は復帰します。

■LKAS が自動的に一時解除される時

- 白線(黄線)を検知できないとき
- 急なハンドル操作をしたとき
- ハンドル操作をしていないとき
- 急なカーブを走行したとき
- 制限速度を超えた速度で走行したとき
- 路外逸脱抑制機能が作動したとき

これらの条件が長く続かなければ、システムは自動的に再開されます。

■LKAS が自動的にキャンセルされる時

次の場合、マルチインフォメーションディスプレイに車線表示が点線が表示され、ブザーが鳴り、LKAS が自動的にキャンセルされる場合があります。

- カメラ内部の温度が一定以上高温になったとき
- カメラまたはカメラ付近のフロントガラスが汚れているとき
- ABS、VSA が作動しているとき

※LKAS が自動的に一時解除される時

マルチインフォメーションディスプレイを使って自動解除ブザーの有り/無しを設定できます。

▶ カスタマイズのしかた P.110

■ LKAS の条件と制限

以下の条件では、システムは白線(黄線)を検知できず、LKAS が正しく機能しない場合があります。

■環境によりカメラが正しく検知できない事例

- 白線(黄線)と道路表面の区別ができないとき
- 雨、霧、雪などの悪天候のとき
- 路面に雪が残っていたり湿っているとき
- 夜明けや夕暮れ時の太陽に向かって走行するとき
- 強い光が道路に反射しているとき
- トンネルの出入り口や、木、建物の影などで明るさが変化したとき
- 雨上がりなどで路面がぬれて光っているときや水たまりがあるとき
- 白線(黄線)の付近に影が映っているとき(木々、建物、ガードレール、車両など)

■道路の状態によりカメラが正しく検知できない事例

- 車線規制や仮設車線がある区間を走行するとき
- 道路の修復や古い白線(黄線)のため、かすれや重複、タイヤ痕、さまざまな白線(黄線)が道路にあるとき



- 交差点や横断歩道など車線の数が増減している区間や車線が複雑に交差している区間を走行するとき
- 車線の幅が極端に狭いときや広いとき、または変化しているとき



- 車両などが白線(黄線)の一部を隠しているとき
- 坂道や、丘の頂上に近づいているとき
- 段差などにより車両が大きく揺れたとき
- 路上のもの(縁石、ガードレール、パイロンなど)を白線(黄線)と認識したとき
- 道路がうねって車線がゆがんで見えるときや先が見通せないとき
- 舗装されていない道路や荒れた道路を走行するとき
- 車線が二重に描かれている道路を走行するとき
- 凍結路や積雪路など滑りやすい路面を走行するとき
- 雪上路や路上の雪・水溜まりなどで舗装路が部分的に見えていないとき

- 未舗装路やわだちのある道路を走行しているとき
- 分岐・合流路などを走行するとき

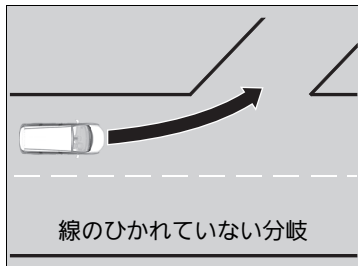

■自車の状態によりカメラが正しく検知できない事例

- ヘッドライトのレンズが汚れて照射が弱いときや光軸がずれているとき
- フロントガラス外側が汚れ、泥、湿った雪などに覆われているとき
- フロントガラス内側が曇っているとき
- ワイパーの拭き残しがあるとき
- サイズや種類、構造の違うタイヤやホイールを装着していたり、タイヤ空気圧が適切でないとき
- カーゴスペースやセカンドシート、サードシートに重い荷物を積んで、車が傾いているとき
- サスペンションを変更したとき
- 先行車との車間距離が短いとき
- タイヤチェーンを装着しているとき

路外逸脱抑制機能

路外逸脱抑制機能はシステムが車両の車線逸脱の可能性を検知すると、車線逸脱を回避するように運転を支援し警告で知らせる機能です。

システムの作動

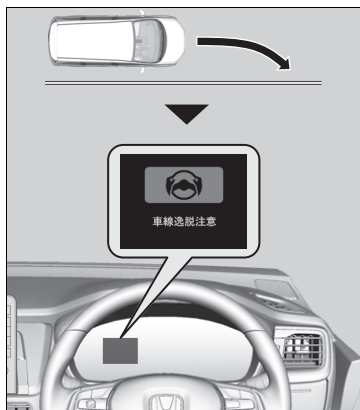

このシステムは、フロントガラス上部に設置されたカメラによって左右の白線または黄線を検知し、方向指示器(ウィンカー)を使用せずに白線(黄線)を逸脱したことを判断したとき、作動します。

マルチインフォメーションディスプレイにより警告を行うとともに、ハンドルを短時間振動させることで運転者の操作を促し、さらに逸脱を防ぐ方向にハンドル操作を支援します。

また逸脱を回避するのに大きくハンドル操作が必要なときは、ハンドル操作の支援とともにブレーキ操作の支援も行います。

ブレーキ操作の支援は、検知した線が実線のときのみ行われます。

路外逸脱抑制機能



警告

路外逸脱抑制機能は、補助システムとして使用してください。路外逸脱抑制機能は、自動運転システムではなく、運転者のハンドル操作に代わるものではありません。あくまでも運転者をアシストするためのシステムです。

取扱説明書に従い使用しないと、思わぬ事故につながり、死亡または重大な傷害にいたるおそれがあります。

常に周囲の状況を確認し、安全運転を心がけて走行してください。

路外逸脱抑制機能は、方向指示器(ウィンカー)を使用しない車線逸脱を検知したときに警告します。

車線区画線(白線や黄線)や車線逸脱を検出できない場合があります。また、天候、速度や路面状況によっては、支援できない場合があります。

フロントガラス上部に装備されているカメラの取り扱いについては下記を参照してください。

▶ フロントセンサーカメラ P.331



繰り返し路外逸脱抑制機能が作動しても運転者の操作がない場合は警報音が鳴ります。その後、左記の警告を表示し操舵アシストが一時停止して、警報音のみで警告します。

一時停止状態から数分経過すると、左記の表示とともに路外逸脱抑制機能は復帰します。

▶▶ 路外逸脱抑制機能

路外逸脱抑制機能は、正常に作動しないことがあります。

▶▶ 路外逸脱抑制機能の条件と制限 P.317

運転者による操作が行われているときや、路面の状況によっては支援が感じられないことがあります。

カスタマイズ機能で「アシストタイミング早め」を選択し、LKAS(車線維持支援システム)を作動させていない場合、車線逸脱の可能性を検知すると以下のメッセージが表示されます。

▶▶ カスタマイズのしかた P.110



■ システムの作動条件

路外逸脱抑制機能は、以下の条件を満たすとき、作動します。

- 車速が約 60 ~ 120km/h で走行しているとき
- 直線またはゆるやかなカーブの道路を走行しているとき
- 方向指示器(ウィンカー)を使用していないとき
- ワイパーが高速で作動していないとき
- システムがアクセル、ブレーキ、ハンドルの操作の量と頻度から運転意志がないと判断したとき

☒ システムの作動条件

路外逸脱抑制機能は自動的に OFF になり、路外逸脱抑制機能警告灯が点灯する場合があります。

☒ 警告灯 P.68

下記の条件下では路外逸脱抑制機能を抑制しています。

- 車線内を走行していないとき
- カーブ内側に、はみ出して走行しているとき
- 車線幅が狭いとき

■ システムの ON と OFF

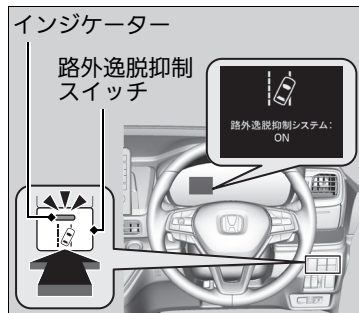

路外逸脱抑制スイッチを押して、システムの ON と OFF を切り替えてください。

- ▶ システムがONのときは、路外逸脱抑制スイッチのインジケータが点灯し、マルチインフォメーションディスプレイにメッセージが表示されます。

※ システムの ON と OFF

マルチインフォメーションディスプレイを使用してシステムの設定をカスタマイズすることができます。

カスタマイズ機能で「操舵アシストなし 警報のみ」を選択した場合、システムはハンドルおよびブレーキ制御を行いません。

🔍 **カスタマイズのしかた** P.110

路外逸脱抑制機能の条件と制限

以下の条件では、システムは白線(黄線)を検知できず、システムが正しく機能しない場合があります。

■環境の状態によりカメラが正しく検知できない事例

- 白線(黄線)と道路表面の区別ができないとき
- 雨、霧、雪などの悪天候のとき
- 路面に雪が残っていたり湿っているとき
- 夜明けや夕暮れ時の太陽に向かって走行するとき
- 強い光が道路に反射しているとき
- トンネルの出入り口や、木、建物の影などで明るさが変化したとき
- 雨上がりなどで路面がぬれて光っているときや水たまりがあるとき
- 白線(黄線)の付近に影が映っているとき(木々、建物、ガードレール、車両など)

■道路の状態によりカメラが正しく検知できない事例

- 車線規制や仮設車線がある区間を走行するとき
- 道路の修復や古い白線(黄線)のため、かすれや重複、タイヤ痕、さまざまな白線(黄線)が道路にあるとき
- 交差点や横断歩道など車線の数が増減している区間や車線が複雑に交差している区間を走行するとき
- 車線の幅が極端に狭いときや広いとき、または変化しているとき
- 車両などが白線(黄線)の一部を隠しているとき
- 坂道や、丘の頂上に近づいているとき
- 段差などにより車両が大きく揺れたとき
- 路上のもの(縁石、ガードレール、パイロンなど)を白線(黄線)と認識したとき
- 道路がうねって車線がゆがんで見えるときや先が見通せないとき
- 舗装されていない道路や荒れた道路を走行するとき
- 車線が二重に描かれている道路を走行するとき
- 凍結路や積雪路など滑りやすい路面を走行するとき
- 分岐・合流路などを走行するとき
- 雪上路や路上の雪・水溜まりなどで舗装路が部分的に見えているとき
- 未舗装路やわだちのある道路を走行しているとき

■ 自車の状態によりカメラが正しく検知できない事例

- ヘッドライトのレンズが汚れて照射が弱いときや光軸がずれているとき
- フロントガラス外側が汚れ、泥、湿った雪などに覆われているとき
- フロントガラス内側が曇っているとき
- ワイパーの拭き残しがあるとき
- カメラ温度が高温のとき
- サイズや種類、構造の違うタイヤやホイールを装着していたり、タイヤ空気圧が適切でないとき
- カーゴスペースやセカンドシート、サードシートに重い荷物を積んで車両が傾いているとき
- タイヤチェーンを装着しているとき
- 先行車との車間距離が短いとき
- サスペンションを変更したとき

先行車発進お知らせ機能

信号待ちなどで、先行車が発進したことに気づかず停止し続けたときに、音と表示で運転者に知らせるシステムです。

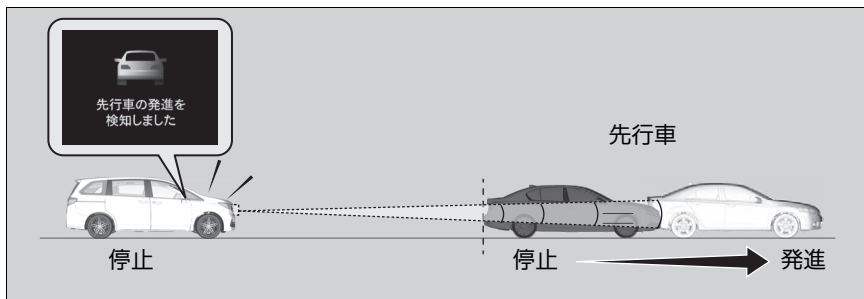

■システムの作動条件

先行車に続いて停車(停止状態での車間距離が約10m以内、かつ自車・先行車がしばらく停止)すると先行車を認識し続け、先行車の発進を検知しても自車が停止し続けたときに作動します。

■シフトポジションが **D**、**S** の場合

ブレーキペダルを踏んでいる。

☒ 先行車発進お知らせ機能



先行車発進お知らせ機能は、運転者をアシストするための補助システムです。安全に発進できる状況を知らせるシステムではありません。

取扱説明書に従い使用しないと、思わぬ事故につながるおそれがあります。

発進するときは、運転者が目視で周囲と前方の安全を十分に確認し、適切な車間距離を保ち運転してください。

他の運転支援システムと同様に、先行車発進お知らせ機能は、天候や環境などによって機能しないことがあります。

先行車発進お知らせ機能をOFFにすることができます。

☒ **カスタマイズのしかた** P.110

ACC(アダプティブ・クルーズ・コントロール)警告灯が点灯しているときは、先行車発進お知らせ機能は作動しません。

☒ **ACC(アダプティブ・クルーズ・コントロール)** P.287

■シフトポジションが **N** の場合

ブレーキペダルを踏んでいるまたはパーキングブレーキが作動している。

システムの作動タイミングを標準・早めの2段階から選択することができます。

🔘 カスタマイズのしかた P.110

標準は先行車が停止状態から約 3m 以上進んだときに作動します。

早めは先行車の発進を検知したときに作動します。

🔘 先行車発進お知らせ機能

レーダーセンサーの取り扱いについては下記を参照してください。

🔘 レーダーセンサー P.333

フロントガラス上部に装備されているカメラの取り扱いについては下記を参照してください。

🔘 フロントセンサーカメラ P.331

■システムの作動状態



システムが作動すると、「ポーン」とブザーが鳴り、マルチインフォメーションディスプレイにメッセージが表示されます。

■先行車発進お知らせ機能の条件と制限

次のような場合、先行車が発進していなくてもシステムが作動したり、先行車が発進していてもシステムが作動しないことがあります。

■自車の状態によりレーダーセンサーが正しく検知できない事例

- カーゴスペースやセカンドシート、サードシートに重い荷物を積んで、車が傾いているとき
- フロントグリルが汚れているとき
- 自車の停車している時間が短いとき

■環境によりレーダーセンサーが正しく検知できない事例

- 雨、霧、雪などの悪天候のとき
- 前方の車両による水しぶきや雪の巻上げがあるとき

■道路の状態によりレーダーセンサーが正しく検知できない事例

- カーブ、うねった道路、坂道などのとき
- 狭い鉄橋を走行しているときなど、車両の周囲に電波を強く反射する物があるとき

■先行車の状態によりレーダーセンサーが正しく検知できない事例

- 先行車の停車している時間が短いとき
- 先行車との距離が極端に短いとき
- 先行車が極端に遅い速度で移動しているとき
- 先行車が右左折や急旋回したとき

■その他、レーダーセンサーが正しく検知できない事例

- 歩行者や自転車、二輪車、特殊な形状の車両など
- 自車と先行車の間に別の車両や歩行者、自転車などが割り込んできたとき
- 先行車が自車の正面にいないとき

標識認識機能

標識認識機能は走行中に認識した道路標識情報をマルチインフォメーションディスプレイに表示し、運転者にお知らせする機能です。

表示される道路標識は以下の4つです。

- 最高速度
- はみ出し通行禁止
- 一時停止
- 車両進入禁止

■ 作動のしかた

走行中にフロントガラス上部にあるカメラで特定の道路標識を認識し、マルチインフォメーションディスプレイに道路標識情報を表示します。



⚠ 標識認識機能



標識認識機能は補助機能として使用する。
標識認識機能は、あらゆる状況で作動する機能ではありません。あくまでも、運転者をアシストするための機能です。常に周囲の状況を確認し、安全運転を心がけ、走行してください。

この機能は、日本の道路標識を認識するように設計されていますが、すべての標識が表示されるわけではありません。

また、表示される道路標識であっても新しいデザインの道路標識は表示されません。

フロントガラス上部に装備されているカメラの取り扱いについては下記を参照してください。

▶ フロントセンサーカメラ P.331

標識認識機能は以下の条件で作動します。

- 最高速度 / はみ出し通行禁止：速度に関係なく作動
- 一時停止 / 車両進入禁止：自車の速度が約 60km/h 以下のとき

以下のときは、道路標識情報が別のものに切り替わります。

- 表示中の最高速度と異なる最高速度標識を認識したとき
- 一時停止標識または、車両進入禁止標識を認識したとき

以下のときは道路標識情報が消えます。

- 最高速度とはみ出し通行禁止は、標識を通過してから標識ごとに設定された距離(数百～千数百 m)を走行したとき
- 一時停止は、標識を通過したとき
- 車両進入禁止は、進入せず標識を通過したとき
- 交差点で方向指示器(ウィンカー)を出しながら右左折したとき

運転中に道路標識が認識されない場合や認識できない場合は以下の画面が表示されることがあります。

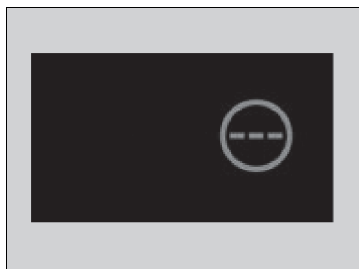

標識認識機能の条件と制限

以下の場合などにおいては、標識の認識が遅れたり、認識できない場合があります。



■自車の状態によりカメラが正しく検知できない事例

- ヘッドライトのレンズが汚れて照射が弱いときや光軸がずれているとき
- フロントガラス外側が汚れ、泥、湿った雪などに覆われているとき
- フロントガラス内側が曇っているとき
- ワイパーの拭き残しがあるとき
- サイズや種類、構造の違うタイヤやホイールを装着していたり、タイヤ空気圧が適切でないとき
- カーゴスペースやセカンドシート、サードシートに重い荷物を積んで、車が傾いているとき

■環境によりカメラが正しく検知できない事例

- 夜明けや夕暮れ時の太陽に向かって走行するとき
- 強い光が道路に反射しているとき
- トンネルの出入り口や、木、建物の影などで明るさが変化したとき
- 夜間やトンネル内などの暗いところ
- 雨、霧、雪などの悪天候のとき
- 前走車による水しぶきや雪の巻上げがあるとき

標識認識機能

標識認識機能が故障した場合はマルチインフォメーションディスプレイにが表示されます。
のメッセージが消えないときは、Honda 販売店で点検を受けてください。

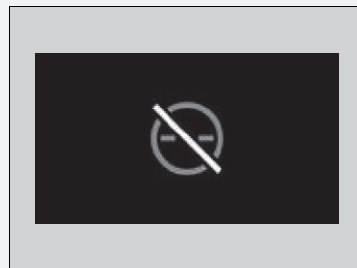

■標識の位置や状態によりカメラが正しく検知できない事例

- 標識の周囲が煩雑で標識を見つけにくい場合
- 自転車から遠く離れた位置にある標識
- 自転車のヘッドライトの光が届きにくい位置にある標識
- 曲がり角やカーブの先に設置された標識
- 色あせた標識や折れ曲がった標識
- 向きが変えられた標識や破損した標識
- 泥、雪、又は、霜で覆われた標識
- 一部が樹木などで隠れていたり、車両などの陰になった標識
- 標識の表面上に光(街灯など)や影が映り込んでいる場合
- 明るすぎたり、暗い標識(電光式標識)
- 小さいサイズの標識

■その他、カメラが正しく検知できない事例

- 高い速度で走行しているとき

以下の場合などにおいては、標識認識が正しく作動せず、自車の走路に対する規制内容とは異なる表示をしたり、実際には対象となる標識が無いのに表示したりすることがあります。

(最高速度標識においては、実際の規制速度よりも高い数値を表示したり、低い数値を表示したりすることがあります。)

- 標識の上や下に、規制の地点(始まり、終わりなど)や条件(曜日、時間帯など)を示す補助標識がある場合
- 数字の判別がつきにくい標識(電光式標識、数字がかすれた標識など)
- 自車の走路に対しての標識ではないが、自車の走路付近にあり、標識が自車の走路に向いている場合(側道が本線に合流する地点の一時停止標識など)
- 認識対象の標識の色、形、図形に似たものがある場合(類似の標識、電光掲示板、看板、のぼり旗、構造物など)

■ マルチインフォメーションディスプレイの表示

同時に二つまで道路標識情報を表示します。選択表示モードのときは、ディスプレイの右側には最高速度または一時停止標識、左側にははみ出し通行禁止または車両進入禁止標識を表示します。

選択表示モードのときの表示例

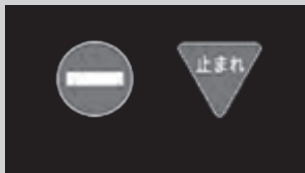

常駐表示モードのときの表示例

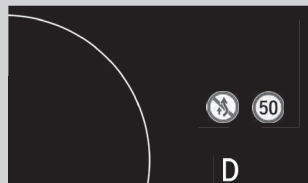

左側は車両進入禁止、右側は一時停止を優先表示します。

☒ マルチインフォメーションディスプレイの表示

車両進入禁止区域に進入すると車両進入禁止アイコンが点滅します。約5秒間点滅したあと、車両進入禁止アイコンは消えます。

標識認識機能表示は、選択表示モードのほかにも、常駐表示モードの選択ができます。

☒ **カスタマイズのしかた** P.110

常駐表示モードの道路標識表示

常駐表示モード状態のときは、マルチインフォメーションディスプレイに縮小サイズの道路標識のアイコンを表示し続けることができます。

フロントセンサーカメラ

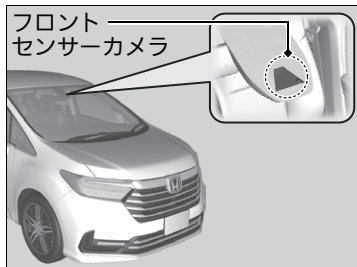

カメラはフロントガラス上部に設置されています。

炎天下に駐車したときなど、室内温度が高温になり、カメラ機能が一時停止する場合があります。一時停止を防ぐため、駐車時は太陽光を避けて日陰に駐車することをおすすめします。反射サンシェードを使用する場合、カメラを覆わないでください。覆うとカメラに熱を集中させてしまう可能性があります。

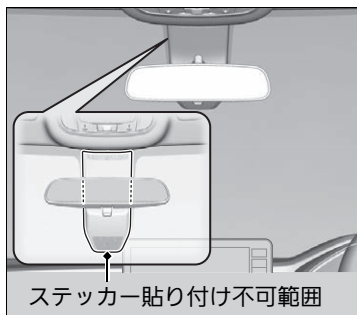

フロントガラスにフィルムを貼ったり、カメラの視野を遮るものを取り付けしないでください。

※フロントセンサーカメラ

カメラの視野内のフロントガラスにキズ、打痕、損傷があると、システムが正常に作動しなくなることがあります。この問題が発生した場合、フロントガラスの交換をお勧めします。Honda 純正品以外のフロントガラスを使用するとシステムが正常に作動しなくなる場合があります。フロントガラスの修理や交換をする場合は Honda 販売店にご相談ください。

カメラのレンズを汚したり傷つけたりしないでください。

■ 車内の清掃 P.408

インストルメントパネル上部に物を置かないでください。

物がフロントガラスに反射して車線を的確に検知できない場合があります。

カメラを取り外さないでください。システムが正常に作動しなくなることがあります。

次の場合は Honda 販売店にご相談ください。

- カメラおよび周辺部に衝撃が加わったとき

フロントガラスが曇った場合は曇りをとってください。

必要に応じてデフロスターを使用してください。

※フロントセンサーカメラ

ボンネットやフロントグリルの上にカメラの視野を妨げるものを装着しないでください。カメラの視野を妨げシステムが正常に作動しない場合があります。

マルチインフォメーションディスプレイに「運転支援システムの一部が使用できません カメラの温度が下がるまでお待ちください」が表示される場合：

- エアコンを使用して車内の温度を下げてください。必要に応じてデフロスターを使用し、風がカメラに向かうようにしてください。
- 車両を走行させ、フロントガラスとセンサーカメラ周辺の温度を下げてください。

マルチインフォメーションディスプレイに「運転支援システムの一部が使用できません フロントウィンドウの汚れを取り除いてください」が表示される場合：

- 安全な場所に車を駐車し、フロントガラスの汚れを落としてください。フロントガラスの汚れを落とし、しばらく走行した後でもメッセージが消えない場合は、Honda 販売店で点検を受けてください。

レーダーセンサー

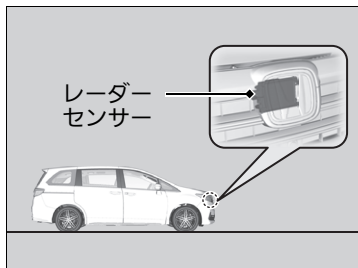

レーダーセンサーはフロントグリルの奥に設置されています。

❏ レーダーセンサー

フロントグリルの周囲に強い衝撃を与えないようにしてください。

システムを正しく作動させるために、必ず次のことをお守りください。

- フロントグリルは常にきれいにしておく
- フロントグリルのお手入れにベンジン、シンナー類、クレンザーなどの磨き粉類を使わない
- フロントグリルを塗装したりステッカーを貼らない
- フロントグリルを交換しない

次の場合は、Honda 販売店にご相談ください。

- レーダーセンサーに衝撃が加わったとき
- フロントグリル周辺の修理を行うとき

以下のときは、レーダーセンサーが正常に作動しなくなる場合があるため、Honda 販売店で点検を受けてください。

- フロントグリルが段差、縁石、輪留め、盛り土などに接触したとき
- 深い水たまりに進入したとき
- 車両前方が衝突、接触したとき

パワーモードをONモードにするときは、車を静止させてください。駐車場のターンテーブル上など、車両が動いているときにパワーモードをONモードにすると、各機能が作動しない場合があります。

ソナーセンサー

■センサーの取り付け位置と検知範囲

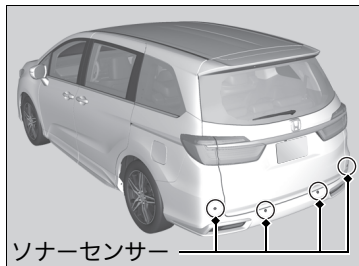

ソナーセンサーはリヤバンパーに設置されています。

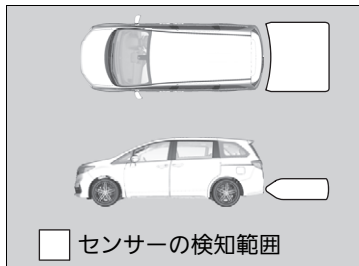

☒ソナーセンサー

ソナーセンサーの取り扱いについて

- センサーやその周囲にステッカーなどを貼り付けない。
- センサーの周囲に強い衝撃をあたえない。
- 分解は行わない
- センサーの近くにアクセサリーを取り付け
ない。

次の場合は、Honda 販売店にご相談ください。

- ソナーセンサーに衝撃が加わったとき
- ソナーセンサー周辺の修理を行うとき

以下のときはソナーセンサーが正常に作動しなくなる場合があるため、Honda 販売店で点検を受けてください。

- リヤバンパーが段差、縁石、輪留め、盛り土などに接触したとき
- 車両後方が衝突、接触したとき
- 深い水たまりに進入したとき

ブレーキシステム

■ パーキングブレーキ

主に停車中や駐車時に使用するブレーキです。パーキングブレーキペダルにより操作します。

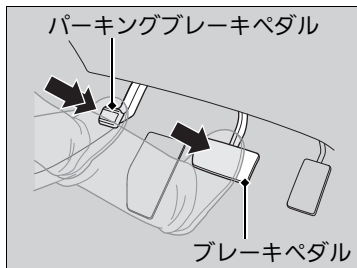
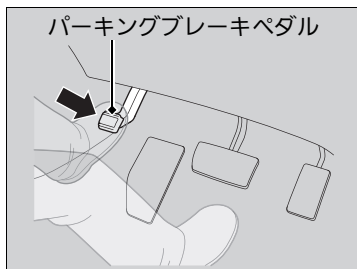

■ パーキングブレーキをかける

左足でパーキングブレーキペダルをいっばいに踏み込む。

■ パーキングブレーキを解除する

1. 右足でブレーキペダルを踏む。
2. 左足でパーキングブレーキペダルを踏み、ゆっくりと戻す。

※ パーキングブレーキ

■ アドバイス

パーキングブレーキをかけたまま走行すると、リヤブレーキと車軸が損傷するおそれがあります。

パーキングブレーキは完全に解除した状態で、走行してください。

パーキングブレーキが完全に解除されていない状態で走行すると、「パーキングブレーキ戻し忘れ警告ブザー」が鳴ります。

完全に解除すると、ブザーは止まります。

停車したときも、ブザーは止まります。

マルチインフォメーションディスプレイに「パーキングブレーキを解除してください」と表示が出ます。

駐車するときは、車が動き出さないように必ずパーキングブレーキをかけてください。

■フットブレーキ

車の減速や停止をするためのメインのブレーキです。ブレーキペダルで操作します。

緊急制動時により大きな制動力を発生させる電子制御ブレーキアシストが装備されています。

▶ 電子制御ブレーキアシスト P.338

また、ブレーキのロックを防止する ABS(アンチロックブレーキシステム)で、安全性の向上を図っています。

▶ ABS(アンチロックブレーキシステム) P.337

▶フットブレーキ

水たまりを走行したときは、ブレーキの効き具合を確認してください。

効きが悪いときは、効き具合が戻るまでブレーキペダルを何回か軽く踏んでください。

ブレーキを踏んでいる間、絶えず金属的な摩擦音が聞こえる場合はブレーキパッドを交換する必要があります。

Honda 販売店で点検を受けてください。

長い下り坂でブレーキペダルを踏み続けると、ブレーキが過熱し、ブレーキの効きが悪くなり危険です。

そのため、長い下り坂などではエンジンブレーキを使用します。

アクセルペダルから足を離し、ギヤを低速にシフトすると、エンジンの回転抵抗で速度が落ちます。

ABS(アンチロックブレーキシステム)

■ ABS とは

ABS(アンチロックブレーキシステム)とは、急制動や滑りやすい路面で制動するとき、車輪のロックを防止することで車両の姿勢を安定させ、ハンドルの効きを確保しようとするための装置です。

■ABS の作動と警告灯

ブレーキペダルを踏んだとき、ブレーキペダルが小刻みに動くことがあります。これはABSの正常な動作です。そのままブレーキペダルを強く踏み続けてください。

なお、低速(車速約 10km/h 以下)ではABSは作動せず、通常のブレーキと同じ作動となります。



ABS 警告灯

パワーモードを ON モードにすると数秒間点灯し消灯するのが正常な状態。

※ABS(アンチロックブレーキシステム)

アドバイス

種類やサイズの異なるタイヤが混在していると、ABSが正常に機能しないことがあります。タイヤは必ず、同一指定サイズ、同一種類のタイヤを指定空気圧で使用してください。

ABS警告灯が運転中に点灯するときは、システムの異常が考えられます。

通常のブレーキ操作には支障はありませんが、ABSが作動していない可能性があります。ただちに Honda 販売店で点検を受けてください。

ABSは、制動距離を短くするためのものではありません。

ABSを装備していない車両と同様に、路面が滑りやすいほど長い制動距離が必要になります。ABSが作動した状態でも車両の姿勢やハンドルの効きには限界がありますので、安全運転に心がけてください。また、次のような場合、ABSの装着されていない車両に比べ、制動距離が長くなることがあります。

- 砂利道、深い新雪、凸凹路などの悪路
- 舗装の継ぎ目やマンホールなどの段差
- タイヤチェーン装着時

エンジン始動直後や走行中、システムチェックのためエンジンルームからモーター音が聞こえることがありますが、異常ではありません。

電子制御ブレーキアシスト

■ 電子制御ブレーキアシストとは

緊急制動時に、より大きな力を発生させ運転者のブレーキ操作を補助する装置です。

■ 電子制御ブレーキアシストの作動

ブレーキペダルを強く踏み込んだときに、ブレーキがより強く効くようになります。

ブレーキアシストが作動すると、ペダルが小刻みに動いたり、作動音が聞こえたりすることがあります。これはブレーキアシストが作動しているときの現象で異常ではありません。そのままブレーキペダルを強く踏み続けてください。

➤ VSA(ビークルスタビリティアシスト) P.259

エマージェンシーストップシグナル

エマージェンシーストップシグナルは、自車が急ブレーキをかけたことを非常点滅表示灯が自動的に高速で点滅して後続車に知らせ、追突される可能性を低減するシステムです。60km/h 以上で走行しているときに急ブレーキをかけると作動します。

■作動のしくみ



エマージェンシーストップシグナルは、以下の状態になると作動が停止します。

- ブレーキペダルを離したとき
- ABS が停止したとき
- 急減速でなくなったとき
- ハザードスイッチを ON にしたとき

❏ エマージェンシーストップシグナル

エマージェンシーストップシグナルは、追突されるおそれを低減するシステムであり、追突を完全に防ぐものではありません。運転するときは不必要な急ブレーキを避け、安全運転を心がけてください。

ハザードスイッチが ON のときは、エマージェンシーストップシグナルは作動しません。

ABS が一定時間以上作動しないとき、システムが作動しない場合があります。

駐車する

1. ブレーキペダルをしっかりと踏む。
2. ブレーキペダルを踏んだまま、パーキングブレーキをかける。
3. シフトポジションを **P** にする。
4. エンジンを停止する。
 - ▶ 車から離れるときは必ず施錠してください。

坂道に駐車をするときは、必ずパーキングブレーキをかけてください。

ⓧ駐停車操作

注意

駐車時はエンジンを止める。

万一、セレクトレバーが **P** **N** 以外に入っていた場合、クリープ現象により車が動き出したり、乗り込む際に誤ってアクセルペダルを踏み、急発進するおそれがあります。

注意

停車中の空ぶかしはしない。

万一、セレクトレバーが **P** **N** 以外に入っていた場合、思わぬ急発進のもとになります。

枯れ草や紙、油、木材など燃えやすいものがあるところには駐停車しないでください。排気管や排気ガスの熱により、着火するおそれがあります。

植え込みなどの近くに駐停車するときは、排気ガスが植え込みに当たらないように車の向きを決めてください。

仮眠するときは、エンジンを停止してください。

無意識にセレクトレバーを動かしたり、アクセルペダルを踏み込んだりして思わぬ事故につながるおそれがあります。

※駐車する

アドバイス

アクセルペダルとブレーキペダルを同時に踏まないでください。また、上り坂で [P] [N] 以外に入れた状態で、アクセルを調節しながら車を停車させたりしないでください。

トランスミッションが過熱し、故障の原因となります。

アドバイス

車が完全に止まらないうちに [P] に入れないでください。

トランスミッション故障の原因となります。

車内の見えるところに貴重品などを置かないでください。

車内にライターや炭酸飲料缶を放置しないでください。

車内温度上昇によりライターなどの可燃物が自然発火したり、缶などは破裂したりするおそれがあります。

寒冷時に、パーキングブレーキをかけると、凍結することがあります。

パーキングブレーキをかけずに、輪留めをしてください。

輪留めをしないと車が動き出し、思わぬ事故につながるおそれがあります。

パーキングセンサーシステム

車両前方のフロントセンターセンサーおよびフロントコーナーセンサーと車両後方のリヤセンターセンサーおよびリヤコーナーセンサーが障害物を検知し、障害物と車両の距離をブザーとマルチインフォメーションディスプレイ、オーディオインフォメーション画面* で知らせます。

■パーキングセンサーの取付位置と検知範囲

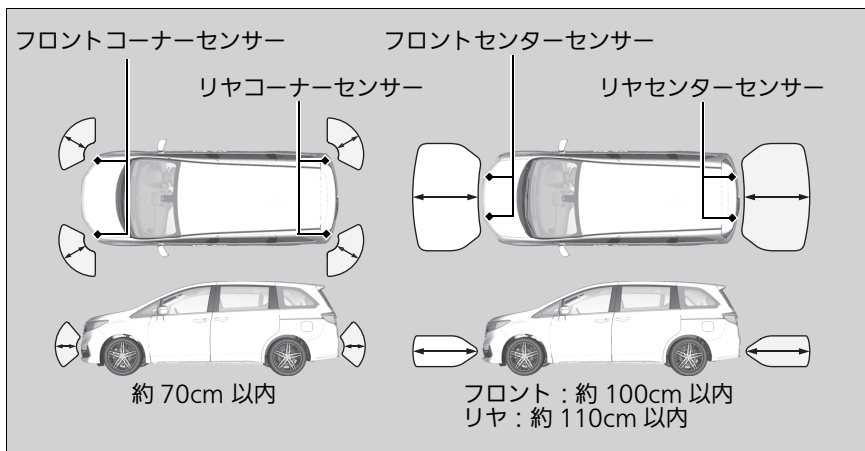

※パーキングセンサーシステム

駐車する前に車両の廻りに障害物がないことを確認してください。

次のようなときは、システムが正常に働かないことがあります。

- センサーが雪、氷、泥などで覆われているとき
- 凸凹な路面や、草地、段差があるとき
- 車両が高温または低温の状態にあるとき
- 近くに超音波を発する電子機器があるとき
- 悪天候のとき

次のようなときは、システムが検知できないことがあります。

- 障害物が細いとき、または低いとき
- 雪、布、スポンジなど吸音しやすい材質があるとき
- バンパーの真下に障害物があるとき

センサーの近くにアクセサリーを取り付けない。

■ パーキングセンサーの ON と OFF

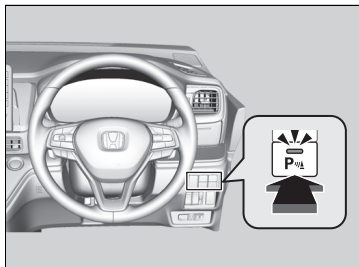

パワーモードが ON モードのときに、パーキングセンサーシステムスイッチを押して、システムの ON と OFF を切り換えます。パーキングセンサーシステムを ON にしたとき、スイッチのインジケーターが点灯します。

フロントコーナーセンサーおよびリヤセンサーは、シフトポジションが **R** で、車速が 8km/h 以下のとき障害物を検知します。

フロントセンサーは、シフトポジションが **P** **R** 以外で、車速が 8km/h 以下のとき障害物を検知します。

※ パーキングセンサーの ON と OFF

エンジンを始動したときは、パワーモードを OFF する前の状態 (ON または OFF) を保持します。

■障害物を検知したときの作動状態

ブザー音の間隔	障害物との距離		インジケーター	マルチインフォメーションディスプレイ、オーディオインフォメーション画面*
	コーナーセンサー	センターセンサー		
長い	—	フロント：約 100-60 cm リヤ：約 110-60 cm	点滅(イエロー)※	<div data-bbox="1157 341 1460 397" style="border: 1px solid black; padding: 2px;">Honda インターナビシステム 装備車</div>  <p>障害物を検知した場所をインジケーターで知らせる</p> <div data-bbox="1173 632 1444 688" style="border: 1px solid black; padding: 2px;">マルチインフォメーション ディスプレイ</div>  <p>接近注意</p> <p>障害物を検知した場所をインジケーターで知らせる</p>
短い	約 70-45 cm	約 60-45 cm	点滅(オレンジ)	
非常に短い	約 45-35 cm	約 45-35 cm		
連続	約 35 cm 以下	約 35 cm 以下	点滅(レッド)	

※：このときは、センターセンサーのみが障害物を検知します。

*：タイプやオプションなどにより、装備が異なります。

リヤセンサーの OFF

1. パーキングセンサーシステムが OFF になっていることを確認する。パワーモードを OFF モードにする。
2. パーキングセンサーシステムスイッチを押しながら、パワーモードを ON モードにする。
3. パーキングセンサーシステムスイッチを 10 秒間押し続け、スイッチのインジケーターが点滅したら手を離す。
4. 再度パーキングセンサーシステムスイッチを押すと、スイッチのインジケーターが消える。
▶ ブザーが 2 回鳴り、リヤセンサーが OFF になります。

リヤセンサーを再度 ON にするときは、上記の手順を行ってください。センサーが ON になると、ブザーが 3 回鳴ります。

リヤセンサーの OFF

シフトポジションが **R** のとき、パーキングセンサーシステムスイッチのインジケーターが点滅し、リヤセンサーが OFF になっていることを知らせます。

Honda インターナビシステム装備車

後退出庫サポート*

駐車場などから後退で出庫するときに、リヤバンパー左右にあるレーダーにより車両後方の左右から接近する他の車両を検知し、運転者に知らせる機能です。

※後退出庫サポート*



注意

このシステムは出庫時の後方確認などをサポートするためのものであり、衝突を防止するためのシステムではありません。

後退時は、必ず目視やミラーなどで後方および周囲の安全を直接確認して運転してください。

状況によっては、検知のできない可能性があるため、ブザーや画面の表示のみを頼って後退すると、思わぬ事故につながるおそれがあります。

作動条件と作動タイミング

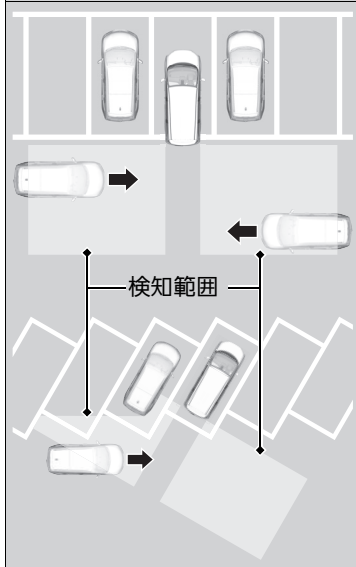

パワーモードがONモードでシフトポジションが[R]のときにシステムをONにしていると、自車の车速が約5km/h以下の場合に車両後方の左右から接近する他の車両を検知し、ブザーと画面の表示でお知らせします。

自車の真後ろから接近する他の車両は検知しません。また、検知している他の車両が自車の真後ろまで到達した時点でお知らせを停止します。また、接近する歩行者、自転車、二輪車などに対して検知する場合があります。

後退出庫サポート*

以下のような状況では、接近する車両を検知できなかったり、検知が遅くなったり、接近する車両がないのに検知したりする場合があります。

- リヤバンパーの周囲に他の車両や壁などがあり、レーダーの検知範囲が影響を受けたとき
- 自車の车速が約5km/hを越えているとき
- 接近する他の車両の车速が約10～25km/h以外のとき
- レーダーなどを装備した他の車両が近くにいるとき
- 近くに強い電波を発する設備があるとき
- リヤバンパー側面に雪や泥などが付着しているとき
- 悪天候で、接近する他の車両をシステムが認識できないとき
- 坂道またはカーゴスペースや座席に重い荷物を積んで、車が傾いているとき
- 壁、ポール、他の車両などに近付くように後退したとき

リヤバンパーに衝撃が加わったり、リヤバンパー周辺の修理を行ったときは、Honda 販売店で点検を受けてください。

☒後退出庫サポート*

リヤバンパー側面にシールなどを貼らないでください。レーダーの電波がさえぎられるため、他の車両を正しく検知できません。

システムを正しく作動させるために、リヤバンパー側面は常にきれいにしておいてください。

画面表示について

接近してくる車両を検知している間は、接近方向矢印が表示されます。

接近方向矢印

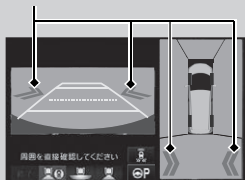

リヤノーマルビュー+
グラウンドビュー



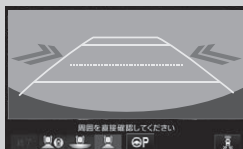

リヤワイドビュー



リヤノーマルビュー

画面表示について

画面右下のアイコンがから (オレンジ)に変わったときは、リヤバンパー側面に雪や泥などが付着していることにより一時的にシステムが動作しません。リヤバンパー側面の付着物を取り除いてください。



画面右下のアイコンが上記の表示に変わったときは、システムに異常がありますので、システムを使用せず、Honda 販売店で点検を受けてください。

セレクトレバーを **R** にしても画面が切り換わらないときは、カメラシステムに異常があります。このとき、後退出庫サポートも正常に作動できなくなります。Honda 販売店で点検を受けてください。

■ 後退出庫サポートの ON と OFF



後退出庫サポートスイッチを押して、システムの ON/OFF を切り換えます。

ON にすると、スイッチの表示灯(グリーン)が点灯します。

Honda インターナビシステム装備車

マルチビューカメラシステムは、運転席から死角となる部分を、オーディオインフォメーション画面に映る画像で確認するシステムです。このシステムを補助的に使用することで、次のような場合に運転者の負担を軽減します。

- 見通しの悪い交差点で左右を確認する
➤ 見通しの悪い交差点で左右を確認するには P.359
- 狭い道でのすれ違いや路肩への幅寄せ、車庫入れなどで前方の障害物を確認する
➤ 前方と前方側面の障害物を確認するには P.358
- 後方の障害物を確認する
➤ 後方の障害物を確認するには P.357

※マルチビューカメラシステム



警告

周囲の安全は、マルチビューカメラシステムの画像だけに頼らず、目視やミラーなどで直接確かめてください。

このシステムは運転者の操作をサポートするためのものであり、事故や衝突を防止するためのシステムではありません。

運転操作時は、必ず目視やミラーなどで後方および周囲の安全を直接確認して運転してください。



警告

状況によっては、表示できない可能性があるため、画面の表示のみを頼って操作すると、思わぬ事故につながるおそれがあります。

事故防止のため、周囲の安全を確かめてご使用ください。

マルチビューカメラの画像を表示させるには

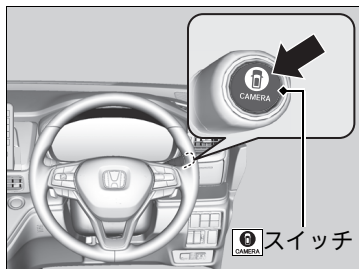

前方表示：

停車中または速度が 20km/h 以下のときに、を押します。

▶ 画面は、を押して切り換えます。

後方表示：

停車中にセレクタレバーを **R** にします。

▶ 画面は、を押して切り換えます。

※マルチビューカメラの画像を表示させるには

シフトポジションが **R** のときはナビゲーションシステムを操作できません。

速度が 25km/h 以上のときに を押すと、待機画面が表示されます。

速度が 20km/h 以下になると自動的にマルチビューカメラシステム画面に戻ります。

カスタマイズの詳細は、別冊の「Honda インターナビシステム」取扱説明書をご覧ください。

カメラの設置場所と画像について

車両には4台のカメラが取り付けられています。それぞれのカメラの画像と、4台のカメラの画像を合成したグラウンドビューがあります。

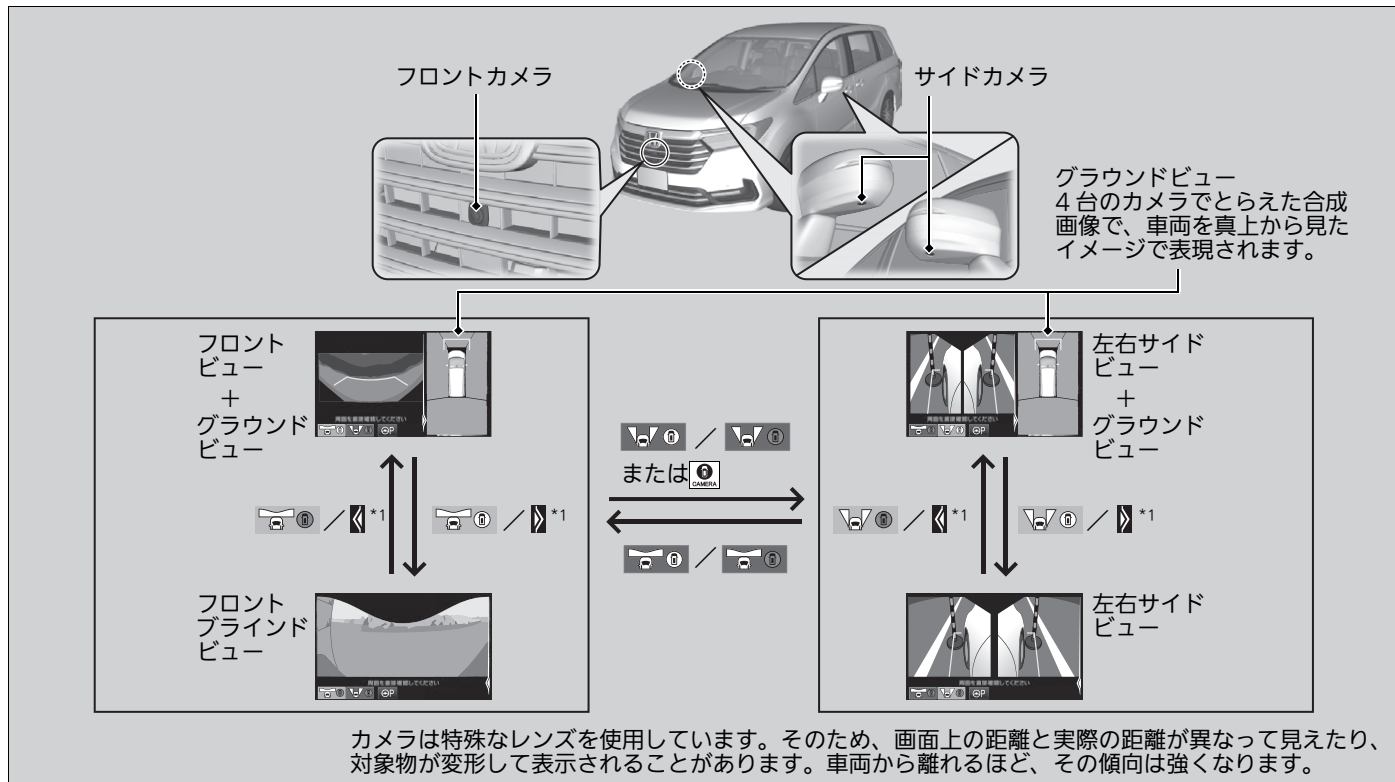

カメラは特殊なレンズを使用しています。そのため、画面上の距離と実際の距離が異なって見えたり、対象物が変形して表示されることがあります。車両から離れるほど、その傾向は強くなります。

*1: ビュー部分をタッチしても画面を切り替えることができます。

目安ガイド線と予測ガイド線表示

マルチビューカメラシステムが起動している状態のときに以下のガイド線を表示できます。

目安ガイド線：車両からの距離を表示することができます。この距離は、実際の距離とは異なる場合があります。

予測ガイド線：ハンドル操作に応じて、車両の動く方向を表示することができます。

☒ マルチビューカメラの画像を表示させるには

目安ガイド線および予測ガイド線とカメラ画像が示す距離は、車高の変化や路面の状態の影響などにより、実際の距離と異なることがあります。

目安ガイド線および予測ガイド線はあくまでも参考としてお使いください。

■ Honda スマートパーキングアシストシステム

画面中のをタッチするとパーキングアシストシステムが起動します。

▶ Honda スマートパーキングアシストシステム P.361

▶ Honda スマートパーキングアシストシステム

システムを作動させると、画面表示やブザー音でアシストします。また、画面内の表示灯の点灯で、システムの状態を示します。

■ マルチビューカメラの使いかた

■ 後方の障害物を確認するには

セレクトレバーを **[R]** にすると、自動的に後方画面表示に切り換わります。

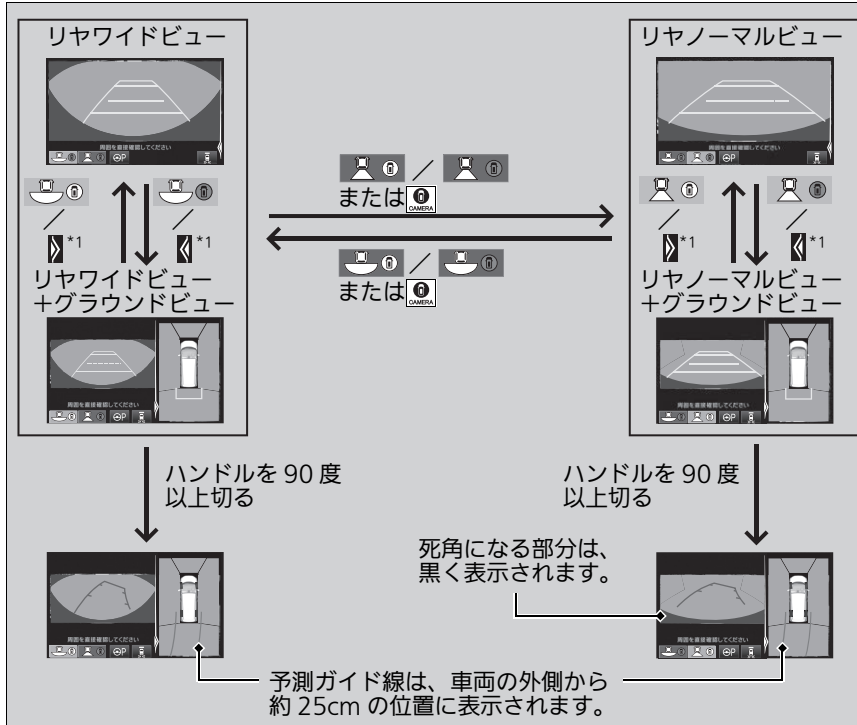

*1: ビュー部分をタッチしても画面を切り替えることができます。

次ページに続く

☒ マルチビューカメラの使いかた

ドアミラーを格納してもグラウンドビューは表示されます。ただし、ドアミラー格納中は表示エリアおよび死角が異なりますので注意してください。

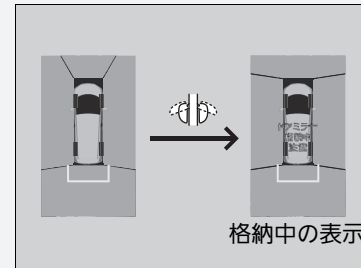

☒ 後方の障害物を確認するには

セレクトレバーを **[R]** に切り換えたときに、後方画面表示が遅れて切り換わることがあります。

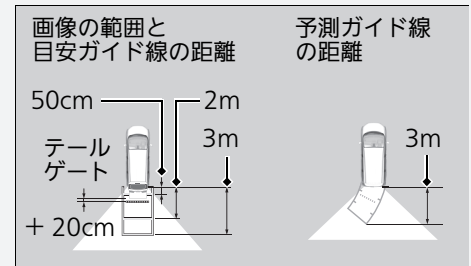

■前方と前方側面の障害物を確認するには

CAMERA を押しと前方画面表示が表示できます。車速が 20km/h 以下のときに画面上のスイッチを押すと、画像が以下のように切り換わります。

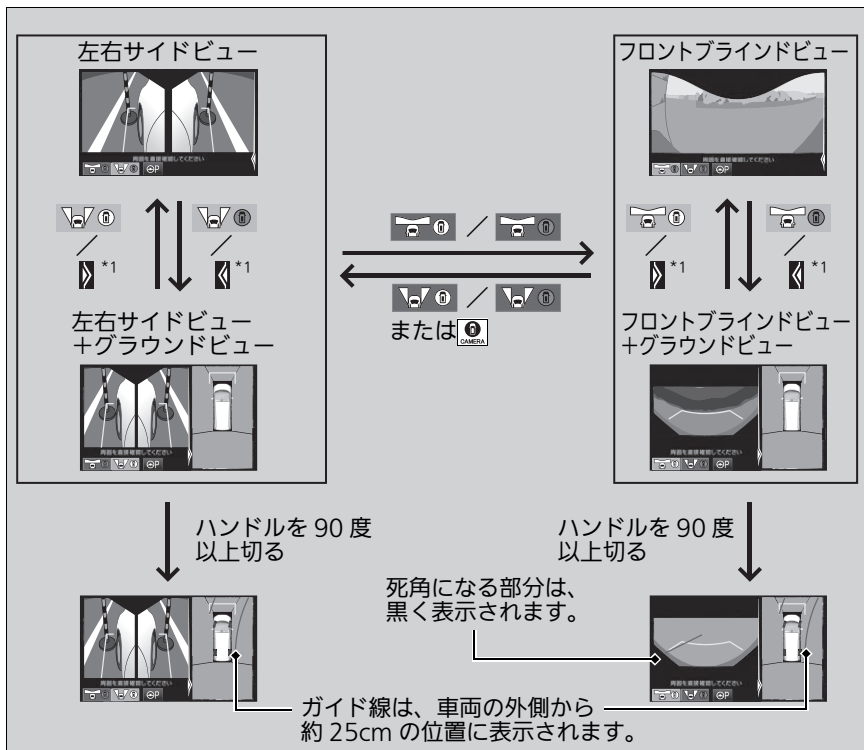

▶▶ 前方と前方側面の障害物を確認するには

車速が 25km/h を超過するとフロントビューまたはサイドビュー画面は自動的に作動する前の画面に切り換わります。

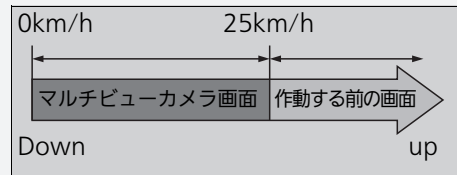

*1: ビュー部分をタッチしても画面を切り替えることができます。

■見通しの悪い交差点で左右を確認するには

フロントブラインドビュー画面は見通しの悪い交差点などで左右を確認する際に使用すると便利です。

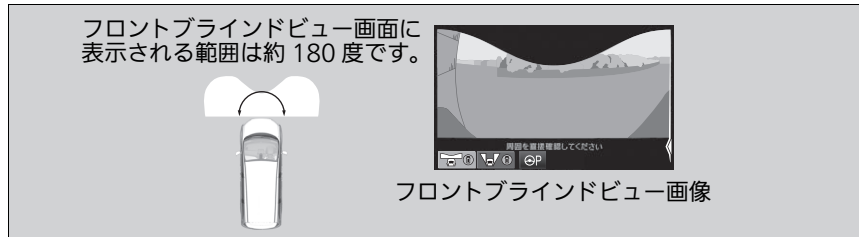

■前方側面の障害物を確認するには

左右サイドビュー画面は路肩や料金所に幅寄せしたり、狭い道でのすれ違いの際に使用すると便利です。

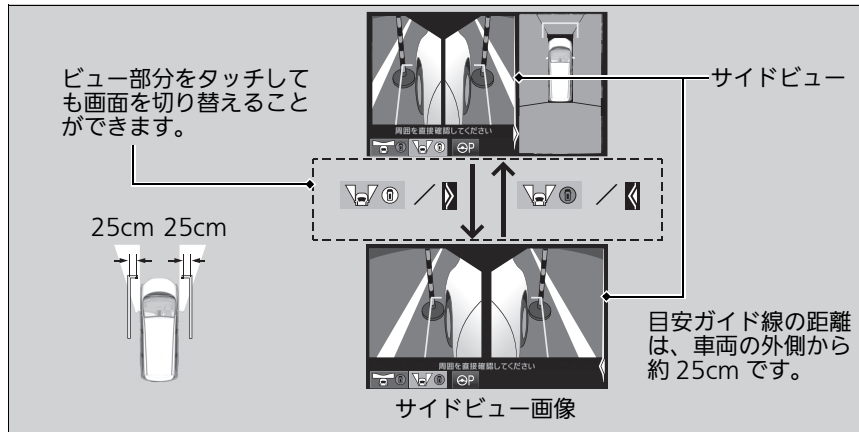

❖見通しの悪い交差点で左右を確認するには

フロントブラインドビュー画面は広い範囲を写すため、画像は大きくゆがんで表示されます。また障害物との距離が実際より近くまたは遠くに見えることがあります。

❖前方側面の障害物を確認するには

左右サイドビューは、ドアミラーを格納しているときは表示されません。

マルチビューカメラシステム /Honda スマートパーキングアシストシステムの制限

次の状態では、システムは適切に働きません。

状態		対処のしかた
カメラの画像が不鮮明	次の場合は、画像が見えにくいことがあります。 <ul style="list-style-type: none"> • 夜間や雨の日、および暗い場所 • カメラのレンズに傷がついた場合 • カメラが高温になった場合 • 太陽の光など強い光がカメラに直接差し込んだ場合 	<ul style="list-style-type: none"> • 気象条件などでカメラの画像が見えにくいときは、目視やミラーで直接周囲を確認してください。
	<ul style="list-style-type: none"> • 画面が指紋などで汚れている場合 	<ul style="list-style-type: none"> • ナビモニターの汚れを柔らかい布で拭き取ってください。
	<ul style="list-style-type: none"> • カメラのレンズが汚れている場合 • 水滴や虫などがついた場合 	<ul style="list-style-type: none"> • レンズが汚れたときは、水や中性洗剤、ガラスクリーナーなどで汚れを拭き取ってください。なお、このときベンジンやシンナー、クレンザーなどの磨き粉類は絶対に使わないでください。レンズが損傷する原因となります。
カメラの位置がずれた	カメラもしくは、その周囲に強い衝撃が加わったことが考えられます。	マルチビューカメラシステム、Honda スマートパーキングアシストシステムの使用をやめて、Honda 販売店にご相談ください。
マルチビューカメラシステムを使用中に画面にエラーメッセージが表示された		
20km/h 以下で走行中に、画面に映像が表示されない		
Honda スマートパーキングアシストシステムが故障した	<ul style="list-style-type: none"> • 画面に映像が表示されない • モードアイコンが点滅しない • ブザー音が鳴らない 	Honda スマートパーキングアシストシステムの使用をやめて、Honda 販売店にご相談ください。

Honda インターナビシステム装備車

区画線のある駐車場にバック駐車するには

Honda スマートパーキングアシストシステムは、駐車スペースに下図のような区画線や、それに代わる目安となるものがある平坦な場所で使用してください。

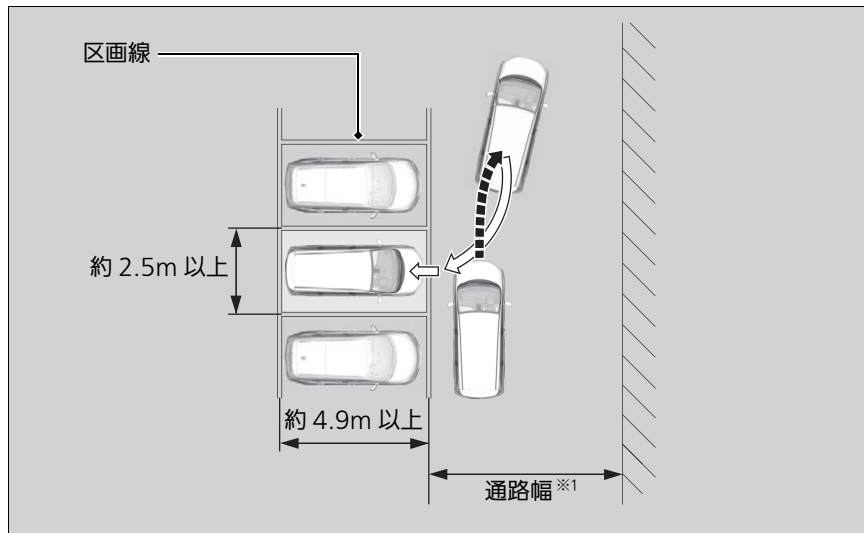

※1 : 目標駐車枠からの距離になります。以下を目安にしてバック駐車通路幅設定を選択してください。

- 通路幅が約 6m のとき : 広い
- 通路幅が約 5m のとき : 狭い

⚠Honda スマートパーキングアシストシステム

⚠警告

車両の前進、後退、ブレーキ操作は運転者が行う。

Honda スマートパーキングアシストシステムは、駐車時にハンドル操作を支援するものであり、自動駐車システムではありません。車両の前進、後退、ブレーキ操作は運転者が行ってください。また、ハンドル操作を支援している間でも、次のことに注意してください。

- システムを過信せず、通常の駐車時と同様に、必ず目視で周囲の安全を直接確認してください。周囲の状況に対する注意が不十分になると、思わぬ事故につながるおそれがあります。
- システムの作動中に障害物や人、他の車両等に接触しそうなときは、停車するなどして、運転者自身の操作で回避してください。

⚠警告

使用に適さない場所では使用しない。

傾斜がある場所や、駐車スペースの形状や状況など、Honda スマートパーキングアシストシステムの使用に適さない場所では使用しないでください。

☞ システムの使用に適さない場所 P.364, 374

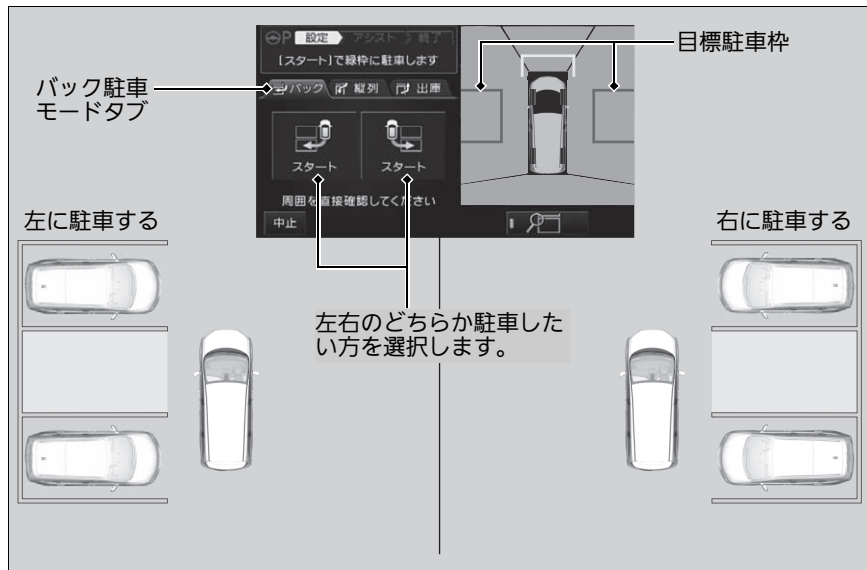

1. を押し、画面中の をタッチする。
▶ マルチビューカメラシステムを起動したあと、 を約 1.5 秒押し続けることでも起動します。
2. バック駐車モードタブを選択する。
3. 目標駐車枠を、目標駐車スペースの区画枠線に合わせて停車する。
▶ 区画枠線をシステムが認識すると、その位置に目標駐車枠が表示されます。
4. ブレーキペダルを踏み、 または をタッチする。

※Honda スマートパーキングアシストシステム



注意

駐車枠自動認識システムやアシスト機能を使用するときは、直接周囲を確認してください。

Honda スマートパーキングアシストシステムは技術基準(UN R79)に適合するよう設計されています。

Honda スマートパーキングアシストシステムは自動駐車システムではありません。システムはあくまでも補助としてお使いください。

アシスト中に Honda インターナビシステムの音量調節スイッチ (VOL + / -) を押して、音声ガイドの音量を調節することができます。Honda スマートパーキングアシストシステム使用中は、オーディオの音量調節はできません。

位置合わせで正しい位置に停車しないと、目標停車位置からずれることがあります。運転席が駐車枠の真横よりやや手前になるように停車すると、システムが駐車枠を認識しやすくなります。

カスタマイズの詳細は、別冊の「Honda インターナビシステム」取扱説明書をご覧ください。

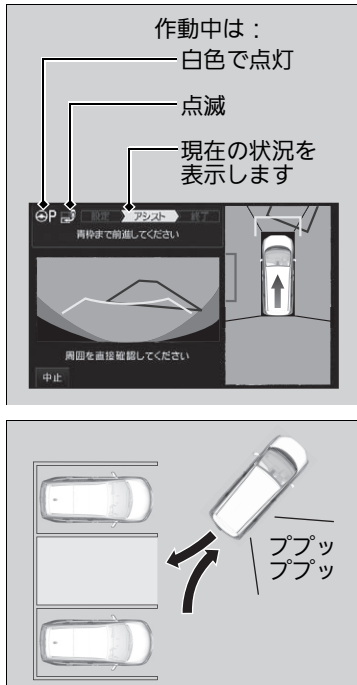

5. 自動ハンドル操作が開始する。
 - ▶ ハンドルに軽く手を添えてください。その後、画面表示や音声ガイドに従って前進してください。
 - ▶ ハンドルが動いている間、車両を動かしてはいけません。
6. ブザーが鳴っている間、ブレーキペダルで速度を調節しながら前進する。
 - ▶ ブザー音が「ピピピピピピ・・・」と鳴ったら減速してください。
 - ▶ ブレーキを踏んで車が停止しても、システムは中止されません。
7. 「プー」というブザー音が鳴り、停車指示の画面表示または音声ガイドが流れたら、ブレーキを踏んで停車する。
 - ▶ ブザー音が停止し、セレクトレバーを **R** に入れることを促すメッセージが表示されます。
 - ▶ 停車位置は画面上に青枠で表示されます。青枠を通り過ぎるとシステムが中止されることがあります。中止されたときは手順 1 からやりなおしてください。

※区画線のある駐車場にバック駐車するには





警告

ハンドルに手などが巻き込まれないように注意する。

車両が動いているときは、ハンドルが自動で回ります。手などが巻き込まれないように注意してください。

システムが途中で停止したときは。

Honda スマートパーキングアシストシステムの作動が途中で停止したときは、最初から駐車操作をやり直すか、運転者自身の操作で駐車してください。

 または  をタッチしてから約 5 分経過すると、「ピー」とブザー音が鳴りシステムが終了します。

※システムが途中で停止したときは P.377

前進(後退)中に以下の状態になると、ブザー音が「ピー」と鳴り、システムの作動が停止します。

- 減速せずに車速が前進10km/h、後退7km/hを超えたとき
- 経路を大きく逸脱したとき
- ハンドルに一定以上の力を加えたとき
- パーキングブレーキをかけたとき
- VSA を OFF にしたとき
- 指示されていないシフトポジションにしたとき

※システムが途中で停止したときは P.377

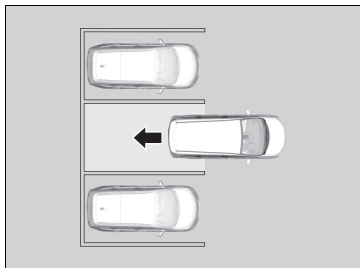

8. セレクトレバーを **R** に入れ、画面表示または音声ガイドにしたがってバックする。

▶ ハンドルが自動で回転します。ブレーキペダルで速度を調節しながらバックしてください。

▶ カスタマイズの設定(広い、狭い)や車の位置に応じて切り返し駐車を行います。

システムの指示に従い前進とバックを行ってください。

▶ 駐車が完了すると、ブザー音が「プー」と鳴り続けます。パーキングブレーキをかけて、セレクトレバーを **P** にしてから、エンジンを止めます。

▶ 停車位置を知らせるブザーが鳴った後に、後退を続けると、システムを終了する表示が出て、ブザーが鳴ります。

❖区画線のある駐車場にバック駐車するには

目標駐車枠が駐車枠の中に入らない場合は、駐車スペース不足のため駐車できません。

下記のような駐車スペースはシステムの使用に適しません。状況を判断し、下記のような場所では、使用しないでください。

- 前進する方向に障害物がある
- 駐車スペースが斜めになっている
- 周囲の車両が駐車枠からはみ出している

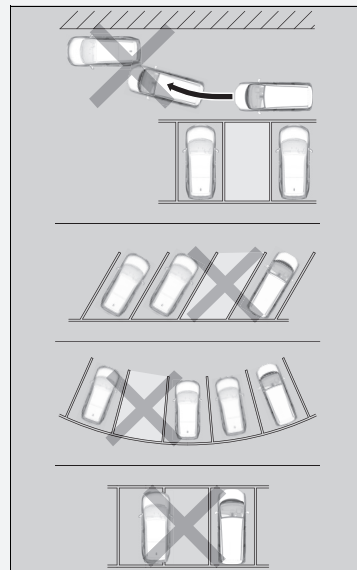

■ 駐車枠自動認識システムの ON/OFF

画面中のを押して、駐車枠自動認識システムの ON/OFF を切り換えることができます。

駐車枠線がない場合は、駐車枠自動認識システムを OFF にして緑色の目標駐車枠を駐車したい位置に合わせてください。

▶ 駐車枠自動認識システムの ON/OFF

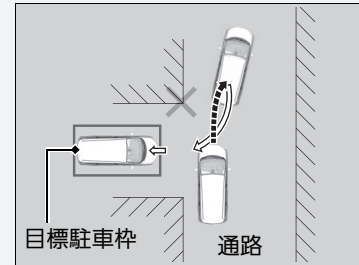

目標駐車枠を通路よりもあまり奥へ設定しないでください。
周囲の壁や障害物などに接触するおそれがあります。

区画線のある駐車場に縦列駐車するには

Honda スマートパーキングアシストシステムは、駐車スペースに下図のような区画線や、それに代わる目安となるものがある平坦な場所で使用してください。

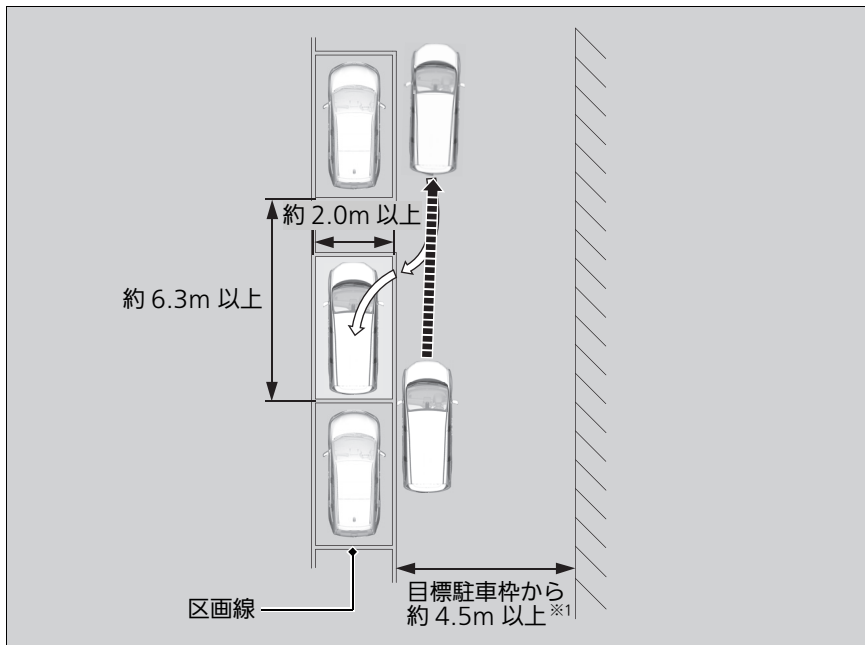

※1：通路幅の目安

区画線のある駐車場に縦列駐車するには



警告

ハンドルに手などが巻き込まれないように注意する。

車両が動いているときは、ハンドルが自動で回ります。手などが巻き込まれないように注意してください。

システムが途中で停止したときは。

Honda スマートパーキングアシストシステムの作動が途中で停止したときは、最初から駐車操作をやり直すか、運転者自身の操作で駐車してください。

または をタッチしてから約 5 分経過すると、「ピー」とブザー音が鳴りシステムが終了します。

システムが途中で停止したときは P.377

前進(後退)中に以下の状態になると、ブザー音が「ピー」と鳴り、システムの作動が停止します。

- 減速せずに車速が前進10km/h、後退7km/hを超えたとき
- 経路を大きく逸脱したとき
- ハンドルに一定以上の力を加えたとき
- パーキングブレーキをかけたとき
- VSA を OFF にしたとき
- 指示されていないソフトポジションにしたとき

システムが途中で停止したときは P.377

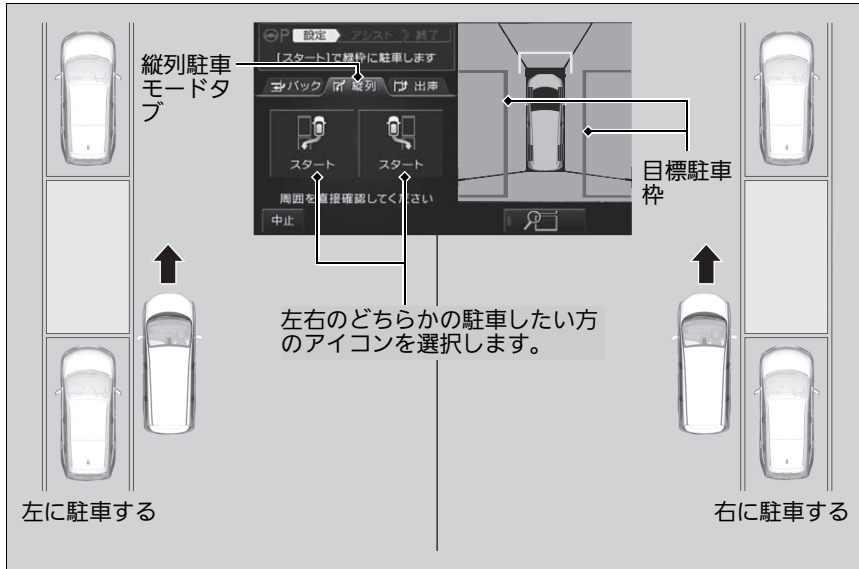

❖区画線のある駐車場に縦列駐車するには

目標駐車枠が駐車枠の中に入らない場合は、駐車スペース不足のため駐車できません。

下記のような駐車スペースはシステムの使用に適しません。状況を判断し、下記のような場所では、使用しないでください。

- 駐車スペースが斜めになっている
- 周囲の車両が駐車枠からはみ出している
- 前進する方向に障害物がある

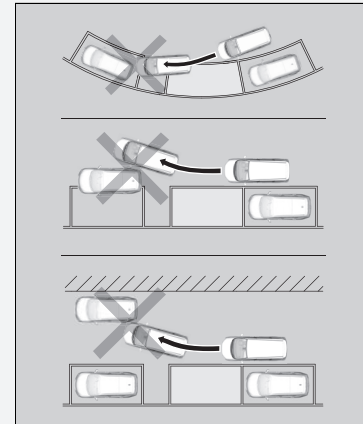

1. を押し、画面中の をタッチする。
▶ マルチビューカメラシステムを起動したあと、 を約 1.5 秒押し続けることでも起動します。
2. 縦列駐車モードタブを選択する。
3. 目標駐車枠を、目標駐車スペースの区画枠線に合わせて停車する。
▶ 区画枠線をシステムが認識すると、その位置に目標駐車枠が表示されます。
4. ブレーキペダルを踏み、 または をタッチする。

次ページに続く

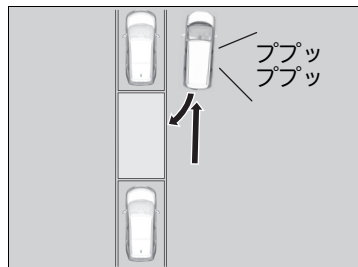
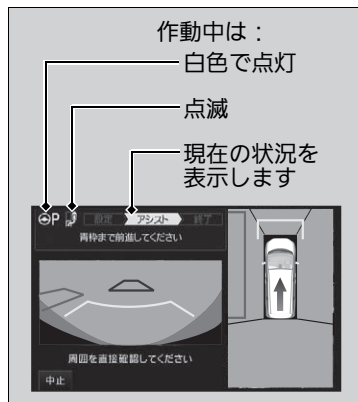

5. 自動ハンドル操作が開始する。
 - ▶ ハンドルに軽く手を添えてください。その後、画面表示や音声ガイドに従って前進してください。
 - ▶ ハンドルが動いている間、車両を動かしてはいけません。
6. ブザーが鳴っている間、ブレーキペダルで速度を調節しながら前進する。
 - ▶ ブザー音が「ピピピピピ・・・」と鳴ったら減速してください。
 - ▶ ブレーキを踏んで車が停止しても、システムは中止されません。
7. 「プー」というブザー音が鳴り、停車指示の画面表示または音声ガイドが流れたら、ブレーキを踏んで停車する。
 - ▶ ブザー音が停止し、セレクトレバーを **[R]** に入れることを促すメッセージが表示されます。
 - ▶ 停車位置は画面上に青枠で表示されます。青枠を通り過ぎるとシステムが中止されることがあります。中止されたときは手順 1 からやりなおしてください。

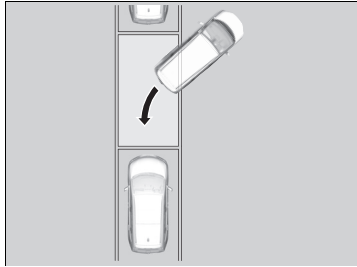

8. セレクトレバーを **R** に入れ、画面表示または音声ガイドにしたがってバックする。
 - ▶ ハンドルが自動で回転します。ブレーキペダルで速度を調節しながらバックしてください。
9. システムに従い前進して停車する。
 - ▶ 駐車が完了すると、ブザー音が「プー」と鳴り続けます。パーキングブレーキをかけて、セレクトレバーを **P** にしてから、エンジンを止めます。
 - ▶ 停車位置を知らせるブザーが鳴った後に、後退を続けると、システムを終了する表示が出て、ブザーが鳴ります。

■ 駐車枠自動認識システムの ON/OFF

画面中の  を押して、駐車枠自動認識システムの ON/OFF を切り換えることができます。

駐車枠線がない場合は、駐車枠自動認識システムを OFF にして緑色の目標駐車枠を駐車したい位置に合わせてください。

※ 駐車枠自動認識システムの ON/OFF

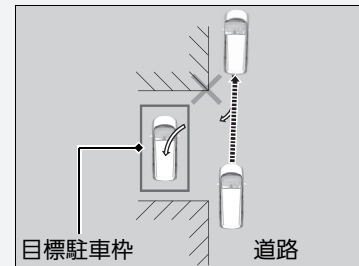

目標駐車枠を通路よりもあまり奥へ設定しないでください。
周囲の壁や障害物などに接触するおそれがあります。

区画線のある駐車場に縦列駐車した車両を出庫するには

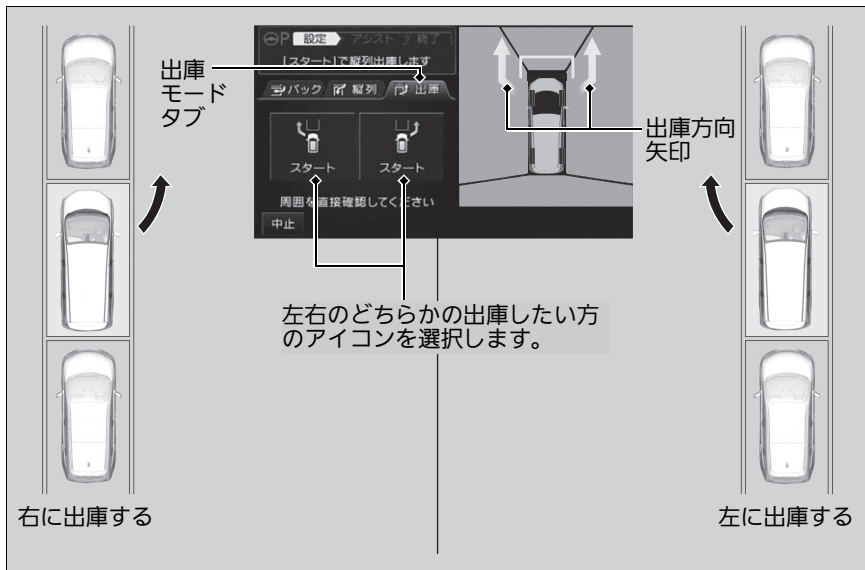

区画線のある駐車場に縦列駐車した車両を出庫するには



警告

ハンドルに手などが巻き込まれないように注意する。

車両が動いているときは、ハンドルが自動で回ります。手などが巻き込まれないように注意してください。

システムが途中で停止したときは。

Honda スマートパーキングアシストシステムの作動が途中で停止したときは、最初から出庫操作をやり直すか、運転者自身の操作で出庫してください。

または をタッチしてから約 5 分経過すると、「ピー」とブザー音が鳴りシステムが終了します。

システムが途中で停止したときは P.377

1. を押し、画面中の をタッチする。
▶ マルチビューカメラシステムを起動したあと、 を押しでも起動します。
2. 縦列出庫モードタブを選択する。
3. ブレーキペダルを踏み、出庫する方向によって または をタッチする。
▶ 検知した距離により、前進または後退のアシストが開始されます。

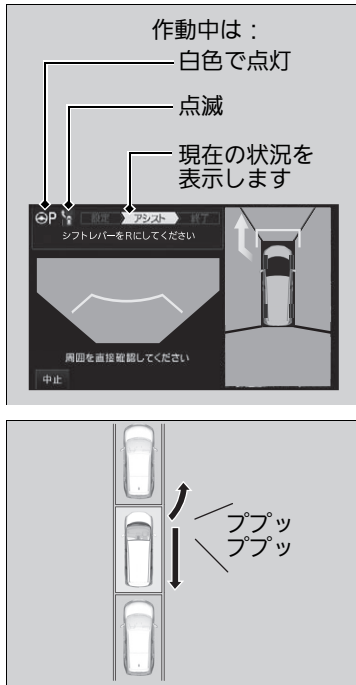

4. ハンドルをまっすぐにしたまま、「停車してください」というメッセージが表示されるまで後退する。
 - ▶ 前進のアシストが開始された場合は手順5の操作を行ってください。
5. シフトポジションを **D** に入れる。
6. 自動ハンドル操作が開始する。
 - ▶ ハンドルに軽く手を添えてください。その後、画面表示や音声ガイドに従って前進してください。
 - ▶ ハンドルが動いている間、車両を動かしてはいけません。
7. ブザーが鳴っている間、ブレーキペダルで速度を調節しながら前進する。
 - ▶ ブザー音が「ピピピピピピ・・・」と鳴ったら減速してください。
 - ▶ ブレーキを踏んで車が停止しても、システムは中止されません。
8. 「プー」というブザー音が鳴り、停車指示の画面表示または音声ガイドが流れたら、ブレーキを踏んで停車する。
 - ▶ ブザー音が停止し、セレクタレバーを **R** に入れることを促すメッセージが表示されます。

❑区画線のある駐車場に縦列駐車した車両を出庫するには

前進(後退)中に以下の状態になると、ブザー音が「ピー」と鳴り、システムの作動が停止します。

- 減速せずに車速が前進10km/h、後退7km/hを超えたとき
 - 経路を大きく逸脱したとき
 - ハンドルに一定以上の力を加えたとき
 - パーキングブレーキをかけたとき
 - VSA を OFF にしたとき
 - 指示されていないシフトポジションにしたとき
 - パーキングセンサーシステムが停止したとき
 - 何度もシフトポジションを変更したとき
- ❑システムが途中で停止したときは P.377

下記のような駐車スペースはシステムの使用に適しません。状況を判断し、下記のような場所では、使用しないでください。

- 駐車スペースが斜めになっている
- 周囲の車両が駐車枠からはみ出している
- 駐車スペースの周りに障害物がある

自車の前方に二重駐車されている場合は出庫機能は使用できません。

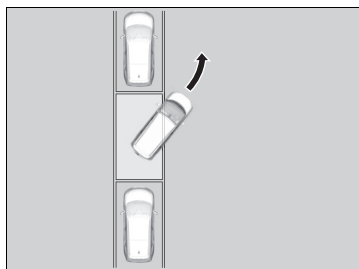

9. セレクトレバーを **R** に入れ、画面表示または音声ガイドにしたがってバックする。

▶ ハンドルが自動で回転します。ブレーキペダルで速度を調節しながらバックしてください。

10. メッセージに従い、必要に応じて車両を前後に数回動かして出庫する。

▶ 出庫が完了すると、ブザー音が「ポン」と鳴ります。

※区画線のある駐車場に縦列駐車した車両を出庫するには

自車と前後車両との距離が非常に短い場合や車両間に人がいたり障害物がある場合は、出庫機能開始アイコンがグレーで表示されて出庫機能は使用できません。

出庫機能の作動中にパーキングセンサーが人物や障害物を検知した場合でも、出庫機能は作動し続けます。

走行車両が後方から接近している場合は、ブレーキペダルを踏んで停止してください。

Honda スマートパーキングアシストシステムを正確に作動させるために

以下のような状況では、目標駐車枠がずれて認識されたり、認識機能が働かなかったりする場合があります。

- 駐車枠線がかすれていたり、汚れている場合
- 駐車枠線のない駐車場の場合
- 駐車枠線と路面とのコントラストが低い場合
- 駐車枠線の幅が極端に細いまたは太い場合
- 駐車枠線が 1 本しか見えないなどの場合
- 駐車エリアに対し停車位置が近すぎる(遠すぎる)場合
- 駐車エリアに対し、自車が傾いて停車している場合
- 駐車エリアに駐車枠線に見えるような影やわずかな段差、ペイント、書き直しの枠線などがある場合
- 夜間や暗い屋内駐車場など、カメラ映像に駐車枠線が映っていない、または見にくい場合
- 駐車枠線が積雪や融雪剤などで見にくい場合
- 路面の色や明るさが一様でなかったり、凹凸がある場合
- 路面が傾斜していたり、途中で段差がある場合
- 路面の一部や全体の塗装などにより、太陽光や照明などが反射し光っている場合
- 降雨時や降雨直後などで路面が光っている場合
- 朝日や夕日などの太陽光が直接または間接的にカメラに入る場合
- 隣接する駐車車両や、その車両の影などが影響する場合
- カメラのレンズが汚れている、水滴が付着している、曇っているなどの場合

■システムの使用に適さない場所

Honda スマートパーキングアシストシステムは、下記のような場所は使用に適しません。

■一般的に適さない場所

下記のような場所では、クリープ現象や軽いアクセル操作で前進や後退ができなかったり、スリップしやすいため、Honda スマートパーキングアシストシステムの使用に適しません。状況を判断し、システムの利用を決めてください。

■傾斜している場所

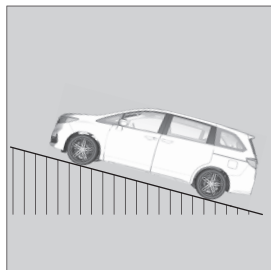

■段差のある場所

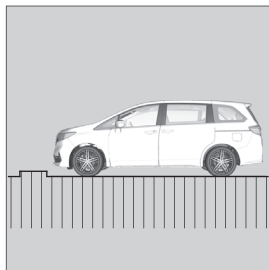

■舗装されていない場所

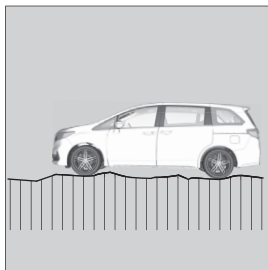

■雪が積もっている場所

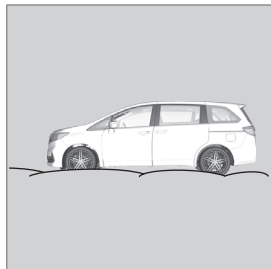

■凍結している場所

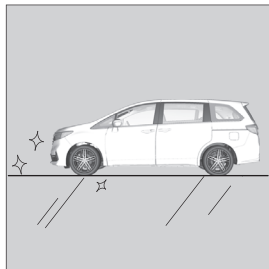

■一般的に適さない場所

急な上り(下り)坂で車両が後退(前進)するときは、車速が出すぎないように注意しながらアクセル操作を行ってください。

■ エラーメッセージ

ⓐがオレンジ色で表示された場合は、Honda スマートパーキングアシストシステムに問題があります。システムの使用をやめて Honda 販売店にご相談ください。ⓐがオレンジ色ではなくなったら、画面に解決法が記載されたメッセージが表示されます。

■ システムが起動しないときは

表示されるメッセージごとに下記の対処のしかたに従って、システムを再起動してください。

メッセージ	原因	対処のしかた
ドアを閉めてください	• ドアが開いている	• ドアを完全に閉めて、再度スイッチを押してください。
ドアミラーを広げてください	• ドアミラーが格納されている	• ドアミラー格納スイッチを押して、ドアミラーを開放の位置にしてから、再度スイッチを押してください。
VSAをONにしてください	• VSA が OFF になっている	• VSA を ON にして、再度スイッチを押してください。
シフトレバーを D にして使用してください	• セレクトレバーが D 以外の位置にある	• セレクトレバーを D にして、再度スイッチを押してください。
ハンドルから力を抜いてください	• ハンドルに一定以上の力が加っている	• ハンドルをまっすぐにして力を抜いてから、再度スイッチを押してください。
ハンドルをまっすぐにしてください	• ハンドルが直進状態になっていない	• ハンドルをまっすぐにして、再度スイッチを押してください。
パーキングブレーキを解除してください	• パーキングブレーキがかかっている	• パーキングブレーキを解除して、再度スイッチを押してください。

■ エラーメッセージ

ⓐがグレーで表示された場合、システムは起動する準備ができていません。しばらくしてからエンジンを再始動してもグレーの表示が解消されない場合は、Honda 販売店にご相談ください。

メッセージ	原因	対処のしかた
ACC を OFF してください	<ul style="list-style-type: none"> ACC が ON になっている 	<ul style="list-style-type: none"> ACC を OFF にして、再度スイッチを押してください。
パーキングセンサーシステムを ON にしてください	<ul style="list-style-type: none"> パーキングセンサーが OFF になっている 	<ul style="list-style-type: none"> パーキングセンサーを ON にして、再度スイッチを押してください。
リアパーキングセンサーが OFF になっています	<ul style="list-style-type: none"> リアパーキングセンサーが OFF になっている 	<ul style="list-style-type: none"> リアパーキングセンサーを ON にして、再度スイッチを押してください。
スペースが足りないためアシストできません	<ul style="list-style-type: none"> 駐車するためのスペースが不足している 	<ul style="list-style-type: none"> アシストに十分な駐車スペースがある場所を選んでください。 <ul style="list-style-type: none"> 区画線のある駐車場にバック駐車するには P.361 区画線のある駐車場に縦列駐車するには P.366

■システムが途中で停止したときは

警告音とメッセージでお知らせします。表示されるメッセージごとに下記の対処のしかたに従って、システムを再起動してください。

メッセージ	原因	対処のしかた
アシストを中止します ハンドルが操作されました	<ul style="list-style-type: none"> ハンドルに一定以上の力が加わった(システムが自動でハンドルを操作することができません。) 	位置合わせからやり直してください。(ハンドルから力を抜いて、軽く手を添えた状態で使用してください。)または、運転者自身の操作で駐車してください。 <ul style="list-style-type: none"> ➤ 区画線のある駐車場にバック駐車するには P.361 ➤ 区画線のある駐車場に縦列駐車するには P.366 ➤ 区画線のある駐車場に縦列駐車した車両を出庫するには P.370
アシストを中止します 速度が高すぎました	車速が前進10km/h、後退7km/hを超えた	位置合わせからやり直してください。(速度調節はブレーキペダルで行ってください。)または、運転者自身の操作で駐車してください。 <ul style="list-style-type: none"> ➤ 区画線のある駐車場にバック駐車するには P.361 ➤ 区画線のある駐車場に縦列駐車するには P.366 ➤ 区画線のある駐車場に縦列駐車した車両を出庫するには P.370
アシストを中止します シフトレバーが操作されました	前進の場合：セレクトレバーを D または S 以外に動かした 後退の場合：セレクトレバーを R 以外に動かした	位置合わせからやり直してください。または、運転者自身の操作で駐車してください。 <ul style="list-style-type: none"> ➤ 区画線のある駐車場にバック駐車するには P.361 ➤ 区画線のある駐車場に縦列駐車するには P.366 ➤ 区画線のある駐車場に縦列駐車した車両を出庫するには P.370
アシストを中止します パーキングアシスト機能を使用できません	<ul style="list-style-type: none"> エンジンが停止した 	エンジンを再始動して、位置合わせからやり直してください。 <ul style="list-style-type: none"> ➤ 区画線のある駐車場にバック駐車するには P.361 ➤ 区画線のある駐車場に縦列駐車するには P.366 ➤ 区画線のある駐車場に縦列駐車した車両を出庫するには P.370

メッセージ	原因	対処のしかた
アシストを中止します 正しく駐車できません	<ul style="list-style-type: none"> 舗装されていない場所などでタイヤが空転(スリップ)しやすい、またはハンドルが制御できないとき 	運転者自身の操作で駐車してください。
	前進の場合：セレクトレバーを D または S 以外に動かした	位置合わせからやり直してください。または、運転者自身の操作で駐車してください。
	後退の場合：セレクトレバーを R 以外に動かした	<ul style="list-style-type: none"> 区画線のある駐車場にバック駐車するには P.361 区画線のある駐車場に縦列駐車するには P.366
	<ul style="list-style-type: none"> VSA が作動した 	
	<ul style="list-style-type: none"> アシスト開始から 5 分以上経過した アシストによる経路を逸脱した 	
	<ul style="list-style-type: none"> EPS システムが高温になった 	しばらく待って、位置合わせからやり直してください。または、運転者自身の操作で駐車してください。 <ul style="list-style-type: none"> 区画線のある駐車場にバック駐車するには P.361 区画線のある駐車場に縦列駐車するには P.366
	<ul style="list-style-type: none"> バッテリーが劣化している 	バッテリーの充電や交換が必要です。Honda 販売店で点検を受けてください。
アシストを中止します 停車位置を通りすぎました	<ul style="list-style-type: none"> 停車位置を通りすぎた 	位置合わせからやり直してください。または、運転者自身の操作で駐車してください。 <ul style="list-style-type: none"> 区画線のある駐車場にバック駐車するには P.361 区画線のある駐車場に縦列駐車するには P.366

メッセージ	原因	対処のしかた
アシストを中止します 中止スイッチが操作されました	<ul style="list-style-type: none"> ●  スイッチ、中止スイッチを操作した 	<p>位置合わせからやり直してください。または、運転者自身の操作で駐車または出庫してください。</p> <ul style="list-style-type: none"> ➤ 区画線のある駐車場にバック駐車するには P.361 ➤ 区画線のある駐車場に縦列駐車するには P.366 ➤ 区画線のある駐車場に縦列駐車した車両を出庫するには P.370
アシストを中止します パーキングブレーキが操作されました	<ul style="list-style-type: none"> ● パーキングブレーキを操作した 	<p>パーキングブレーキを解除して、位置合わせからやり直してください。または、運転者自身の操作で駐車してください。</p> <ul style="list-style-type: none"> ➤ 区画線のある駐車場にバック駐車するには P.361 ➤ 区画線のある駐車場に縦列駐車するには P.366 ➤ 区画線のある駐車場に縦列駐車した車両を出庫するには P.370
アシストを中止します VSA が OFF になりました	<ul style="list-style-type: none"> ● VSA OFF スイッチで VSA を OFF にした 	<p>VSA を ON にして、位置合わせからやり直してください。または、運転者自身の操作で駐車してください。</p> <ul style="list-style-type: none"> ➤ 区画線のある駐車場にバック駐車するには P.361 ➤ 区画線のある駐車場に縦列駐車するには P.366 ➤ 区画線のある駐車場に縦列駐車した車両を出庫するには P.370
パーキングアシスト機能が故障しました	<ul style="list-style-type: none"> ● システムの異常 	<p>運転者自身の操作で駐車してください。お早めに Honda 販売店で点検を受けてください。</p>
パーキングセンサーシステムが OFF になりました	<ul style="list-style-type: none"> ● パーキングセンサーシステムが OFF になった 	<p>位置合わせからやり直してください。または、運転者自身の操作で駐車してください。</p> <ul style="list-style-type: none"> ➤ 区画線のある駐車場にバック駐車するには P.361 ➤ 区画線のある駐車場に縦列駐車するには P.366 ➤ 区画線のある駐車場に縦列駐車した車両を出庫するには P.370

指定燃料について

■指定燃料

無鉛レギュラーガソリン
レギュラーバイオ混合ガソリン(E10/ETBE22)

■タンク容量

2WD 車

55 リットル

リアルタイム AWD 車

50 リットル

給油のしかた

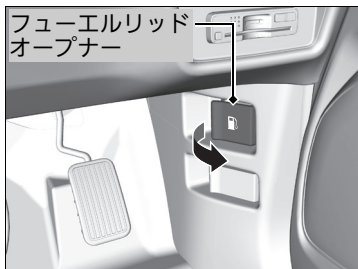

1. 助手席側にガソリンスタンドの給油機がくるように車を停める。
2. エンジンを停止させる。
3. 運転席足元にあるフューエルリッドオープナーを引いてリッドを開ける。

※指定燃料について

アドバイス

指定燃料以外の燃料(粗悪ガソリン、軽油、灯油等)を補給したり、不適切な燃料添加剤を使用しないでください。

以下のような状態になるおそれがあります。

- 触媒装置などの損傷
- エンジンや燃料系などの損傷
- エンジンなどへの悪影響

プレミアムガソリンをお使いになることもできますが、この場合、本来のエンジン性能が大きく変わることはありません。

※給油のしかた



燃料補給時は火気厳禁。

燃料や燃料蒸気は引火しやすいため火災や爆発のおそれがあります。燃料を扱っているときは下記の項目を厳守してください。

- エンジンは常に停止させる
- 炎、火花を近づけない
- たばこを吸わない
- 燃料の取り扱い屋外で行う
- こぼれた燃料はすみやかに拭き取る

ガソリンスタンド内に掲示されている注意事項を守ってください。

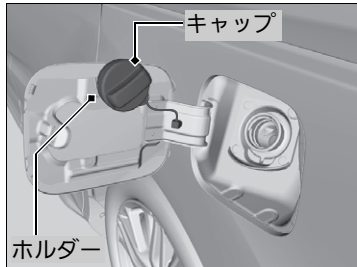
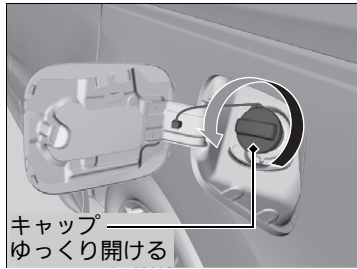

4. リッドを開けて、ツマミをゆっくり回し、フューエルキャップを開ける。

5. キャップをホルダーにかける。

6. 給油ノズルを奥まで差し込み、給油する。
▶ 満タンになると、給油ノズルの自動停止がはたらき、給油が停止します。

給油のしかた

警告

燃料補給作業は、フューエルキャップを開ける前に車体などの金属に触れて身体の静電気を除去してから行う。

静電気の放電による火花により気化したガソリンに引火し、やけどを負うおそれがあります。

注意

キャップはゆっくり開ける。

急激に開けると燃料補給口より吹き返しが発生し、火災になるおそれがあります。

燃料補給は、静電気を放電した人のみで行ってください。

燃料補給中に車内に戻ると、再び帯電することがあります。再度、静電気を放電してください。

「シュー」という音がする場合は、その音が止まってからゆっくり開けてください。

燃料蒸気を吸わないでください。

燃料成分には有害物質を含んでいる場合があります。

7. 給油後、「カチッ」という音が1回以上するまでキャップを締め付ける。

- ▶ フューエルリッドの右端を「カチッ」という音がするまで押し、リッドを閉めます。

☒ 給油のしかた



注意

給油ノズルの自動停止後は、追加補給しない。

気温などの変化により燃料があふれ、火災になるおそれがあります。

キャップが確実に閉まっていることを確認する。

閉まっていないと燃料がもれ、火災になるおそれがあります。

Honda純正以外のキャップを使わないでください。

純正品を使用しないと、火災などを起こすおそれがあります。

気温などの変化により燃料があふれないように、タンク容量に達すると燃料タンクに空間を残して給油ノズルの自動停止がはたらくようになっています。

自動停止後に追加補給をすると、燃料が満タン容量以上に入ることがあります。

メンテナンス

この章では、基本的なメンテナンスについて記載しています。



メンテナンスの前に		
点検整備について.....	384	
メンテナンスを安全に行うために.....	385	
メンテナンスに関する注意事項.....	386	
エンジンルーム内のメンテナンス		
エンジンルーム内のメンテナンス項目..	387	
ボンネットを開ける.....	388	
推奨エンジンオイル.....	389	
ウィンドウォッシャー液の補給.....	390	
電球の交換	391	
ワイパーブレードラバーの点検と整備 ..	395	
タイヤの点検と整備		
タイヤの点検.....	399	
タイヤとホイールの交換.....	401	
タイヤのローテーション.....	402	
冬期のタイヤ.....	403	
Honda スマートキー		
Honda スマートキーの取り扱いと電池交換.....	404	
エアコンのお手入れ		
エアクリーンフィルター.....	406	
清掃		
車内の清掃.....	408	
車外の清掃.....	410	
アクセサリと改造		414

点検整備について

道路運送車両法により、法定点検と日常点検が義務づけられています。正しい点検整備で、車を安全・快適にお使いください。

普段と違う点(音、におい、ブレーキフルードの不足、地面に油のあとが残っているなど)に気づいたら、Honda 販売店で点検を受けてください。

点検整備の詳細については、別冊のメンテナンスノートも併せてご覧ください。

点検整備の種類

■日常点検

長距離走行前や洗車・給油時などに、お客様自身の判断で行う点検です。

■定期点検

12 か月および 24 か月ごとに実施する点検です。法律で定められているものと、Honda が指定するものがあります。

■その他

新車時の無料点検や定期交換、厳しい使われかたをしたときの点検整備があります。

点検整備について

作業に不慣れな場合や難しい場合は、Honda 販売店にご相談ください。

メンテナンスを安全に行うために

メンテナンスを行う際は、メンテナンスノートと下記の安全に関する注意事項をよくお読みのうえ、安全を確保して行ってください。

お客さま自身でメンテナンスを実施したときは、メンテナンス点検整備記録簿のメンテナンスレコードに記録してください。

メンテナンスを行う場所や備品についての安全事項

- 火災や爆発防止のため、タバコの火、火花、炎を引火性の液体やガスから遠ざける。
- エンジンルーム内の、タオルや可燃物の置き忘れに注意する。
 - ▶ 火災などの思わぬ事故につながるおそれがあります。
- エンジンの排気ガスに含まれる一酸化炭素の毒作用に注意する。
 - ▶ エンジンを始動するときは必ず十分な換気を行ってください。

車についての安全事項

- エンジンルーム内を点検するときは、冷却ファンが止まってから行ってください。
 - ▶ エンジンの温度が高い状態でエンジンを停止したとき、冷却ファンが自動的に作動することがあります。
- 熱くなった部品によるやけどに注意する。
 - ▶ 部品に触れる前に、エンジンと排気システムを十分に冷やしてください。
- 可動部品によるけがに注意する。
 - ▶ 指示されたとき以外は、エンジンを始動しないでください。
 - ▶ アイドリングストップ中は、ボンネットを開けないでください。

⚠️ メンテナンスを安全に行うために



警告

適切なメンテナンスを行い、走行前に故障がないようにする。

走行時に故障がある状態や、適切なメンテナンスがなされていないと、重大な傷害や死亡に至る事故を引き起こす可能性があります。

必ず、取扱説明書に記載されている点検とメンテナンスに関する注意事項や別冊のメンテナンスノートに記載の点検時期を守ってください。

メンテナンスは、指示と注意事項を守って行う。

メンテナンスの指示と注意事項を守らないと重大な傷害や死亡のおそれがあります。必ず、取扱説明書に記載されている手順と注意事項を守ってください。

メンテナンスに関する注意事項

■メンテナンスサービスで使用する部品やオイル

メンテナンスサービスを受けるときは、Honda 純正部品やオイル類を使用することをおすすめします。Honda 純正部品は、車で使われている部品と同じ高品質の基準に基づいて製造されているため、性能と耐久性の面で安心です。

エンジンルーム内のメンテナンス

エンジンルーム内のメンテナンス項目

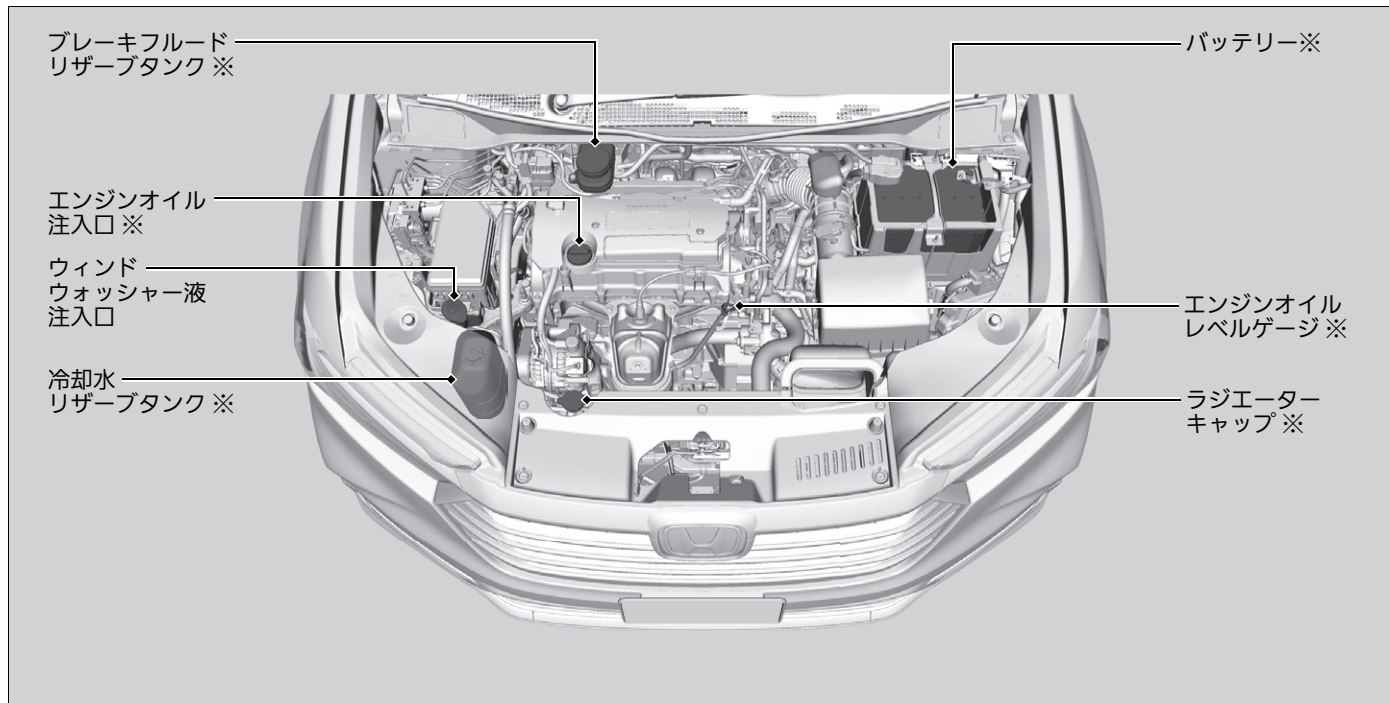

※：点検整備については、別冊の「メンテナンスノート点検整備について」をご覧ください。

ボンネットを開ける

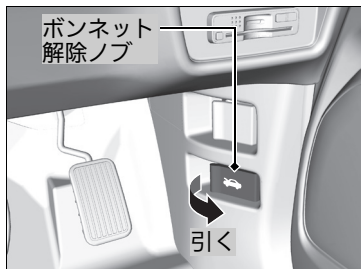

1. 車を止め、パーキングブレーキをかける。
2. 運転席足元にある、ボンネット解除ノブを引く。
▶ ボンネットが少し浮き上がります。

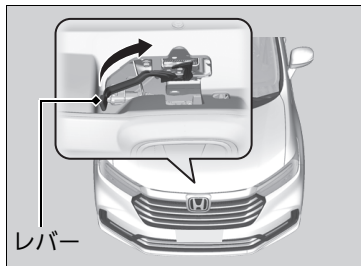

3. ボンネット中央のレバーを上げてロック機構を解除し、ボンネットを開ける。

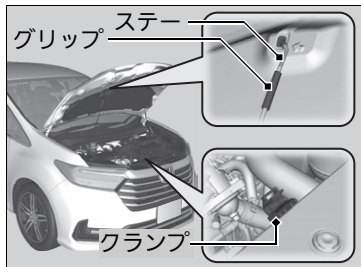

4. グリップを持ってステーをクランプから取り外し、ステーをボンネットにかける。

閉めるときは、ステーを外しクランプに納めてからボンネットを静かに下げて、約30cmの高さから手を離します。

▶▶ ボンネットを開ける



注意

ボンネットを閉めるときは、手などはさまないように注意する。

アドバイス

ワイパーアームを起こした状態で、ボンネットを開けないでください。

ボンネットがワイパーに当たり、ボンネットやワイパーが損傷することがあります。

ボンネットを閉めたときは、ボンネットが確実にロックされていることを確認してください。

アイドリングストップ中は、ボンネットを開けないでください。

推奨エンジンオイル

推奨エンジンオイル：

Honda 純正エンジンオイル

▶ Honda 純正エンジンオイル P.461

API SMもしくはSN以上かオイル缶にAPI CERTIFICATION(エーピーアイサーティフィケーション)マークの入ったエンジンオイル

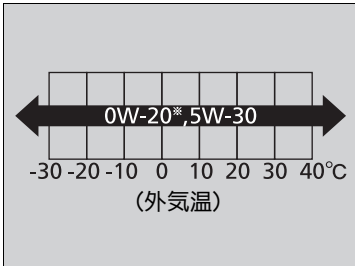

エンジンオイルは、量が少なかったり劣化したものを使用していると、エンジンの不調や破損につながる場合があります。

市販のエンジンオイルは、外気温に応じた粘度のものを表にもとづきお使いください。

※：最も省燃費性に優れた Honda 純正オイルです。Honda 販売店で求めください。

▶▶ 推奨エンジンオイル

冬期はエンジンオイルの劣化が激しくなります。

冬期に主として短距離、市街地を運転する場合は、早めに交換してください。

ウィンドウォッシャー液の補給

ウォッシャー液の量は、キャップに付いているウォッシャー液レベルゲージにより確認します。

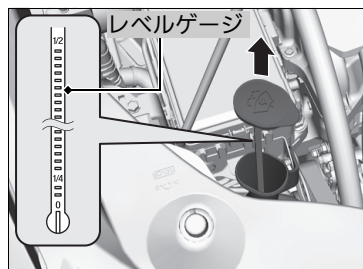

減っていた場合は、ウォッシャー液キャップを外し、ウォッシャータンクに補給します。

❖ ウィンドウォッシャー液の補給

ウォッシャー液以外の液体を、タンクに入れないでください。

ウォッシャー液は必要に応じて水(軟水)で薄めてください。

冬期はウォッシャー液の凍結を防ぐため、ウォッシャー液の濃度を上げてください。

ヘッドライト電球

ロービームヘッドライト、ハイビームヘッドライトは LED を使用しています。点検、交換は Honda 販売店に依頼してください。

前面方向指示器 / 前面非常点滅表示灯電球

前面方向指示器 / 前面非常点滅表示灯は LED を使用しています。点検、交換は Honda 販売店に依頼してください。

車幅灯 / デイタイムランニングライト電球

車幅灯 / デイタイムランニングライトは LED を使用しています。点検、交換は Honda 販売店に依頼してください。

アクティブコーナリングライト電球*

アクティブコーナリングライトは LED を使用しています。点検、交換は Honda 販売店に依頼してください。

*: タイプやオプションなどにより、装備が異なります。

フォグライト電球

フォグライトはLEDを使用しています。点検、交換はHonda販売店に依頼してください。

側面方向指示器 / 側面非常点滅表示灯電球

側面方向指示器/側面非常点滅表示灯はLEDを使用しています。点検、交換はHonda販売店に依頼してください。

制動灯電球

制動灯はLEDを使用しています。点検、交換はHonda販売店に依頼してください。

後面方向指示器 / 後面非常点滅表示灯電球

後面方向指示器 / 後面非常点滅表示灯は LED を使用しています。点検、交換はHonda販売店に依頼してください。

尾灯電球

尾灯はLEDを使用しています。点検、交換はHonda販売店に依頼してください。

ハイマウントストップランプ電球

ハイマウントストップランプはLEDを使用しています。点検、交換はHonda販売店に依頼してください。

番号灯電球

番号灯はLEDを使用しています。点検、交換はHonda販売店に依頼してください。

尾灯 / 後部側方灯電球

尾灯 / 後部側方灯はLEDを使用しています。点検、交換はHonda販売店に依頼してください。

スライドドア・アウターカーテシーライト電球

スライドドア・アウターカーテシーライトはLEDを使用しています。点検、交換はHonda販売店に依頼してください。

後退灯電球

後退灯はLEDを使用しています。点検、交換はHonda販売店に依頼してください。

その他の電球

■ カーゴスペース照明灯電球

下記の電球をご使用ください。

カーゴスペース照明灯 : 12V-5W

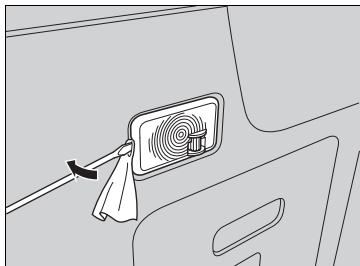

1. ランプ本体にマイナスドライバーの先端を差し込み、押し開ける。
▶ ランプが傷付かないよう、ドライバーに布などを巻き付けてください。

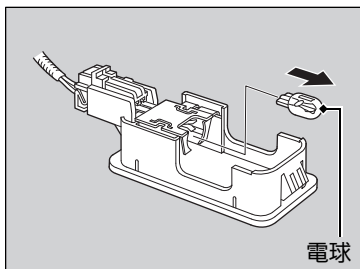

2. 古い電球を抜き取る。
3. 新しい電球を差し込む。

■ テールゲート照明灯電球

下記の電球をご使用ください。

テールゲート照明灯 : 12V-5W

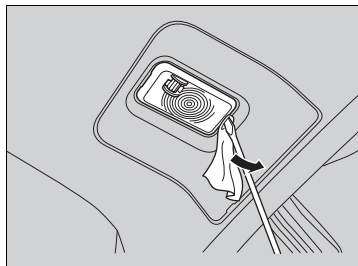

1. ランプ本体にマイナスドライバーの先端を差し込み、押し開ける。
▶ ランプが傷付かないよう、ドライバーに布などを巻き付けてください。

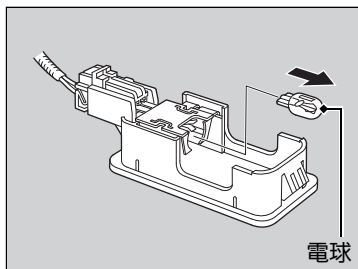

2. 古い電球を抜き取る。
3. 新しい電球を差し込む。

■ バニティミラー照明灯電球

下記の電球をご使用ください。

バニティミラー照明灯 : 12V-2W

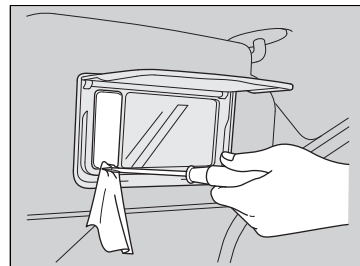

1. ランプ本体にマイナスドライバーの先端を差し込み、押し開ける。
▶ ランプが傷付かないよう、ドライバーに布などを巻き付けてください。

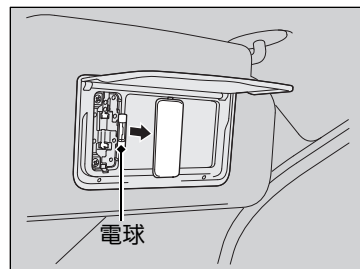

2. 古い電球を抜き取る。
3. 新しい電球を差し込む。

ワイパーブレードドラバーの点検と整備

ワイパーブレードドラバーの点検

ワイパーブレードドラバーが傷んでいると、拭きムラになったり、ウィンドーガラスを傷つけたりします。定期的にワイパーブレードドラバーの状態を点検し、傷んでいる場合は交換してください。

フロントワイパーブレードドラバーの交換

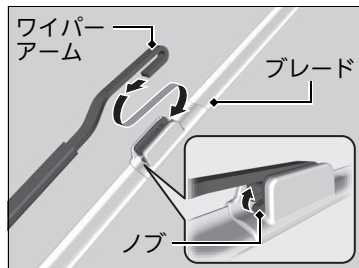
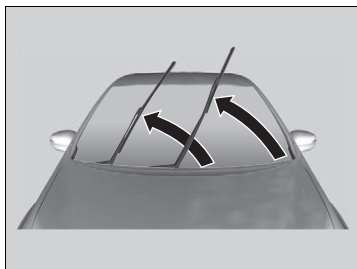

1. 運転席側、助手席側の順にワイパーアームを起こす。
2. ノブを押し上げながら、ワイパーアームからブレードをスライドさせて外す。

※フロントワイパーブレードドラバーの交換

アドバイス

ワイパーアームを起こした状態でボンネットを開けたりワイパーを作動させたりすると、ボンネットとワイパーアームを損傷します。

ブレードを外した状態でワイパーアームが倒れると、ガラスが損傷するおそれがあります。

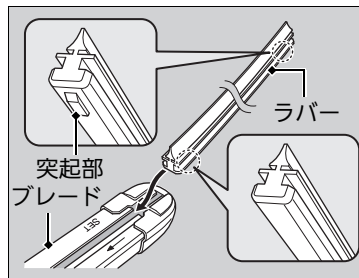
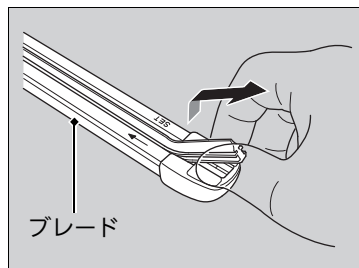
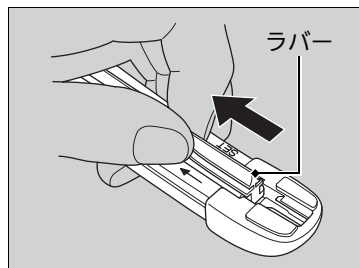

3. ラバーのストッパーがブレードのツメから外れるまで引き、そのままラバーをブレードから引き抜く。

4. ラバーを突起部のない側を下にしてブレードに沿って差し込む。

▶ ラバーの突起部がブレード先端のツメに挿入されるよう、確実に固定します。

5. ブレードをワイパーアームに取り付ける。

▶ 正しく固定されているか確認してください。

6. 助手席側、運転席側の順にワイパーアームを戻す。

リヤワイパーブレードラバーの交換

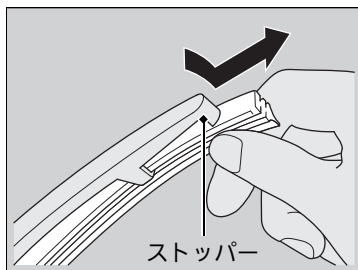

1. ラバーの先端部をブレードのストッパーから外れるまで引き、そのままラバーをブレードから引き抜く。

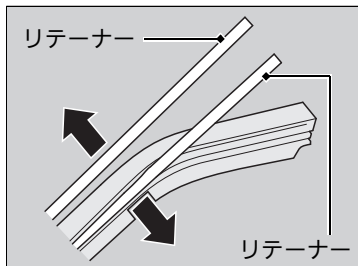

2. 引き抜いたラバーからリテーナーを外し、新しいラバーに取り付ける。

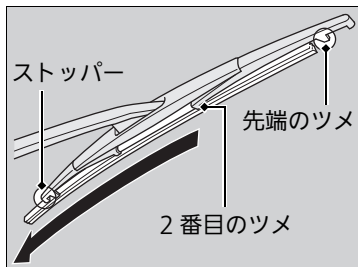

3. ラバーをブレードの 2 番目のツメからブレードに沿って差し込み、ラバーをブレードのストッパーから約 2cm 引き出す。

リヤワイパーブレードラバーの交換

アドバイス

ブレードを外した状態でワイパーアームが倒れると、ガラスが損傷するおそれがあります。

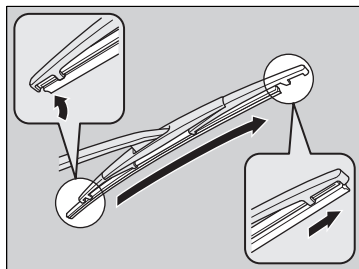

4. ブレードの先端のツメにラバーを通す。
5. ブレードの先端のストッパーにラバーを戻して固定する。

タイヤの点検

■タイヤの点検について

タイヤが摩耗・損傷していたり、適正な空気圧でないと、安全な走行ができな
いばかりか乗り心地も損なわれます。

安全な走行のために求められるタイヤの条件は下記のとおりです。

- 種類とサイズが適正であること
- 接地面の状態が良好であること
- 空気圧が適正であること
- 摩耗、傷、亀裂、異物などがないこと

これらの条件を満たすために下記の点検を行い、常にタイヤを最適な状態に
保ってください。

■日常的な点検

乗車前に必ず行う点検です。下記の項目を確認し、状況によってはメンテナ
ンスをしてください。

- タイヤがつぶれているように見えないか？
▶ つぶれているように見えたら、すぐに空気圧をチェックしてください。
- 激しい摩耗、傷、亀裂、異物はないか？
▶ 状況に応じて、タイヤを交換してください。

▣タイヤの点検について



警告

**摩耗が激しいタイヤ、空気圧が適正でない
タイヤを使用しない。**

不適切なタイヤを使用すると、重大な傷害
や死亡に至る事故につながるおそれがあり
ます。

■空気圧測定器による点検

すべてのタイヤの空気圧を測定してください。空気圧が下がっている場合は、パンクを入念に調べます。

タイヤの指定空気圧は、巻末の資料を参照してください。

▶仕様 P.461

■損傷、異物、摩耗の点検

下記の項目を点検してください。

- タイヤの接地面と側面の突起、膨らみが正常か？
 - ▶ 異常が見られた場合は、タイヤを交換する必要があります。
- タイヤ側面に、裂け目、亀裂がないか？
 - ▶ 裂け目や亀裂がある場合は、タイヤを交換する必要があります。
- 接地面とウェアインジケーターが同じ高さになっていないか？

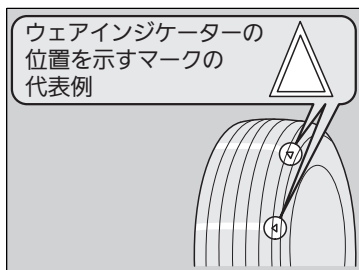

ウェアインジケーター(摩耗限界表示)

ウェアインジケーターはタイヤの接地面にあり、他の部分より溝が1.6mm浅くなっています。

接地面が摩耗して、ウェアインジケーターと同じ高さになったら、タイヤを交換してください。

▶▶ タイヤの点検について

タイヤの空気圧は、タイヤ温度が低いときに測定してください。

必要な場合は、指定空気圧になるまで空気を注入または排出してください。

タイヤが高温のときに空気圧を測っても、低温のときより高めになるため正しく測定できません。

指定空気圧は、運転席横の車体に貼ってあるラベルにも記載されています。

取扱説明書が手元にない場合は、車のラベルをご覧ください。

タイヤとホイールの交換

タイヤは、四輪とも同一指定サイズ、同一種類、同一銘柄および摩耗差のないタイヤをお使いください。

サイズ、種類、銘柄や摩耗度合いの異なるタイヤを使用すると、運転に関わるシステムが正常に機能しなくなったり、動力伝達装置に悪影響を与えたりします。

同時にすべての4つのタイヤを交換することをお勧めします。それができない場合は、前輪または後輪タイヤの左右を一緒に交換してください。

ホイールの仕様が純正ホイールと同一のものか確認してください。

⚠️ タイヤとホイールの交換



警告

必ず、サイズと種類が適切なタイヤを使用する。

不適切なタイヤを使用すると、重大な傷害や死亡に至る事故につながるおそれがあります。

タイヤのローテーション

5,000km 走行したときタイヤローテーションをしてください。
タイヤローテーションを行うのは、特定のタイヤが摩耗するのを防ぐためです。

■回転指示マークがないタイヤの場合

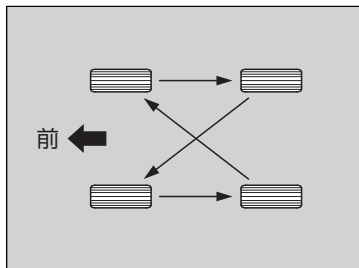

図のように、タイヤをローテーションさせます。

■回転指示マークがあるタイヤの場合

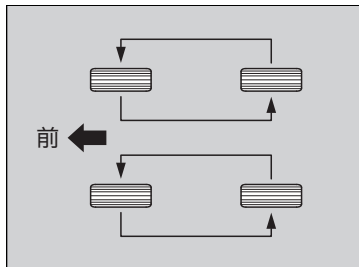

図のように、タイヤをローテーションさせます。

※タイヤのローテーション

タイヤ回転方向が指定されているタイヤには、**タイヤ回転指示マーク**があります。

図のように回転指示マークが前へ向くように取り付けてください。

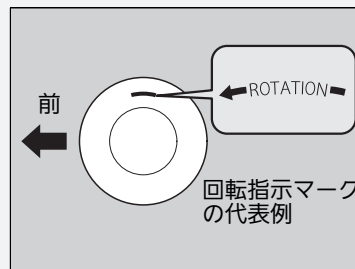

締め付けトルク

108 N・m (11 kgf・m)

冬期のタイヤ

雪道や凍結した道路を走行する場合は、スノータイヤやタイヤチェーンを装着し、速度を落として十分に車間距離をとって運転してください。

また、横滑りの原因となりますのでハンドルやブレーキの操作は、特に慎重に行ってください。

タイヤチェーンおよびスノータイヤは、走行条件や法令により装着が必要とされた場合に使用します。

装着する場合は、下記のポイントを参照してください。

スノータイヤの場合：

- 四輪とも同じ種類、指定サイズのタイヤを選ぶ
- 四輪すべてにスノータイヤを装着する

タイヤチェーンの場合：

- Honda 純正スチールチェーンを、付属の取扱説明書にしたがって前輪に装着する
- タイヤサイズに適合したチェーンを装着する
- ブレーキラインやサスペンションと接触していないか確認する
- ゆっくり走行する

❖冬期のタイヤ

アドバイス

サイズが不適切なチェーンを装着したり、装着のしかたが不適切だと、車のブレーキライン、サスペンション、ボディー、ホイールを損傷するおそれがあります。

チェーンが車のどこかに当たる場合、ただちに走行をやめてください。

タイヤチェーンは前輪に装着します。

後輪には、タイヤチェーンを装着しないでください。

タイヤチェーンを装着したときは、30km/h以下の速度で走行してください。

なお、乾燥路面ではタイヤチェーンを装着したまま走行するのは避けてください。タイヤチェーンの摩耗を早めます。

Honda スマートキーの取り扱いと電池交換

■ 取り扱いについて

Honda スマートキーの取扱いは、下記の点に注意してください。

- 発信器を落としたり投げたりしない
- 温度が極端に高い / 低い場所に置かない
- 液体にひたさない

■ 電池交換のしかた

作動距離が不安定になった場合は、電池の消耗が考えられます。

ボタンを押したときにインジケーターが点灯しない場合は、電池切れです。電池を交換してください。

■ Honda スマートキー

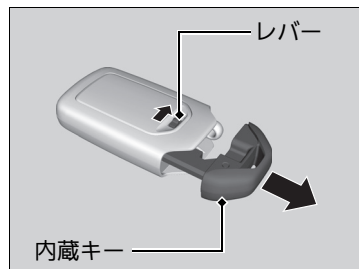

ボタン電池 CR2032

1. レバーを引きながら、内蔵キーを取り出します。

※ 取り扱いについて

Honda スマートキーをなくした場合は、Honda 販売店へご連絡ください。

※ 電池交換のしかた



警告

**ボタン電池は、お子さまが飲み込まないように注意する。
重大な傷害を受けたり死亡したりするおそれがあります。
飲み込んだ時は、ただちに医師の診察を受けてください。**

電池交換の際は、破損などのおそれがあるため、Honda販売店での交換をおすすめします。

電池交換の際は、カバーを確実に取り付けてください。

確実に取り付けられていないと、耐水性能の低下や故障の原因となります。

電池はHonda販売店または時計店、カメラ店などでお求めください。

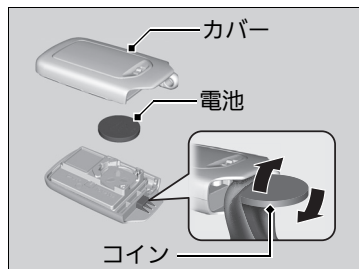

2. カバーを外す。
 - ▶ カバーに傷が付かないように、コインに布などを巻いてカバーを取り外します。
3. ⊕ と ⊖ を間違えないよう、電池を交換する。

エアークリーンフィルター

■エアークリーンフィルターの交換時期

エアークリーンフィルターは、通常 1 年または 15,000km ごとに交換してください。粉じんなどの多い場所で使用される場合は、早めの交換をおすすめします。

■エアークリーンフィルターの交換

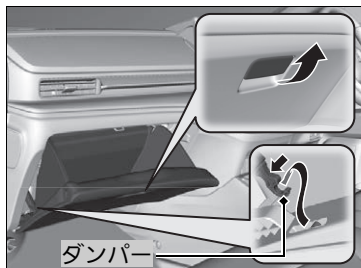

1. グローブボックスを開ける。
2. ダンパーを外す。

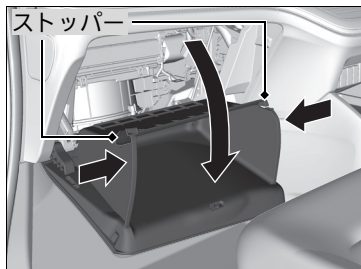

3. グローブボックスの両側に付いているストッパーを内側に押し込み、グローブボックスを下ろす。

■エアークリーンフィルター

芳香剤を使用すると脱臭効果が弱くなり、脱臭寿命が短くなることがあります。

エアコンの風量が著しく減少したり、ガラスが曇りやすくなったときは、フィルターの目詰まりが考えられます。フィルターを交換してください。

アレルフリー高性能脱臭フィルターは、空気中の花粉・粉じんを集じんし、アレルゲンを処理、排気ガス臭も低減します。

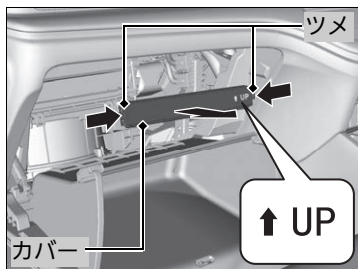

4. 左右にあるツメを押しながら、エアクリンフィルターケースのカバーを外す。

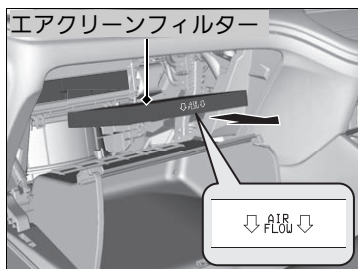

5. エアクリンフィルターを引き出す。
6. 新品と交換する。
 - ▶ 「AIR FLOW」マークの矢印が、下向きになるように取り付けます。

車内の清掃

内装の清掃は、掃除機で塵やほこりを取り除いてから汚れを落としてください。ぬるま湯に中性洗剤を溶かしたものを柔らかい布に軽く含ませ、固く絞って汚れを落とします。その後、真水を含ませたきれいな布で、洗剤分をきれいに落としてください。

シートベルトの清掃

ぬるま湯に中性洗剤を溶かしたものをブラシにつけて清掃し、その後空気乾燥させます。

車内の清掃

室内に水をかけないでください。

室内の部品に水がかかると故障や、さびの原因となります。

オーディオ、スイッチなどの電装品にシリコン系のスプレーを塗布しないでください。

故障や車両火災の原因となるおそれがあります。万一、電装品にシリコン系のスプレーを塗布したときは、Honda 販売店にご相談ください。

ケミカル類、液体芳香剤は成分により、樹脂部品、布材の変色、しみ、ひび割れなどを起こすことがあります。

ベンジン、ガソリンなどの有機溶剤、酸、アルカリ性の溶剤は使用しないでください。

ケミカル類を使用したあとは、必ず乾いた布で軽く拭き取ってください。

使用した布をそのまま樹脂部品、布材の上に長時間放置しないでください。

液体芳香剤は、こぼさないよう確実に固定してください。

■ ガラスのお手入れ

ガラスクリーナーなどで拭いてください。

■ スーパーUV カット / IR カットドアガラスのお手入れ

前席ウィンドー(ドアガラス)の車内側にUVカット膜やIRカット膜がコーティングしてあります。水またはぬるま湯を含ませた布などで汚れを拭き取ってください。

■ 本革のお手入れ

塵やほこりを掃除機や乾いた布で取り除いてください。

ウール用中性洗剤の10%水溶液を柔らかい布に軽く含ませ汚れを落とします。その後、真水を含ませた柔らかい布を固く絞り、洗剤分をきれいに拭き取ります。乾いた布で水分を拭き取り、風通しをよくして日陰で乾燥させます。濃色のデニムなど、衣類の染料が本革に移ってしまうことがあります。汚れが付着したらすぐに拭き取ってください。

※ ガラスのお手入れ

リヤガラスやリヤクォーターガラスは、ガラスの内側に電熱線やアンテナ線が装着されています。

傷付け不要、これに沿って柔らかい布で拭いてください。

UVカット膜やIRカット膜を長持ちさせるために次のことをお守りください。

- 汚れがひどいときは、開閉をなるべく行わない
- みがき粉(コンパウンド)入りガラスクリーナーやワックス、洗剤等は使わない

フロントセンサーカメラのカバーや周辺に水やガラスクリーナーなどの液体がかからないようにしてください。

▶ フロントセンサーカメラ P.331

車外の清掃

走行後は、塗装面に付着したほこりなどを毛はたきなどで払い落としてください。飛び石などによる塗装面の傷は錆の原因になります。見つけたら早めに補修してください。

■洗車について

月に一度は洗車をするようにしてください。以下の場合は、必ず洗車をしてください。

- 凍結防止剤を散布した道路を走行したとき
- 海岸地帯を走行したとき
- コールタール、ばい煙、鳥のふん、虫、樹液などが付いたとき

■自動洗車機を使うとき

- 自動洗車機に記載されている指示にしたがう
- ドアミラーを格納する

■高圧洗浄機を使うとき

- 洗車ノズルと車体の距離を十分に離す
- ドアガラスやドアまわりなど開閉部分は、特に注意する
 - ▶ 近づけすぎると室内に水が入ることがあります。
- エンジンルームには水をかけない

☒車外の清掃

故意に空気取り入れ口に水をかけないでください。

故障の原因になります。

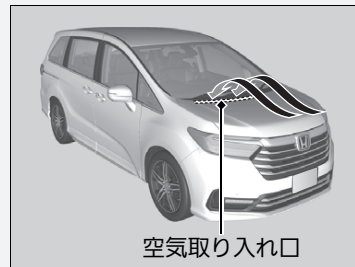

ワックスをかけるとき

ワックスは、月に1回程度または水をはじかなくなったときにかけてください。洗車した後や、車体表面が体温以下に下がっているときにかけるようにしてください。

バンパーなどの樹脂塗装部品のお手入れ

樹脂塗装部品に、ガソリン、オイル、ラジエーター液、バッテリー液などが付着するとしみや塗膜はがれの原因となります。付着した場合は、すぐに柔らかい布で拭き取ってください。

ガラスのお手入れ

ガラスクリーナーなどで拭いてください。

撥水ガラスについて

前席ウィンドー（ドアガラス）に撥水膜がコーティングしてあり、水滴をはじきます。水洗いするか、柔らかい湿った布などで拭き取ってください。

ガラスクリーナーを使うと一時的に水はじきが悪くなることがありますが、水洗いをすれば元に戻ります。水はじきが悪くなったときは、Honda 販売店にご相談ください。

ワックスをかけるとき

アドバイス

みがき粉(コンパウンド)入りのワックスは、使わないでください。塗装面に細かい傷が残ることがあります。

ワックスは Honda 純正ケミカル用品をお使いください。

バンパーなどの樹脂塗装部品のお手入れ

樹脂塗装部品の補修をする場合は、Honda販売店にご相談ください。

不適当な塗料を使うと塗膜を傷めます。

ガラスのお手入れ

水滴をはじく効果の持続時間には限りがあります。長持ちさせるために次のことを守ってください。

- 泥などの汚れがひどいときは、開閉をなるべく行わない
- みがき粉(コンパウンド)入りガラスクリーナーやワックス、洗剤等は使わない
- 金属製のもので霜取りなどを行わない
- 自動洗車機を使うときは、先に泥などの汚れを落とす

■ アルミホイールのお手入れ

アルミは塩分や汚れを嫌います。道路凍結防止剤や海水が付いたときは、柔らかい布やスポンジに中性洗剤を含ませ汚れを早めに落としてください。洗車後は、水が乾かないうちに拭きとってください。

■ ヘッドライト、制動灯の曇り

ヘッドライト、制動灯などのランプは、雨天走行や洗車などにより、レンズ面が一時的に曇ることがあります。また、ランプ内と外気との温度差により、レンズ内面が結露することもあります。

これは雨天時などに窓ガラスが曇るのと同様の自然現象で、機能上の問題ではありません。

また、ランプの構造上、レンズの縁に水滴が付着することがありますが、機能上の問題ではありません。但し、ランプ内に水がたまっている場合や大粒の水滴が付いている場合は Honda 販売店で点検を受けてください。

☒ アルミホイールのお手入れ

この車専用のホイールをお使いください。

専用以外のホイールを使うと、走行装置やブレーキ装置に支障をきたすおそれがあります。ホイール交換は、Honda 販売店にご相談ください。

硬いブラシやコンパウンド(研磨剤)の入った洗剤などは使わない。

変色やしみ、光沢の変化の原因になったり、傷をつけるおそれがあります。

■ 親水ミラーのお手入れ

雨天時の視認性向上のため、ミラー表面に付着した雨滴を膜のように広げる親水効果を持つコーティングを施しています。

■ 親水効果の回復

ミラー表面に汚れなどが付着して親水効果が低くなったときは、以下の手順を行うことにより効果が回復します。

1. ミラー表面を水洗いし、汚れを落とす。
2. 水を含ませたきれいな布で拭き取る。
 - ▶ 汚れが落ちない場合は純正ガラスクリーナーや家庭用中性洗剤を使用して洗淨後、十分な水で洗い流してください。
3. 5～9時間ほどミラー表面に太陽光を当てる。

☒ 親水ミラーのお手入れ

アドバイス

ミラーの親水効果が失われますので、以下の点にご注意ください。

- ミラー表面に撥水剤やワックスを付着させない
- 砂の付いた布や油膜取り剤(コンパウンドなど)でミラー表面をこすらない

アクセサリー

アクセサリーを取り付ける場合は、下記の項目を確認してください。

- アクセサリーをフロントガラスに取り付けていないか？
 - ▶ アクセサリーの揺れる動きが車外の状況認識を遅らせることがあります。
また、吸盤がレンズのはたらきをして、火災につながるおそれがあります。
- フロントガラス、ドアガラスやフロント、センター、リヤの各ピラーまわりにアクセサリーを取り付けていないか？
 - ▶ サイドカーテンエアバッグ*の作動の妨げになるので、上記の場所にはアクセサリーを取り付けしないでください。

※アクセサリーと改造



警告

不正改造は、法律に触れることはもちろん、思わぬ事故につながる可能性があります。

適正な性能や機能を発揮しなかったり、思わぬ事故につながる可能性があります。

電装品の分解、改造は行わないでください。故障や火災など思わぬ事故につながる可能性があります。

車の性能、品質を維持するために、Honda 車に最も適した Honda 純正部品をお使いください。

純正部品には下記のマークが付いています。

HONDA

GENUINE PARTS

お求め、装着に際しては、Honda 販売店にご相談ください。

改造や部品交換について

車の改造はしないでください。

Honda 純正部品以外の、車の性能や機能に適さない部品を使用しないでください。

Honda が国土交通省に届け出をした部品以外のものを装着すると、違反になることがあります。

診断コネクタは、故障診断用の診断装置などの機器のみを接続するためのものです。

それ以外の機器を接続すると、車の電子機器に悪影響をおよぼしたり、バッテリーがあがるなど、思わぬトラブルを招くおそれがあります。

無線装置などの取り付けの際には、必ず Honda 販売店にご相談ください。装置や取り付け方法が適切でない場合、電子機器部品に悪影響をおよぼすことがあります。

万一の場合には

この章では、万一の場合の対応方法について記載しています。

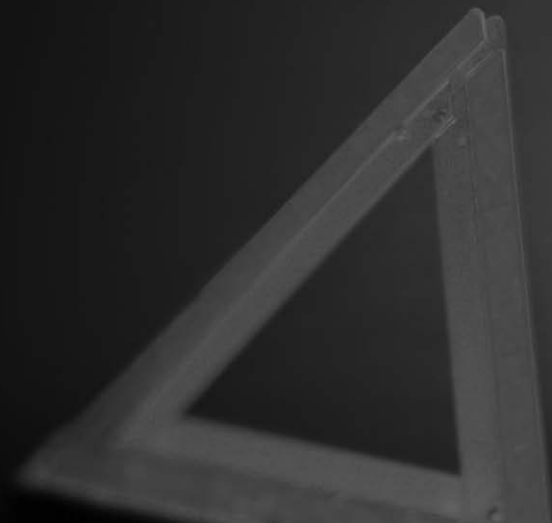

工具、発炎筒.....	417
パンクしたとき.....	418
パンクしたタイヤの応急修理.....	418
ジャッキの取り扱い.....	430
エンジンが始動しない	
エンジンの状態の確認.....	433
Honda スマートキーの電池が切れたとき... ..	434
緊急時のエンジン停止方法.....	435
12V バッテリーがあがったとき.....	436
セレクトレバーが動かない.....	438
オーバーヒート.....	439
警告灯の点灯 / 点滅.....	441

ヒューズ	
ヒューズの設置場所.....	445
ヒューズの点検と交換.....	454
けん引.....	455
テールゲートが開かないとき.....	457

工具の種類

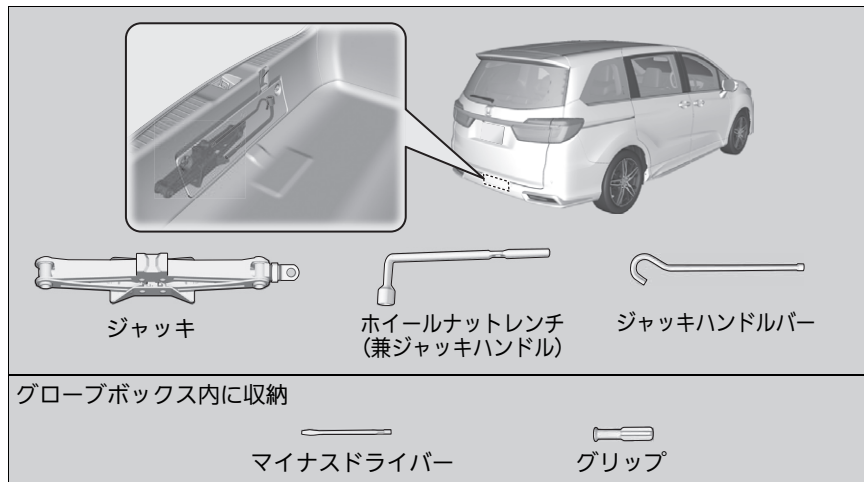

発炎筒

高速道路や踏切などの危険な場所で故障したときに使います。

発炎筒に記載されている次のことをよく読んであらかじめ確認しておいてください。

- 使いかた
- 使用上の注意
- 発炎時間
- 有効期限

📖 発炎筒 P.2

📖 工具の種類

ジャッキ、ジャッキハンドル、ジャッキハンドルバーはカーゴスペース内に収納されています。マイナスドライバーとグリップはグローブボックス内に収納されています。

📖 発炎筒

⚠️ 警告

ガソリンなどの燃えやすいもののそばで使わない。

火災や爆発のおそれがあります。

⚠️ 注意

発炎筒を使うときは、以下のことに注意する。

- お子さまにさわらせないください。いたずらなどにより発炎筒が発火して思わぬ事故ややけどの原因になります。
- 顔や身体に向けないください。思わぬ事故ややけどの原因になります。
- トンネル内では視界を悪くするので使用しないでください。トンネル内では非常点滅表示灯を使ってください。

パンクしたタイヤの応急修理

スペアタイヤの装備はありません。タイヤの損傷が激しい場合は、乗り物をけん引する必要があります。

単にタイヤに小さな穴がある場合、永久的な修理をするために最寄りの販売店へ運転することができるよう、損傷を一時的に補修するタイヤパンク応急修理キットで応急修理ができます。

パンクしたときは、ハンドルをしっかり握り徐々にブレーキをかけてスピードを落とし安全な場所に停車してください。

1. 地面が固く、滑らない、水平なところに車を停める。
2. セレクトレバーを **P** に入れる。
3. パーキングブレーキをかける。
4. 非常点滅表示灯を点滅させ、パワーモードを OFF モードにする。

▶パンクしたタイヤの応急修理

以下のような場合、**タイヤパンク応急修理キットは使用できません。Honda販売店またはロードサービスにご連絡ください。**

- 応急修理剤の有効期限が切れているとき
- タイヤが2本以上パンクしているとき
- 約4mm以上の切り傷や刺し傷によるパンクするとき
- 路面接地部以外が損傷を受けパンクしたとき

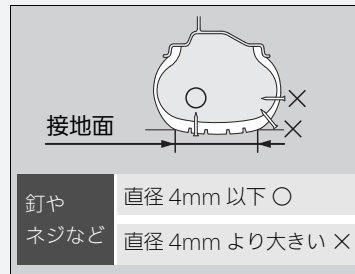

- ほとんど空気が抜けた状態で走行したとき
- タイヤがホイールから外れているとき
- ホイールが破損しているとき

タイヤに刺さったクギなどは抜かないでください。

抜いてしまうと、タイヤパンクの応急修理キットでは応急修理が不可能になる場合があります。

タイヤ応急修理の準備

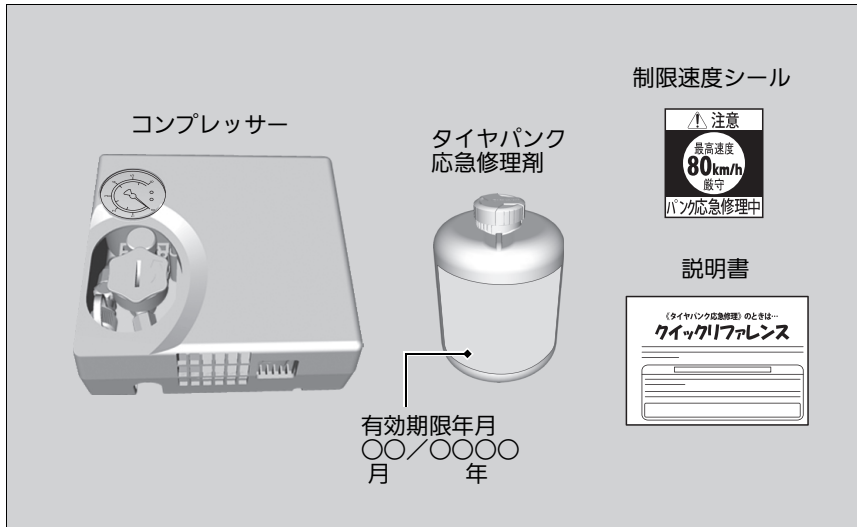

☒タイヤ応急修理の準備

応急修理をスムーズに行うため、タイヤパンク応急修理キットに付属の説明書をお読みください。

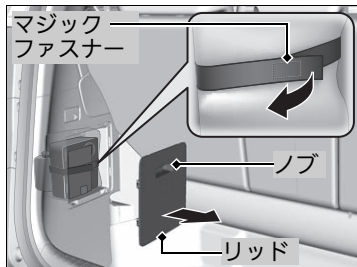

1. ノブを引いてカーゴスペース左側のリッドを開ける。
2. マジックファスナーを外し、タイヤパンク応急修理キットを取り出す。
3. 交通から遠ざけ、パンクしたタイヤ付近にキットを水平に置く。

次ページに続く

応急修理剤とエアの注入

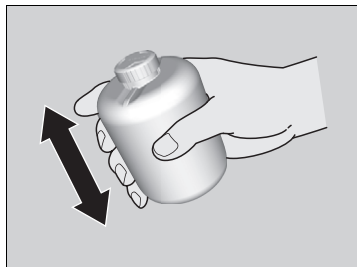
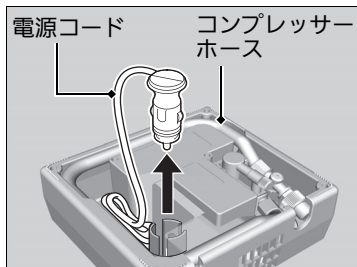

1. コンプレッサーからコンプレッサーホースと電源コードを取り出す。

2. コンプレッサーキャップを外す。

3. 応急修理剤のボトルをよく振る。

応急修理剤とエアの注入



警告

応急用修理剤は、飲用すると有害で、致命的になりうる物質を含んでいます。

誤って飲用した場合、

- できるだけたくさん水を飲んでください。
- ただちに医師の診察を受けてください。

目に入ったり皮膚に付いた場合

- 水でよく洗い流してください。
- 異常を感じたときはただちに医師の診察を受けてください。

お子さまが誤って手を触れないよう、保管、取り扱いに注意してください。

外気温が氷点下以下のときは応急修理剤は容易に流れないかもしれませんが、車内で温めると流れやすくなります。

応急修理剤が衣類などに付着すると、落ちないおそれがありますのでご注意ください。

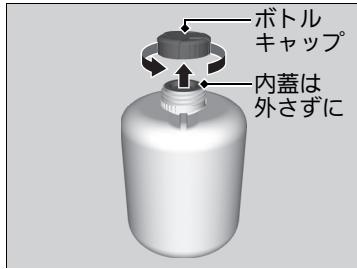

4. 応急修理剤のボトルキャップを外す。
▶ 内蓋は取り外さないでください。

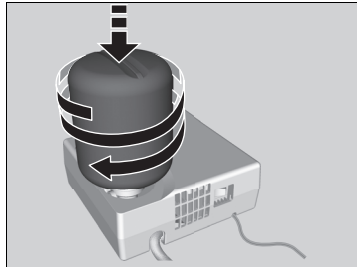

5. 応急修理剤の内蓋を付けたままの状態
で、ボトルをコンプレッサーにねじ込
む。
▶ ボトルがゆるまないようしっかりねじ
込んでください。

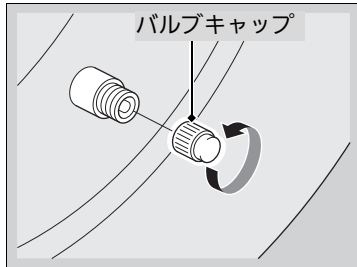

6. バルブからバルブキャップを取り外す。

❑応急修理剤とエアの注入

注入が終わった空ボトルはコンプレッサーか
ら取り外さないでください。

ボトルは取り外さずに、Honda 販売店か専門
修理工場までお持ちください。

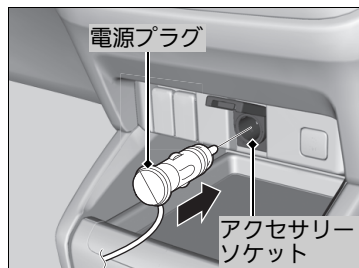
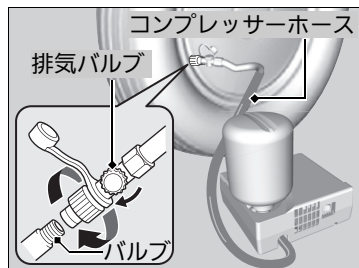

7. コンプレッサーホースをバルブにねじ込む。

▶ 排気バルブが閉まっていること、コンプレッサースイッチがOFFであることを確認してください。

8. コンプレッサーの電源プラグを、アクセサリソケットに差し込む。

▶ ドアや窓にコードをはさまないように注意してください。

☞ アクセサリソケット P.219

9. エンジンを始動する。

☞ 一酸化炭素について P.65

☞ 応急修理剤とエアの注入

警告

一酸化炭素を吸い込む危険性のある作業を避ける。

一酸化炭素は有毒です。一酸化炭素を吸い込むと意識不明になったり、死亡したりするおそれがあります。

密閉された場所での作業や、一酸化炭素を吸い込む危険性のある作業はしないでください。

降雪時や積雪のある場所では、エンジンをかけたままにしない。

周囲に積もった雪により排気ガスが滞留し車内に入ってくると、重大な傷害や死亡にいたるおそれがあります。

エンジンが始動している場合は、車両の周囲の雪を取り除くなどしてください。

アドバイス

15分以上コンプレッサーを使用しないでください。

コンプレッサーは過熱し、破損するおそれがあります。

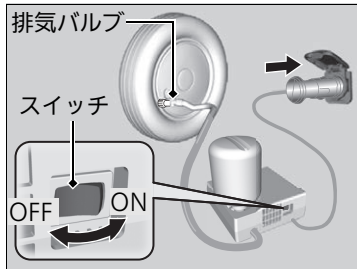

10. コンプレッサーのスイッチを ON にして、指定の空気圧まで高める。

☒ 応急修理剤とエアの注入

コンプレッサーホースを取り付けるときは、コンプレッサーの電源を OFF にしてください。

コンプレッサーの電源を ON にすると、振動して音が聞こえます。

応急修理剤が注入されている間、圧力は一時的に高くなります。注入が完了すると圧力は落ちますが、再度上昇します。これは正常です。正しい空気圧を測定するためには、応急修理剤が注入された後にコンプレッサーのスイッチを OFF してください。

指定空気圧は、運転席側横の車体にある空気圧ラベルを確認してください。

10 分以内に指定空気圧にならないときは、応急修理剤による応急修理はできません。Honda 販売店やロードサービスに連絡してください。

11. コンプレッサーのスイッチを OFF にする。
 - ▶ コンプレッサーに付属の空気圧計で、空気圧を確認します。
 - ▶ 空気を入れすぎたときは、排気バルブをゆるめて空気を抜きます。応急修理剤のふきこぼれに注意してください。
12. コンプレッサーの電源プラグを、アクセサリーソケットから外す。
13. コンプレッサーホースを取り外し、ホースキャップを取り付ける。
 - ▶ コンプレッサーホースを外すときは応急修理剤のふきこぼれに注意してください。
ふきこぼれた修理剤は、布などで拭き取ってください。
14. タイヤパンク応急修理キットをカーゴスペースに格納する。
 - ▶ ボトルはコンプレッサーから外さないでください。

▶▶応急修理剤とエアの注入

タイヤパンク応急修理剤の購入および空きボトルの適切な処分については販売店にお尋ねください。

Honda 販売店やロードサービスにタイヤ交換または修理を依頼する際には、タイヤパンク応急修理剤を使用したことを知らせてください。

備え付けのコンプレッサーは、乗用車タイプの空気充填用です。取り扱いの際には、以下の点にご注意ください。

- コンプレッサーの電源は自動車用12V専用です。他の電源は使用しないでください。
- 使用中、コンプレッサーの表面が熱くなりません。15分以上は連続して使用しないでください。また、再使用する場合は、コンプレッサーが冷えてからお使いください。

点検走行

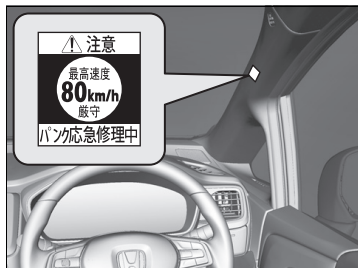

1. 速度制限シールを、運転者のよく見える位置に貼る。
2. 点検走行を開始する。
 - ▶ 法定速度を守ってください。高速道路では80km/h以下を厳守してください。
3. 10分または5km走行したあと安全な場所に車を停める。

点検走行

警告

一酸化炭素を吸い込む危険性のある作業を避ける。

一酸化炭素は有毒です。一酸化炭素を吸い込むと意識不明になったり、死亡したりするおそれがあります。

密閉された場所での作業や、一酸化炭素を吸い込む危険性のある作業はしないでください。

降雪時や積雪のある場所では、エンジンをかけたままにしない。

周囲に積もった雪により排気ガスが滞留し車内に入ってくると、重大な傷害や死亡にいたるおそれがあります。

エンジンが始動している場合は、車両の周囲の雪を取り除くなどしてください。

注意

ハンドルのパッドにシールを貼らない。

SRS エアバッグが正常に機能しなくなります。

警告灯やスピードメーターが見えない位置に貼らない。

安全運転の妨げとなります。

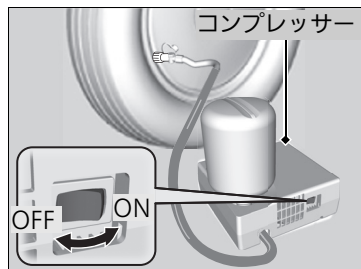

4. タイヤのバルブにコンプレッサーホースをきつく締め付ける。
5. コンプレッサーに付属の空気圧計で空気圧を点検する。
 - ▶ コンプレッサーのスイッチをONにしないでください。
 - 空気圧が130kPa(1.3 kgf/cm²)未満の場合：
応急修理剤では修理できません。
運転を中止して Honda 販売店またはロードサービスに連絡してください。
 - 空気圧が、運転席横の車体に貼ってあるラベルに記載されている空気圧の場合：
応急修理は完了です。
 - 空気圧が 130kPa(1.3 kgf/cm²)以上、運転席横の車体に貼ってあるラベルに記載されている空気圧以下の場合：
コンプレッサーを使って指定の空気圧まで高める。
Honda 販売店または専門修理工場に到着するまで、ステップ 2 から 4 までを繰り返す。
 - ▶ 高速道路では 80km/h 以下で、法定速度を守って指定の Honda 販売店または専門修理工場でのタイヤの修理、交換を行ってください。

点検走行

走行前に、コンプレッサーなどの積み忘れがないか、しっかりと確認してください。

6. タイヤバルブからコンプレッサーホースを外しバルブキャップを取り付ける。
7. コンプレッサーなどをカーゴスペースに収納する。

■タイヤ空気圧の補充

装備されているコンプレッサーを使用して、パンクしていないタイヤの空気圧を補充することができます。

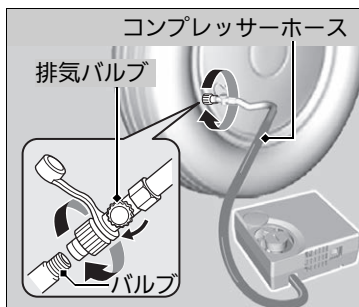

1. コンプレッサーを準備する。
2. 交通から遠ざけ、空気を補充するタイヤ付近にキットを水平に置く。
3. バルブからバルブキャップを取り外す。
4. バルブにコンプレッサーホースを確実に取り付ける。
▶ 排気バルブが閉まっていることを確認してください。
5. コンプレッサーの電源プラグを、アクセサリースOCKETに差し込む。
▶ ドアや窓にコードをはさまないように注意してください。
☑ アクセサリースOCKET P.219
6. エンジンを開始する。
☑ 一酸化炭素について P.65

☒タイヤ空気圧の補充

⚠警告

一酸化炭素を吸い込む危険性のある作業を避ける。

一酸化炭素は有毒です。一酸化炭素を吸い込むと意識不明になったり、死亡したりするおそれがあります。

密閉された場所での作業や、一酸化炭素を吸い込む危険性のある作業はしないでください。

降雪時や積雪のある場所では、エンジンをかけたままにしない。

周囲に積もった雪により排気ガスが滞留し車内に入ってくると、重大な傷害や死亡にいたるおそれがあります。

エンジンが始動している場合は、車両の周囲の雪を取り除くなどしてください。

コンプレッサーのスイッチをONにすると、振動して音が聞こえますが、故障ではありません。

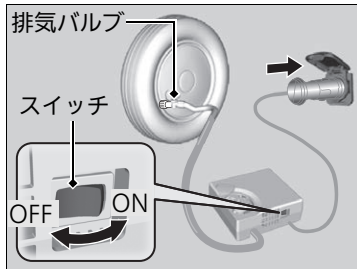

7. コンプレッサーのスイッチを ON にして、指定の空気圧まで高める。
8. コンプレッサーのスイッチを OFF にする。
 - ▶ コンプレッサーに付属の空気圧計で、空気圧を確認します。
 - ▶ 空気を入れすぎたときは、排気バルブをゆるめて空気を抜きます。
9. エンジンを止め、コンプレッサーの電源プラグを、アクセサリーソケットから外す。
10. コンプレッサーホースを外す。
11. コンプレッサーをカーゴスペースに収納する。

☒タイヤ空気圧の補充

アドバイス

備え付けのコンプレッサーは、乗用車タイプの空気充填用です。取り扱いの際には、以下の点にご注意ください。

- コンプレッサーの電源は自動車用12V専用です。他の電源は使用しないでください。
- 使用中、コンプレッサーの表面が熱くなります。15分以上は連続して使用しないでください。また、再使用する場合は、コンプレッサーが冷えてからお使いください。

タイヤの空気圧を空気圧計で確認するときは、コンプレッサーのスイッチを OFF にしてください。

ジャッキの取り扱い

ジャッキのかけかた

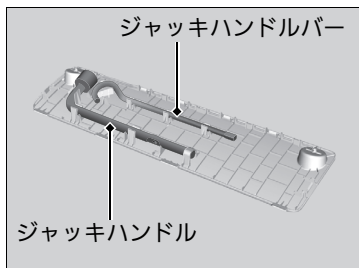
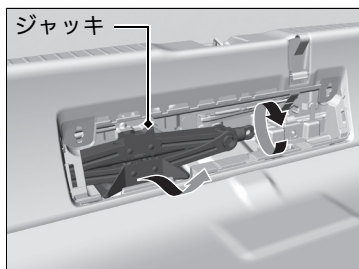
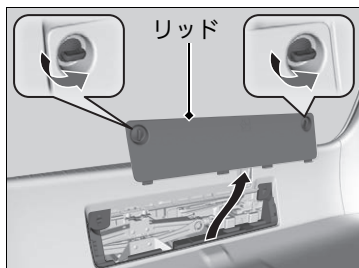

1. 地面が固く、滑らない、水平なところに車を停める。
2. セレクトレバーを **P** に入れる。
3. パーキングブレーキをかける。
4. パワーモードを OFF モードにする。
5. リッドを開ける。
6. ジャッキをゆるめて外す。
7. リッドの裏側についているジャッキハンドル、ジャッキハンドルバーを外す。

※ジャッキのかけかた

⚠警告

車がジャッキだけで支えられているときは、車の下に入らない。

車がジャッキから外れて、車の下にいる人が重大な傷害を負うおそれがあります。

⚠注意

ジャッキを使うときは安全のため、次のことを必ず守る。

- エンジンをかけたままにしない
- 地面が固い平らなところ以外では使用しない
- ジャッキポイント以外にかけない
- 人や荷物を乗せたままにしない
- ジャッキ使用中に車内に入らない
- ジャッキの上や下にもものを入れたりしない

この車に搭載されているジャッキをお使いください。

他のジャッキでは支えられる重量(呼荷重)が不足したり、形状が合わないことがあります。

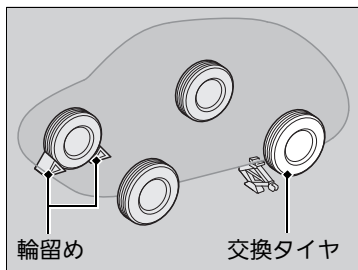

8. 交換するタイヤの対角線上にあるタイヤの前後に、石などで輪留めをする。

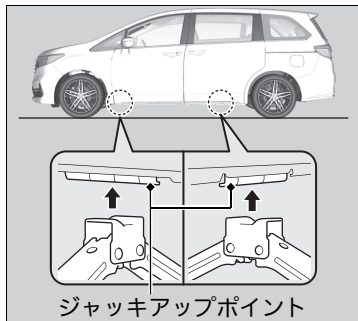

9. 交換するタイヤに最も近いジャッキポイントの下にジャッキを置く。

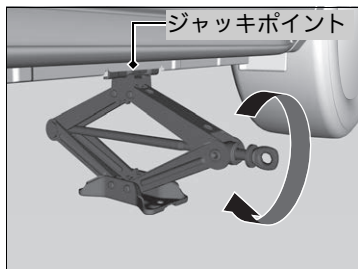

10. ジャッキの上部がジャッキポイントに接触するまで図の部分を実印の方向に回す。

▶ ジャッキの溝にジャッキポイントがはまったことを確認します。

▶▶ ジャッキのかけかた

注意

後輪タイヤを交換するときは、パワースライドドアのメインスイッチを OFF にする。

誤ってスイッチに触れたりしてドアが開き、思わぬ事故を起こすおそれがあります。

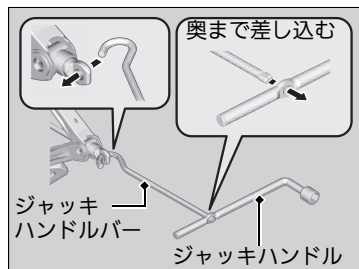

11. ジャッキハンドルとジャッキハンドルバーを使って、タイヤが地面から離れるまで車体を上げる。

エンジンの状態の確認

エンジンが始動しない場合、スターターの状態を確認してください。

❏ エンジンの状態の確認

すぐに車を動かす必要がある場合は、ブースターバッテリーを利用してジャンプスタートさせます。

❏ ジャンプスタートの方法 P.436

スターターの状態	確認項目
<p>スターターが全く回らない！ スターターの回転が非常に遅い！</p> <p>バッテリーがあがっていることなどが考えられます。右記の項目をチェックして適切な対応をしてください。</p>	<p>マルチインフォメーションディスプレイの表示を確認する 「キーでスイッチに触れてください」のメッセージが表示されているとき</p> <ul style="list-style-type: none"> エンジン始動の作動範囲を確認します。 ❏ ENGINE START/STOP スイッチ P.174 <p>ボタンを押してもキーのインジケーターが点灯しないとき</p> <p>❏ Honda スマートキーの電池が切れたとき P.434</p> <p>室内灯などの明るさを確認する 室内灯などを点灯し、明るさを確認します。</p> <ul style="list-style-type: none"> 室内灯などが非常に暗い、または全く点灯しない場合 室内灯などの明るさに問題がない場合 ❏ ヒューズの点検と交換 P.454
<p>スターターは正常に回るが…</p> <p>ヒューズに問題があることなどが考えられます。右記の項目をチェックして適切な対応をしてください。</p>	<p>エンジン始動の手順を実行する もう一度、正しいエンジン始動操作をしてみてください。 ❏ エンジンの始動 P.241</p> <p>イモビライザーシステム表示灯を確認する イモビライザーシステム表示灯が点滅しているときは、エンジンの始動ができません。</p> <p>❏ イモビライザーシステム P.168</p> <p>燃料の量を点検する 燃料が入っているか確認してください。 ❏ 燃料計 P.98</p> <p>ヒューズを点検する 全てのヒューズを確認してください。 ❏ ヒューズの点検と交換 P.454</p>

以上の確認をしてもエンジンが始動しない場合は、Honda 販売店で点検を受けてください。

Honda スマートキーの電池が切れたとき

ENGINE START/STOP によるパワーモードの操作やエンジンの始動ができない場合、以下の手順を行ってください。

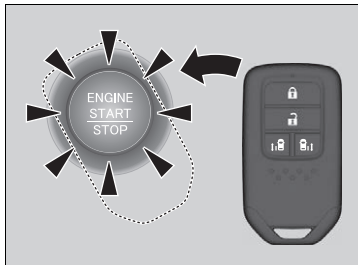

1. **ENGINE START/STOP** を押す。
▶ 「ピーピーピーピーピーピー」とブザーが鳴り、**ENGINE START/STOP** が約30秒間点滅します。
2. **ENGINE START/STOP** が点滅している間に、Honda スマートキーの Honda エンブレムをスイッチに接触させる。
▶ 「ピッ」とブザーが鳴り、**ENGINE START/STOP** が約10秒間点灯します。
3. **ENGINE START/STOP** が点灯している間に、右足でブレーキペダルを踏みながら、**ENGINE START/STOP** を押す。
▶ ブレーキペダルを踏んでいないときは、アクセサリモードになります。

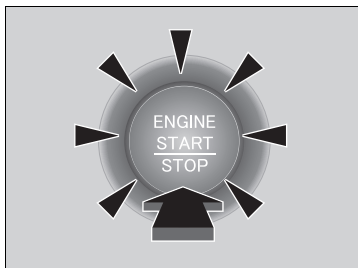

緊急時のエンジン停止方法

ENGINE START/STOP ボタンは走行中、緊急事態の場合にエンジンを停止するために使用することができます。

エンジンを停止しなければならない場合は、以下のいずれかを行ってください：

- **ENGINE START/STOP** を約 2 秒以上押す
- **ENGINE START/STOP** を連続して 3 回押す

このとき、ハンドルはロックしません。

エンジンが停止すると、パワーモードはアクセサリーモードになります。

パワーモードを OFF にするには、車両が完全に停止後に以下の操作を行ってください：

1. セレクトレバーを **P** に入れる。
2. ブレーキペダルを踏まずに **ENGINE START/STOP** を 2 回連続して押す。

緊急時のエンジン停止方法

緊急時など必要な場合以外は、走行中に

ENGINE START/STOP を押さないでください。

走行中に **ENGINE START/STOP** を押すとブザーが鳴ります。

ジャンプスタートの方法

処置のしかた

まず、ボンネットを開け、バッテリーの状態を確認します。バッテリー液が凍っている場合はバッテリー液が溶けるまでジャンプスタートはできません。次に、オーディオやライトなどの電源を OFF にしてください。ブースターケーブルのクリップは、エンジンの振動などで外れないように確実に固定してください。また、ケーブルの巻き込みに注意してください。

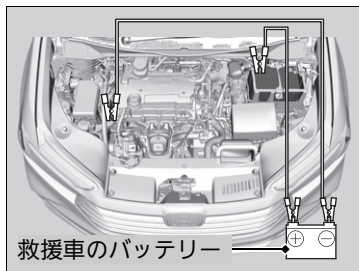

1. 自車と救援車のパワーモードをOFFモードにする。
2. ブースターケーブルを、自車のバッテリーの ⊕ 端子に接続する。
3. ケーブルの反対側を、救援車のバッテリーの ⊕ 端子に接続する。
 - ▶ 救援車には、12Vのバッテリーを装着している車を使用してください。
 - ▶ 自動車用充電器を使用する場合は、電圧を 15V 以下に設定してください。
4. もう1本のブースターケーブルを、救援車のバッテリーの ⊖ 端子に接続する。
5. ケーブルの反対側を、自車のエンジンのスタッドボルトに接続する。
6. 救援車のエンジンを始動し、回転数を少し高めにする。
7. 自車のエンジンを始動する。

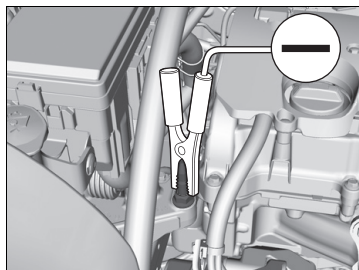

※ジャンプスタートの方法

警告

ジャンプスタートは、正しい手順で慎重に行う。
ジャンプスタートの操作を間違えると、バッテリーが爆発し、重大な傷害を受けるおそれがあります。
タバコの火、火花、炎をバッテリーから遠ざけ、正しい手順で行ってください。

アドバイス

気温が極端に低い場所にバッテリーを長時間にわたって置くと、内部のバッテリー液が凍結するおそれがあります。

バッテリー液が凍結したバッテリーでジャンプスタートすると、バッテリーが壊れることがあります。

寒冷時は、バッテリーの性能が低下します。エンジン始動に支障をきたすことがありますので、液量、比重の確認をし、必要に応じて液の補給や充電をしてください。

金属どうしがきちんと接続されているか確認してください。

ケーブルをエンジンのスタッドボルト以外に接続しないでください。

バッテリー液が不足しているときは、使用しないでください。

バッテリー内部の劣化が進むおそれがあります。

エンジン始動後の作業

自車のエンジンが始動したら、下記の手順でブースターケーブルを取り外します。

1. 自車のエンジンのスタッドボルトからケーブルを外す。
2. ケーブルの反対側を、救援車のバッテリーの ⊖ 端子から外す。
3. 自車のバッテリーの ⊕ 端子からケーブルを外す。
4. ケーブルの反対側を、救援車のバッテリーの ⊕ 端子から外す。

Honda 販売店や最寄りのガソリンスタンドなどで点検を受けてください。

⚠エンジン始動後の作業



警告

バッテリーを扱うときは、火気を近づけない。

バッテリーから発生する可燃性のガスに引火すると、バッテリーが爆発し、重大な傷害を受けたり死亡したりするおそれがあります。

バッテリーを扱うときは、保護衣・保護面を着用するか、Honda販売店でバッテリーのメンテナンスを受けてください。

バッテリー液の取り扱いに注意する。

バッテリー液は希硫酸です。目や皮ふに付くとその部分が侵されますので十分注意してください。

- 万一、付着したときはすぐに多量の水で少なくとも5分間以上洗浄する
- 飲み込んだときはすぐに多量の飲料水を飲む

応急処置後は、専門医の診察を受けてください。

ブースターケーブルの端子どうしが接触しないよう注意してください。

セレクトレバーが動かない

セレクトレバーが、**P**の位置でロックされて動かなくなったら、下記の方法で解除してください。

■ロックを解除する

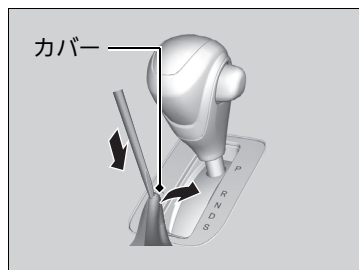

1. パーキングブレーキをかける。
2. パワーモードを OFF モードにする。
3. 細いマイナスドライバーの先端に布を巻き、シフトロック解除穴のカバーを外す。
▶ マイナスドライバーの先端を、図のように切り欠きに入れて外します。

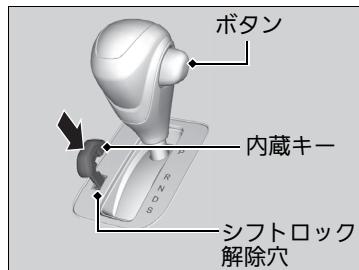

4. シフトロック解除穴に内蔵キーを差し込む。
5. キーを押しながらセレクトレバーのボタンを押し、セレクトレバーを**N**に入れる。
▶ ロックが解除されました。Honda販売店で、早めに点検を受けてください。

オーバーヒートしたときの対処方法

次のようなときは、オーバーヒートです。

- 水温計が **[H]** の目盛に入ったり、エンジンの力が急に落ちる
- マルチインフォメーションディスプレイに「エンジン冷却水高温 安全な場所に車両を停車し運転を停止してください」とメッセージが表示される
- エンジンルームから蒸気が立ちのぼっている

■最初にすること

1. ただちに車を安全な場所に停める。
 - ▶ セレクトレバーを **[P]** に入れ、パーキングブレーキをかけます。
2. すべてのアクセサリーの電源を切り、非常点滅表示灯を点滅させます。
 - ▶ **蒸気が出ていない場合**：エンジンをかけたままボンネットを開ける。
 - ▶ **蒸気が出ている場合**：エンジンを停止し、蒸気が出なくなってからボンネットを開ける。

※オーバーヒートしたときの対処方法



蒸気が出ている場合は、蒸気が出なくなるまでボンネットを開けない。

ラジエーターから噴き出る蒸気や熱湯に触れると、重大な傷害を受けるおそれがあります。

エンジンが熱いうちにラジエーターキャップを外さない。

冷却水が噴き出し、重大な傷害を受けるおそれがあります。必ずラジエーターが十分に冷えてからキャップを外してください。

アドバイス

水温計が **[H]** の目盛まで上がった状態で運転すると、エンジンを著しく損傷するおそれがあります。

マルチインフォメーションディスプレイに「エンジン冷却水高温 安全な場所に車両を停車し運転を停止してください」とメッセージが表示された状態で運転すると、エンジンを著しく損傷するおそれがあります。

冷却水がもれている場合は、Honda販売店に修理を依頼してください。

■次にすること

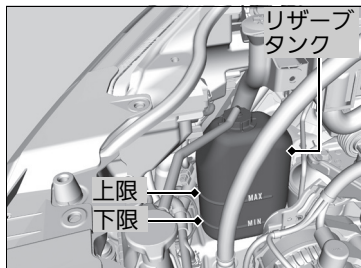

1. 冷却ファンの作動を確認し、水温計の目盛が下がってからエンジンを停止する。
▶ 冷却ファンが作動していない場合は、すぐにエンジンを停止します。
2. エンジンが冷えてから冷却水量、ホースなどからの水漏れを点検する。
▶ 冷却水量が不足していたら、ラジエーターとリザーブタンクに冷却水を補給します。冷却水がない場合は、応急的に水を補給します。

■最後にすること

- 十分にエンジンが冷えたら、エンジンを始動し水温計を確認する。水温計が **H** の目盛より下がった場合は、運転を再開します。下がらないときは、Honda 販売店に修理を依頼します。

「エンジン油圧異常」の警告メッセージが表示された



エンジン油圧異常
安全な場所に停車し
運転を停止してください

■表示の理由

エンジン内部を潤滑しているオイルの油圧が低下すると表示されます。

■表示されたらすぐのこと

1. ただちに車を水平で安全な場所に停車する。
2. 非常点滅表示灯を点滅させる。

■車を停車してからすること

1. エンジンを停止させ、3分間ほど放置する。
2. ボンネットを開け、エンジンオイルの量を確認する。
 - ▶ 必要に応じて、エンジンオイルを補給してください。
3. エンジンを始動する。
 - ▶ 油圧警告メッセージが消えた：運転を再開してください。
 - ▶ 10秒以内に油圧警告メッセージが消えない：エンジンを停止させ、ただちにHonda 販売店に修理を依頼してください。

※「エンジン油圧異常」の警告メッセージが表示された

■アドバイス

油圧が低い状態でエンジンを回転させると、エンジンが破損するおそれがあります。

充電警告灯が点灯した



■点灯の理由

バッテリーが充電されていないと点灯します。

■点灯したらすること

安全な場所に停車して、ただちに Honda 販売店で点検を受けてください。

☒充電警告灯が点灯した

一時的に停車する場合は、エンジンを停止しないでください。

エンジンを始動すると、バッテリーが急速に放電します。

PGM-FI 警告灯が点灯 / 点滅した



■点灯 / 点滅の理由

- エンジンの排気ガス制御システムが異常のとき点灯します。
- エンジン各気筒の失火状態を検知したときに点滅します。

■点灯したときは

高速走行を避けて、ただちに Honda 販売店で点検を受けてください。

■点滅したときは

枯草などの可燃物のない安全な場所に停車し、10 分以上エンジンを停止して冷えるまでお待ちください。

ブレーキ警告灯(レッド)が点灯した



■点灯の理由

- ブレーキフルードが減っているときに点灯します。
- ブレーキ配分機能が異常のときに点灯します。

■走行中に点灯したらすること

- ブレーキペダルを軽く踏んで、ペダルの圧力を確認する。
- ブレーキフルード量を確認する。

※PGM-FI 警告灯が点灯 / 点滅した

アドバイス

点灯したときは

PGM-FI 警告灯が点灯したまま運転すると、排気ガス制御システムとエンジンを損傷する場合があります。

点滅したときは

エンジン再始動後、警告灯が再び点滅するときは、50km/h 以下の速度で最寄りの Honda 販売店まで走行し点検を受けてください。

※ブレーキ警告灯(レッド)が点灯した

ただちに、Honda 販売店に修理を依頼してください。

ブレーキフルードが減っている状態で運転することは危険です。

ブレーキペダルに抵抗がない場合は、ただちに安全な場所に車を停めてください。必要に応じて、ギヤを落とします。

ABS 警告灯と同時に点灯した場合は、急ブレーキ時に車両が不安定になる可能性があります。高速走行や急ブレーキを避けてください。ただちに、Honda 販売店に修理を依頼してください。

ブレーキシステム警告灯(オレンジ)と同時に点灯した場合は、ただちに安全な場所に停車し、Honda 販売店で点検を受けてください。

EPS(電動パワーステアリング)システム警告灯が点灯した



■点灯の理由

- EPS が異常のときに点灯します。

■点灯したらすること

- 安全な場所に停車し、エンジンを再始動する。

その後も走行中に点灯する場合は、ただちに Honda 販売店で点検を受けてください。

ヒューズの設置場所

電気装置が作動しない場合、パワーモードを OFF モードにして、ヒューズが切れていないか確認します。ヒューズは、4 つのヒューズボックスに入っています。

エンジンルーム内のヒューズボックス

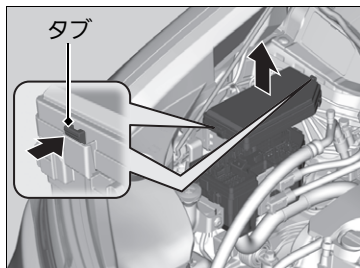

エンジンルーム内の運転席側に付いているウォッシャータンクの隣にあります。タブを押して開けてください。

※エンジンルーム内のヒューズボックス

ヒューズボックスのフタに、ヒューズの場所が表示してあります。

ヒューズ番号とフタの番号で、該当するヒューズの位置を確認してください。

■各ヒューズの装備と容量

容量に()がついているヒューズは、装備が無い場合でもヒューズが入っている場合があります。

表示	装備	容量
	EPS	70A
	リヤヒューズボックス	(70A)
	ABS/VSA モーター	30A
1	ABS/VSA	40A
	スターター	30A
	マグネチックスイッチ	30A
	メインヒューズ	120A
	イグニッションメイン	30A
	ヒューズボックスメイン 1	60A
	ヒューズボックスメイン 2	60A
	リヤブローア	40A
	イグニッション メイン 2	30A
	リヤデフロスター	40A
2	運転席側パワースラ イドドアモーター	(40A)
	ヒーターモーター	40A
	フロントワイパー	30A
	ヒューズボックス メイン 3	30A
	メインファンモーター	30A

表示	装備	容量
	DC/DC2	30A
3	DC/DC1	30A
—	—	(30A)
	サブファンモーター	30A
4	IGPS	7.5A
5	STRLD	7.5A
6 —	—	—
7 —	—	—
8 —	—	—
9 —	—	—
10 —	—	—
11	バックアップ 2	30A
12	運転席側イージー ドアクローザー	(20A)
13	右側ライトコント ロールモジュール	10A
14	非常点滅表示灯	10A
15	FI-ECU	10A
16	イグニッションコイル	15A
17	制動灯	10A
18	左側ライトコント ロールモジュール	10A
19	トラクションコント ロールユニット	(15A)
20	右側ヘッドライト ロービーム	10A

表示	装備	容量
21	IGP	15A
22	ドライブバイワイヤ	15A
23	左側ヘッドライト ロービーム	10A
24	ホーン	10A
25	MG クラッチ	7.5A
26	フォグライト	(10A)
27	スモールメイン	20A
28	室内灯	7.5A
29	バックアップ	10A

室内運転席側のヒューズボックス

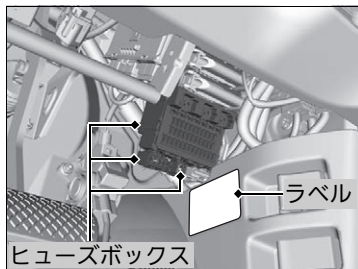

アクセルペダルの上方にあります。

※室内運転席側のヒューズボックス

ヒューズボックスの下に貼ってあるラベルに、ヒューズの場所が表示してあります。ヒューズ番号とラベルの番号で、該当するヒューズの位置を確認してください。

■各ヒューズの装備と容量

容量に()がついているヒューズは、装備が無い場合でもヒューズが入っている場合があります。

表示	装備	容量
1	エアコン	7.5A
2	デイトムランニングライト	(7.5A)
3 —	—	—
4	リヤワイパー	10A
5	OP1/メーター	7.5A
6	スターターモーター	7.5A
7	オプション	7.5A
8	VB ソレノイド	10A
9	フューエルポンプ	15A
10	ABS/VSA リレー/ ABS/VSA	7.5A
11 —	—	—
12	フロントワイパー	7.5A
13	発電機	10A
14	アクセサリソケット (コンソール)	20A
15	運転席パワーシート (リクライニング)	(20A)
16	—	(20A)

表示	装備	容量
17	シートヒーター	(20A)*
18 —	—	—
19	運転席側ドアアンロック	10A
20	助手席側ドアアンロック	10A
21 —	—	—
22	運転席側ドアロック	10A
23 —	—	—
24	SRS エアバッグ	10A
25	室内イルミネーション	10A
26	ACC キーロック	7.5A
27	車幅灯	7.5A
28	アクティブ コーナリングライト	10A※1
29	右側ヘッドライト ハイビーム	10A
30	ウォッシュャー	15A
31	Honda スマートキー システム	10A
32	運転席パワー ウィンドー	20A
33	助手席パワー ウィンドー	20A
34	後席左側パワー ウィンドー	20A

表示	装備	容量
35	後席右側パワー ウィンドー	20A
36	運転席パワーシート (前後スライド)	(20A)
37	アクセサリ	7.5A
38 —	—	—
39	左側ヘッドライト ハイビーム	10A
40	フロントアクセサリ ソケット	20A
41	助手席側ドアロック	10A
42	ドアロック	20A
1	フューエルポンプ	7.5A
2 —	—	—
左側		
1	ライトコントロール モジュール VBU	7.5A
右側		
2	ライトコントロール モジュール VBU	7.5A
3	オーディオサブ	(7.5A)
4	IGPS (RAD ファン モーター)	7.5A

※1 : アクティブコーナリングライト装備車

室内助手席側のヒューズボックス

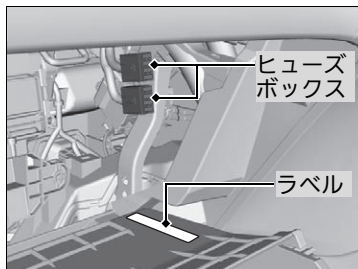
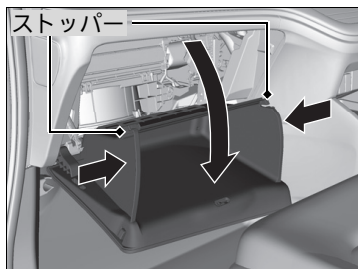
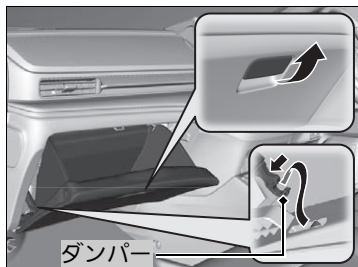

1. グローブボックスを開け、ダンパーを外す。

2. グローブボックスの両側に付いているストッパーを内側に押し込み、グローブボックスを下ろす。

エアコンフィルターの右側にあります。

室内助手席側のヒューズボックス

下ろしたグローブボックスの裏側に貼ってあるラベルに、ヒューズの場所が表示してあります。

ヒューズ番号とラベルの番号で、該当するヒューズの位置を確認してください。

■各ヒューズの装備と容量

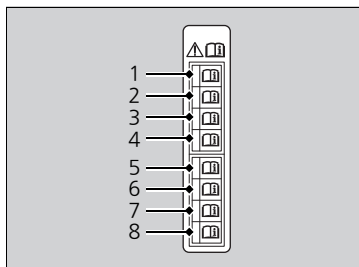

容量に()がついているヒューズは、装備が無い場合でもヒューズが入っている場合があります。

表示	装備	容量
1	ヘッドライトメイン (ライトコントロール モジュール)	15A
2	電気リカル オイルポンプ	(10A)
3	イグニッション	7.5A
4	バックアップ 2 メイン	10A
5	ACC	7.5A
6	オーディオ	15A
7	MICU	7.5A
8	ABS/VSA	7.5A

室内カーゴスペース左側のヒューズボックス

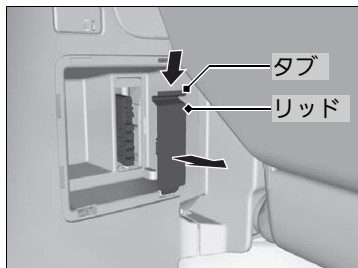
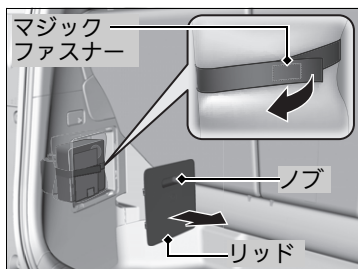

1. ノブを引いてカーゴスペース左側のリッドを開ける。
2. マジックファスナーを外し、タイヤパンク応急修理キットを取り出す。
3. タブを押しながら手前に引いてリッドを開ける。

室内カーゴスペース左側のヒューズボックス

リッドの裏側に貼ってあるラベルに、ヒューズの場所が表示してあります。ヒューズ番号とラベルの番号で、該当するヒューズの位置を確認してください。

■各ヒューズの装備と容量

容量に()がついているヒューズは、装備が無い場合でもヒューズが入っている場合があります。

キックセンサー付きパワーテールゲート
非装備車

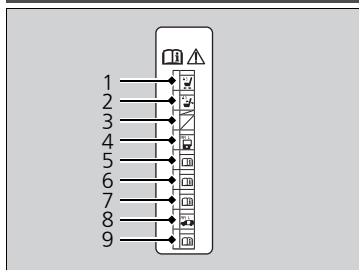

表示	装備	容量
1	—	(20A)
2	—	(20A)
3 —	—	—
4	助手席側イージー ドアクローザー	(20A)
5	リフトアップシート 1	(40A) ^{※1}
6	リフトアップシート 2	(30A) ^{※1}
7	リアルタイム AWD ユニット	(30A) ^{※2}
8	助手席側パワー スライドドア	(40A)
9	—	(30A)

※1 : リフトアップシート車

※2 : リアルタイム AWD 車

キックセンサー付きパワーテールゲート
装備車

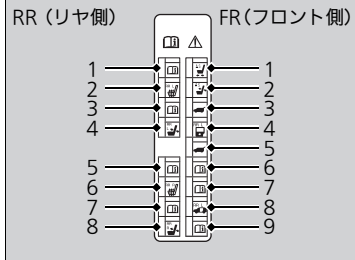

RR (リヤ側)
使用していません。

FR (フロント側)

表示	装備	容量
1	助手席パワーシート (前後スライド)	(20A)
2	助手席パワーシート (リクライニング)	(20A)
3	パワーテールゲート クローザー	(20A)
4	助手席側イージー ドアクローザー	(20A)
5	パワーテールゲート モーター	(40A)
6	—	(30A)
7	リアルタイム AWD ユニット※1	(30A)
8	助手席側パワー スライドドア	(40A)
9	—	(30A)

※1 : リアルタイム AWD 車

万
一
の
場
合
に
は

ヒューズの点検と交換

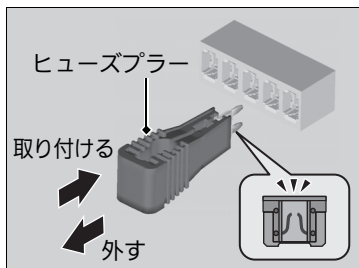
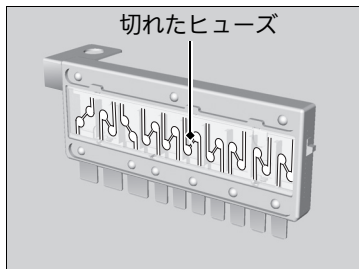

1. パワーモードを OFF モードにし、ヘッドライトとすべてのアクセサリを OFF にする。
2. エンジンルーム内のヒューズボックスのフタを取り外し、大きいヒューズを点検する。
 - ▶ 切れているヒューズがあったら、プラスドライバーでネジを外し、新しいものと交換してください。
3. エンジンルーム内と、室内の小さいヒューズを点検する。
 - ▶ 切れているヒューズがあったら、ヒューズプラーで引き抜き、新しいものと交換してください。

※ヒューズの点検と交換

アドバイス

規定容量より大きいヒューズに交換すると、電気系統を損傷する危険性が高くなります。交換したあと、すぐにヒューズが切れるような場合は、Honda 販売店で点検を受けてください。

ヒューズは同じ規定容量のヒューズと交換してください。

※各ヒューズの装備と容量

P.446, 448, 450, 452

エンジンルーム内のヒューズボックスには、ヒューズプラーがついています。ヒューズプラーは、切れている小さいヒューズを引き抜くときに使います。

非常時のけん引

けん引するときは、Honda 販売店にご連絡ください。けん引は専門業者に依頼して2WD車は四輪または前輪、リアルタイムAWD車は四輪を持ち上げて行ってください。

■ やむをえずけん引される場合

やむをえず四輪を接地させてロープでけん引を行う場合、次の方法で行ってください。

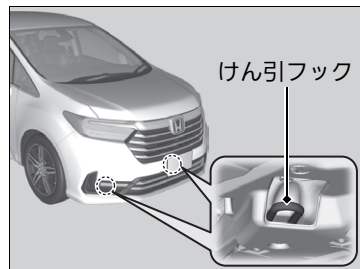

1. エンジンルームの下からトランスミッションフルード(オイル)などが漏れていないことを確認する。
▶ 異常がある場合は、四輪または前輪を接地させてのけん引は行わないでください。
2. ロープをけん引フックにかける。

※非常時のけん引

アドバイス

バンパーで車を持ち上げたり、けん引すると、バンパーがいちじるしく損傷します。

バンパーは車の重量を支えるようにはできていません。

車輪が動かないときなど動力伝達装置に異常があると思われるときは、2WD車は四輪または前輪、リアルタイムAWD車は四輪を持ち上げてけん引してください。

ロープやチェーンなどを使ってけん引されるときは、車体に当たる部分に布を巻いてください。

そのままけん引されると、車体に傷が付くことがあります。

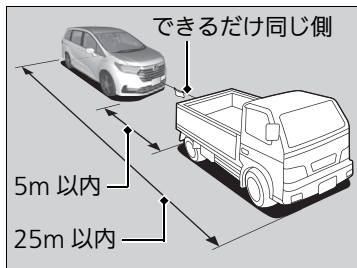

3. ロープ中央部に白い布(0.3m 平方以上)を付ける。
4. エンジンを始動してセレクトレバーを **D** にし、約 5 秒間保持する。
 - ▶ エンジンがかからないときは、アクセサリモードまたは ON モードにします。
5. セレクトレバーを **N** にする。
6. パーキングブレーキを解除する。
7. 速度30km/h以下、走行距離80km以内でけん引する。
 - ▶ けん引中は、前の車の制動灯に注意してロープをたるませないようにしてください。

※非常時のけん引

アドバイス

エンジンが停止している状態でのけん引は、以下のことに注意してください。

- ブレーキの倍力装置が作動しないため、ブレーキの効きが悪くなる
- パワーステアリングのパワー装置が作動しないためハンドル操作が重くなる
- トランスミッションが破損するおそれがある

長い下り坂では、ブレーキの温度が上がりブレーキが効かなくなるおそれがありますので、レッカー車にけん引してもらってください。

開かないときの対処方法

万一、テールゲートを開けることができなくなったときは、応急処置として次の方法で開けてください。

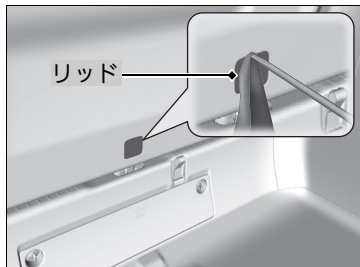

1. テールゲートのリッドに、マイナスドライバーの先端を差し込み、押し開ける。
▶ リッドが傷付かないよう、ドライバーに布などを巻き付けてください。

開かないときの対処方法

⚠ 注意

テールゲートを内側から開けるときは、周囲の安全と車の上方や後方に十分なスペースがあることを確認する。

人やものにぶつかり思わぬけがをするおそれがあります。

応急処置後は、Honda販売店で点検を受けてください。

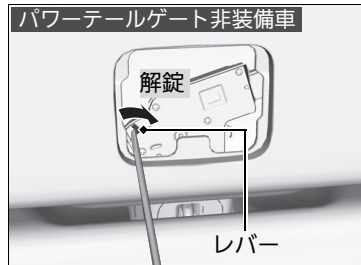
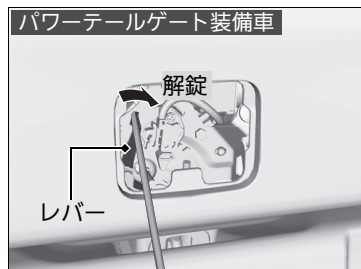

2. ドライバーを使ってレバーを右に動かしたままの状態、テールゲートを押して開ける。

資料

この章には、仕様に関する情報が記載されています。

仕様 460

仕様

仕様

名称	オデッセイ
排気量	2,356 cm ³
車体形状	4ドアステーションワゴン
乗車定員	7名 ^{※1} 8名 ^{※2}

※1：セカンドプレミアムクレードルシート装備車

※2：セカンドベンチシート装備車

点火プラグ

NGK	ILKAR7K11S
DENSO	SXE22HQR11S

点火プラグは、イリジウムプラグを使用しています。交換時期は「メンテナンスノート」をご覧ください。

確認

	遊び	1-5mm
ブレーキペダル	床板とのすき間	129mm以上 {約196N(20kgf)の力}
	カーペットとのすき間(参考値)	66mm以上 {約196N(20kgf)の力}
パーキングブレーキ	踏みしろ	7~8ノッチ {約294N(30kgf)の力}

燃料

燃料種類	無鉛レギュラーガソリン
	レギュラーバイオ混合ガソリン(E10/ETBE22)
燃料タンク容量	55L ^{※1}
	50L ^{※2}

※1：2WD車

※2：リアルタイムAWD車

エアクリナーエレメント

タイプ	湿式
-----	----

バッテリー

容量/タイプ	52AH(5)65AH(20)/Q85 ^{※1}
--------	-----------------------------------

※1：アイドリングストップシステム専用バッテリー

ウォッシュャー液

タンク容量	2.5L
-------	------

電球

ヘッドライト(ロービーム)	LED
ヘッドライト(ハイビーム)	LED
フォグライト	LED
アクティブコーナリングライト*	LED
前面方向指示器/前面非常点滅表示灯	LED
車幅灯/デイトタイムランニングライト	LED
側面方向指示器/側面非常点滅表示灯	LED
制動灯	LED
尾灯	LED
後面方向指示器/後面非常点滅表示灯	LED
尾灯/後部側方灯	LED
後退灯	LED
ハイマウントストップランプ	LED
スライドドア・アウターカーテシーライト	LED
番号灯	LED
フロントシート室内灯/マップランプ	LED
セカンド、サードシート室内灯/マップランプ	LED
カーゴスペース照明灯	12V-5W
テールゲート照明灯	12V-5W
パニティミラー照明灯	12V-2W
フロントドア開閉灯	LED
助手席アッパーボックス照明灯	LED
フットランプ*	LED

仕様

■デファレンシャルオイル

リアルタイム AWD 車のみ

指定液	Honda 純正ウルトラ DPSF-II
規定量	1.247 L (交換時)

■ブレーキフルード

指定液	Honda 純正ウルトラブレーキフルード DOT3 または DOT4
-----	---------------------------------------

■トランスミッションフルード

指定液	Honda 純正	3.7 L (交換時) ^{※1}
	ウルトラ HCF-2	4.3 L (交換時) ^{※2}

※1 : 2WD 車

※2 : リアルタイム AWD 車

■エンジンオイル

推奨	Honda ULTRA LEO ^{※1}	API SN 以上 SAE 0V-20
	Honda ULTRA LTD	API SN 以上 SAE 5W-30
規定量	オイル交換時	4.0 L
	オイル、オイルフィル ター同時交換時	4.2 L

※1 : 最も省燃費性に優れたオイルです。

■冷却水

指定液	Honda 純正ウルトラ e クーラント
規定濃度	50%
規定量	6.76 L (交換時 : リザーブタンク 0.83 L 含む)

■タイヤ

サイズ		215/60R17 96H ^{※1}
		225/50R18 95V ^{※2}
空気圧 kPa (kgf/cm ²)	前輪	230 (2.3)
	後輪	220 (2.2) ^{※3} 230 (2.3) ^{※4} 240 (2.4) ^{※2}
リムサイズ		17×7 J ^{※1}
		18×7 J ^{※2}

※1 : 17 インチホイール装備車

※2 : 18 インチホイール装備車

※3 : 17 インチホイール装備車 (2WD 車)

※4 : 17 インチホイール装備車 (リアルタイム AWD 車)

数字

12Vバッテリーがあがったとき	436
12Vバッテリー充電警告灯	69
7速マニュアルシフトモード	250

A

A/C(エアコン)	221
ABS(アンチロックブレーキシステム)	337
ABS警告灯	71, 337
ACC(アダプティブ・クルーズ・ コントロール)	287
ACC警告灯	72
ACC表示灯	79
AT(オートマチックトランスミッション)	247
AWD(オールホイールドライビング) システム	262

C

CMBS(衝突軽減ブレーキ)	269
CMBS警告灯	75, 76

E

ECONスイッチ	252
ENGINE START/STOPスイッチ	174
EPS警告灯	70
ETC車載器	別冊

H

Hondaスマートキー	130, 131
ENGINE START/STOPスイッチ	174
Hondaスマートキー持ち去り警告	176
電池交換のしかた	404
Hondaスマートパーキングアシスト システム	1, 356, 361

I

IRカットドアガラス	409
ISOFIX/i-Size	50, 58
ISOFIX/i-Sizeチャイルドシート	50

L

LKAS(車線維持支援システム)	302
LKAS警告灯	72
LKAS表示灯	79

M

MIST	182
------	-----

P

PGM-FI警告灯	443
-----------	-----

S

SRSエアバッグ	37
エアバッグシステム警告灯	44, 71

T

TRIPボタン	102
---------	-----

V

VSA(ビークルスタビリティアシスト)	259
VSA OFF警告灯	73
VSA警告灯	260, 73

W

W(ワット)数	460
---------	-----

ア

アイドリングストップシステム	253, 254
アイドリングストップシステムOFF 表示灯	254
アイドリングストップシステム警告灯	74
アイドリングストップ表示灯	253
アクセサリ	414
アクセサリソケット	219, 422, 428
アクティブコーナリングライト	181, 391

アダプティブ・クルーズ・コントロール (ACC).....	287
ACC警告灯.....	72
ACC表示灯.....	79
安全に関する表示.....	22
安全のための確認事項.....	25
アンチロックブレーキシステム(ABS).....	337
ABS警告灯.....	71, 337

イ

イージードアクローザー.....	167
一酸化炭素の危険性.....	65
イモビライザーシステム.....	168
イルミネーションコントロール.....	184
インフォメーション表示灯.....	79

ウ

ウィンドウォッシャー	
ウィンドウォッシャー液の補給.....	390
ウィンドウォッシャースイッチ.....	182
ウィンドウの開閉.....	170
ウェアインジケーター.....	400
運転	
エンジンの始動.....	241
シフト操作.....	248
ブレーキ操作.....	335
運転支援情報.....	109

エ

エアコン.....	221
エアクリンフィルター.....	406
エアコンの使いかた.....	222
後席用オートエアコン.....	230
後席用クーラー.....	233
タッチパネル操作音のONとOFF.....	227
窓の曇りや霜の取りかた.....	225
モード切り換えスイッチ.....	222, 223
連動作動(シンクロ)モード.....	226
エアバッグ.....	37
SRSエアバッグ.....	37
エアバッグシステム警告灯.....	44, 71
エアバッグシステム故障診断記録装置.....	22
エアバッグのお手入れ.....	45
サイドエアバッグ.....	40
サイドカーテンエアバッグ.....	42
エコアシストシステム.....	5
アンピエントメーター.....	5
エマージェンシーストップシグナル.....	339
エンジンオイル.....	389
推奨エンジンオイル.....	461
油圧警告メッセージ.....	441
エンジンの始動.....	241
12Vバッテリーがあがったとき.....	436
エンジンが始動しない.....	433
エンジンルーム内のメンテナンス.....	387
ウィンドウォッシャー液の補給.....	390

エンジンルーム内のメンテナンス項目.....	387
推奨エンジンオイル.....	461
ボンネットを開ける.....	388
冷却水の点検と補給.....	440
エンジン冷却水.....	461

オ

追越合図(パッシング).....	178
オートドアロック/オートドアアンロック.....	144
オーバーヒート.....	439
オールホイールドライブ(AWD) システム.....	262
オドメーター.....	103
温度センサー.....	103

カ

カーゴスペース照明灯.....	211
電球の交換.....	394
外気温表示.....	103
鍵(かぎ).....	129
カスタマイズ機能.....	121
ガソリン.....	380, 460

キ

キー	129
Hondaスマートキー	130, 131
キー閉じ込み防止装置	140
キーナンバータグ	130
キーレスエントリー	130, 138
キーレスエントリーでドアが開かない	20
後席ドアが開かない	20
電池交換のしかた	404
内蔵キー	130
キー閉じ込み防止装置	140
キーナンバータグ	130
キーレスエントリー	138
キックダウン	247
給油	380
給油のしかた	380
指定燃料	380, 460

ク

空気圧	461
グラブレール	3
クリープ現象	247
車の改造	415
グローブボックス	212

ケ

経過時間表示	107
--------	-----

計器	66
警告灯	68
ABS警告灯	71, 337
ACC(アダプティブ・クルーズ・ コントロール)警告灯(オレンジ)	72
CMBS警告灯	75, 76
EPS警告灯	70, 444
LKAS(車線維持支援システム)警告灯 (オレンジ)	72
PGM-FI警告灯	443
VSA OFF警告灯	73
VSA警告灯	73, 260
アイドリングストップシステム警告灯 (オレンジ)	74
エアバッグシステム警告灯	44, 71
シートベルト非着用警告灯	71
充電警告灯	69, 442
トランスミッション警告灯	70
燃料残量警告灯	70
ブラインドスポットインフォメーション 警告灯	74
ブレーキ警告灯(レッド)	68, 443
ブレーキシステム警告灯(オレンジ)	68
油圧警告メッセージ	441
路外逸脱抑制機能警告灯	77
けん引	455

コ

交換

アクティブコーナリングライト電球	391
カーゴスペース照明灯電球	394
後退灯電球	393
後面方向指示器/後面非常点滅表示灯 電球	392
車幅灯/デイトタイムランニングライト 電球	391
スライドドア・アウトカーテシーライト 電球	393
制動灯電球	392
前面方向指示器/前面非常点滅表示灯 電球	391
側面方向指示器/側面非常点滅表示灯 電球	392
タイヤ	401
テールゲート照明灯電球	394
ハイマウントストップランプ電球	393
パニティミラー照明灯電球	394
番号灯電球	393
尾灯/後部側方灯電球	393
尾灯電球	393
フォグライト電球	392
ヘッドライト電球	391
ホイール	401
ワイパーブレードラバー	395
工具	417
後席用オートエアコン	230

後席用クーラー	233
航続可能距離	105
後退出庫サポート	346
後方誤発進抑制機能	278
コートフック	217
誤発進抑制機能	276

サ

サービス診断記録装置	22
データの開示について	22
サイドエアバッグ	40
サイドカーテンエアバッグ	42
サングラスボックス	218
サンバイザー	3

シ

シートの調節	189
アームレスト	207
サードシート	199
セカンドプレミアムクレードルシート	195
セカンドベンチシート	193
フロントシート	189
ヘッドレスト	203
リアシートリマインダー	202
シートヒーター	220
シートベルト	27
アンカーポイント	35
シートベルトの着用	30

シートベルトの点検	34
シートベルト非着用警告灯	71
シートベルトプリテンショナー	29
シートベルトリマインダー	28
妊娠中のかたのシートベルト着用の しかた	34
分離収納式シートベルト	32
ジェスチャーコントロール・パワースライド ドア	165
時刻の設定	127
室内灯	209
シフト操作	248
シフトポジション	248
シフトポジション表示灯	249
シフトポジション表示灯	78
車外の清掃	410
車線維持支援システム(LKAS)	302
車速/経過時間	106
ジャッキ	417, 430
ジャッキハンドルバー	417
ジャッキハンドル (ホイールナットレンチ)	417
車内の清掃	408
車幅灯	391
ジャンプスタート	436
充電警告灯	442
収納装備	212
仕様	460
衝撃感知ドアロック解除システム	144

衝突軽減ブレーキ(CMBS)	269
CMBS警告灯	75, 76
助手席アッパーボックス	212
ショルダアンカー	31
親水ミラー	413

ス

水温計	98
スイッチ操作	
ENGINE START/STOPスイッチ	174
アクティブコーナリングライト	181
イルミネーションコントロール	184
リヤデフロスタースイッチ	185
ワイパー/ウォッシャー	182
スーパーUVカットドアガラス	409
ステアリング	185
スノータイヤ	403
スパークプラグ	460
スピードメーター	98
スライドドアの開閉	157, 158

セ

清掃	408
制動灯	392
セカンドプレミアムクレードルシート	195
セカンドベンチシート	193

セキュリティシステム	168
イモビライザーシステム	168
セキュリティアラームシステム	168
表示灯	80
セレクトレバー	
セレクトレバーが動かない	438
セレクトレバーの操作	249
先行車発進お知らせ機能	320

ソ

側面方向指示器/側面非常点滅表示灯電球	392
ソナーセンサー	334

タ

タイヤ	399
ウェアインジケーター	400
交換	401
指定空気圧	461
タイヤの点検	399
タイヤのローテーション	402
冬期のタイヤ	403
パンク	418
タイヤチェーン	403
タコメーター	99, 108

チ

チェーン	403
-------------	-----

チャイルドシート	46
ジュニアシート	63
乳児のチャイルドシート	47
幼児のチャイルドシート	48
チャイルドブルーフ	143
駐停車操作	340

テ

停止表示板固定ベルト	217
デイトタイムランニングライト	180, 391
テールゲート照明灯	211
電球の交換	394
テールゲートの開閉	145
テールゲートが開かないとき	457
パワーテールゲートの開閉	147
デフロスター	225
リヤデフロスタースイッチ	185
点火プラグ	460
電子制御ブレーキアシスト	338
電池交換	404

ト

ドアの施錠と解錠	129
Hondaスマートキー	129, 130
キー閉じ込み防止装置	140
キーナンバータグ	130
キーの種類と機能	129
キーレスエントリー	130, 138

キーレスエントリーでドアが開かない	20
後席ドアが開かない	20
車外でのドアの施錠/解錠	132
車内での施錠/解錠	141
チャイルドブルーフ	143
ドアミラー	187
冬期のタイヤ	403
スノータイヤ	403
タイヤチェーン	403

時計

時刻の設定	127
トップテザーストラップ	59
トップテザー取付金具	59
トラブルシューティング	
12Vバッテリーがあがったとき	436
運転席ドアを開けるとブザーが鳴る	20
エンジンが始動しない	433
オーバーヒートした	439
キーレスエントリーでドアが開かない	20
警告灯の点灯/点滅した	441
けん引してもらいたい	455
後席ドアが開かない	20
セレクトレバーが動かない	438
走行するとブザーが鳴る	21
パンクした	418
ヒューズが切れた	445
ブレーキを踏むと音がする	21
ブレーキを踏むと振動する	19
プレミアムガソリンは使える?	21

トランスミッション警告灯	70
トランスミッションフルード	461
トリップメーター	103
ドリンクホルダー	214

ナ

内蔵キー	129, 130
ナビゲーションシステム	別冊

ネ

燃料	380, 460
燃料計	98

ハ

パーキングセンサーシステム	342
パーキングブレーキ	335
排気ガスの危険性	65
ハイビーム	178
ハイビーム表示灯	78
ハイマウントストップランプ	393
ハザードスイッチ	表紙ウラ
発炎筒	417
パッシング	178
発進補助ブレーキ機能	258
バッテリー	
12Vバッテリーがあがったとき	436
12Vバッテリー充電警告灯	69

充電警告灯	442
容量	460
バニティミラー	3
パワーウィンドーの開閉	170
パワースライドドアの開閉	157, 159
パワーテールゲート	147
パワーモード	174
パワーモードオートオフ機能	175
パワーモード警告ブザー	175
パンク	418
ハンドル	185
ハンドル位置調節レバー	185

ヒ

ヒートッドアミラー	185
非常点滅表示灯スイッチ	表紙ウラ
尾灯	393
ヒューズ	445
ヒューズの設置場所	445, 447, 449, 451
ヒューズの点検と交換	454
標識認識機能	324
標識認識機能表示	108
表示灯	78
ACC(アダプティブ・クルーズ・コントロール)表示灯(グリーン)	79
ECON表示灯	81
LKAS(車線維持支援システム)表示灯(グリーン)	79

アイドリングストップシステムOFF表示灯(オレンジ)	254
アイドリングストップ表示灯(グリーン)	253
イモビライザーシステム表示灯	80
インフォメーション表示灯	79
シフトインジケーター/M(7速マニュアルシフトモード)表示灯	78
シフトポジション表示灯	78, 249
セキュリティアラームシステム作動表示灯	80
ハイビーム表示灯	78
フォグライト点灯表示灯	78
方向指示器表示灯	78
ライト点灯表示灯	78

フ

ブースターケーブル	436
フォグライト	180
電球の交換	392
ブザー	
運転席ドアを開けるとブザーが鳴る	20
走行するとブザーが鳴る	21
フットランプ明るさ調節アイコン	211
フューエルリッドの開けかた	380
ブラインドスポットインフォメーション	263
ブラインドスポットインフォメーション警告灯	74
プラズマクラスター	229

ブレーキシステム	335
ABS(アンチロックブレーキシステム)	337
エマージェンシーストップシグナル	339
電子制御ブレーキアシスト	338
パーキングブレーキ	335
フットブレーキ	336
ブレーキ警告灯(レッド)	68, 443
ブレーキシステム警告灯(オレンジ)	68
ブレーキを踏むと音がする	21
ブレーキを踏むと振動する	19
ブレーキフルード	461
ブレーキ警告灯(レッド)	68, 443
ブレーキシステム警告灯(オレンジ)	68
フロントシート	189
フロントシート	
ヘッドレスト	190, 191, 203
フロントセンサーカメラ	331
フロントワイパー	182

へ

平均車速表示	107
平均燃費表示	105
ヘッドライト	177
追越合図(パッシング)	178
ハイビーム表示灯	78
ライト点灯表示灯	78
ヘッドレスト	
サードシート	205

セカンドプレミアムクレードル	
シート	195, 203
セカンドベンチシート	193, 203, 205
フロントシート	190, 191, 203

ホ

ホーンスイッチ	1
ホイール	
交換	401
サイズ	461
ホイールサイズ	461
ホイールナットレンチ (ジャッキハンドル)	417
方向指示器(ウィンカースイッチ)	179
方向指示器表示灯	78
歩行者事故低減ステアリング	280
ホンダセンシング	15

マ

マスタードアロックスイッチ	142
マップランプ	210
マルチインフォメーションディスプレイ	100
表示の切り換えかた	100
メッセージ	82
マルチビューカメラシステム	351

ミ

ミラー	186
ドアミラー	187
パニティミラー	3
ルームミラー	186

ム

無段変速オートマチック	247
-------------	-----

メ

メーター	98
スピードメーター	98
燃料計	98
マルチインフォメーション ディスプレイ	100

メンテナンス

Hondaスマートキー	404
エアコンのお手入れ	406
エンジンルーム内のメンテナンス	387
清掃	408
タイヤの点検と整備	399
メンテナンスに関する注意事項	386
メンテナンスを安全に行うために	385
ライト類の点検と整備	391
ワイパーブレード/ドラパーの点検と整備	395

モ

モード切り換え(エアコン) 222

ユ

油圧警告メッセージ 441

ラ

ライトスイッチ 177

 追越合図(パッシング) 178

ライトの使いかた 177

 ハイビーム表示灯 78

 ライト点灯表示灯 78

ライト類の点検と整備 391

 アクティブコーナリングライト電球 391

 カーゴスペース照明灯電球 394

 後退灯電球 393

 後面方向指示器/後面非常点滅表示灯

 電球 392

 車幅灯電球 391

 スライドドア・アウトカーテシーライト

 電球 393

 制動灯電球 392

 前面方向指示器/前面非常点滅表示灯

 電球 391

 側面方向指示器/側面非常点滅表示灯

 電球 392

 テールゲート照明灯電球 394

 ハイマウントストップランプ電球 393

 バニティミラー照明灯電球 394

 番号灯電球 393

 尾灯/後部側方灯電球 393

 尾灯電球 393

 フォグライト電球 392

 ヘッドライト電球 391

ラジエーター 440

リ

リアルタイムAWD(インテリジェント・
コントロール・システム) 262

リザーブタンク 440

リフトアップトレイ 213

リヤデフロスタースイッチ 185

リヤワイパー 183

ル

ルームミラー 186

レ

冷却水 440

 オーバーヒート 439

 補給 440

レーダーセンサー 333

レーンキープアシストシステム(LKAS)

 LKAS警告灯 72

 LKAS表示灯 79

ロ

ロービーム

 電球の交換 391

路外逸脱抑制機能 313

 路外逸脱抑制機能警告灯 77

ワ

ワイパー/ウォッシャー 182

ワイパーブレードドラパー 395

お車についてのお問い合わせ、ご相談は、まず Honda 販売店にお気軽にご相談ください。
下記アドレスより最新の Honda 販売店を検索することが可能です。

Honda ホームページ <https://www.honda.co.jp>

(Honda ホームページにある検索ボックスに『販売店』と入力してください)

携帯電話からは、携帯電話用 Honda ホームページをご覧ください。

<https://shopsearch.honda.co.jp/auto/area/>

※：QRコード読み取り機能付きの携帯電話をお持ちの場合は、右のQRコードをご利用ください。
ご利用にあたっては、お持ちの携帯電話取扱説明書をご確認ください。
QRコードは(株)デンソーウェーブの登録商標です。



お問い合わせ、ご相談は、全国共通のフリーダイヤルで下記のお客様相談センター
でもお受け致します。

本田技研工業株式会社 お客様相談センター

フリーダイヤル 0120-112010

受付時間 9:00～12:00 13:00～17:00

〒351-0188 埼玉県和光市本町8-1

所在地、電話番号などが変更になることがありますのでご了承ください。

お車に関してお問い合わせいただく際は、お客様へ正確、迅速に対応させていただくために、
あらかじめ、お手元にお車の車検証をご準備いただき、下記の事項をご確認のうえ、ご相談
ください。

- ① 車検証記載事項：車両型式、車台番号、エンジン型式、登録番号、登録年月日
- ② 車種名、タイプ名、走行距離
- ③ ご購入年月日
- ④ 販売店名