



# 取扱説明書



ご使用前に  
よくお読みください。

*Odyssey*

# このたびはHonda車をお買い上げいただき、 ありがとうございます。

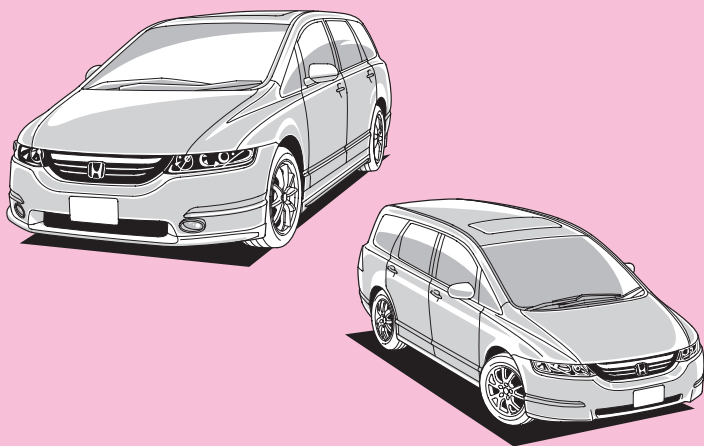
この本は *Odyssey* の取り扱いについて  
必要事項を説明しています。  
安全で快適なドライブをお楽しみいただくために、  
ご使用前に必ずお読みください。



<ul style="list-style-type: none"><li>● 運転はルールを守り、マナーよく。<ul style="list-style-type: none"><li>・ シートベルトを着用しましょう。</li><li>・ 法定速度を守りましょう。</li><li>・ 子供やお年寄りをいたわりましょう。</li><li>・ 駐停車は、ルールに従いましょう。</li><li>・ 迷惑運転はやめましょう。</li><li>・ 自然環境保護に気をくばりましょう。</li></ul></li></ul>	<ul style="list-style-type: none"><li>● お車に“  ”の表示があるところは、ご使用前に本書の記載を確認してください。</li><li>● 取扱説明書は、メンテナンスノートと共に、いつもお車に保管してください。</li><li>● お車をゆずられるときは、つぎに所有されるかたのためにこの取扱説明書およびメンテナンスノートを車につけておいてください。</li></ul>
<ul style="list-style-type: none"><li>● 保証や点検整備に関することはメンテナンスノートに記載しておりますので、ご使用前に必ずお読みください。</li></ul>	<ul style="list-style-type: none"><li>● ご不明な点は、担当セールスマンにおたずねください。</li></ul>

車の仕様などの変更により、この本の内容と実車が一致しない場合がありますのでご了承ください。

# 本書の読みかた

この本はドライバーの動作に沿って各部の取り扱いを説明しています。  
また、装備、万一のときの応急処置、お車の手入れなど、必要な情報を説明しています。

## 「安全ドライブのための必読6ポイント」

重要ですので、しっかりお読みください。

## 安全に関する表示

「運転者や他の人が傷害を受ける可能性のあること」を回避方法と共に、下記の表示で記載しています。これらは重要ですので、しっかりお読みください。

### 危険

指示に従わないと、死亡または重大な傷害に至るもの

### 警告

指示に従わないと、死亡または重大な傷害に至る可能性があるもの

### 注意

指示に従わないと、傷害を受ける可能性があるもの

## その他の表示

お車に関することや、その他のアドバイスは下記の表示を使って記載しています。

### アドバイス

お車のために守っていただきたいこと  
(車が故障・破損するのを防ぐためのアドバイス、異常事態の処置方法を記載しています)

### 知識

知っておいていただきたいこと  
知っておくと便利なこと

## タイトル

階層ごとにデザインを変えてあります

## ヘッダー

ページの内容を示しています

## ページ

## インデックス

(→4ページ)

7. 車との上手なつきあいかた

積雪・寒冷時の取り扱い



# ハンドル・バックミラーの調節

## チルトステアリング

ハンドルの高さを適切な位置に変えることができます。



レバーを押し下げ、ハンドルの高さを適切な位置にして、レバーを元の位置まで確実に引き上げて固定します。

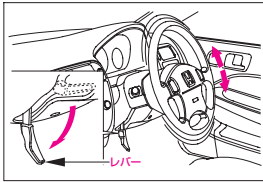

### △注意

- 走行中に調節するとハンドルが必要以上に動くことがあり、思わぬ事故につながるおそれがあります。調節は走行する前に、ハンドルに上下方向の力を加え固定されていることを確認してください。

## ルームミラー

### 知 識

- 走行中はミラーの調節を行わないでください。

### ●防眩式ルームミラー

夜間走行時、後続車のライトがまぶしいときにライトの反射を弱くできます。



ノブを動かして切り換えます。

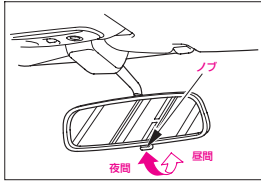

角度調節はノブを昼間の位置にして行ってください。

### ●長期間使わないで

#### 屋外におくとき

塗装面の保護とドアまわりの凍結を防ぐために、ボディカバーを使ってください。

### △注意

- 格納するとき、エンジン部を毛布で覆ったり、ラジエーターのまわりに段ボールや新聞紙をはさみ込んだりしないでください。そのまま走行すると、火災のおそれがあります。

193

44

## 説明文

装置／機構について

解説



操作方法

## 安全に関する表示

に分けて記載しています。

※このページはサンプルページですので、記載されている内容と実車は異なります。

# 本書の上手な使いかた

知りたい項目の説明がすぐ探せるように、いろいろな引きかたが用意されています。



タイトルから探すとき



目次(P.6)

ページインデックス:

目次と対応しているので、目的のページが辞書を引くように探せます。



スイッチ類などの名称が  
わからないとき



ビジュアル目次  
(P.8~P.13)

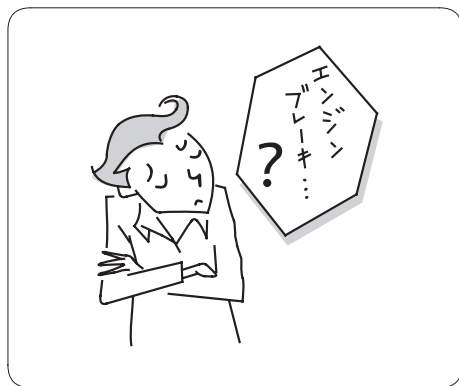

名称から探すとき



さくいん  
(P.516~526)

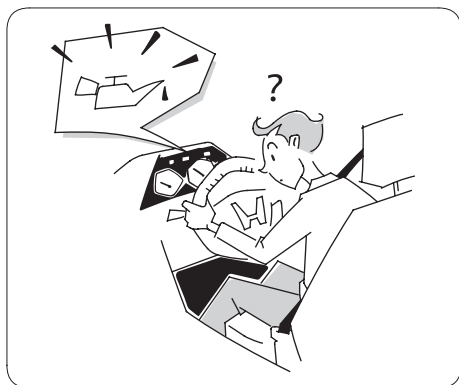

メーター内にランプ(警告灯)が  
点灯したとき



警告灯目次(P.14)



故障かな、と思ったときや  
万一のとき



さくいん(赤色文字)  
(P.516~526)  
「こんなことでお困りのとき」  
(巻末)

# 目 次

## ◆安全ドライブのための必読 6 ポイント

1. 車を運転する前に

2. 車を運転するときに

3. 安全装備

4. ドライブを快適にする装備

5. 万一のとき

6. 車の手入れ

7. 車との上手なつきあいかた

・ サービスデータ

・ さくいん

・ こんなことでお困りのとき

- 1. お出かけまえに 16
- 3. 正しい知識で最適運転 22
- 5. 駐車や停車はしっかりと 30

- 2. お子さまに思いやりを 18
- 4. オートマチック車の注意ポイント 26
- 6. こんなことにも注意をしよう 32

15

- ・各部の開閉 40
- ・ハンドル・バックミラーの調節 100
- ・チャイルドシート固定装置 116
- ・シートの調節 70
- ・シートベルト 106

39



- ・メーター 122
- ・表示灯 140
- ・運転のしかた 180
- ・マルチインフォメーションディスプレイ 130
- ・警告灯 148
- ・Hondaスマートカードキーシステム 212
- ・スイッチの使いかた 160

121



- ・SRSエアバッグシステム 240
- ・シートベルトプリテンショナー 264
- ・アンチロックブレーキシステム(ABS) 270
- ・ピークルスタビリティアシスト(VSA) 274
- ・四輪駆動機構(4WD) 288
- ・サイドエアバッグシステム/サイドカーテンエアバッグシステム 248
- ・E-プリテンショナー 268
- ・ブレーキアシスト 272
- ・追突軽減ブレーキ(CMS) 278
- ・その他の安全装備 289

239



- ・エアコン 292
- ・室内照明 390
- ・オーディオ 342
- ・室内装備品 400
- ・リヤカメラシステム 386

291



- ・工具・スペアタイヤ・発炎筒 418
- ・けん引 424
- ・電気系統が異常のとき 442
- ・故障したとき 420
- ・パンクしたとき 428
- ・事故が起きたとき 422
- ・オーバーヒートしたとき 440

417



- ・点検・整備について 470
- ・日常の手入れ 472
- ・車にあった部品の使用 488

469



- ・積雪・寒冷時の取り扱い 490
- ・環境にやさしい省エネドライブをするために 504
- ・こんなときは 500

489



508

516

巻末



# ビジュアル目次

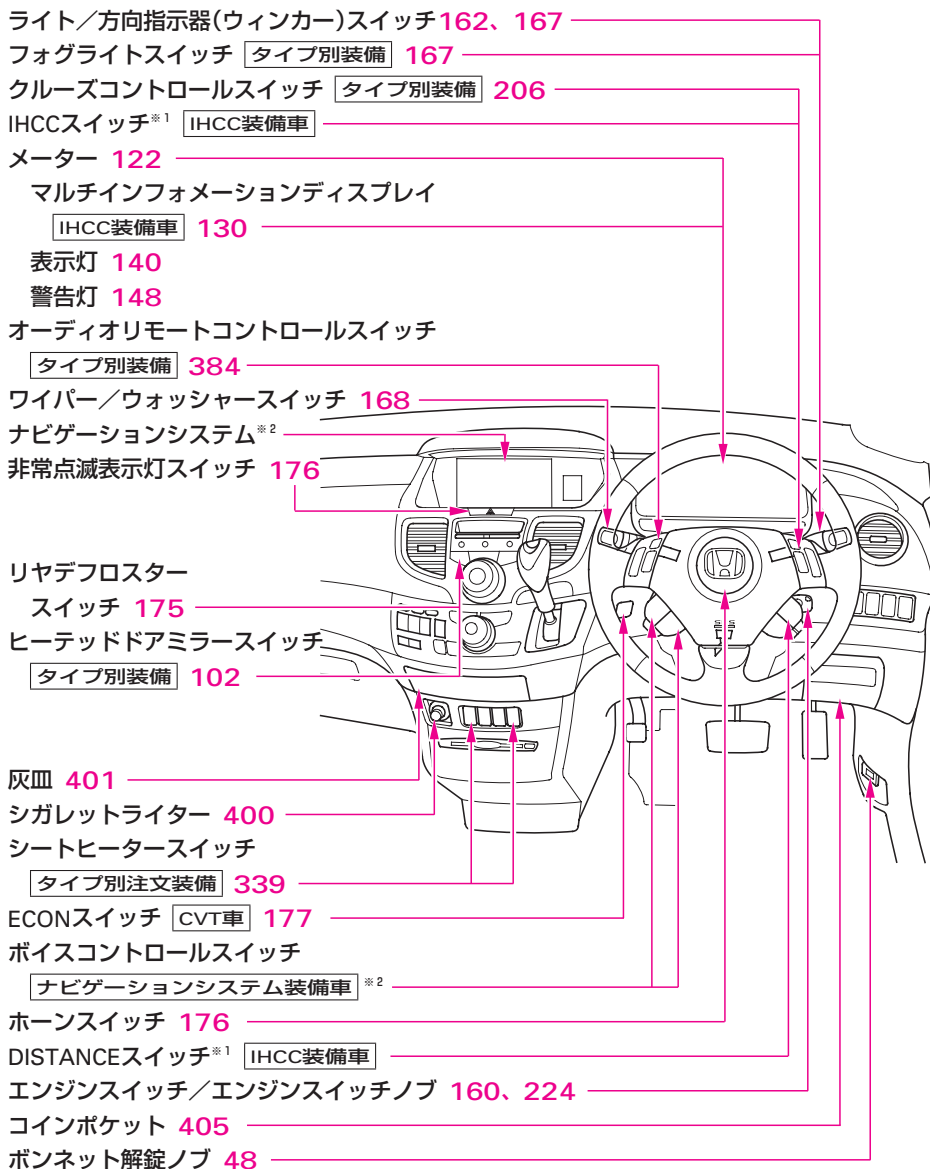

※1：IHCCについては、別冊のIHCC取扱説明書をご覧ください。

※2：ナビゲーションシステム装備車については、別冊のナビゲーションシステム取扱説明書をご覧ください。

- VSA OFFスイッチ VSA装備車 **274**
- サンルーフスイッチ タイプ別注文装備 **68**
- パワーテールゲート運転席スイッチ タイプ別注文装備 **50**
- アダプティブフロントライティングシステム(AFS)OFFスイッチ  
タイプ別注文装備 **164**
- CMSスイッチ タイプ別注文装備 **278**
- フロントガラス熱線スイッチ タイプ別装備 **174**
- インフォ(INFO)スイッチ IHCC装備車 **130**
- セレクト/リセット(SEL RESET)スイッチ  
IHCC装備車 **122、130**

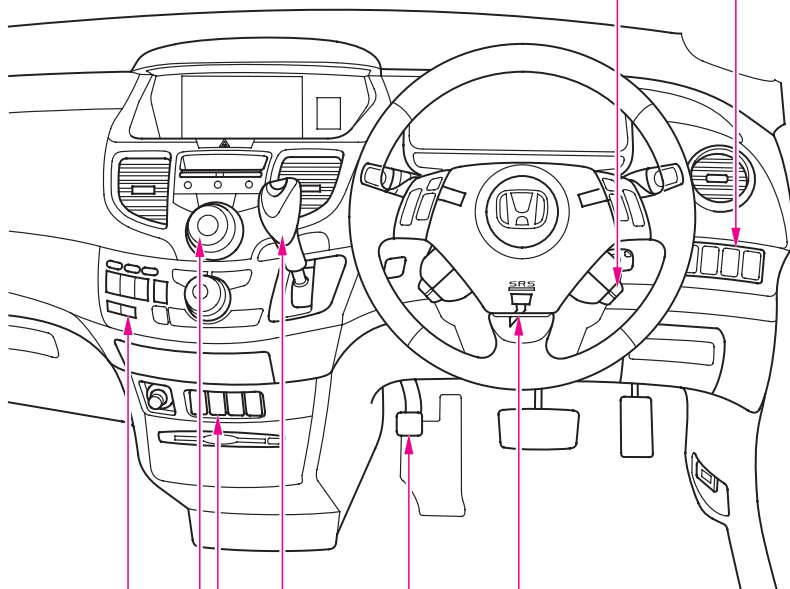

- チルトステアリングレバー **100**
- パーキングブレーキ **178**
- セレクトレバー **184、190**
- リアエンターテインメントシステムメインスイッチ\*  
リアエンターテインメントシステム装備車
- エアコン **294**
- オーディオ タイプ別装備 **344**

※：別冊のリアエンターテインメントシステム取扱説明書をご覧ください。

# ビジュアル目次

パワーウィンドースイッチ 65

ドアミラー調節スイッチ 101

SRSエアバッグシステム(運転席用) 240

後席用オートエアコン タイプ別装備 322

後席用クーラー タイプ別装備 332

前席室内灯/マップランプ 391、394

ルームミラー 100

サンルーフ

タイプ別注文装備 68

SRSエアバッグシステム

(助手席用) 240

グラブレール 411

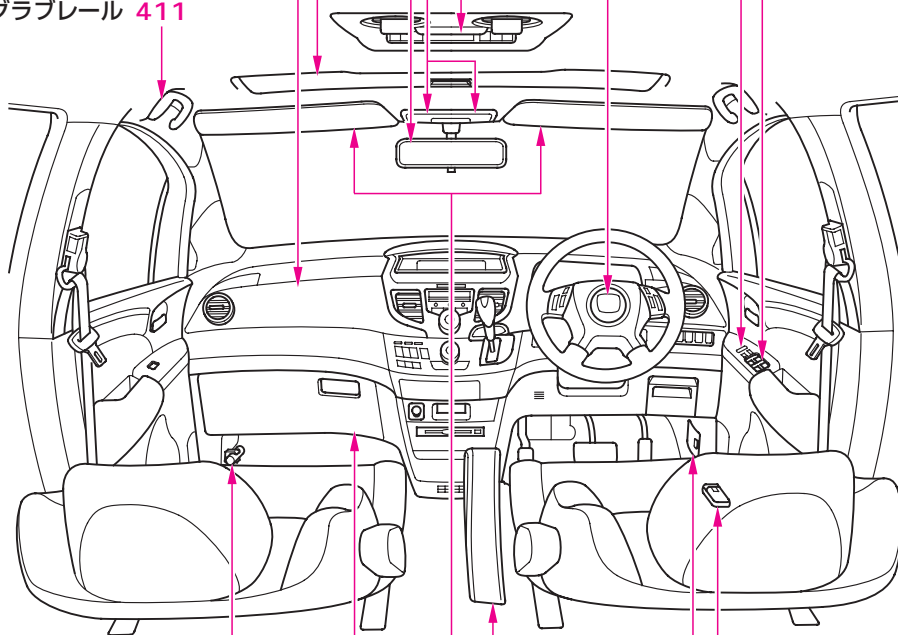

発炎筒 419

グローブボックス 404

サンバイザー 402

センターテーブル 408

ヒューズボックス 446

フューエルリッドオープナー 62

RECAROシート非装備車

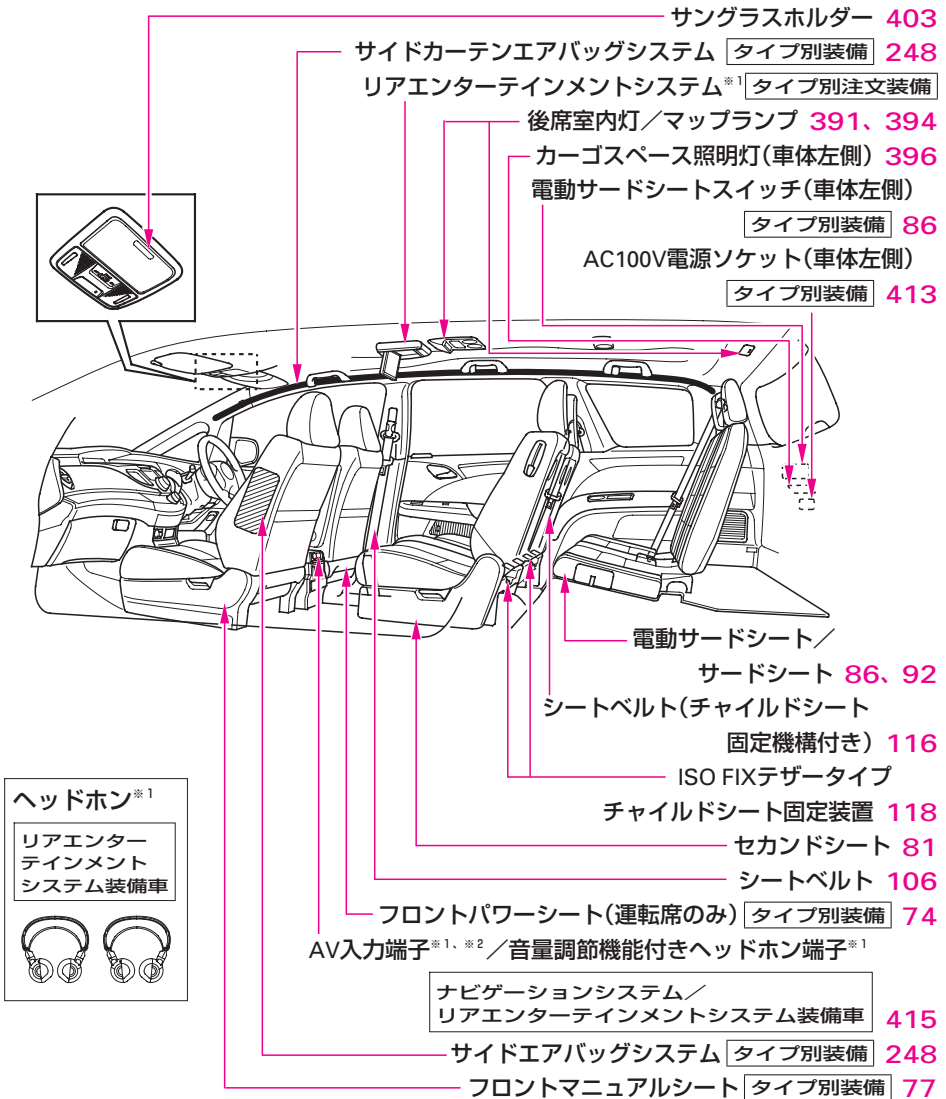

※1：別冊のリアエンターテインメントシステム取扱説明書をご覧ください。

※2：ナビゲーションシステム装備車については、別冊のナビゲーションシステム取扱説明書をご覧ください。

# ビジュアル目次

## RECAROシート装備車

- カーゴスペース照明灯(車体左側) 396
- 電動サードシートスイッチ(車体左側) **タイプ別装備** 86
- 後席室内灯/マップランプ 391、394
- サングラスホルダー 403

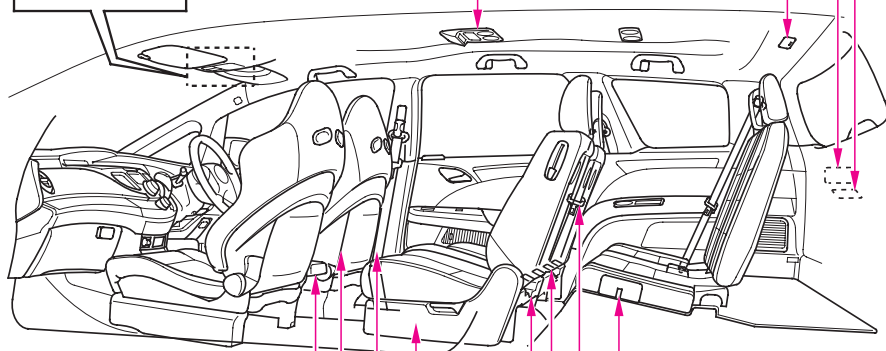
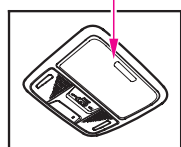

- AV入力端子\* 415
- フロントシート(RECARO)  
**タイプ別注文装備** 80
- シートベルト 106
- セカンドシート 81
- ISO FIXテザータイプチャイルドシート固定装置 118
- シートベルト(チャイルドシート固定機構付き) 116
- 電動サードシート/サードシート 86、92

※：ナビゲーションシステム装備車については、別冊のナビゲーションシステム取扱説明書をご覧ください。

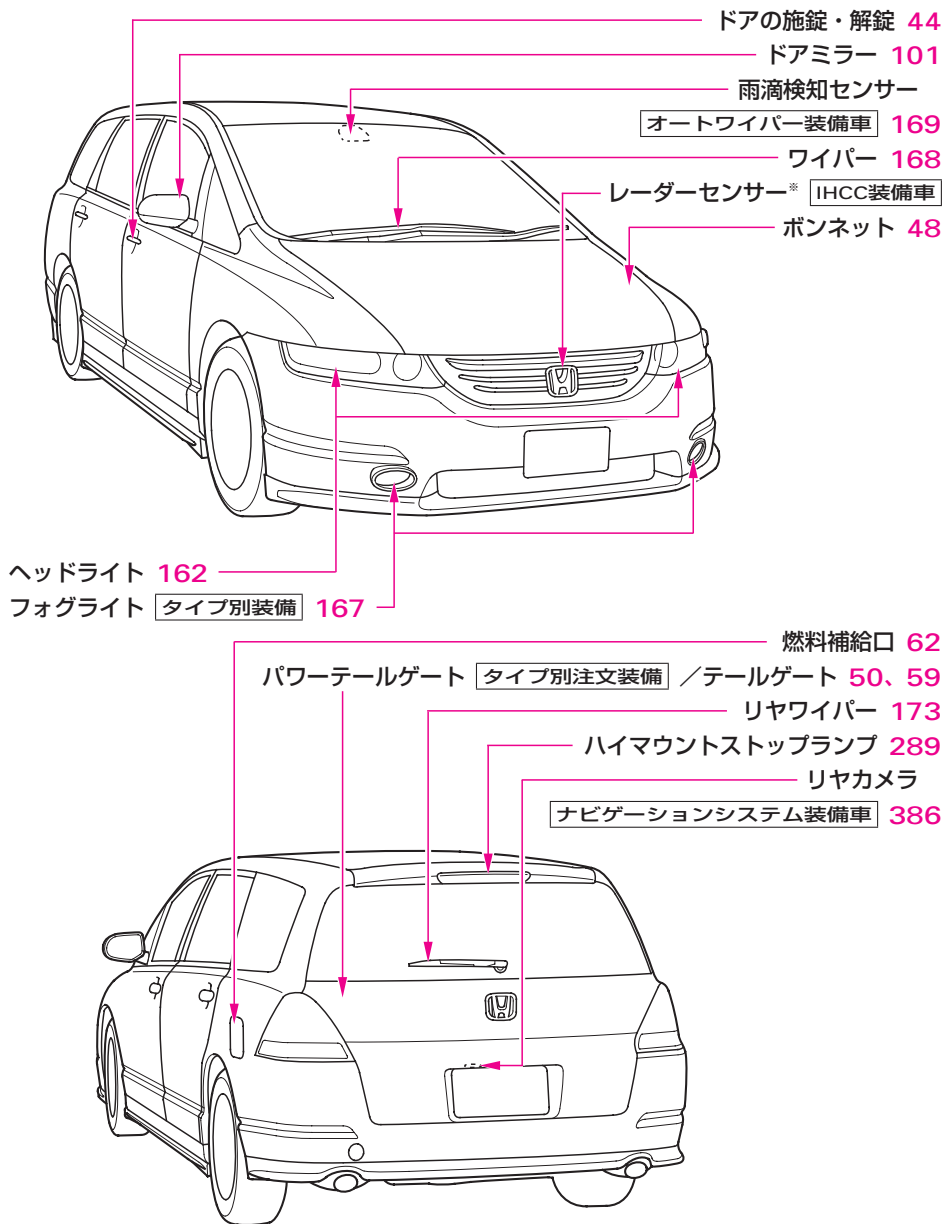

※：IHCCについては、別冊のIHCC取扱説明書をご覧ください。

# 警告灯目次



油圧警告灯  
→152ページ



インテリジェントハイウェイ  
クルーズコントロールシステム  
(IHCC)警告灯 →154ページ



ブレーキ警告灯  
→151ページ



アダプティブフロント  
ライティングシステム  
(AFS)警告灯 →156ページ

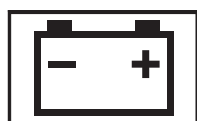

充電警告灯  
→153ページ



Hondaスマートカード  
キーシステム警告灯  
→154ページ

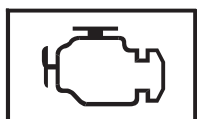

PGM-FI警告灯  
→152ページ



オートライトコントロー  
ル警告灯  
→157ページ



トランスミッション警  
告灯  
→153ページ



パワーテールゲート  
警告灯  
→157ページ



SRSエアバッグシステ  
ム警告灯  
→155ページ



電動サードシート  
警告灯  
→157ページ



アンチロックブレーキ  
システム(ABS)  
警告灯 →154ページ



シートベルト非着用  
警告灯  
→153ページ



ビークルスタビリティ  
アシスト(VSA)  
警告灯 →155ページ



燃料残量警告灯  
→154ページ



追突軽減ブレーキ  
(CMS)警告灯  
→156ページ

# 安全ドライブのための 必読6ポイント

ご使用の前に知っておいていただきたいこと、  
守っていただきたいことをまとめてあります。

---

POINTS

6

- お出かけまえに…………… 16
- お子さまに思いやりを…………… 18
- 正しい知識で最適運転…………… 22
- オートマチック車の注意ポイント… 26
- 駐車や停車はしっかりと…………… 30
- こんなことにも注意をしよう …… 32



## 1 お出かけまえに・・・

### 点検をわすれずに。

#### <メンテナンスノート参照>

- 道路運送車両法により、法定定期点検と日常点検が義務づけられています。

安全・快適にお使いいただくために、Hondaの点検要領に従って必ず点検してください。

日常点検は車の使用状況に応じて、お客様の判断で適時行う点検で、お客様自身で実施が可能な項目となっています。

- 普段と違う点に気づいたら、Honda販売店で点検を受けてください。

(音、におい、ブレーキ液の不足、地面に油のあとが残っている時・・・)

- 走行中も車の状態に気を配り、いつもと違う音やにおい、運転感覚などを感したら早めに点検しましょう。

### シートベルトを正しく着用。

#### <106ページ参照>

- 運転する人はもちろん、同乗する人にも必ず着用させてください。
- シートに深く腰かけ、背もたれは必要以上に倒さないでください。
- 腰骨のできるだけ低い位置に着用してください。



- ベルトにねじれがないか確かめてください。



- ベルトがくび、あご、顔などに当たらないようにしてください。



- 一本のベルトを二人以上で使用しないでください。



## 燃料の入った容器やスプレー缶などはのせないで。

引火、爆発のおそれがあります。



## 運転のさまたげになるものには注意を。

- 走行中動きやすい物を床にそのまま置かないでください。
- フロアマットが、ペダルに引っかからないように注意してください。ブレーキやアクセルのペダル操作が、確実にできないおそれがあります。



- 手荷物はシートの高さを越えないようにしましょう。後方視界をさまたげたり、急ブレーキのときなどに荷物がとび出すおそれがあります。



## 排気ガスには十分に気をつけて。

- 排気ガスには無色・無臭で有害な一酸化炭素が含まれているため、吸い込むと一酸化炭素中毒のおそれがあります。
- 車庫や屋内などの換気の悪いところでは、エンジンをかけたままにしないでください。

車内や屋内などに排気ガスが充満し一酸化炭素中毒のおそれがあります。

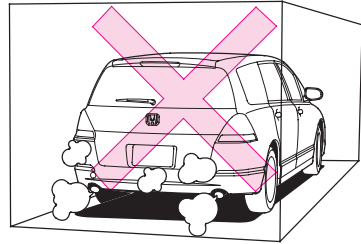

- 排気管に穴や亀裂があったり、排気音の異常に気づいたらHonda販売店で点検を受けてください。車内に排気ガスが侵入するおそれがあります。

## お子さまに思いやりを

### お子さまは、うしろの席に。

- 助手席にのせるのは避けましょう。
  - ・ 不意の動作が気になったり、スイッチ・レバー類のいたずらなど運転のさまたげになるおそれがあります。また、事故が起きた場合、後席のほうが安全といわれています。
  - ・ インstrumentパネルに手をついたり、顔や胸を近づけた状態での乗車は、SRSエアバッグが膨らむ際、強い衝撃を受けるおそれがあり危険です。
  - ・ お子さまを後席に乗せることができなく、やむをえず助手席に乗せるときは、一番大きなお子さまを乗せてください。
- チャイルドプルフをお使いください。<47ページ参照>

### お子さまにもシートベルトを。

- お子さまにも必ずシートベルトを着用させるか、チャイルドシートなどをお使いください。

お子さまを抱いていても、衝突したときなどに支えることができず危険です。

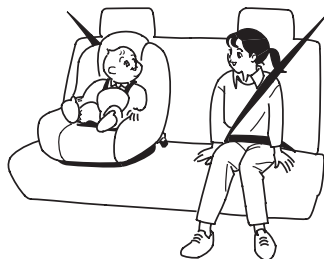

※：乳児用シート、幼児用シート、学童用シートをまとめた総称として「チャイルドシート」と呼んでいます。

- お子さまのくびやあごにシートベルトがあたる場合や腰骨にかからない場合は、**幼児用シートや学童用シートを使用してください。**

シートベルトをそのまま使うと衝突のときに腹部などに強い圧迫を受けるおそれがあります。

また、ひとりですわることのできない小さなお子さまは乳児用シートを使用してください。

- チャイルドシートは安全装備です。国土交通大臣が型式を指定または認定したマークが付いているもの、もしくはアメリカやヨーロッパなどの安全基準に合格しているものを必ず選んでください。

- シート形状などにより、チャイルドシートを正しく取り付けできない席があります。このようなときは、他の席で試してください。または、この車に合ったチャイルドシートを使用してください。

- この車には、**ISO FIX テザータイプ**のチャイルドシートを固定するための専用バーとテザーアンカーが装備されています。

この車用に認可を取得したチャイルドシートのみ固定し、使用することができます。

ISO FIXテザータイプチャイルドシート固定装置 →118ページ

- **Honda純正品のチャイルドシート**をご用意しています。ご購入、ご使用に際しては**Honda販売店**にご相談ください。

#### 《選択の目安》

詳しくはチャイルドシートに付属の取扱説明書をご覧ください。

#### ISO FIXタイプを除く

	体重 (kg)	参考身長 (cm)	参考年齢
乳児用 (ベビー) シート	~10	~75	~12か月
幼児用 (チャイルド) シート	9~18	70~100	9か月~4才
学童用 (ジュニア) シート	15~32	100~135	4才~10才

#### ISO FIX テザータイプ

	体重 (kg)	参考身長 (cm)	参考年齢
乳児用 (ベビー) シート	~9	~70	~9か月
幼児用 (チャイルド) シート	9~18	70~100	9か月~4才

# 安全ドライブのための必読6ポイント

- チャイルドシートは確実に取り付けてください。

お子さまを乗せるときは、チャイルドシートが車に確実に取り付けられていることを確認してください。

また、お子さまの体をチャイルドシートにきちんと固定してください。

- ISO FIX対応以外のチャイルドシートは、シートベルトの種類やチャイルドシートの種類と取り付けの向きによっては、固定金具(ロッキングクリップ)が必要になることがあります。

シートベルトの種類 →108ページ

チャイルドシート固定機構付き

シートベルト →116ページ

- ISO FIX テザータイプのチャイルドシートは、専用バーとテザーアンカーを用いて固定します。

チャイルドシートを前向きに取り付けるときは、このバーとテザーアンカーを用いて固定します。

後ろ向きに取り付けるときは、テザーアンカーは使用しません。

チャイルドシートは、シートベルトで固定する必要はありません。

- 車両側のテザーアンカーにテザーストラップを結合することにより、チャイルドシートを確実に固定することができます。

ISO FIXテザータイプチャイルド

シート固定装置 →118ページ

- 詳しくはチャイルドシートに付属の取扱説明書をご覧ください。

- 助手席には乳児用シートを取り付けないでください。また、幼児用シートを後ろ向きに取り付けないでください。

• SRSエアバッグが膨らむ際、乳児用シートや、幼児用シートの背面に強い衝撃を受け危険です。

• やむをえず幼児用シートを前向きに取り付ける場合は、SRSエアバッグから遠ざけるため、シートを一番後ろに下げてください。

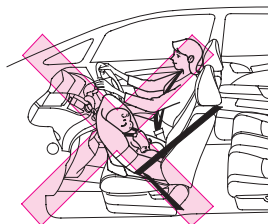

- チャイルドシートを取り外したまま車内に放置しないでください。

ブレーキや衝突のときなどにチャイルドシートがとび出し傷害を受けるおそれがあります。

お子さまを乗せないときでも確実に取り付けるか、家などに保管してください。

### ドア、ウィンドー、サンルーフ、シートの操作は必ず大人が。

- 手、足、くびなどをはさまないよう、気をつけてください。
- パワーウィンドーのメインスイッチは、“OFF”にしておきましょう。  
＜66ページ参照＞
- 走行中、一時停止のときなど、窓やサンルーフから手や頭、物などを出さないよう、注意してください。  
思わぬ障害物で事故のおそれがあります。

### お子さまをシートベルトで遊ばせないで。

- チャイルドシート固定機構付きシートベルトでは、ベルトをすべて引き出すと完全にベルトを戻すまでは引き出し方向には動きません。  
ベルトを身体に巻きつけたりして遊んでいると、固定機構が作動してベルトがゆるまなくなり、窒息などの重大な傷害を受けるおそれがあります。  
万が一ベルトをゆるめることができなくなった場合は、はさみなどでベルトを切断してください。

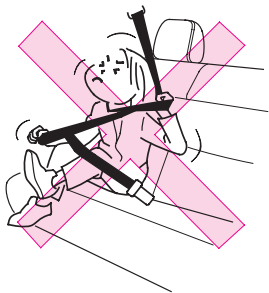

### 車から離れるときは、お子さまも一緒に連れて。

- お子さまだけを車内に残さないでください。
  - ・炎天下の車内は、高温になり危険です。
  - ・お子さまのいたずらにより車の発進、火災などの思わぬ事故につながるおそれがあります。

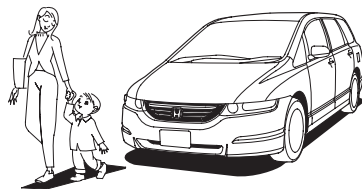

## 正しい知識で最適運転

- 走行中ハンドルの中に手を入れて、スイッチを操作しないでください。ハンドル操作のさまたげになり大変危険です。
- 走行中はエンジンを止めないでください。
  - ・ ブレーキ倍力装置が作用しないため、ブレーキのききが悪くなります。
  - ・ パワーステアリングのパワー装置がはたらかなくなり、ハンドル操作が重くなります。

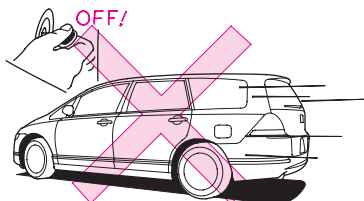

## 長い下り坂ではエンジnbr레이크を。

- ブレーキペダルを踏み続けて走行するとブレーキが過熱して、ききが悪くなることがあります。
- 長い下り坂では、走行速度に合わせ、エンジnbr레이크を併用してください。
  - ・ CVT車は $\square$ を使ってください。7速マニュアルシフトモードのときは、走行速度に合わせて、変速段を一段ずつ落としてください。
  - ・ 5速オートマチック車は $\square$ を使ってください。さらに強力なエンジnbr레이크が必要なときは、シーケンシャルモードにして2速または1速にします。シーケンシャルモードのときは、走行速度に合わせて、ギヤを一段ずつ落としてください。

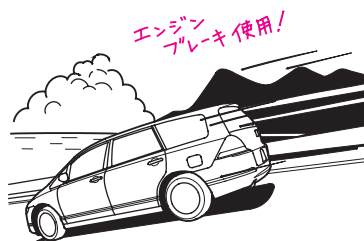

エンジnbr레이크：  
走行中アクセルペダルを戻したときにかかるブレーキ力のことです。低速ギヤほどよくききます。

**霧が出たときは。**

- 霧が出たときは、視界が悪くなります。昼間でもヘッドライトを下向きで点灯し、中央線、ガードレールや前の車の尾灯などをめやすにして、速度を落として運転してください。

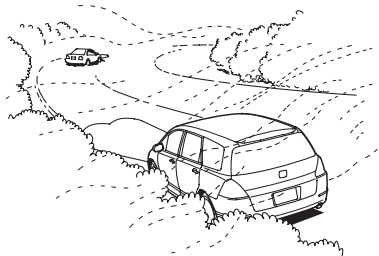
**横風の強い日は。**

- 横風を受け、車が横に流されるようなときは、ハンドルをしっかり握り、スピードを徐々に下げて進路を立て直してください。

トンネルの出口、橋・土手の上、山を削った切り通し、大型トラックを追い越したり、追い越されたりするときなどには、特に横風の影響を受けやすいので十分注意してください。

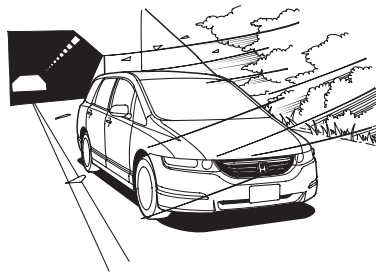



# 安全ドライブのための必読6ポイント

## 雨天時の走行には注意を。

- 雨天時やぬれた道路では、路面が滑りやすくなっておりタイヤのグリップ力が低下するため、通常より注意深い運転が必要です。

急加速、急ブレーキや急ハンドルを避け、スピードを落として安全運転に心がけてください。

- わだちなどの水のたまりやすい場所では、ハイドロプレーニング現象を起こしやすくなります。

ハイドロプレーニング現象とは

→500ページ

- 冠水路などの深い水たまりは走行しないでください。

エンジンの破損や電装品の故障および車両故障につながるおそれがあります。

## 水たまりに入ったあとはブレーキのきき具合を確認。

- 水たまり走行後や洗車後は、低速で走行しながらブレーキペダルを軽く踏んできき具合を確認してください。ぬれたブレーキはききが悪かったり、ぬれていない片側だけがきいてハンドルをとられることがあります。
- ブレーキのききが悪いときは、前後の車に十分注意しながら低速で走行し、ブレーキのききが回復するまで、繰り返しブレーキペダルを踏んでください。

**走行中異常があったら。**

- 警告灯が点灯したら、ただちに安全な場所に停車し処置をしてください。

<148ページ参照>

点灯したまま走行を続けると、思わぬ事故のもとになったり、エンジンなどを損傷するおそれがあります。

- 走行中にタイヤがパンクやバースト（破裂）してもあわてずに、ハンドルをしっかり握り、徐々にブレーキをかけてスピードを落とし、安全な場所に停車してください。

急ブレーキや急ハンドルは車のコントロールを失うことがあります危険です。

- 床下に強い衝撃を受けたときは、ただちに車を止めて、ブレーキ液や燃料の漏れ、各部に損傷がないかを確認してください。

ブレーキ液や燃料の漏れ、損傷などにより思わぬ事故につながるおそれがあります。

## オートマチック車の 注意ポイント

# 4

オートマチック車は、その特性や操作上の注意をよく理解することが大切です。

「オートマチック車の運転のしかた」もあわせてお読みください。

<196ページ参照>

### オートマチックについて

ODYSSEYのオートマチックには、タイプにより下記の種類があります。

タイプ	種類
S、M、L(2WD車)	CVT
S、M、L(4WD車) Absolute	5速オートマチック

CVTは、2つの可変プーリーに金属ベルトを組み合わせ、低速から高速まで無段階に変速するオートマチックトランスミッションです。

オートマチック車の特性を正しく理解。

### クリーブ現象とは

- エンジンがかかっているとき、セレクタレバーがP/N以外に入っていると、動力が繋がった状態になり、アクセルペダルを踏まなくても車がゆっくりと動き出します。これをクリーブ現象といいます。

### キックダウンとは

- PまたはD(CVT車はPまたはL)で走行中にアクセルペダルをいばいに踏み込むと、自動的に変速比が変わり、エンジンの回転数が上がって、力強い加速を得ることができます。これをキックダウンといいます。

**1 ブレーキは右足で。**

- ブレーキペダルは右足で踏む習慣をつけましょう。  
不慣れな左足では、適切なブレーキ操作ができません。

**2 エンジンがかかるまえに。**

- ペダルの踏みまちがいのないよう、右足でペダルの位置を確認しておきましょう。

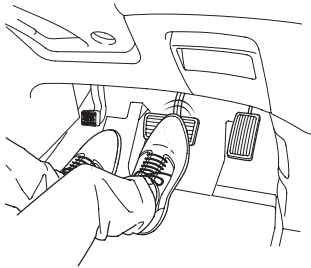
**3 エンジンがかかるとき。**

- 安全のため、セレクトレバーは駆動輪が固定されるPでエンジンをかけましょう。

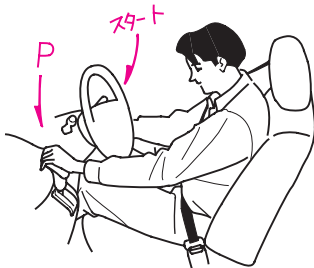
**4 スタートするとき。**

- 思いちがいを防ぐため、セレクトレバーの位置を目で確認しましょう。

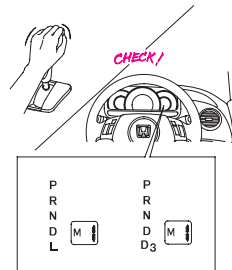

- 発進時のセレクトレバーの操作は、右足でブレーキペダルをしっかりと踏み、車が動かないようにして行いましょう。
- アクセルペダルを踏んだまま、セレクトレバーを操作しないでください。急発進して思わぬ事故のもとになります。
- エンジン始動直後は、自動的にエンジンの回転が上がり、クリーブ現象が強くなりますので、ブレーキペダルはしっかりと踏んでください。エアコン作動時も同じです。
- 坂道での発進は車が後退しないように必ずパーキングブレーキを併用し、先にブレーキペダルを離してアクセルペダルに踏みかえてから、パーキングブレーキを解除してください。

# 安全ドライブのための必読6ポイント

## 5 走行しているとき。

- 走行中は、セレクトレバーをⒺにしないでください。

エンジンブレーキが全くきかず、思わぬ事故のもとになります。

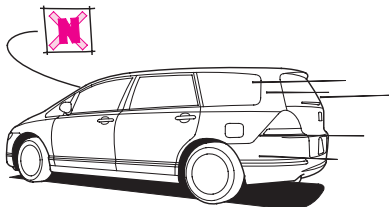

- 上り坂で、速度を保とうとしてアクセルペダルを踏み込んだとき、キックダウンにより、急にエンジン回転が上がり、思ったより速度が出てしまうことがあります。

アクセルペダルは、慎重に操作してください。

また、すべりやすい路面やカーブでは、急激なアクセルペダル操作は避けてください。

- 下り坂では、エンジンブレーキも使いましょう。

フットブレーキを使いすぎると、ブレーキが過熱して、ブレーキのききが悪くなるおそれがあります。

エンジンブレーキ →22ページ

## 6 停車しているとき。

- 車が動かないようにブレーキペダルをしっかりと踏み、必要に応じてパーキングブレーキをかけましょう。
- 停車中の空ぶかしは、やめましょう。万一、セレクトレバーがⒺⒺ以外のとき、思わぬ急発進のもとになります。

## 7 駐車するとき。

- 駐車するときは、パーキングブレーキをかけてセレクトレバーをⒺに入れ、エンジンを止めましょう。

万一、セレクトレバーがⒺⒺ以外に入っていると、クリーブ現象で車が動き出したり、乗り込むときに、誤ってアクセルペダルを踏み込んで急発進したりするおそれがあります。

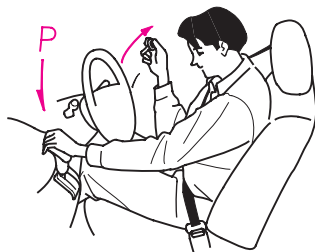

### ほかに気をつけたいこと。

- **セレクトレバーは正しい位置で使用してください。**

坂道などで、前進(Ⓔ、Ⓕ、Ⓖ)またはⒺ、Ⓕ、Ⓖ)の位置にしたまま惰性で後退したり、後退(Ⓔ)の位置にしたまま前進したりすると、エンジンが停止してブレーキの効きが悪くなったり、ハンドル操作が重くなり、思わぬ事故の原因となるおそれがあります。

- **後退したあとは、すぐⒺからⒼにもどす習慣をつけましょう。**

ちょっと後退したときなど、Ⓔに入れたことを忘れてしまうことがあります。

- **前進から後退、後退から前進するときは車を完全に止め、ブレーキペダルを踏んだままセレクトレバーを操作してください。**

車が完全に止まらないうちにレバーを操作すると、トランスミッション破損のおそれがあります。

- **車が完全に止まらないうちに、Ⓔに入れないでください。**

急停止して危険であるばかりでなく、トランスミッション破損のもとになります。

### シフトロック装置の正しい理解を。

- **ブレーキペダルを踏んでいないと、Ⓔからのセレクトレバー操作はできません。**

- ・ エンジンスイッチが、“1”または“0”のときには、ブレーキペダルを踏んでも、レバーは操作できません。
- ・ セレクトレバーボタンを押したままブレーキペダルを踏んだ場合、レバーの操作ができないことがあります。先にブレーキペダルを踏んでください。

- **Ⓔ以外では、エンジンスイッチからキーは抜けません。**

Ⓔ以外では、キーが“1”から“0”に回りません。

- **Ⓔに入るとチャイムが鳴ります。**

- ・ セレクトレバーがⒺのときにチャイムが鳴り、Ⓔに入っていることを運転者に知らせます。
- ・ 車外の人には音が聞こえませんが、ご注意ください。

- **万一、ⒺやⒼからセレクトレバーが操作できないときは：**

- ・ カバーを外し、

→199ページ

- ・ キーをシフトロック解除穴に差し込み、
- ・ キーを押しながら、セレクトレバーを操作します。

シフトロック  
解除穴

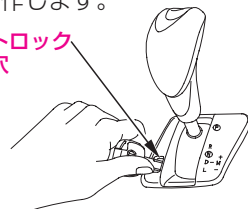

## 5 駐車や停車は しっかりと

### 可燃物には注意を。

- 枯草や紙、油、木材など燃えやすいものがあるところには、駐停車しないでください。

排気管や排気ガスの熱により、着火するおそれがあります。

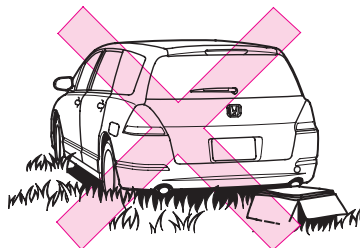

### 植込みなどにも注意して。

- 植込みなどの近くに駐停車するときには、排気ガスが当たらないように、車の向きを決めましょう。

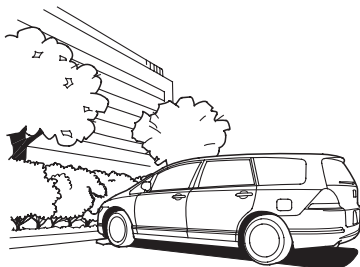

## 仮眠するときはエンジンを止める。

- エンジンを必ず止めてください。

無意識にシフトレバーを動かしたり、アクセルペダルを踏み込んだりして、思わぬ事故を起こすおそれがあります。

また、無意識にアクセルペダルを踏み続けたりした場合、オーバーヒートなどを起こしたり、エンジンや排気管などの異常過熱による火災事故が発生するおそれがあります。さらに風向や周囲の状況等によっては、車内に排気ガスが侵入し一酸化炭素中毒のおそれもあります。

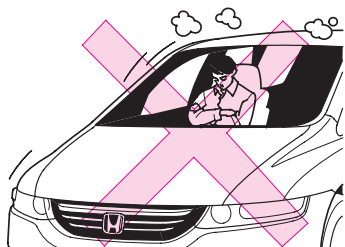

## 車から離れるときには施錠を。

- 必ずパーキングブレーキをかけ、エンジンを止め、ドアを施錠してください。
- 車内の見えるところに、貴重品などを置かないようにしましょう。
- お子さまも連れていきましょう。

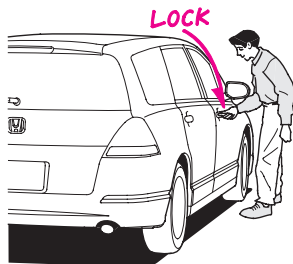

## 車の移動はエンジンをかけて。

- 車を移動するときは、必ずエンジンをかけてください。
- 下り坂を利用した移動などは、思わぬ事故を招くことがあります。

## 坂道での駐車は。

- パーキングブレーキをかけ、シフトレバーをPに入れてください。
- さらに、タイヤに輪止めをすると効果があります。



## こんなことにも 注意をしよう

### タバコの吸いがらは火を消して。

- タバコ、マッチなどは、確実に火を消してから灰皿に捨て、灰皿は必ず閉めてください。
- 灰皿の中に吸いがらをため過ぎたり、燃えやすいものを入れたりしないでください。



### アクセサリーの取り付けには注意を。

- ガラス面にアクセサリーなどを取り付けしないでください。

視界をさまたげたり、吸盤がレンズのはたらきをして火災を起こしたり、思わぬ事故のもとになります。



### 車内にライターや炭酸飲料缶などを放置しないで。

炎天下での駐車などで車内温度が上昇すると、ライターなどの可燃物は自然発火したり、缶などは破裂したりするおそれがあります。

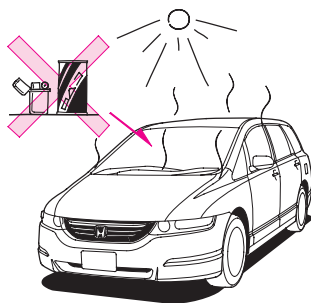

## ラジエーターキャップに気をつけて。

- ラジエーターキャップが熱いときは、外さないでください。  
蒸気や熱湯が吹き出し危険です。



## ハンドルをいっぱい回した状態をつづけない。

- ハンドルをいっぱい回した状態から、さらに回そうとする力をかけつづけないでください。  
パワーステアリングポンプがオイル潤滑不良をおこし、損傷することがあります。

## 動物を乗せるときは、動きまわらないように注意して。

運転のさまたげになったり、急ブレーキのときなどに思わぬ事故につながるおそれがあります。

## 携帯電話の使用は停車中に。

- 運転者は、携帯電話を走行中に使用しないでください。  
運転中の使用により周囲の状況に対する注意が不十分になると、思わぬ事故につながるおそれがあります。

## 改造はしない。

- Honda純正部品以外の、車の性能や機能に適さない部品を、使用しないでください。
  - ・適正な性能や機能を発揮しなかったり、思わぬ事故のもとになったりすることがあります。
  - ・Hondaが国土交通省に届け出をした部品以外のものを装着すると、違反になることがあります。
- ホイールは、ODYSSEY専用品をご使用ください。  
専用品以外のホイールを使うと、走行装置やブレーキ装置に支障をきたすことがあります。  
Honda販売店にご相談ください。
- 無線装置や自動車電話などの取り付けの際には、必ずHonda販売店にご相談ください。  
装置や取り付け方法が適切でない場合、電子機器部品に悪影響をおよぼすことがあります。



# 安全ドライブのための必読6ポイント

- 運転席および助手席に、SRSエアバッグシステムが装備されています。ハンドルを交換したり、パッドにステッカー類を貼ったりしないでください。

インストルメントパネル上面には、ステッカー類を貼ったり、アクセサリや芳香剤など物を置かないでください。

また、フロントガラスにアクセサリなどを取り付けたり、ルームミラーにワイドミラーを取り付けたりしないでください。

- ・SRSエアバッグが正常に機能しなくなります。
- ・作動時にこれらの物が飛ぶことがあります。
- ・次の場合は、必ず、Honda販売店にご相談ください。

- ①ハンドルまわりの修理
- ②センターコンソール付近の修理
- ③カーステレオ等用品の取り付け
- ④ダッシュボード周辺の板金塗装および修理
- ⑤インストルメントパネルまわりの修理

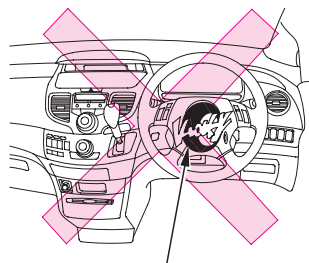
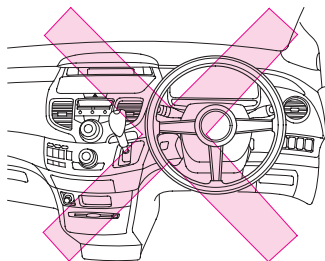

ステッカー

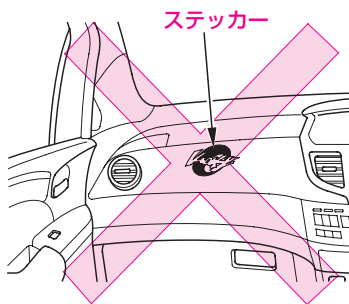

ステッカー

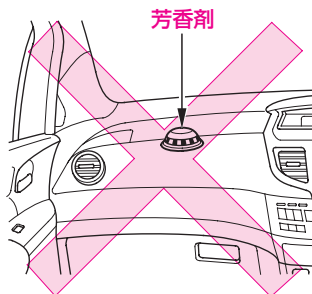

芳香剤

- 運転席および助手席用サイドエアバッグシステム装備車は、フロントドアやその周辺にカップホルダーなどの用品を取り付けたりしないでください。

フロントシートとドアの間付近に傘などの物を置かないでください。

フロントシートにこの車専用のHonda純正用品(シートカバーなど)以外を取り付けしないでください。また、新車時についているビニールのシートカバーは、必ず外してください。

- ・サイドエアバッグが正常に機能しなくなります。
- ・作動時にこれらの物が飛ぶことがあります。
- ・次の場合は、必ず、Honda販売店にご相談ください。
  - ①フロントシートまわりの修理
  - ②センターコンソール付近の修理
  - ③カーステレオ等用品の取り付け
  - ④センターピラーまわりの修理

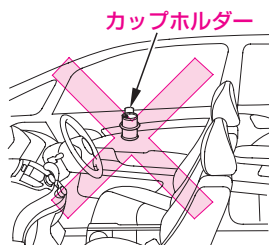

# 安全ドライブのための必読6ポイント

●サイドカーテンエアバッグシステム  
装備車は、グラブレールにものをか  
けないでください。

コートフックには、ハンガーや重い  
もの、とがったものをかけたりしな  
いでください。

フロントガラス、ドアガラス、フロ  
ント、センター、クォーター、リヤ  
の各ピラーまわりにアクセサリな  
どを取り付けしないでください。

また、カーゴスペースや座席に荷物  
を載せるときは、サイドウィンドー  
下端部の高さを越えないようにして  
ください。

- ・サイドカーテンエアバッグが正常  
に機能しなくなります。
- ・作動時にこれらの物が飛ぶことが  
あり危険です。
- ・次の場合は、必ず、Honda販売  
店にご相談ください。

- ①フロント、センター、クォータ  
ー、リヤの各ピラーまわりの修理
- ②ルーフサイドまわりの修理
- ③センターコンソール付近の修理
- ④カーステレオ等用品の取り付け

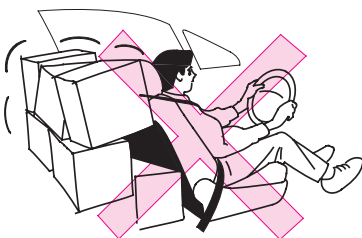
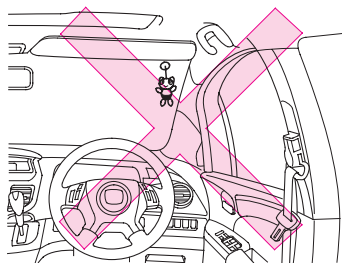
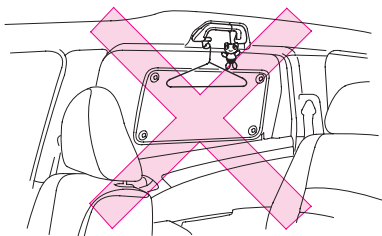

**発進するときは、まわりの状況  
に十分注意して。**

車のまわりには運転席から見えないと  
ころ(死角)があります。発進するとき  
は子供や障害物など車のまわりの状況  
に十分注意してください。

●駐車後に発進するときは、車のまわ  
りの安全確認を十分に行ってください。

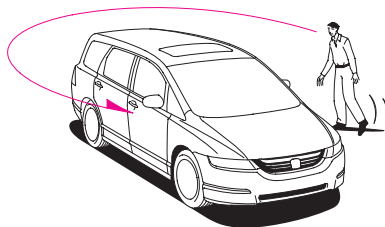

- 後退するときに十分な視界が得られない場合は、車から降りて後方を確認してください。

バックミラーでは確認しきれない死角(車の直後など)があります。

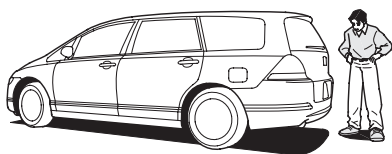

- 信号待ちなどの停車後に発進するときは、つねにまわりの状況に目を配り、安全確認を十分に行ってください。

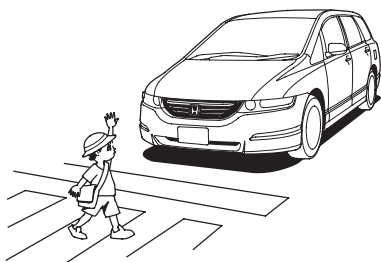

### 車止めなどに注意して。

- 次のような場合には、アンダースポイラーを損傷するおそれがありますので、十分に注意してください。

- ・ 車止めのある場所への駐車
- ・ 路肩に沿っての駐車
- ・ 平坦路から上り坂・下り坂および上り坂・下り坂から平坦路への乗り入れ
- ・ 路肩等段差のある場所への乗り降り
- ・ 凹凸やわだちのある道路の走行
- ・ くぼみ(穴)のある個所の通過

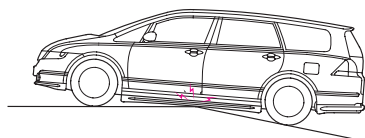
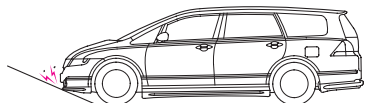
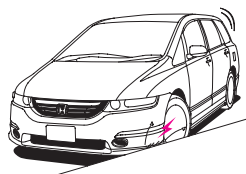
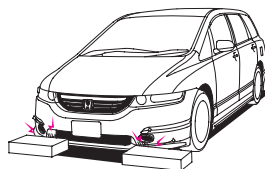

# 安全ドライブのための必読6ポイント

## 立体駐車場に停めるときは注意して。

### ●入庫時は制限寸法などを確認してください。

- ・立体駐車場には、「全長・全幅・全高(車高)・重量」などの制限があります。

制限を満たしていない場合は、入庫しないでください。

### ●次のような場合には、駐車場の制限を満たしていても、車両が駐車場に干渉することがありますので、注意してください。

- ・車高検知センサーが設置してある駐車場でセンサーが感知した場合は入庫しないでください。
- ・車高制限バーが1,550mm近くに設置されているとき
- ・ゴンドラ式の駐車場は、高さや幅に余裕がないと機械動作中にはりなどに接触することがあります。
- ・車庫内にポールや補強板等の突起物があるとき
- ・パレット入口の段差・車止めの乗り越しや路面に積雪・土砂が堆積しているとき

### ●次のような場合には、車高が変化することがありますので、注意してください。

- ・乗車人数や乗車位置
- ・積載荷物の重量や積載位置
- ・ガソリンタンクの残燃料
- ・冬用タイヤやタイヤチェーンの装着
- ・Honda純正品以外のホイール・タイヤの装着
- ・エアパーツ、足回り用品の装着

- ・ルーフラック、アンテナなど車高を上回る突起物の装着
- ・サスペンションの馴染み
- ・移動中の車両の姿勢変化

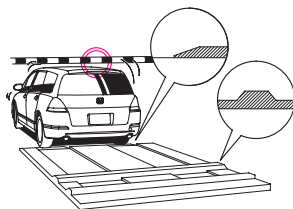
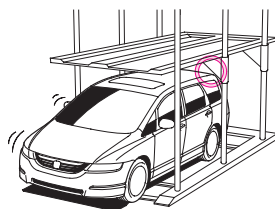
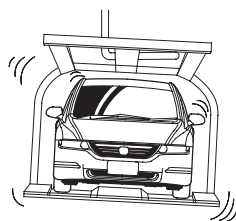
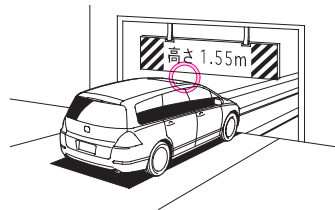
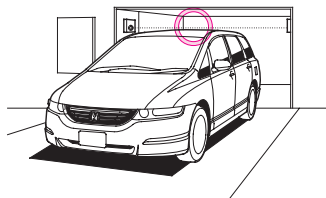



## 車を運転する前に

### ●各部の開閉

キー	40
ドアの施錠・解錠	44
ボンネット	48
パワーテールゲート	50
テールゲート	59
燃料補給口	62
パワーウィンドー	65
サンルーフ	68

### ●シートの調節

正しい運転姿勢	70
シートアレンジ	
インデックス	72
フロントパワーシート (運転席のみ)	74
フロントマニュアルシート	77
フロントシート(RECARO)	80
セカンドシート	81
電動サードシート	86
サードシート	92
フラットシート	96
カーゴスペースの作りかた	98

### ●ハンドル・バックミラーの調節

チルトステアリング	100
ルームミラー	100
ドアミラー	101

### ●シートベルト

シートベルト	106
着用のしかた	112

### ●チャイルドシート固定装置

チャイルドシート固定機構	
付きシートベルト	116
ISO FIXテザータイプ	
チャイルドシート 固定装置	118



# 各部の開閉

## キー

この車には、以下のキーが付いています。  
全てのキーには、イモビライザー機能  
(車両盗難防止装置)が付いています。

イモビライザーシステム →42ページ

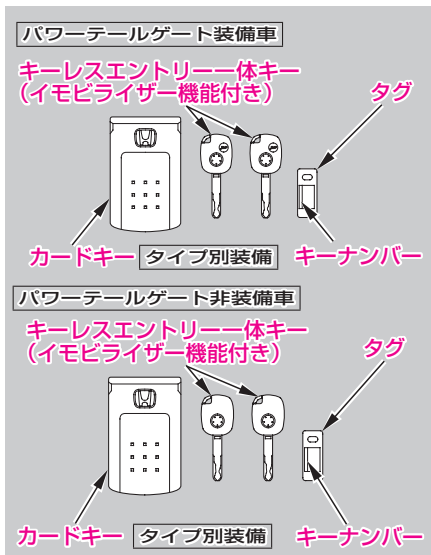

### ●キーレスエントリー一体キー (イモビライザー機能付き)

キーレスエントリー用発信器がついてい  
ます。キーはエンジンの始動、停止のほ  
かにドアとテールゲートの施錠・解錠に  
使えます。

#### パワーテールゲート装備車

キーレスエントリー用発信器はドアとパ  
ワーテールゲートの施錠・解錠、パワー  
テールゲートの開閉がキーを差し込ま  
ずにできます。

#### パワーテールゲート非装備車

キーレスエントリー用発信器はドアとテ  
ールゲートの施錠・解錠がキーを差し込  
まずにできます。

キーレスエントリー →46ページ

キーレステールゲートオープナー

→50、59ページ

### ●カードキー (イモビライザー機能付き)

#### タイプ別装備

カードキーを携帯すると、ドアとテール  
ゲートの施錠・解錠およびエンジンの始  
動がキーを使わずにできます。

Hondaスマートカードキーシステム

→212ページ



### 知識

- キーには信号を発信するための精密な電子部品が組み込まれています。電子部品の故障を防ぐため、次のことをお守りください。
  - ・直射日光が当たるところやインストルメントパネルの上など、高温、多湿になる場所に置かないでください。
  - ・衝撃を与えないでください。
  - ・水にぬらさないでください。
  - ・分解しないでください。
  - ・火であぶったりしないでください。電子部品が故障すると、イモビライザーシステムがキーの信号を正しく受信できないためエンジンの始動ができなくなります。エンジンの始動ができないときは、**Honda**販売店にご連絡ください。
- タグにはキーナンバーが表示してあります。紛失しないように、キーとは別に車両以外の場所に大切に保管してください。キーを紛失したときは、キーナンバーを**Honda**販売店へご連絡ください。キーを紛失したときは、盗難などを防ぐため、**Honda**販売店にご相談ください。
- キーを追加するときは、**Honda**販売店にご相談ください。キーレスエントリー一体キーは3本まで、カードキーは6枚まで登録できます。

## ●イモバイザーシステム

イモバイザーシステムはお車を盗難から守るための装置です。

キーに信号を発信する電子部品があり、あらかじめ登録されたキーでないとエンジンの始動ができないようにしたシステムです。

イモバイザーシステムは、車両とキーとの電子照合を行うとき、微弱な電波を使用しています。

次のような場合、正常に作動しないことがあります。

- 近くに強い電波を発する設備があるとき
- キーグリップ部が金属物に触れたり覆われているとき



キーでエンジンを始動するときは、登録されたキーをエンジンスイッチに差し込んでください。

Hondaスマートカードキーシステム装備車で、カードキーを使ってエンジンを始動するときは、エンジンスイッチノブを押し込んでください。

エンジンスイッチを“II”にすると、イモバイザーシステム表示灯が数秒間点灯してから消灯し、エンジンの始動ができるようになります。

表示灯が点滅したときは、システムが登録されたキーの信号を認識していないので、エンジンを始動することはできません。

- キーを使っているときは、エンジンスイッチを“0”へ回しキーを抜いてから、もう一度エンジンスイッチに差し込み“II”にしてください。
- Hondaスマートカードキーシステム装備車で、カードキーを使っているときは、エンジンスイッチノブを“0”（プッシュオフ）にしてから、もう一度エンジンスイッチを押し込んで、エンジンスイッチを“II”にしてください。

エンジンスイッチを次のようにしたときにも、イモバイザーシステム表示灯が数回点滅します。

- キーを使ってエンジンスイッチを“II”から“I”または“0”にしたとき
- Hondaスマートカードキーシステム装備車で、カードキーを使ってエンジンスイッチノブを“0”（プッシュオフ）にしたとき

イモバイザーシステム表示灯

→145ページ



### アドバイス

- システムを改造したりしないでください。  
エンジンシステムが故障するおそれがあります。
- エンジンスイッチを“II”にしても表示灯が点灯しないときや、頻繁に表示灯の点滅を繰り返す場合は、システムの異常が考えられますので、Honda販売店で点検を受けてください。

### 知識

- エンジンスイッチとキーの部分に、別のイモビライザーシステム用のキーや金属物を近づけたり接触させたりすると、登録されたキーの信号をシステムが認識できなくなりエンジンの始動ができないことがあります。
  - ・ 他のイモビライザーシステム用のキーを取り付けないでください。

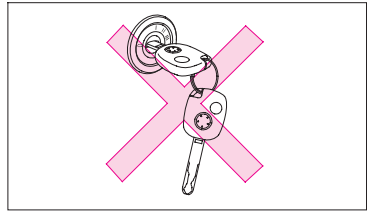

- ・ 金属製のキーホルダーを使わないでください。

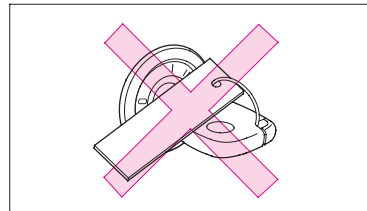

## ドアの施錠・解錠

### ⚠️ 注意

- ドアは確実に閉めてください。半ドアでは、走行中にドアが開き思わぬ事故の原因になるおそれがあります。

### 🎓 知識

- ドアは不用意に開けると後続車などがぶつかることがあるので周囲の安全を確かめてから開けてください。
- 強風時にドアを開閉するときは、風にあおられないよう注意してください。
- 車から離れるときは、エンジンを止めドアを必ず施錠してください。また、車内の見えるところに、貴重品などを置かないようにしましょう。
- 運転席ドアの解錠・施錠に連動して、室内灯が点灯・消灯します。

室内灯 →391ページ

### ● Hondaスマートカードキーシステム装備車

カードキーを使ってドアを施錠・解錠するとき

→219ページ

### ●車外から行う場合

キーを確実に差し込んで回します。運転席ドアを施錠(解錠)すると、他のすべてのドアやテールゲートも同時に施錠(解錠)します。

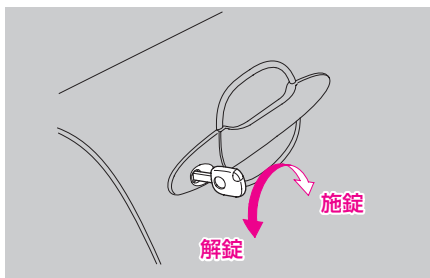

### ●車内から行う場合

スイッチまたはノブを矢印の方向に動かします。運転席ドア部のスイッチを操作すればすべてのドアの施錠(解錠)ができ、ノブの操作では施錠のみ連動します。パワーテールゲートは、ノブの操作で解錠も連動します。

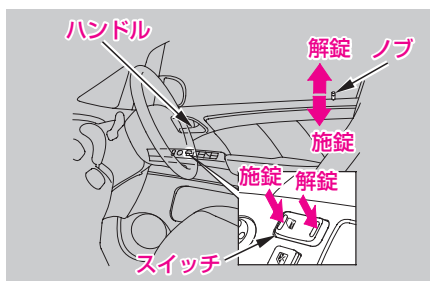

運転席ドアは内側のハンドルを引くと施錠していても開けることができます。



## ●キーを使わないで施錠する場合

### 知識

- キー閉じ込み防止のため、キーを持っていることを確認してから施錠しましょう。

## 運転席ドア

- ①ドアのハンドルを引いたままノブを施錠の方向に動かします。

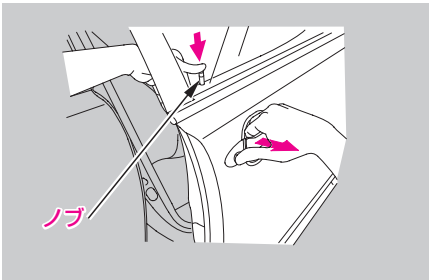

- ②ドアを閉めます。

運転席ドアを施錠すると、他のすべてのドアやテールゲートも同時に施錠されます。

## ・キー閉じ込み防止装置

キーがエンジンスイッチに差し込まれたままだと施錠できません。

Hondaスマートカードキー装備車は、カードキーが車内の作動範囲内に置いてあると、施錠できません。

Hondaスマートカードキーシステム

→212ページ

### 知識

- Hondaスマートカードキーシステム装備車

運転席ドア部のノブまたはスイッチを施錠の方向に動かしてドアを閉めると、オートロックが解除されます。

自動で施錠するとき

(オートロック) →221ページ

## その他のドア

ノブを施錠の方向に動かしてドアを閉めます。

## ●キーレスエントリー

ドアとテールゲートの施錠・解錠がキーを差し込まずにできます。



発信器のボタンを押すとすべてのドアとテールゲートが施錠(解錠)され、もう一度押すと解錠(施錠)されます。

キーレスエントリーで施錠・解錠を行うと非常点滅表示灯が施錠時は1回、解錠時は2回点滅します。

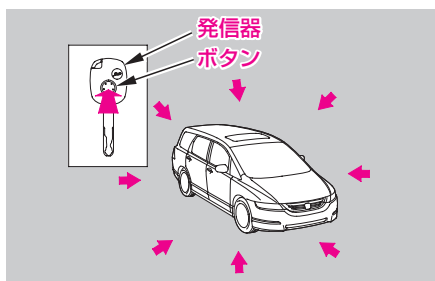

## 🎓 知識

- 発信器には、精密な電子部品が組み込まれています。発信器の故障を防ぐため、次のことをお守りください。
  - ・ 直射日光が当たるところやインストルメントパネルの上など、高温になるところに置かないでください。
  - ・ 衝撃を与えないでください。
  - ・ 水にぬらさないでください。

## 🎓 知識

- 微弱電波を使用しているため、周囲の状況により作動範囲が変化することがあります。
- キーレスエントリー用発信器で解錠してから約30秒以内にドア、テールゲートを開けなかった場合は、自動的に再度施錠されます。
- エンジンスイッチにキーが差し込まれているときやドア、テールゲートが開いているときは、キーレスエントリーは作動しません。
- 運転席ドアの解錠・施錠に連動して、室内灯が点灯・消灯します。  
室内灯 →391ページ
- 車を離れるときは、ドア、テールゲートが確実に施錠されていることを確認してください。施錠後2秒以内にドアハンドルを引くと解錠されます。
- カードキー(タイプ別装備)を携帯しているときは、施錠してから約2秒以内にドアハンドルを引いて施錠されていることを確認してください。

→222ページ



発信器のボタンを押しても作動距離が不安定になった場合は、電池の消耗が考えられますので早めに電池を交換してください。

使用電池……………ボタン電池CR1220

ネジを外して、カバーを外し、電池を交換します。

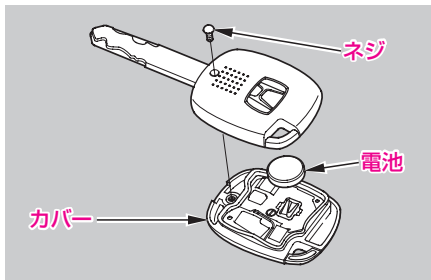

### 知識

- 液漏れなどを防ぐため、電池の⊕極と⊖極は正しく取り付けてください。
- 電池はHonda販売店または時計店、カメラ店などでお求めください。

### ●チャイルドブローフ

ノブの位置に関係なく、後席ドアが車内から開かなくなります。お子さまを乗せるときなどにお使いください。



ツマミを施錠の位置にしてドアを閉めます。

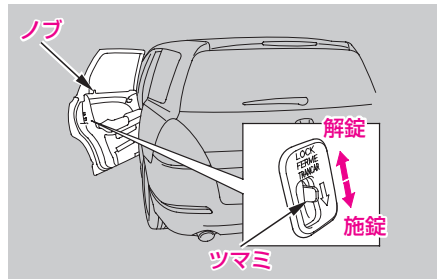

ドアを開く場合は、外側のドアハンドルで開けます。

### 知識

- 車内から開けたい場合は、ノブを解錠状態にして後席ウィンドーを下げ窓から手を出して外側のドアハンドルを引いてください。



## ボンネット

### ●開けかた

①運転席足元のノブを引きます。

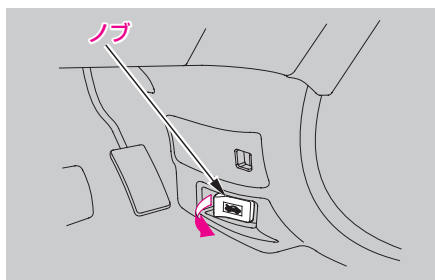

②ボンネット前部が少し浮き上がるので、レバーを上へ押しながら開けます。

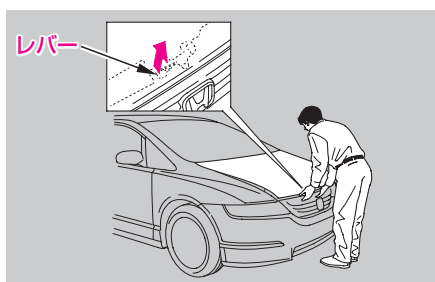

### 🎓 知識

- ワイパーアームを起こした状態でボンネットを開けないでください。ボンネットがワイパーに当たり、ボンネットやワイパーが損傷します。

③必ずステーを確実にかけ、固定します。

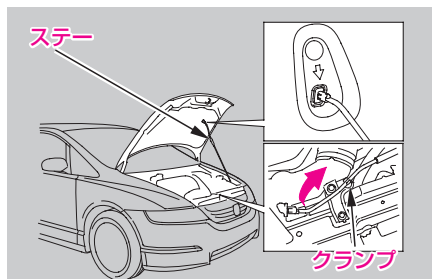

### ●閉めかた

ステーを外し、クランプに納めます。ボンネットを静かに下げ、手を離します。

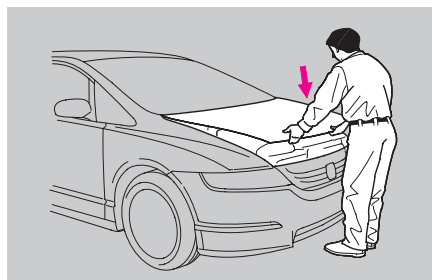

ボンネットが完全に閉まっていることを確認します。



## ⚠️ 注意

- ボンネットを閉めるときは、手などはさまないように注意してください。

## 🎓 知識

- ボンネットを開けているときに、風にあおられてステーが外れることがあります。特に風の強いときは、ご注意ください。
- ボンネットが完全に閉まっていないうままに走行すると開くことがあります。走行前に必ず確認してください。

## パワーテールゲート

タイプ別注文装備

### ●施錠・解錠

#### 車外から行う場合

キーを確実に差し込んで回します。  
運転席ドアを施錠(解錠)すると、他のすべてのドアとパワーテールゲートも同時に施錠(解錠)します。

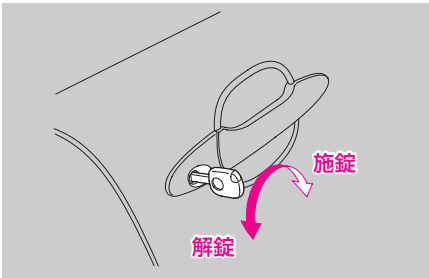

#### 車内から行う場合

運転席ドア部のスイッチを操作すればすべてのドアとパワーテールゲートの施錠(解錠)ができます。  
ノブの操作ではパワーテールゲートのみ施錠(解錠)ができ、その他のドアは施錠のみ連動します。

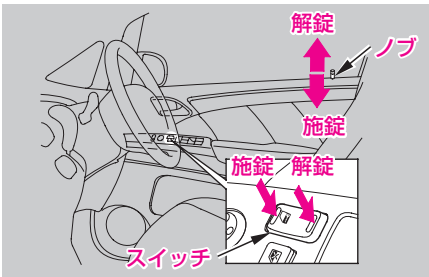

### キーレステールゲートオープナー

キーレスエントリー用発信器を使って、パワーテールゲートの施錠・解錠ができます。



発信器のボタンを押すとすべてのドアとパワーテールゲートが施錠(解錠)され、もう一度押すと解錠(施錠)されます。

キーレスエントリーで施錠・解錠を行うと非常点滅表示灯が施錠時は1回、解錠時は2回点滅します。

キーレスエントリー →46ページ

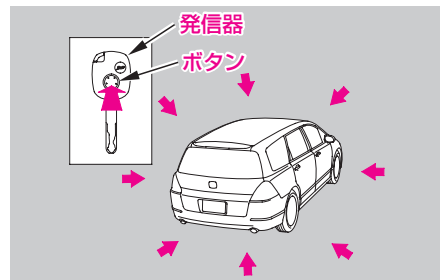

### 知識

#### ● Hondaスマートカードキーシステム装備車

カードキーを使ってパワーテールゲートを施錠・解錠するとき

→219ページ



## ●開閉

### ⚠️ 注意

- パワーテールゲートを開閉をするときは、周囲の安全と車の上方や後方に十分なスペースがあることを確認し、頭をぶついたり、手などをはさんだり、他のものにぶつからないように注意してください。
- エンジンをかけた状態で手荷物を出し入れするときは、排気管の後方に立たないでください。  
やけどなど思わぬけがをすることがあります。
- カーゴスペース内には人を乗せないでください。  
ブレーキや加速、衝突のときなどにけがをすることがあります。

### 🚗 アドバイス

- パワーテールゲートが開かないとき

→465ページ

### 🎓 知識

- パワーテールゲートを開けたまま走行しないでください。車内に排気ガスが侵入するおそれがあります。
- 運転席ドアを施錠したあとにパワーテールゲートを閉めると、施錠されてパワーテールゲートが開かなくなります。
- テールゲートストライカー部のシャッター内に物が入らないように注意してください。  
入った物がとれなくなったり、パワーテールゲートが確実に閉まらなくなるおそれがあります。

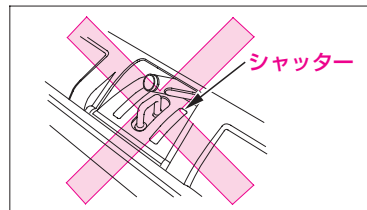

## 自動開閉

キーレスエントリー用発信器及び運転席スイッチを使ってパワーテールゲートを自動で開閉することができます。

また、パワーテールゲートにあるクローズスイッチを押して自動で閉めることができます。

パワーテールゲートの自動開閉は、次の条件が揃ったときに行えます。

(開けるとき)

- パワーテールゲートが解錠されているとき
- パワーテールゲートが全閉のとき
- セレクトレバーが回るとき
- エンジンスイッチにキーが差し込まれていないとき(キーレスエントリー用発信器操作時のみ)
- カードキー(タイプ別注文装備)を使用しているときは、エンジンスイッチが“0”のとき(キーレスエントリー用発信器操作時のみ)

(閉めるとき)

キーレスエントリー用発信器で閉めるときは、

- パワーテールゲートが全開のとき
- エンジンスイッチにキーが差し込まれていないとき
- カードキー(タイプ別注文装備)を使用しているときは、エンジンスイッチが“0”のとき

クローズスイッチ及び運転席スイッチでは、いつでも閉めることができます。



### ・キーレスエントリーで行う場合

発信器のパワーテールゲートボタンを約1秒以上押し、パワーテールゲートが開き(閉まり)ます。

このとき“ピー”とブザーが鳴り、非常点滅表示灯が4回点滅します。

キーレスエントリー →46ページ

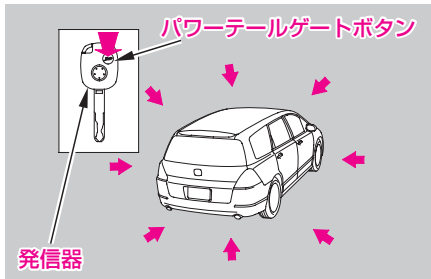

開閉中にパワーテールゲートボタンを押すと“ピーピーピー”とブザーが鳴り、パワーテールゲートが反対側に動きます。

### ・運転席スイッチで行う場合

“”を約1秒以上押し、パワーテールゲートが開き(閉まり)ます。

このとき、“ピー”とブザーが鳴り、非常点滅表示灯が4回点滅します。

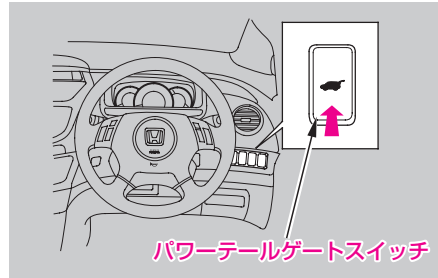

開閉中に“”を押すと“ピーピーピー”とブザーが鳴り、パワーテールゲートが反対側に動きます。

### ⚠注意

- パワーテールゲートを開閉をするときは、周囲の安全と車の上方や後方に十分なスペースがあることを確認し、頭をぶついたり、手などをはさんだり、他のものとぶつからないようにしてください。特にお子さまには気をつけてください。

### ・クローズスイッチで行う場合

クローズスイッチを押すと、パワーテールゲートが閉まります。

このとき、“ピー”とブザーが鳴ります。

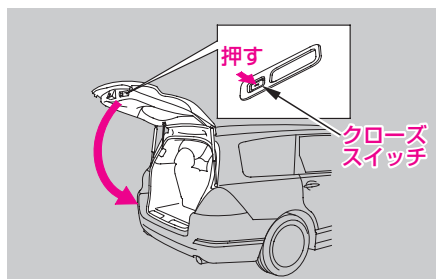

開閉中にクローズスイッチを押すと“ピーピーピー”とブザーが鳴り、パワーテールゲートが反対側に動きます。

### ⚠ 注意

- パワーテールゲートが自動開閉中にパワーテールゲートのハンドルを引くと、手動操作に切り換ります。このとき、パワーテールゲートの位置によっては急に開閉することがあるので注意してください。

### 🎓 知識

- 開閉中に障害物を検知すると、はさみ込み防止機構が作動して、パワーテールゲートが反対側に動きます。

はさみ込み防止機構 →57ページ

- パワーテールゲートが完全に閉まっていない状態で、エンジンスイッチを“II”にしてセレクタレバーをP以外の位置に切り換えるとブザーが鳴ります。



### 🎓 知識

- 荷物の出し入れは、パワーテールゲートが完全に開ききったことを確認してから行ってください。
- 次のような場合、パワーテールゲートが確実に開閉しないことがあります。
  - ・ 開閉中にエンジンを始動したとき
  - ・ 傾斜している場所
  - ・ 風の強いとき
  - ・ パワーテールゲートやルーフに雪が積もっているとき（開閉する前に雪を取り除いてください）
- パワーテールゲートが確実に閉まったことを確認してから走行してください。

### 🎓 知識

- パワーテールゲートにこの車専用（Honda純正品）以外のアクセサリや字光式ナンバープレートを取り付けしないでください。パワーテールゲートが確実に開閉しないことがあります。
- パワーテールゲートが開いている状態で、バッテリーやヒューズを交換した場合は、自動で閉まらなくなります。その場合は、手動でパワーテールゲートを閉めると機能が復帰します。



## 手動開閉

パワーテールゲートにあるハンドルを引き、静かに引き上げて開けます。

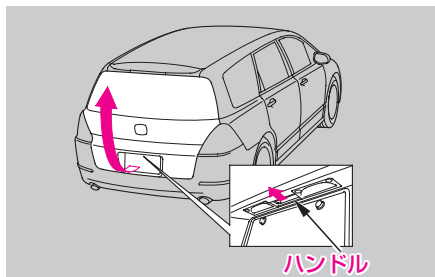

閉めるときはプルハンドルを利用してください。

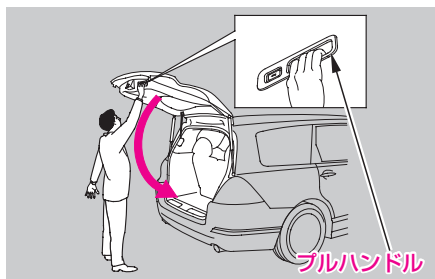

## 知識

- パワーテールゲートが完全に閉まっていない状態で、エンジンスイッチを“II”にしてセレクタレバーを回から他の位置に切り換えるとピーピーピーとブザーが鳴ります。
- 走行中は、ハンドルを引いてもパワーテールゲートを開くことはできません。

## イージーテールゲートクローザー

手動でパワーテールゲートを半ドア状態の位置まで閉めると、自動的に閉まります。

## 注意

- 半ドア状態の位置からパワーテールゲートが自動的に閉まるため、手などははさまないように注意してください。

## アドバイス

- イージーテールゲートクローザーが作動しているときは、無理な力をかけないでください。故障の原因となります。

## 知識

- イージーテールゲートクローザー作動中にパワーテールゲートのハンドルを引くと作動が止まり、半ドア状態のままになります。また、ハンドルを引いたままパワーテールゲートを閉めると、イージーテールゲートクローザーは作動しません。



### はさみ込み防止機構

自動で開閉中に障害物を検知すると、はさみ込み防止機構が作動して、パワーテールゲートが反対側に動きます。このとき、“ピーピーピー”とブザーが鳴ります。

### ⚠ 注意

- はさみ込み防止機構は、万一のときに障害物を検知して、パワーテールゲートにはさまれてしまうことやパワーテールゲートが損傷するのを防ぐためのものです。パワーテールゲートを開閉するときは、周囲の安全と車の上方や後方に十分なスペースがあることを確認し、頭をぶついたり、手などをはさんだり、他のものとぶつからないようにしてください。特にお子さまには気をつけてください。
- パワーテールゲートを確実に閉めるため、閉めきる直前の部分では、はさみ込みを検知できない領域があります。また、センサーがある部分でもはさみ込みを検知できない領域があります。手などをはさまないように注意してください。

### 🎓 知識

- パワーテールゲート両側にあるセンサーに触れていると閉まりません。また、センサーを鋭利な物などで傷つけないでください。センサーが切断されると、自動で閉めることができなくなります。

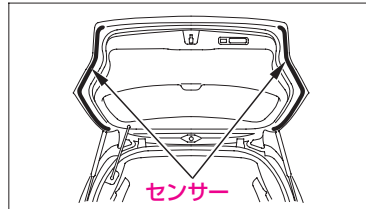

## パワーテールゲート落下防止機構

パワーテールゲートを自動で開けたとき、パワーテールゲートにこの車専用以外のアクセサリを取り付けていたり積雪などがあると、全開直後に自動で閉まることがあります。

積雪などの重みによるパワーテールゲートの落下を検知すると、落下防止機構が作動して自動で閉まります。

落下防止機構が作動しているときは、“ピー”という連続音のブザーが鳴り続けます。

### 知識

- パワーテールゲートにはこの車専用(Honda純正品)以外のアクセサリを取り付けしないでください。
- パワーテールゲートに積雪がある場合は、パワーテールゲートを作動させる前に雪を取り除いてください。
- パワーテールゲート落下防止機構が作動した場合は車から離れて、パワーテールゲートが全閉するまでお待ちください。
- 自動で全開した直後に、手でパワーテールゲートを閉めようとすると落下防止機構が作動することがあります。
- 落下防止機構が作動し続ける場合はHonda販売店で点検を受けてください。

## ● パワーテールゲート警告灯

メーター内に組み込まれており、パワーテールゲートが異常のときに点灯します。

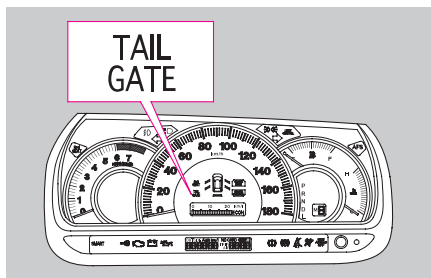

エンジンスイッチを“II”にしたときに数秒間点灯して消えるのが正常です。

### アドバイス

- 警告灯が次のようになったときは、システムの異常が考えられますので、すみやかにHonda販売店で点検を受けてください。
  - ・ 運転中に点灯したとき
  - ・ エンジンスイッチを“II”にしても点灯しないとき、あるいは数秒経過しても消灯しないとき
- 警告灯が点灯しているときは、パワーテールゲートの開閉は手動で行ってください。

パワーテールゲートが開かないとき →465ページ



## テールゲート

### ●施錠・解錠

#### 車外から行う場合

キーを確実に差し込んで回します。  
運転席ドアを施錠(解錠)すると、他のすべてのドアとテールゲートも同時に施錠(解錠)します。

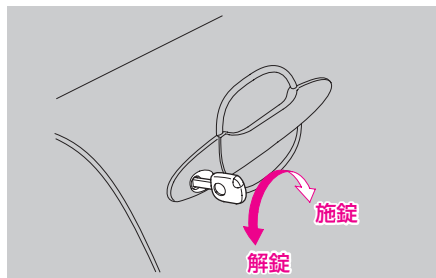

#### 車内から行う場合

運転席ドア部のスイッチを操作すればすべてのドアとテールゲートの施錠(解錠)ができます。  
ノブの操作では施錠のみ連動します。

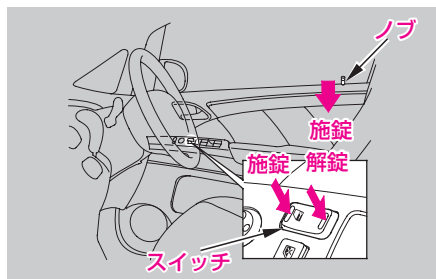

#### キーレステールゲートオープナー

キーレスエントリー用発信器を使ってテールゲートの施錠・解錠ができます。



発信器のボタンを押すとすべてのドアとテールゲートが施錠(解錠)され、もう一度押すと解錠(施錠)されます。

キーレスエントリーで施錠・解錠を行うと非常点滅表示灯が施錠時は1回、解錠時は2回点滅します。

キーレスエントリー →46ページ

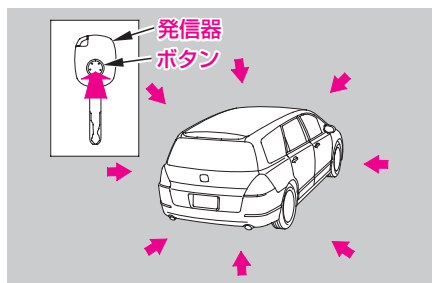

#### 知識

##### ● Hondaスマートカードキーシステム装備車

カードキーを使ってテールゲートを施錠・解錠するとき

→219ページ

## ●開閉

テールゲートを解錠してから、ハンドルを引き静かに引き上げて開けます。

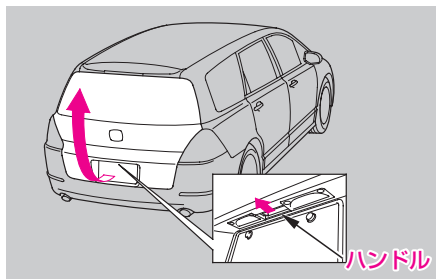

閉めるときはプルハンドルを利用してください。

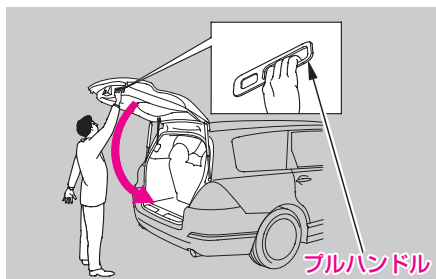

## ⚠注意

- テールゲートを閉めるときは頭をぶつけたり、手などはさまないように注意してください。
- エンジンをかけた状態で手荷物を出し入れするときは、排気管の後ろに立たないでください。やけどなど思わぬけがをすることがあります。
- カーゴスペース内には人を乗せないでください。ブレーキや加速、衝突のときなどにけがをするおそれがあります。

 **アドバイス**

- テールゲートの解錠ができないとき

→465ページ

 **知識**

- テールゲートを開けたまま走行しないでください。車内に排気ガスが侵入するおそれがあります。
- テールゲートストライカー部のシャッター内に物が入らないように注意してください。  
入った物がとれなくなったり、テールゲートが確実に閉まらなくなるおそれがあります。

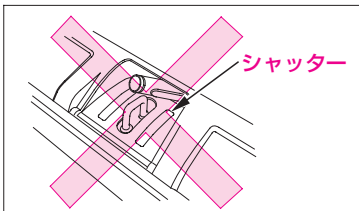

## 燃料補給口

燃料補給口は車の左側後方にあります。

指定燃料：

Absolute	無鉛プレミアム ガソリン (無鉛ハイオク)
S、M、L	無鉛レギュラー ガソリン (無鉛ハイオクも 使用可能)

タンク容量：

二輪駆動車(2WD車) …………… 65 ℓ

四輪駆動車(4WD車) …………… 60 ℓ

### ⚠ 警告

- 燃料補給時は火気厳禁です。  
燃料は引火しやすいため火災や爆発のおそれがあります。
  - ・ エンジンは必ず止めてください。
  - ・ タバコなどの火気を近づけないでください。
- 燃料補給作業は静電気を除去してから行ってください。  
静電気の放電による火花により気化したガソリンに引火し、やけどを負うおそれがあります。

### アドバイス

- 必ず無鉛ガソリンを補給してください。補給するときは、無鉛ガソリンであることを確認してください。
  - ・ 有鉛ガソリンを補給すると、触媒装置などを損ないます。
  - ・ 高濃度アルコール含有燃料を補給すると、エンジンや燃料系などを損傷する原因となります。
  - ・ 軽油や粗悪ガソリンを補給したり、不適切な燃料添加剤を使うと、エンジンなどに悪影響を与えます。

### 知識

- **Absolute**  
無鉛プレミアムガソリンが入手できない場合には、無鉛レギュラーガソリンをお使いになることもできますが、この場合エンジン性能を十分に発揮できません。



## ●開けかた

- ①運転席右下にあるフューエルリッドオープナーを引き上げてリッドを開けます。

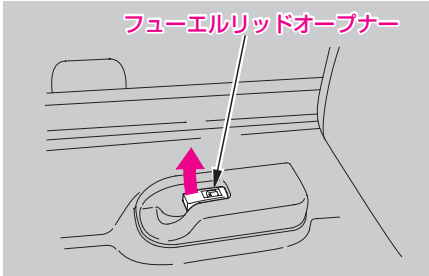

- ②フューエルキャップを開ける前に、身体の静電気除去を行います。  
③キャップをゆっくり回して開けます。

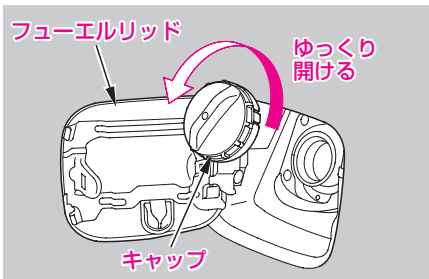

## ⚠️注意

- キャップはゆっくり開けてください。急激に開けると燃料補給口より吹き返しが発生し、火災になるおそれがあります。

## 🎓知識

- 車体や給油機などの金属部分に触れると、静電気を放電することができます。
- 燃料補給作業は、静電気を放電した人のみで行ってください。
- 燃料補給中に車内にもどったりすると再び帯電することがあります。
- 燃料補給は自動停止後に追加補給しないでください。気温などの変化によりあふれることがあります。



---

### ●閉めかた

キャップを“カチッ”という音が2回以上するまで締め付けます。フューエルリッドは手で押さえつければ閉まります。

### 注意

- キャップが確実に閉まっていることを確認してください。  
確実に閉まっていないと走行中に燃料がもれ、火災になるおそれがあります。



## パワーウィンドー

エンジンスイッチが“II”のとき、ウィンドーの開閉ができます。



開閉は、それぞれのドアにあるスイッチで操作します。

- 運転席スイッチは、助手席および後席ウィンドーも操作できます。

### ●運転席ウィンドーの開閉

スイッチを軽く操作している間、作動します。

強く操作すると、自動で全開(全閉)します。

開けるとき…スイッチを押します。

閉めるとき…スイッチを引き上げます。

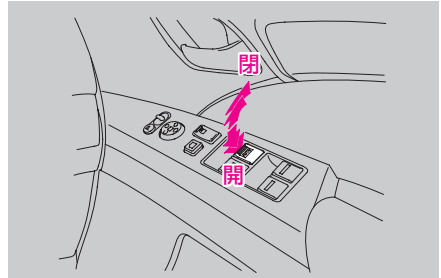

自動開閉中にウィンドーを停止させるときは、スイッチを作動方向とは逆へ軽く操作します。

## ●運転席以外のウィンドーの開閉

メインスイッチを“ON”にしてから、スイッチを操作します。

メインスイッチを押すごとに“ON”⇔“OFF”が切り換わります。

スイッチを操作している間、作動します。

開けるとき…スイッチを押します。

閉めるとき…スイッチを引き上げます。

### ・運転席ドアスイッチ

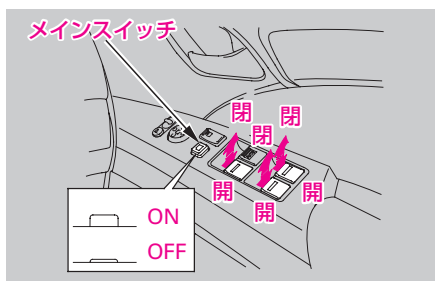

### ・その他のドアスイッチ

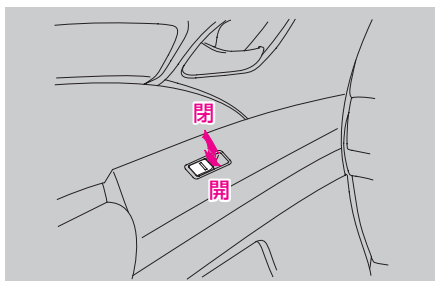

## 運転席以外のウィンドーを動かなくしたいとき(メインスイッチ)

メインスイッチを“OFF”にしておけば、運転席以外のウィンドーは作動しません。

## ⚠警告

- パワーウィンドーを閉めるときは、手やくびなどをはさまないようにしてください。

ドアガラスにはさまれて重大な傷害を受けるおそれがあります。特にお子さまには気をつけてください。

## ⚠注意

- 車から離れるときはキーを抜き、お子さまと一緒に連れて行ってください。
- いたずらなど誤った操作をして思わぬ事故につながるおそれがあります。

## 🎓知識

- ウィンドーの開閉はお子さまではなく大人が操作するようにしてください。
- 小さなお子さまが同乗しているときは、お子さまが誤って操作しないよう、メインスイッチを“OFF”にしておきましょう。
- 後席(左、右)のウィンドーは、全開しません。



### ●キーオフオペレーション(運転席のみ)

エンジンスイッチを“I”にしてから、約45秒間は、運転席パワーウィンドーの操作ができます。

ただし、エンジンスイッチを“I”にしてから約45秒以内に、運転席ドアを開けてから閉めると、パワーウィンドーの操作はできなくなります。

### ●はさみ込み防止機構(運転席のみ)

運転席ウィンドーを自動で閉じているときに、窓枠とドアガラスの間に異物の場合はさみ込みを検知するとはさみ込み防止機構が作動し、ドアガラスの上昇が停止して自動で下降します。

### ⚠注意

- ウィンドーを確実に閉めるため、閉めきる直前の部分では、はさみ込みを検知できない領域があります。指などははさまないように注意してください。

### 🎓知識

- 故障などではさみ込み防止機構が作動してしまい、ウィンドーを自動で閉めることができなくなったときは、スイッチを軽く引き上げ続けると閉めることができます。
- 環境や走行条件による衝撃などで、はさみ込み防止機構が作動することがあります。
- バッテリーやヒューズを交換した場合は、オート作動ができなくなります。

その場合は、エンジンを始動しドアガラスを一番下まで下げてから、スイッチを引き上げ続け、ウィンドーを閉め切った状態で、約1秒間スイッチを保持すると機能が復帰します。

## サンルーフ

タイプ別注文装備

### ●サンシェード(遮光板)

サンシェードは手動で開閉します。サンルーフを開ける場合は同時に作動します。サンルーフが開いた状態ではサンシェードは全開できません。

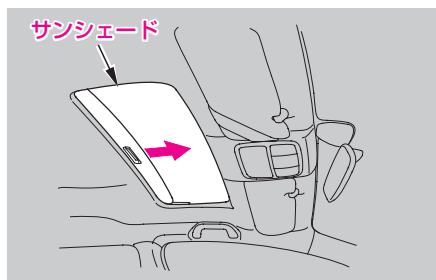

### 🎓 知識

- サンシェードは全開か全閉の位置で使ってください。途中で止めて使うと、走行中の振動で音が出る場合があります。

### ●開閉

エンジンスイッチが“II”のときサンルーフの開閉ができます。



サンルーフスイッチを押している間、サンルーフが作動します。

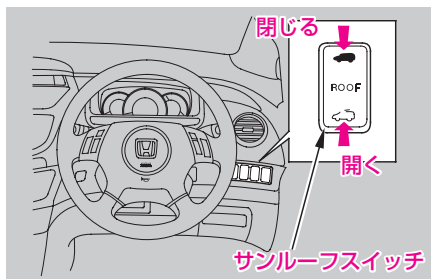

### ⚠ 警告

- サンルーフを閉めるときは、手やくびなどをはさまないようにしてください。サンルーフにはさまれて重大な傷害を受けるおそれがあります。特にお子さまには気をつけてください。

### ⚠ 注意

- 走行中または一時停止時にルーフ開口部から頭や手、物などを出さないでください。思わぬ障害物や急ブレーキをかけたときなどに事故につながるおそれがあります。

 **アドバイス**

- サンルーフやルーフ開口部の縁に腰をかけたり荷物を乗せるなどの大きな力を加えないでください。サンルーフが破損するおそれがあります。
- 降雪時、厳寒時などには凍結することがあります。このような場合は故障の原因となるので作動させないでください。
- サンルーフが作動しないとき  
→468ページ

 **知識**

- 車から離れるときや洗車のときは、サンルーフが完全に閉まっていることを確かめてください。
- 降雨後や洗車後はルーフ上の水を除去してから開けてください。また、積雪時にはルーフ上の雪を除去してから開けてください。室内に水や雪が入るおそれがあります。

# シートの調節

## 正しい運転姿勢

運転者は正しい運転姿勢がとれるようにシートを調節します。

正しい運転姿勢とは、シートに深く腰かけた状態で、背もたれから背を離すことなくペダルを十分に踏み込め、ハンドルが楽に操作できる姿勢をいいます。

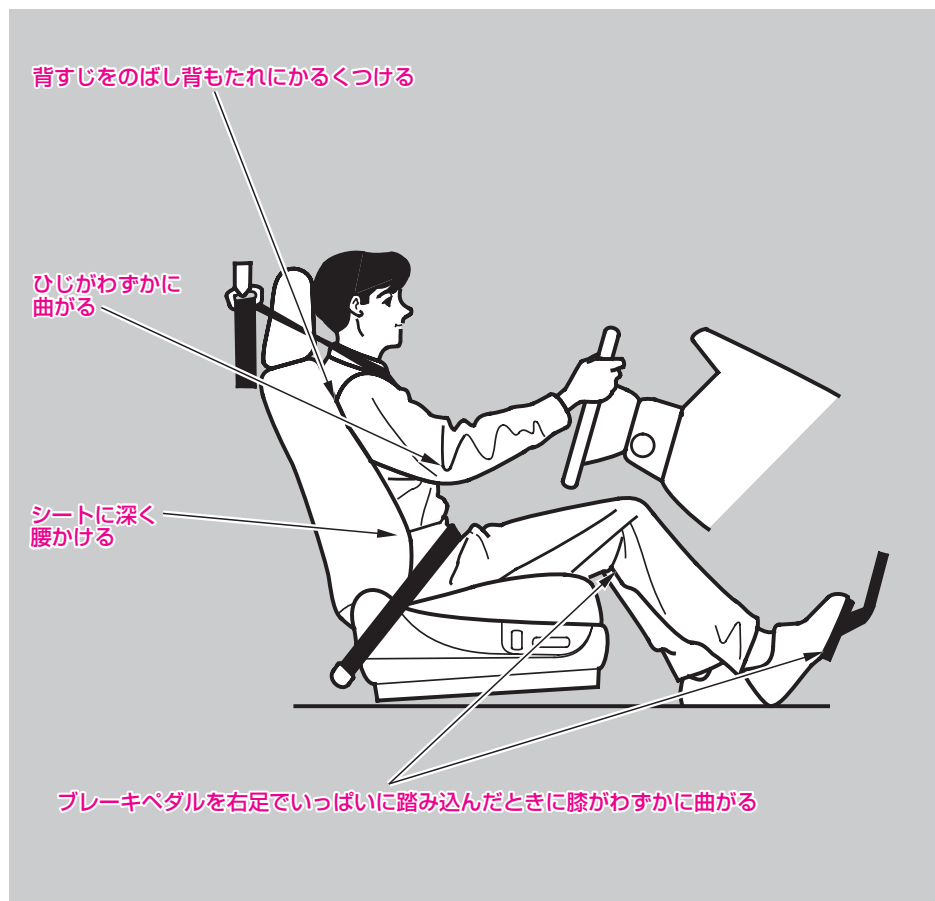

同乗者も、シートに深く腰かけ、背もたれから背を離さないようにしてください。

助手席同乗者はインストルメントパネルに顔や胸が必要以上に近づかないように、シートを後ろに下げます。



## ⚠ 警告

- シートに深く腰かけてください。また、背もたれは必要以上に倒さないでください。  
寝そべった姿勢では、衝突したときなどにシートベルトの下に滑り込んだりして、重大な傷害を受けるおそれがあります。
- SRSエアバッグに必要以上に近づくと、SRSエアバッグが膨らむ際、強い衝撃を受け、重大な傷害を受けるおそれがあります。
  - ・ 運転者は正しい運転姿勢がとれる範囲で、シートを後ろに下げてください。
  - ・ 助手席同乗者はインストルメントパネルに近づかないように、シートを後ろに下げてください。

## ⚠ 注意

- 走行中に調節するとシートが必要以上に動くことがあり、思わぬ事故につながるおそれがあります。調節は走行する前に行い、シートを前後にゆすって確実に固定されていることを確認してください。
- 背もたれと背中の中にクッションなどをいれないでください。  
正しい運転姿勢がとれないばかりか、シートベルトなどの効果が十分に発揮されないおそれがあります。
- シートを操作するときは、操作する人やまわりの人の手や足などをはさまないように十分注意してください。
- シートの下に物を置かないでください。  
物がはさまってシートが固定されず思わぬ事故につながるおそれがあります。



---

## シートアレンジインデックス

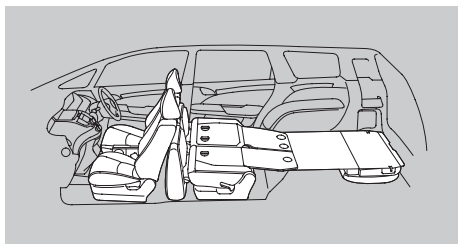
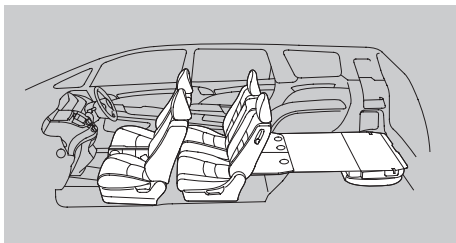
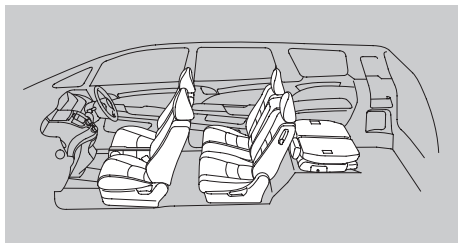
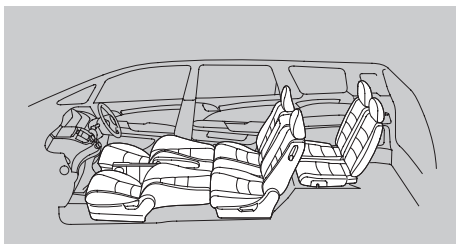
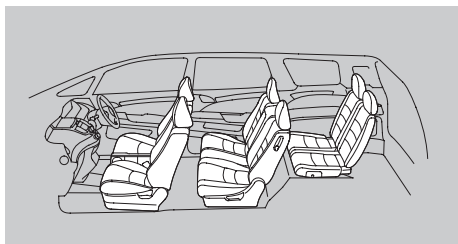



- フロントパワーシート  
(運転席のみ)……………74
- フロントマニュアルシート……………77
- フロントシート(RECARO) ……80
- セカンドシート……………81  
サードシートへの乗り降り……………83  
収納のしかた……………84
- 電動サードシート……………86  
収納のしかた……………87
- サードシート……………92  
収納のしかた……………92
- フルフラットシート  
(フロント・セカンドシート)……………96
- カーゴスペースの作りかた……………98

## フロントパワーシート (運転席のみ)

タイプ別装備

### ●前後位置の調節

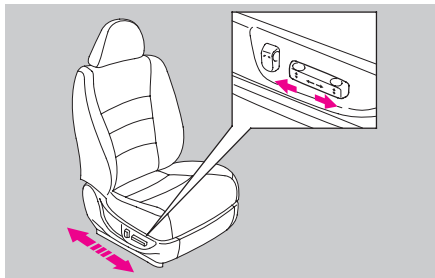

### ●背もたれの調節

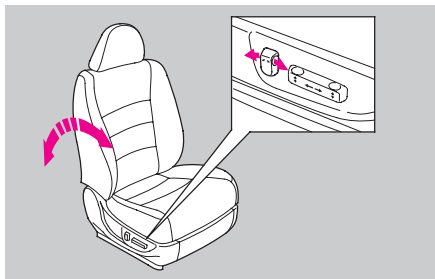

### ●高さの調節

前側

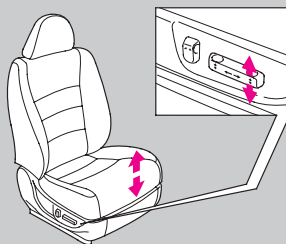

後側

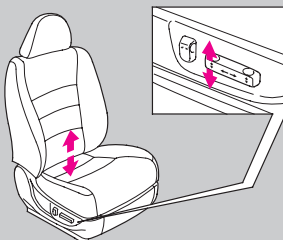

全体

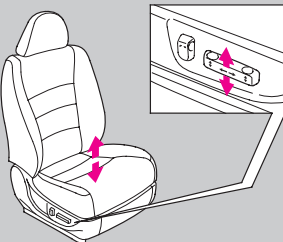



### ●ヘッドレストの調節

走行する前に耳とヘッドレストの中心が同じ高さになるように調節し、確実に固定します。

背が高い人は、固定できる範囲で一番高い位置にしてお使いください。



高くするときには、ヘッドレストを持ち上げます。

低くするときにはノブを押しながらヘッドレストを下げます。

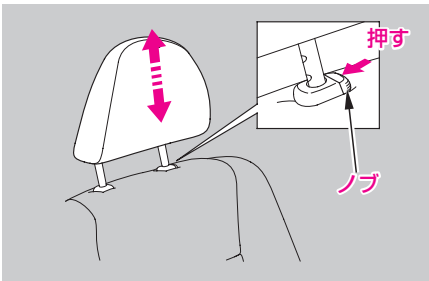

### ⚠ 警告

- ヘッドレストを外した状態で走行しないでください。また、固定できる高さを越えて使わないでください。

衝突のときなどに重大な傷害を受けるおそれがあります。

走行前に必ず正しい位置に調節してください。

## ●アームレスト

前に倒して使います。

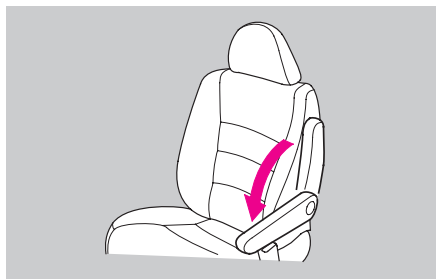

### 角度調節のしかた

タイプ別装備

シートの背もたれの角度に合わせて、アームレストの角度を調節することができます。



高くするときには、アームレストを引き上げます

低くするときには、アームレストを一旦引き上げてから下げます。



角度は無段階に調節できます。

## ⚠注意

- シートベルト着用時にアームレストに引っかけると、万一のときシートベルトの機能が発揮できないことがあります。シートベルトは正しく着用してください。

## 🚗アドバイス

- アームレストに腰をかけたり荷物をのせるなどの大きな力を加えないでください。アームレストが破損するおそれがあります。

## 🎓知識

- アームレストの角度を調節するときは、手をはさまないようにゆっくりと操作してください。



## フロントマニュアルシート

タイプ別装備

### ●前後位置の調節

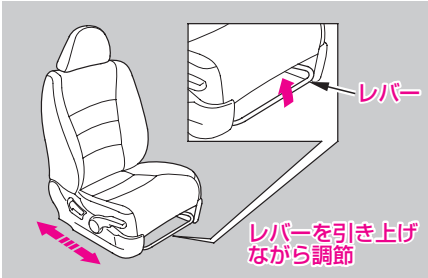

### ●背もたれの調節

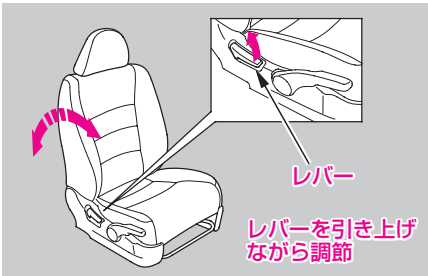

### ●高さの調節(運転席のみ)

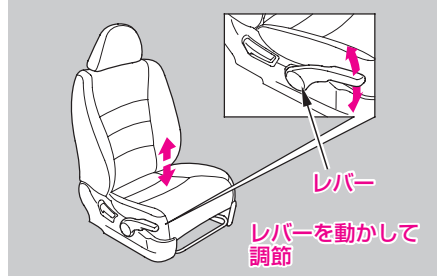

上へ動かす…

中間位置より上にレバーを動かします。

下へ動かす…

中間位置より下にレバーを動かします。

レバーを動かすたびに高さを調節できません。

レバーを動かしたら一旦中間の位置に戻して、もう一度動かすようにして調節します。

#### 🎓 知識

- レバーを最上段または最下段にすると、レバーが動かなくなります。

## ●ヘッドレストの調節

走行する前に耳とヘッドレストの中心が同じ高さになるように調節し、確実に固定します。

背が高い人は、固定できる範囲で一番高い位置にしてお使いください。



高くするときには、ヘッドレストを持ち上げます。

低くするときにはノブを押しながらヘッドレストを下げます。

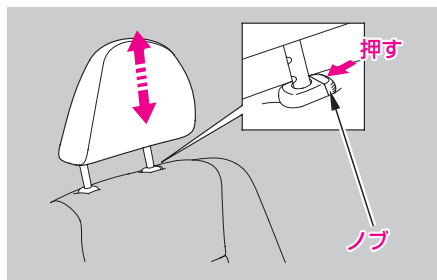

## ⚠ 警告

- ヘッドレストを外した状態で走行しないでください。また、固定できる高さを越えて使わないでください。衝突のときなどに重大な傷害を受けるおそれがあります。走行前に必ず正しい位置に調節してください。



## ●アームレスト

前に倒して使います。

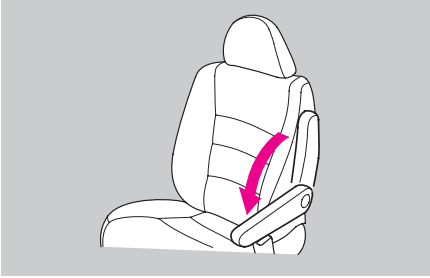

### 角度調節のしかた

タイプ別装備

シートの背もたれの角度に合わせて、アームレストの角度を調節することができます。



高くするときには、アームレストを引き上げます

低くするときには、アームレストを一旦引き上げてから下げます。



角度は無段階に調節できます。

## ⚠注意

- シートベルト着用時にアームレストに引っかけると、万一のときシートベルトの機能が発揮できないことがあります。シートベルトは正しく着用してください。

## 🚗アドバイス

- アームレストに腰をかけたり荷物をのせるなどの大きな力を加えないでください。アームレストが破損するおそれがあります。

## 🎓知識

- アームレストの角度を調節するときは、手をはさまないようにゆっくりと操作してください。



## フロントシート (RECARO)

タイプ別注文装備

### ●前後位置の調節

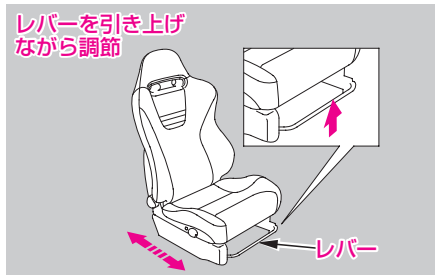

### ●背もたれの調節

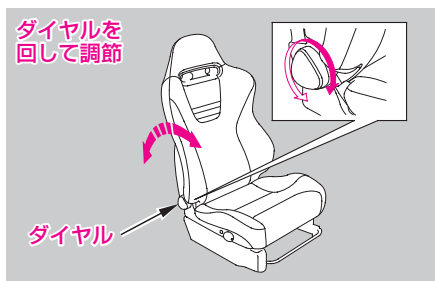

### 🎓 知識

- シートを前に移動すると背もたれの調節がしやすくなります。

### ●座面の長さの調節

座面先端を少し持ち上げながら長さを調節



### ●ランバーサポート(運転席のみ)

背もたれ腰部の硬さを調節できます。

ポンプとボタンの操作により、背もたれ腰部の硬さを調節できます。お好みの硬さでお使いください。

硬くするとき

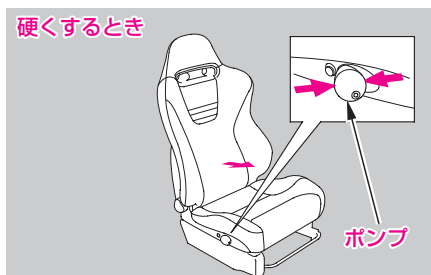

柔らかくするとき

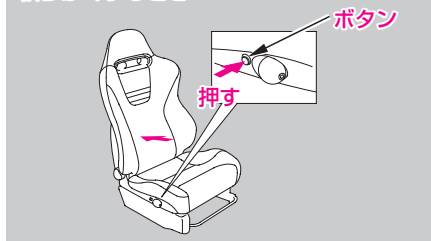



## セカンドシート

### ●前後位置の調節

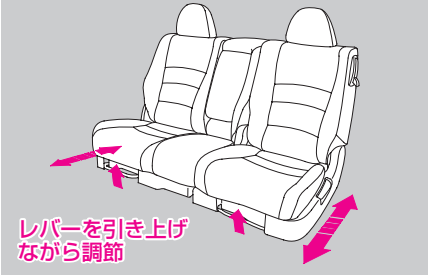

片側ずつ独立して行えます。

### 🎓 知識

- シートを前後に調節するときは、中央の二点式シートベルトがシートにはさまれないようにしてください。

### ●背もたれの調節

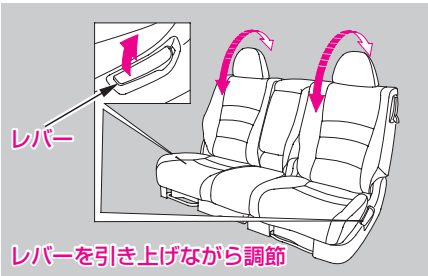

片側ずつ独立して行えます。

### ●ヘッドレストの調節

走行する前に耳とヘッドレストの中心が同じ高さになるように調節し、確実に固定します。

背が高い人は、固定できる範囲で一番高い位置にしてお使いください。

ノブを押してヘッドレストを上下に動かして調節します。

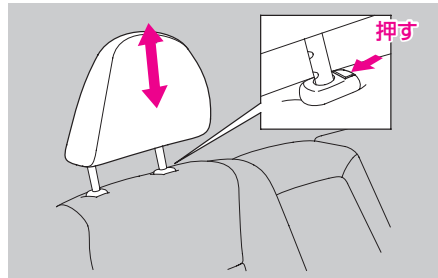

## ⚠ 警告

- ヘッドレストを外した状態で走行しないでください。また、固定できる高さを越えて使わないでください。  
左右座席のヘッドレストは、倒した状態のまま使わないでください。衝突のときなどに重大な傷害を受けるおそれがあります。  
走行前に必ず正しい位置に調節してください。

## ●アームレスト

前に倒して使います。  
ストラップ装備車はストラップを利用して

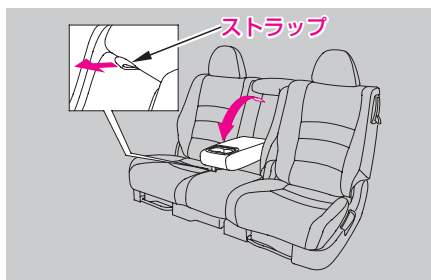

## ⚠ 注意

- シートベルト着用時にアームレストに引っかけると、万一のときシートベルトの機能が発揮できないことがあります。  
シートベルトは正しく着用してください。

## 🚗 アドバイス

- アームレストに腰をかけたり荷物をのせるなどの大きな力を加えないでください。アームレストが破損するおそれがあります。



## ● サードシートへの乗り降り

左右どちらからでも乗り降りできます。

### ウォークイン機構

背もたれを前に倒し、セカンドシート全体を前へ移動します。



背もたれ横にあるレバーを引き上げると背もたれが前に倒れます。そのままシートを前に押しと移動します。片側ずつ独立して行えます。

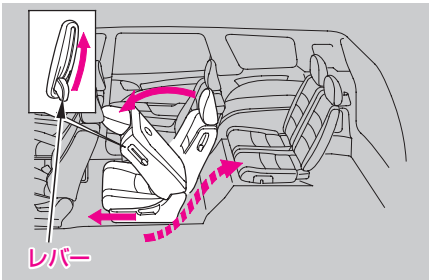

走行する前にシートの前後位置を調節し、背もたれを起こしてシートを固定してください。

## ⚠ 注意

- 操作するときは、手や足などをはさまないように十分注意してください。

## 🎓 知識

- サードシートへ乗り降りするときは、カーゴボードを収納してください。

カーゴボード →98ページ

- シートを元に戻したときは、シートを前後にゆすって確実に固定されていることを確認してください。

## ● 収納のしかた

セカンドシートを倒してカーゴスペースを広くできます。

片側ずつ独立して行えます。

運転席側シートを倒すときはアームレストが収納されているのを確認します。

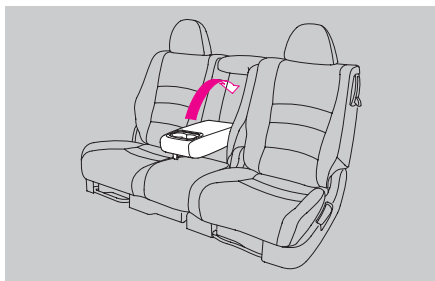

①クッションの前側を持ち上げます。

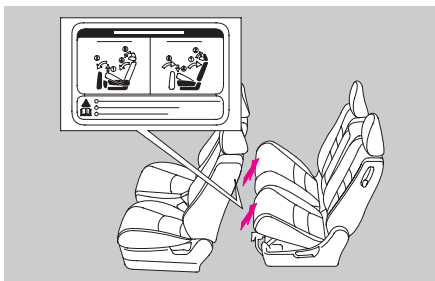

②クッションをはね上げます。

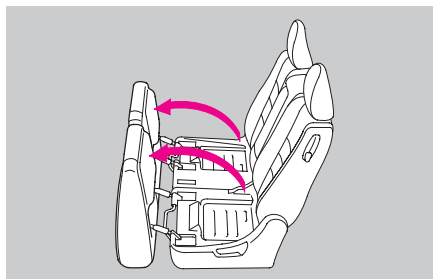

③ヘッドレストを一番下まで下げ、前方に倒します。

ヘッドレストの調節 →81ページ

④背もたれを手で押さえながらレバーを引き上げて背もたれを倒します。

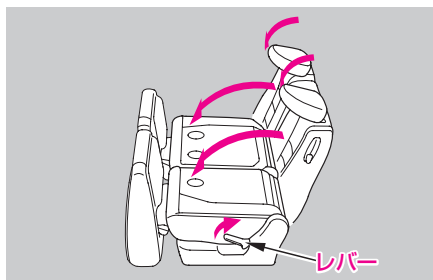



## ●元に戻すとき

元に戻すときは逆の手順で行います。

### ⚠注意

- 操作するときは、手や足などをはさまないように十分注意してください。
- 倒した背もたれの上やカーゴスペースには人を乗せて走行しないでください。  
ブレーキや加速、衝突のときなどにけがをするおそれがあります。
- 背もたれを確実に固定してください。固定されていないとシートベルトが本来の機能をはたせず、衝突のときなどにけがをするおそれがあります。

### 🚗アドバイス

- アンダーカバーの上に乗ったり重い物を置いたりしないでください。破損や変形の原因となります。

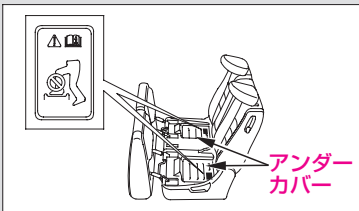

### 🎓知識

- シートを元に戻すときは、背もたれとクッションの間に物がなことを確認してください。
- クッションを元に戻すときは、はね上げたクッションが図の中央の位置にあることを確認して、クッション後端を先に戻してから前端を下げてください。中央以外の位置から操作するとクッションが正しい位置に戻らないことがあります。

中央の位置にあることを確認

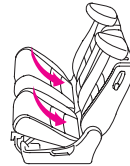
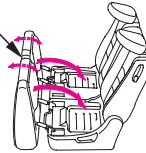

クッション後端を先に戻す

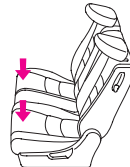

前端を下げる

## 知識

- フロントシートとセカンドシートの位置によってはセカンドシートを収納できないことがあります。そのときは、フロントシートを前へ動かすか、セカンドシートを後方へ動かしてください。
- シートを元に戻したときは、シートを前後にゆすって確実に固定されていることを確認してください。また、ヘッドレストが着座位置（起きている状態）で固定されていることを確認してください。
- 右側のシートをはね上げるときは、あらかじめバックルと中央の二点式シートベルトを収納してください。また、シートを元に戻すときは、シートベルトとバックルが所定の位置にあることを確認してください。

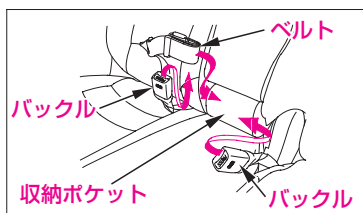

## 電動サードシート

タイプ別装備

### ●ヘッドレストの調節

走行する前に耳とヘッドレストの中心が同じ高さになるように調節し、確実に固定します。

背が高い人は、固定できる範囲で一番高い位置にしてお使いください。

高くするときは、ヘッドレストを持ち上げます。ヘッドレストが一番下のときは、ノブを押しながらヘッドレストを持ち上げます。

低くするときはノブを押しながらヘッドレストを下げます。

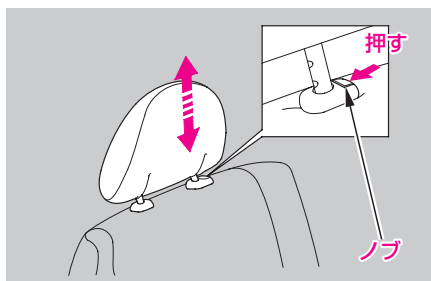

### ⚠ 警告

- ヘッドレストは固定できる高さを越えて使わないでください。衝突のときなどに重大な傷害を受けるおそれがあります。走行前に必ず正しい位置に調節してください。



### ●収納のしかた

カーゴスペース内にあるスイッチで、サードシートを収納したり、元に戻したりできます。



セレクトレバーが回りの位置で、テールゲートが開いているとき、電動サードシートの操作ができます

サードシート用シートベルトをフックに差し込みます。

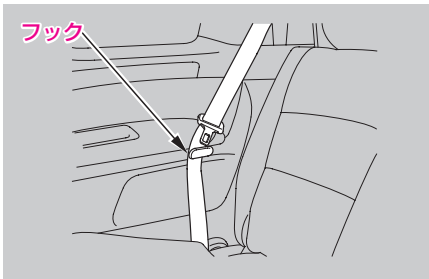

- ①ヘッドレストを一番下まで下げます。  
ヘッドレストの調節 →86ページ

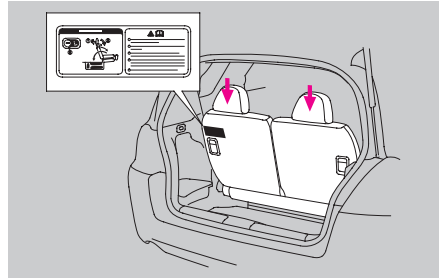

- ②ヘッドレストを前方に倒します。

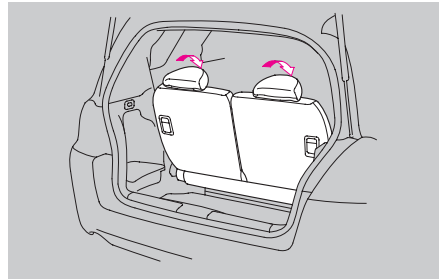



- ③電動サードシートが収納されるまでスイッチの収納側を押し続けます。



## ⚠️ 注意

- シートを操作するときは、操作する人やまわりの人の手や足などをはさまないように十分注意してください。
- エンジンをかけた状態でシートを操作するときは、排気管の後方に立たないでください。やけどなど思わぬけがをすることがあります。

## 🚗 アドバイス

- ヘッドレストは一番下まで下げ、前方に倒してからシートを収納してください。起こしたままシートを収納すると、ヘッドレストが収納部に擦れ、摩耗したり破れたりするおそれがあります。
- 電動サードシートが作動しないとき

→466ページ



### 🎓 知識

- シートの座面や収納される場所の荷物等はあらかじめどけてから操作してください。
- 背もたれがロック位置まで倒れないと作動が停止します。荷物等がないことを確認し背もたれを押して確実にロックしてください。
- 電動サードシートにはシートカバーを取り付けしないでください。シートカバーを取り付けると、背もたれがロックしにくくなり、作動不良になる場合があります。
- シートが確実に収納されるまで続けて操作してください。操作を途中でやめたときは、その位置でシートが止まります。このときブザーが鳴り、エンジンスイッチが“II”のときは、メーター内の電動サードシート警告灯が点灯します。
- 上り坂でスイッチを操作した場合、坂の勾配によっては背もたれが前に倒れなかったり、倒れても確実にロックする位置まで倒れず作動が停止することがあります。そのときは、手動で背もたれを前に倒してから確実にロックするまで押し込み、再びスイッチを押して操作を続けてください。

背もたれの倒しかた →91ページ

### 🎓 知識

- スイッチを操作中にシートが過大な負荷を検知すると、その位置でシートが止まります。このときブザーが鳴り、エンジンスイッチが“II”のときは、メーター内の電動サードシート警告灯が点灯します。物がはさまっていないか確認してから再操作してください。

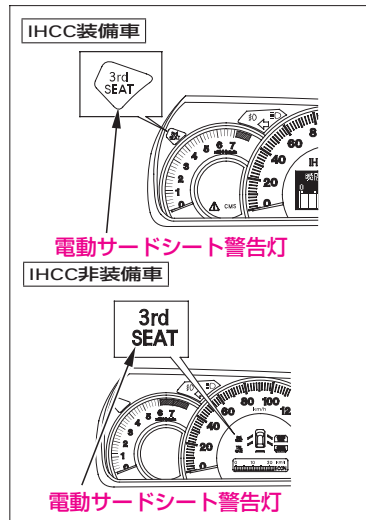

- サードシートを操作するときは、カーゴボードを収納してから行ってください。

カーゴボード →98ページ

## ●元に戻すとき

①シートが確実に固定されるまで、スイッチの展開側を押し続けます。

背もたれと座面が持ち上がる

スイッチ  
(展開側)

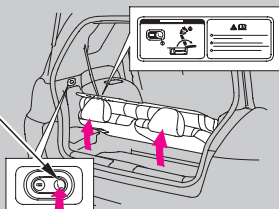

押し続ける

ロックが外れ、背もたれが手前に倒れる

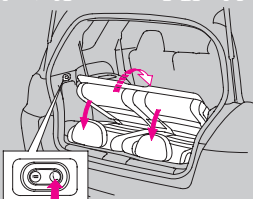

押し続ける

シート全体が起き上がり固定される

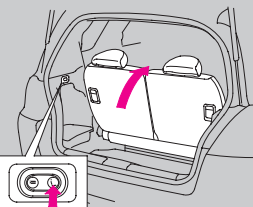

押し続ける

②ヘッドレストを起こします。

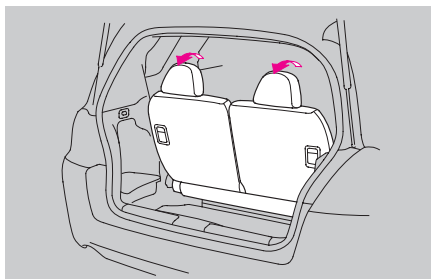

## ⚠注意

- ブザーが鳴っているときやメーター内のインジケーターが点灯しているときはシートが固定されていません。物がはさまっていないか確認してからシートを確実に固定してください。
- シートが固定されていないときは使用しないでください。思わぬ事故のもとになります。
- シートを操作するときは、操作する人やまわりの人の手や足などはさまないように十分注意してください。
- エンジンをかけた状態でシートを操作するときは、排気管の後方に立たないでください。やけどなど思わぬけがをすることがあります。



## アドバイス

- 電動サードシートが作動しないとき

→466ページ



## 知識

- シートを元に戻したときは、シートを前後にゆすって確実に固定されていることを確認してください。
- シートが確実にロックされるまで続けて操作してください。ロックされていないときにスイッチの操作をやめると、その位置でシートが止まります。このときブザーが鳴り、エンジンスイッチが「II」のときは、メーター内の電動サードシート警告灯が点灯します。

**背もたれの倒しかた**

背もたれは手で前に倒すことができません。

片側ずつ独立して行えます。

背もたれを手で押さえながらレバーを引き、前方に倒します。

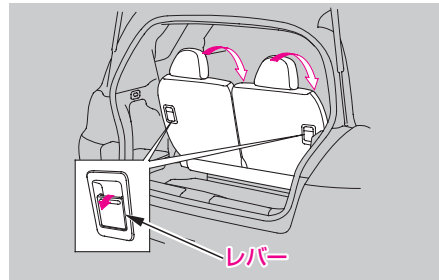

## サードシート

タイプ別装備

### ●ヘッドレストの調節

走行する前に耳とヘッドレストの中心が同じ高さになるように調節し、確実に固定します。

背が高い人は、固定できる範囲で一番高い位置にしてお使いください。



高くするときには、ヘッドレストを持ち上げます。ヘッドレストが一番下のときは、ノブを押しながらヘッドレストを持ち上げます。

低くするときにはノブを押しながらヘッドレストを下げます。

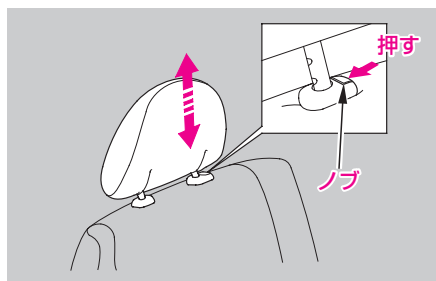

### ⚠ 警告

- ヘッドレストを外した状態で走行しないでください。また、固定できる高さを越えて使わないでください。

衝突のときなどに重大な傷害を受けるおそれがあります。

走行前に必ず正しい位置に調節してください。

### ●収納のしかた

- ①ヘッドレストを一番下まで下げ、前方に倒します。

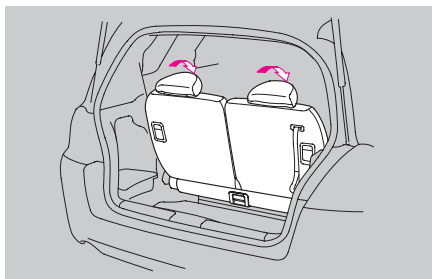

- ②背もたれを手で押さえながらレバーを引き、前方に倒します。

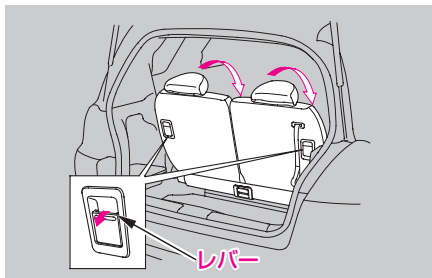



- ③ 下側のノブを引き、ストラップを使ってシート全体を後方に倒します。

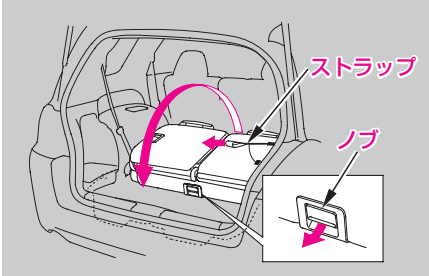

### ⚠️ 注意

- エンジンをかけた状態でシートを操作するときは、排気管の後方に立たないでください。やけどなど思わぬけがをすることがあります。
- シートを操作するときは、操作する人やまわりの人の手や足などをはさまないように十分注意してください。

### 🎓 知識

- サードシートが収納される場所およびサードシート上の荷物等はあらかじめどけてからシートを収納してください。
- サードシートを収納するときは、シートベルトをフックにかけておきます。

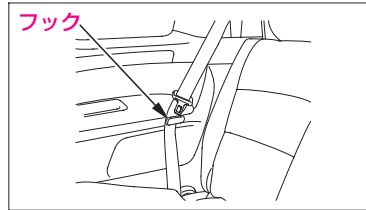

●元に戻すとき

①シート全体を前方に起こし、座面を固定します。

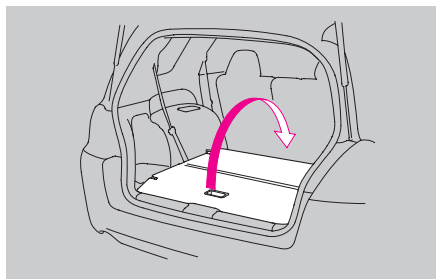

②レバーを引きながら背もたれを起こして固定します。

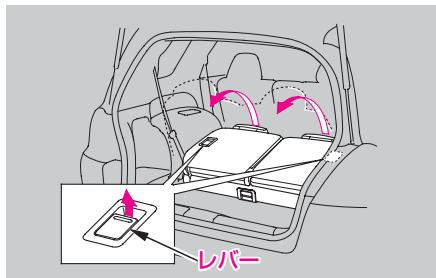

③ヘッドレストを起こします。

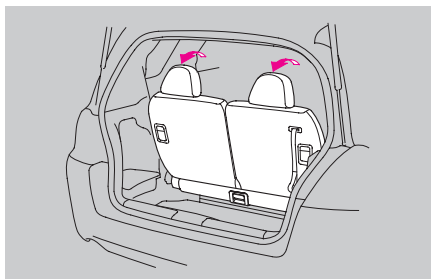



### ⚠ 注意

- エンジンをかけた状態でシートを操作するときは、排気管の後方に立たないでください。やけどなど思わぬけがをすることがあります。
- シートを操作するときは、操作する人やまわりの人の手や足などをはさまないように十分注意してください。

### 🎓 知識

- シートを元に戻したときは、シートを前後にゆすって確実に固定されていることを確認してください。



## フラットシート

レカロシート非装備車

フロントシートは、背もたれを倒すとセカンドシートとフラットな状態にできます。セカンドシートの背もたれは調節できる範囲内で後ろに倒すことができます。

- ①セカンドシートのレバーを引き上げてセカンドシートを後方いっぱいに動かします。

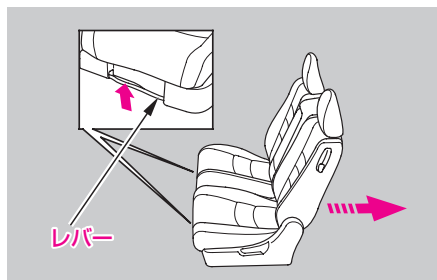

- ②ノブを押して、フロントシートのヘッドレストを外します。

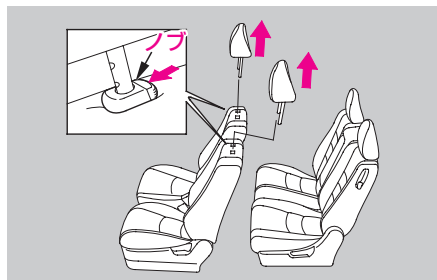

- ③フロントシートを前方いっぱいに動かします。

フロントシート →74、77ページ

- ④フロントシートの背もたれを後ろへ倒して固定します。

フロントシート →74、77ページ

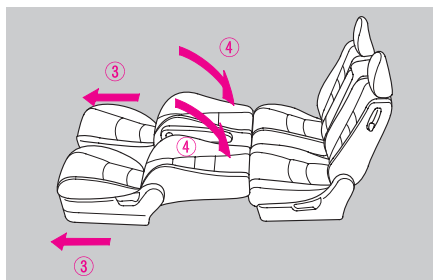

元に戻すときは逆の手順で行います。



## ⚠️ 注意

- フラットな状態で、人や荷物などを乗せたまま走行しないでください。  
ブレーキをかけたときなどに、思わぬ事故につながるおそれがあります。
- フラットな状態で、シートの上を走り回らないでください。  
また、シートの上を移動するときは、シートの中央を踏んでゆっくりと移動してください。  
シートの端を踏むと足を踏み外すおそれがあります。
- アームレストは収納してください。  
つまずいたり、足を踏み外すおそれがあります。
- 操作するときは、手や足などをはさまないように十分注意してください。
- 背もたれが急に戻り、顔などにけがをするおそれがあります。背もたれを起こすときは、必ず背もたれに手を添えて操作してください。

## 🎓 知識

- フラットな状態にしたときや元に戻したときは、シートを前後にゆすって確実に固定されていることを確認してください。

## カーゴスペースの作りかた

サードシートを収納するとカーゴスペースを広くすることができます。  
セカンドシートを収納し、カーゴボードを使うとさらに広いスペースがとれます。

### ⚠ 注意

- 倒した背もたれやカーゴボードの上や荷室には人を乗せて走行しないでください。  
ブレーキや加速、衝突のときなどにけがをするおそれがあります。
- 操作するときは、手や足などをはさまないように十分注意してください。

### 🎓 知識

- シートを元に戻したときは、シートを前後にゆずって確実に固定されていることを確認してください。
- セカンドシートの位置によっては、カーゴボードがカーゴスペースのフロアに届かないことがあります。カーゴボードは必ずカーゴスペースのフロアに届く位置で使用してください。

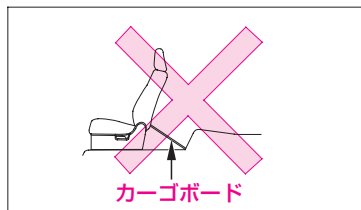

- カーゴボードをフットレストとして使わないでください。
- サードシートの操作を行なうときは、カーゴボードを収納してください。
- 走行中動きやすい物を床にそのまま置かないでください。
- セカンドシートにチャイルドシートを取り付けるときは、カーゴボードを倒すとテザーアンカーが使用できません。テザーアンカーを使用するときは、カーゴボードを元の位置に戻してください。



### サードシートのみを収納したとき

サードシートを収納します。

収納のしかた →87、92ページ

セカンドシートの背もたれにあるノブを解除の位置に回してカーゴボードを倒すと、カーゴスペースを広くすることができます。

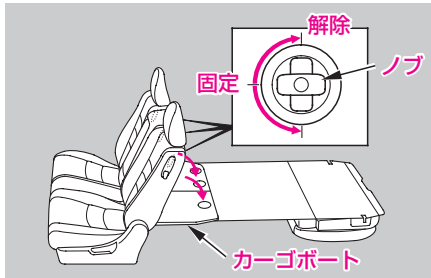

カーゴボードは必要に応じて片側ずつ独立して倒せます。

カーゴボードを収納するときは、カーゴボードをセカンドシートの背もたれに戻してノブを固定の位置に回します。

### セカンドシートとサードシートを収納したとき

①サードシートを収納します。

収納のしかた →87、92ページ

②セカンドシートを収納します。

収納のしかた →84ページ

セカンドシートの背もたれにあるノブを解除の位置に回してカーゴボードを倒すと、カーゴスペースを広くすることができます。

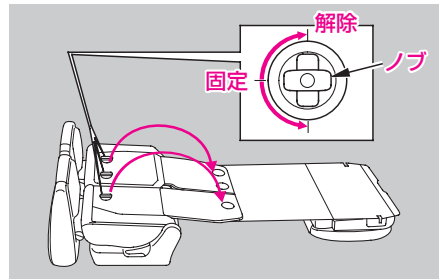

カーゴボードは必要に応じて片側ずつ独立して倒せます。

カーゴボードを収納するときは、カーゴボードをセカンドシートの背もたれに戻してノブを固定の位置に回します。

# ハンドル・バックミラーの調節

## チルトステアリング

ハンドルの高さを適切な位置に変えることができます。



レバーを押し下げ、ハンドルの高さを適切な位置にして、レバーを元の位置まで確実に引き上げて固定します。

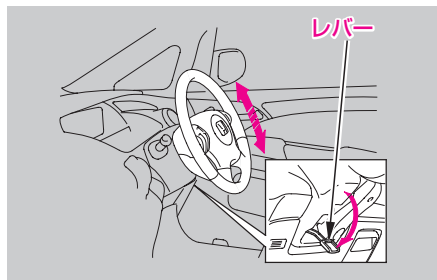

### ⚠ 注意

- 走行中に調節するとハンドルが必要以上に動くことがあり、思わぬ事故につながるおそれがあります。調節は走行する前に行い、ハンドルに上下方向の力を加え固定されていることを確認してください。

## ルームミラー

### 🎓 知識

- 走行中はミラーの調節を行わないでください。

### ●防眩式ルームミラー

夜間走行時、後続車のライトがまぶしいときにライトの反射を弱くできます。



ノブを動かして切り換えます。

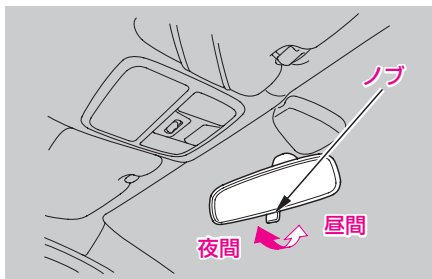

角度調節はノブを昼間の位置にして行ってください。



## ドアミラー

### 知識





- ミラーを格納したまま走行しないでください。また、走行中はミラーの調節を行わないでください。
- ミラーを格納するときは、周囲の人の手などをはさまないようにしてください。

### ●格納のしかた

エンジンスイッチが“II”のとき、スイッチで左右のミラーをたたむことができます。



格納スイッチを押すごとに“ON”↔“OFF”が切り換わります。

	格納スイッチの状態	ミラーの状態
ON		
OFF		

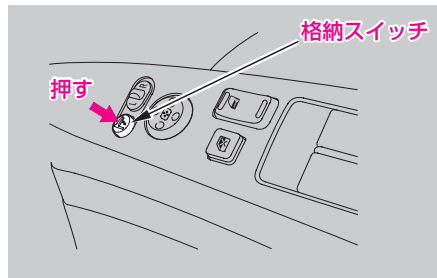

エンジンスイッチが“0”または“I”のときは手で操作ができます。

### 知識

- 次の場合は手で操作しても、ミラーは自動的に格納スイッチの状態に戻ります。
  - ・手で操作したあとにエンジンスイッチを“II”にしたとき

## ●角度調節のしかた

エンジンスイッチが“II”のとき調節スイッチを操作すると、ミラーの角度調節ができます。



- ①左右切り換えスイッチを調節したい方に動かします。
- ②調節スイッチで角度を調節します。

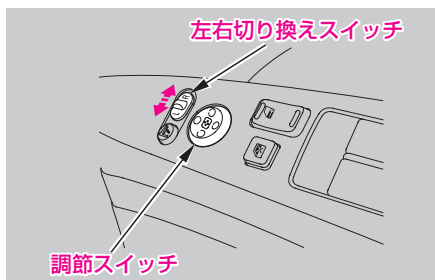

直接手で鏡面を動かして角度を調節することもできます。

## ●ヒートドドアミラー

タイプ別装備

ヒートドドアミラースイッチ(リヤデフロスタースイッチ兼用)を押すとミラーが暖められ曇りが取れます。

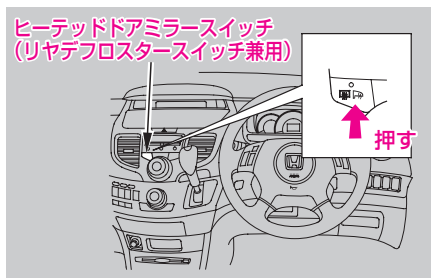

エンジンスイッチが“II”のとき、スイッチを押すと“ON”になり、同時に作動表示灯が点灯します。もう一度スイッチを押すと“OFF”になり、作動表示灯は消灯します。

### 🎓 知識

- ヒートドドアミラースイッチを押すと、リヤガラスの曇り取りも同時に機能します。  
リヤデフロスター →175ページ
- この装置は消費電力が大きいので曇りが取れたら“OFF”にしてください。また、エンジンの回転が低いとき長時間使わないでください。バッテリー容量が低下し、エンジン始動に影響することがあります。



## ●アクアクリンミラー (親水ミラー)

タイプ別装備

鏡面には、付着した雨滴を膜のように広げる親水効果を持つコーティングをほどこしており、雨天時などにおける後方視認性を向上させます。

鏡面に汚れなどが付着して親水効果が低くなったときは、水道水をかけて洗い流し、太陽光を当てることにより効果が回復します。

親水効果を早く回復させたいとき

→478ページ

## アドバイス

- フロントドアガラスに撥水剤やボディにワックスを塗布するときは、鏡面に撥水剤やワックスが付着しないようにドアミラーを布などで覆ってください。  
ミラー表面にこれらの物が付着すると親水効果を失います。
- ミラー表面が凍結しているときは、ヒートドアミラースイッチを“ON”にするか、温水や水道水を使って溶かしてください。解氷剤を使ったり、プラスチックの板を使って削り落とすと、ミラー表面に傷が付き、親水効果を失います。
- 砂の付いた布や油膜取り剤(コンパウンドなど)でミラー鏡面をこすらないでください。  
ミラー鏡面に傷が付き、親水効果を失います。



## 知識

- 汚れや水滴を拭き取るときは、きれいな布で拭き取ってください。
- 水洗いでミラーの汚れが落ちない場合は、家庭用中性洗剤を使って柔らかい布でミラー表面を拭き取ることで回復できます。
- 次のようなときは、一時的に親水効果が低下しますが異常ではありません。親水効果は数日間の日射で回復します。
  - ・ 素手でミラーに触れたり油のついた布などで鏡面を拭き取ったとき
  - ・ 自動洗車機のワックスが鏡面に付着したとき
  - ・ 長期間、地下駐車場など日の当たらないところに駐車したとき  
親水効果を早く回復  
させたいとき →478ページ
- 自動洗車機で洗車するときは、鏡面に洗剤やワックスが付着しないようドアミラーを格納してください。

格納のしかた →101ページ



# シートベルト

## シートベルト

シートベルトは、車を運転するまえに運転者は正しい運転姿勢で着用し、同乗者にも必ず着用させてください。

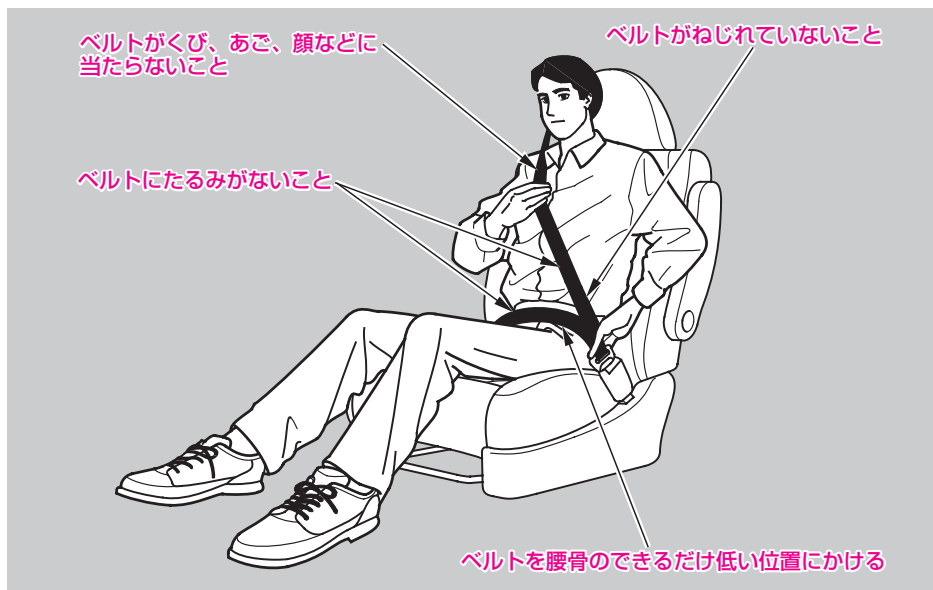

### ⚠ 警告

- シートベルトは全員が着用してください。  
着用しないと、衝突したときなどに重大な傷害を受けたり死亡することがあります。
- シートに深く腰かけてください。また、背もたれは必要以上に倒さないでください。  
寝そべった姿勢では、衝突したときなどにシートベルトの下に滑り込んだりして、重大な傷害を受けるおそれがあります。
- お子さまにもシートベルトを着用させるか、チャイルドシートをお使いください。  
お子さまを抱いていても、衝突したときなどに支えることができず、お子さまが重大な傷害を受けたり死亡するおそれがあります。



## ⚠️ 注意

- シートベルトを正しく着用していないと本来の機能をはたさず、衝突のときなどにけがをするおそれがあります。
  - ・ ベルトは必ず腰骨のできるだけ低い位置にぴったり着用してください。ベルトが腰骨からずれていると腹部などに強い圧迫を受けます。
  - ・ ベルトはねじれがないように着用してください。ねじれがあるとベルトの幅が狭くなり、局部的に強い力がかかります。
  - ・ ベルトがくび、あご、顔などに当たらないように着用してください。
  - ・ 一本のベルトを二人以上で使用しないでください。
  - ・ 三点式シートベルトは腕の下に通して着用しないでください。ベルトが肩に十分かかっていないと前方に投げ出されるおそれがあります。
  - ・ ベルトにはクリップや洗たくばさみなどでたるみをつけないでください。
- 妊娠中のかたや疾患のあるかたもシートベルトを着用してください。ただし、万一のとき腹部、胸部、肩部などに圧迫を受けることがありますので、医師に確認してください。
  - ・ 妊娠中のかたは、三点式シートベルトを使用してください。
  - ・ 妊娠中のかたは、ベルトを着用するときは、腰部のベルトを腹部からさけて腰骨のできるだけ低い位置にかかるとして身体に密着させてください。また、肩部のベルトは腹部からさけて胸部にかかるとしてしてください。

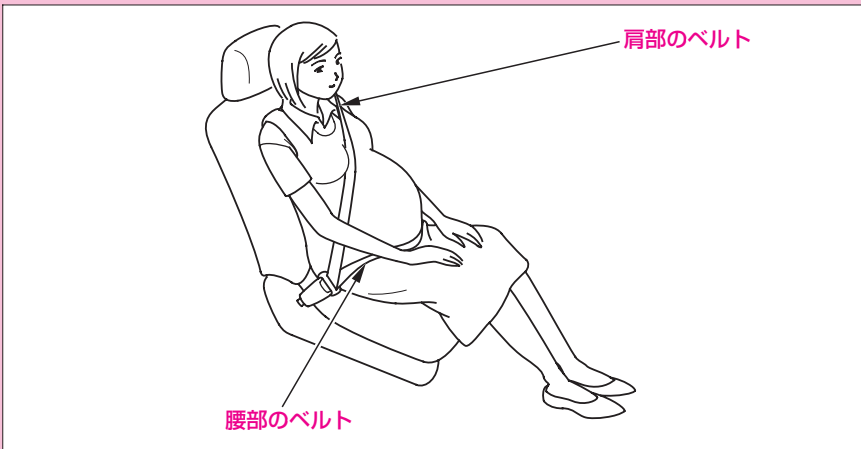

---

## ●シートベルトの種類

シート		シートベルトの種類
フロントシート		ELR付三点式シートベルト
セカンドシート	左右	ELR・ALR付三点式シートベルト
	中央	マニュアル二点式シートベルト
サードシート		ELR付三点式シートベルト

ELR付三点式シートベルト：

体の動きにあわせて伸縮し、強い衝撃を受けるとベルトが自動的にロックします。

ELR・ALR付三点式シートベルト：

通常はELRシートベルトとして機能します。

ALRはチャイルドシートを固定する機構です。

チャイルドシート固定機構付きシートベルト →116ページ



## ●三点式シートベルト

### シートベルトリマインダー(非着用警報装置)

エンジンスイッチを“II”にすると、運転席シートベルトを着用するまでシートベルトリマインダーが作動し、メーター内のシートベルト非着用警告灯が点灯し続けます。

また、エンジンスイッチを“II”にしたときや走行したときは、運転席シートベルトを着用するまで、ブザーが鳴ります。(ブザーが鳴っている間は、警告灯が点滅します。)

#### 知識

- 運転席シートベルトを着用していない場合でも、停車すると、ブザーは止まります。また、走行しているときでも、一定回数を超えるとブザーは止まります。
- セレクトレバーを回に入れたときは、後退位置警報装置のチャイムが鳴り、シートベルト警告ブザーは鳴りません。

### チャイルドシート固定機構付きシートベルト(セカンドシート)

→116ページ

#### 知識

- 後席シートベルトを着用した状態で上体を大きく動かしたときに、シートベルトがすべて引き出されてチャイルドシート固定機構が作動することがあります。このときは、チャイルドシート固定機構を解除してから再度シートベルトを着用してください。

解除のしかた →117ページ

### シートベルトプリテンショナー(前席のみ)

→264ページ

### E-プリテンショナー(前席のみ)

**タイプ別注文装備**

→268ページ

### シートベルトフック(サードシート)

シートベルトを使わないときは、タンゴプレートにフックにかけておきます。

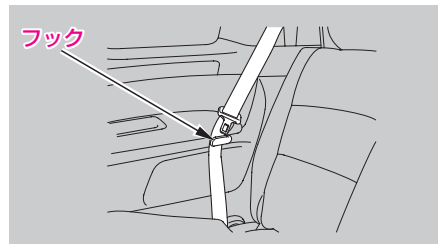

## ●二点式シートベルト

体にあわせてベルトの長さを調節します。

### ●お子さまを乗せるときは

お子さまは、後席に乗せシートベルトを着用させてください。

ただし、装備されているシートベルトは大人用ですので、ベルトがくびやあごに当たる場合や腰骨にかからない場合は、幼児用シートや学童用シートを使用してください。シートベルトをそのまま使うと、衝突のときに腹部などに強い圧迫を受けるおそれがあります。

また、ひとりですわることのできない小さなお子さまは乳児用シートを使用してください。

お子さまを後席に乗せることができなく、やむをえず助手席に乗せるときは、一番大きなお子さまを乗せてください。

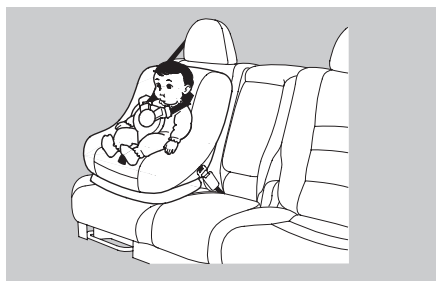

### ⚠警告

- 助手席には乳児用シートを取り付けないでください。また、幼児用シートを後ろ向きに取り付けしないでください。**SRS**エアバッグが膨らむ際、乳児用シートや、幼児用シートの背面に強い衝撃を受け、重大な傷害を受けたり、死亡するおそれがあります。

また、やむをえず幼児用シートを前向きに取り付ける場合は、**SRS**エアバッグから遠ざけるため、シートを一番後ろに下げてください。

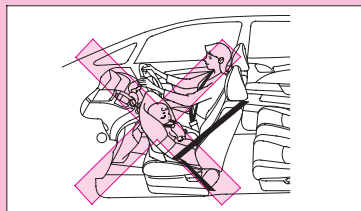



## 知識

- 乳児用シート、幼児用シート、学童用シートは、お子さまの体重や身長によりお使いになれるタイプや取り付け方法が異なります。

ISO FIX対応以外のチャイルドシートは、シート形状などにより、チャイルドシートを正しく取り付けできない席があります。このようなときは、他の席で試してください。または、この車に合ったチャイルドシートを使用してください。

ISO FIXテザータイプのチャイルドシートは、専用バーとテザーアンカーを用いて固定します。

チャイルドシートを前向きに取り付けるときは、このバーとテザーアンカーを用いて固定します。

後ろ向きに取り付けるときは、テザーアンカーは使用しません。

チャイルドシートは、シートベルトで固定する必要はありません。

車両側のテザーアンカーにテザーストラップを結合することにより、チャイルドシートを確実に固定することができます。

ISO FIXテザータイプチャイルドシート固定装置 →118ページ

Honda純正品をご用意しています。ご購入、ご使用に際してはHonda販売店にご相談ください。

### 《選択の目安》

詳しくはチャイルドシートに付属の取扱説明書をご覧ください。

#### ISO FIXタイプを除く

	体重(kg)	参考身長(cm)	参考年令
乳児用 (ベビー) シート	～10	～75	～12か月
幼児用 (チャイルド) シート	9～18	70～100	9か月～4才
学童用 (ジュニア) シート	15～32	100～135	4才～10才

#### ISO FIX テザータイプ

	体重(kg)	参考身長(cm)	参考年令
乳児用 (ベビー) シート	～9	～70	～9か月
幼児用 (チャイルド) シート	9～18	70～100	9か月～4才



## ●シートベルトの取り扱い、手入れ

- ・ベルトを着用した状態で万一、事故にあった場合は機能を損なっている可能性があるため、ベルト一式を交換してください。

前席シートベルトは、前席に乗員がいなくても、SRSエアバッグが作動するような事故にあった場合は、プリテンショナーも作動するため、ベルト一式を交換してください。

また、ベルトにほつれ、すりきれ、破れなどができたときも交換してください。

- ・シートベルトを十分に機能させるために、バックルおよび自動巻き取り装置の内部に異物を入れないようにしてください。
- ・ベルトが汚れた場合は、中性洗剤を溶かしたぬるま湯に布をひたしてふき取り乾かしてください。薬剤を使ったり漂白や染色は絶対しないてください。ベルトを弱めます。

## 着用のしかた

### ●三点式シートベルト

- ①正しい運転姿勢でシートにすわります。  
(→70ページ)
- ②タングプレートをつかみ、ゆっくり引き出します。



- ③ベルトにねじれがないようにし、タングプレートをバックルの中へ“カチリ”と音がするまで差し込みます。



- ④ベルトがねじれたり、引っかかったりしていないかを確認します。



- ⑤ベルトを腰骨のできるだけ低い位置にかかるとように引き、たるみがないように身体に密着させます。



- ⑥外すときはバックルの“PRESS”ボタンを押します。ベルトが自動的に収納されますので、ひっかかったり、ねじれたりしていないかを確認します。



### ショルダーアンカーの高さ調節 (前席のみ)

座高に合わせて、ショルダーアンカーの高さを調節できます。



通常はベルトが肩から外れないように最上段で使いますが、ベルトがくびに当たるときは、一段ずつ下げて調節してください。

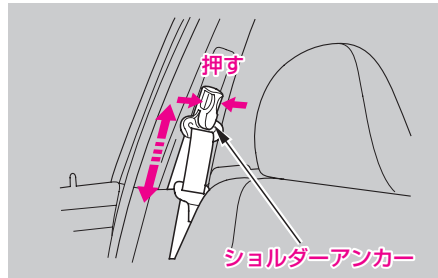

### ⚠ 注意

- 調節後は、ショルダーアンカーが確実に固定されていることを確認してください。

## ●二点式シートベルト

タングプレートは差し込む相手を間違えないようにしてください。タングプレートとバックルに“CENTER”(センター)の表示があります。

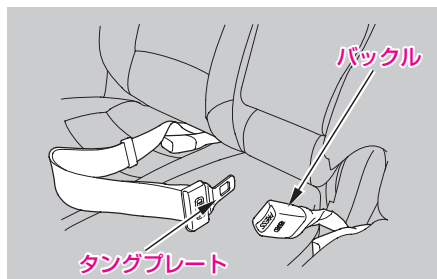

- ①アジャスターを図のようにし、ベルトを引いて必要な長さより少し長めにします。

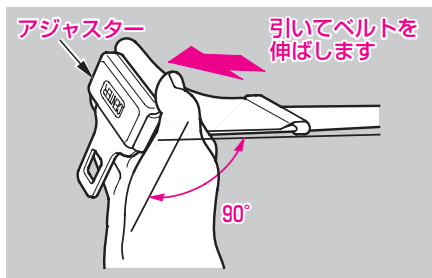

- ②ベルトにねじれがないようにし、タングプレートをバックルの中へ“カチリ”と音がするまで差し込みます。





- ③腰骨にかかるようにベルトを図のように引き、腰部に密着させます。



- ④外すときはバックルの“PRESS”ボタンを押します。  
外したベルトはタンクプレートとバックルを結合しておきます。

#### 知識

- シートベルトを使わないときは、シートベルトとバックルを図のように収納できます。

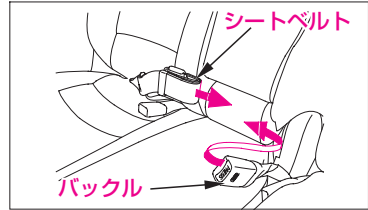

# チャイルドシート固定装置

## チャイルドシート固定機構 付きシートベルト (セカンドシート外側2座席)

セカンドシート外側の三点式シートベルトには、チャイルドシート固定機構がついています。

シートベルトを引き出し方向に動かないようにできるため、チャイルドシートを固定することができます。

取り付けかたは、チャイルドシートの形状、取り付け方法によって異なります。チャイルドシートに付属の取扱説明書にしたがって取り付けてください。

### ⚠ 警告

- お子さまをシートベルトで遊ばせないでください。  
固定機構が作動するとベルトがゆるまなくなり、窒息などの重大な傷害を受けるおそれがあります。万一ベルトをゆるめることができなくなった場合は、はさみなどでベルトを切断してください。

### 🎓 知識

- ISO FIX テザータイプのチャイルドシートを取り付けるとき  
ISO FIXテザータイプチャイルドシート固定装置 →118ページ

## ●チャイルドシートを取り付けるとき

- ①チャイルドシートをリヤシートに置きます。
- ②ベルトにねじれがないことを確認し、タングプレートバックルの中へ“カチリ”と音がするまで差し込みます。

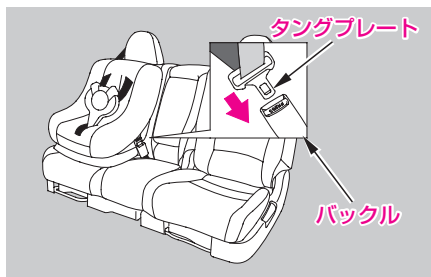

- ③ベルトをゆっくりと引き出します。すべて引き出すと、チャイルドシート固定機構が作動します。

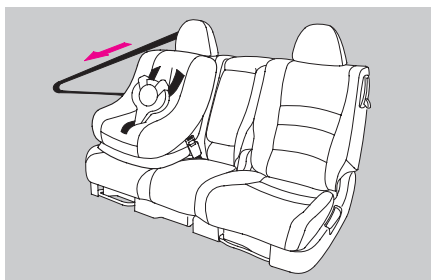



- ④ベルトを少し巻き取らせます。その後、ベルトをゆっくりと引き、ベルトが引き出し方向に動かないことを確認します。ベルトが引き出し方向に動く場合は、再度ベルトをすべて引き出してください。

### ⚠️ 注意

- 必ずベルトが引き出し方向に動かないことを確認してください。ベルトが引き出し方向に動く状態では、チャイルドシート固定機構が作動していないので、ブレーキや衝突のときなどにチャイルドシートがとび出し傷害を受けるおそれがあります。

- ⑤チャイルドシートに体重をかけてリヤシートに押しつけながら、ベルトを巻き取らせ、しっかりと固定します。



### ⚠️ 注意

- チャイルドシートを前後左右にゆすって確実に固定されていることを確認してください。確実に固定されていないとブレーキや衝突のときなどにチャイルドシートがとび出し傷害を受けるおそれがあります。

### ●解除のしかた

- ①チャイルドシートからベルトを外します。
- ②ベルトをいっぱいまで巻き取らせると、チャイルドシート固定機構は解除されます。

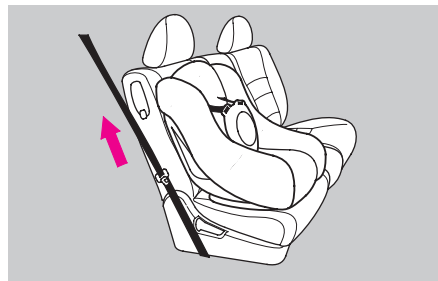

## ISO FIXテザータイプ チャイルドシート固定装置 (セカンドシート外側2座席)

セカンドベンチシート外側2座席には、ISO FIXテザータイプのチャイルドシートを固定するための専用バーとテザーアンカーが装備されています。

この車用に認可を取得したチャイルドシートのみ固定し、使用することができます。

チャイルドシートを前向きに取り付けるときは、このバーとテザーアンカーを用いて固定します。

後ろ向きに取り付けるときは、テザーアンカーは使用しません。チャイルドシートは、シートベルトで固定する必要はありません。

Honda純正品をご用意しています。  
ご購入、ご使用に際してはHonda販売店にご相談ください。

### 知識

- チャイルドシート固定機構付きシートベルトを使って取り付けるとき

→116ページ

## ●チャイルドシートを取り付けるとき

- ①シートクッションと背もたれのすき間を少し広げて、専用バーの位置を確認します。

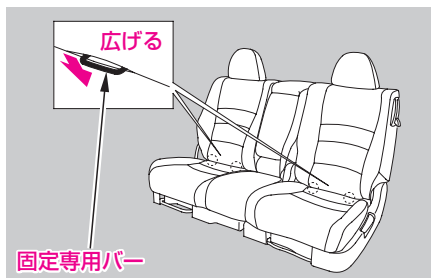

- ②シートクッション後部にあるテザーアンカーの位置を確認します。

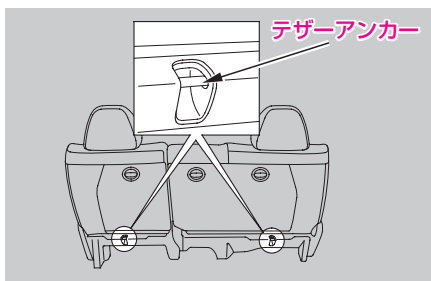



- ③ノブを押しながらセカンドシートのヘッドレストを持ち上げて最上段で固定し、テザーストラップはヘッドレストの下を通します。

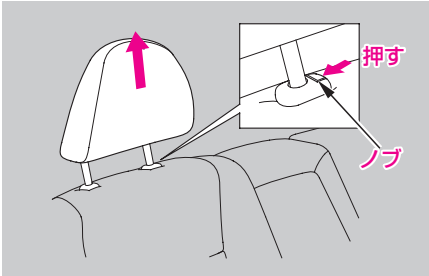

- ④チャイルドシートとテザーストラップをチャイルドシートに付属の取扱説明書にしたがって取り付けます。

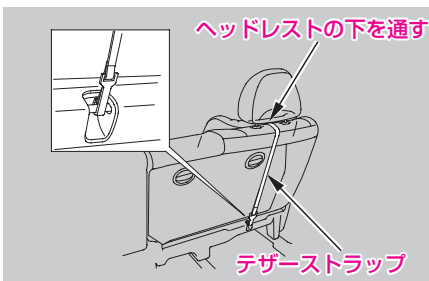

### 知識

- カーゴボードを倒すとテザーアンカーが使用できません。テザーアンカーを使用するときは、カーゴボードを元の位置に戻してください。

カーゴボード →98ページ

### 注意

- チャイルドシートを取り付けるときは、専用バー周辺に異物がないこと、シートベルトなどのかみ込みがないことを確認してください。異物やシートベルトなどのかみ込みとチャイルドシートが確実に固定されず、ブレーキや衝突のときなどにチャイルドシートがとび出し傷害を受けるおそれがあります。
- チャイルドシートを前後左右にゆすって確実に固定されていることを確認してください。確実に固定されていないとブレーキや衝突のときなどにチャイルドシートがとび出し傷害を受けるおそれがあります。

### 知識

- 右側シートにチャイルドシートを取り付けるときは、あらかじめ中央の二点式シートベルトを収納してください。

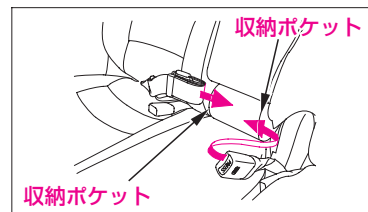



---

●**取り外すとき**

チャイルドシートに付属の取扱説明書にしたがって取り外します。

# 2

## 車を運転するときに

- メーター……………122
- イルミネーションコントロール…128
- マルチインフォメーション  
ディスプレイ……………130
- 表示について……………131
- 警告表示について……………132
- カスタマイズ／補正機能に  
ついて……………137
- 表示灯……………140
- 警告灯……………148
- セーフティインジケーター…158
- 警告灯の電球切れの点検…159
- スイッチの使いかた
- エンジンスイッチ……………160
- ライトスイッチ……………162
- 方向指示器(ウィンカー)  
スイッチ……………167
- フォグライトスイッチ……………167
- ワイパー／ウォッシャー  
スイッチ……………168
- フロントガラス熱線  
スイッチ……………174
- リヤデフロスタースイッチ…175
- 非常点滅表示灯(ハザード)  
スイッチ……………176
- ホーンスイッチ……………176
- ECONスイッチ……………177
- パーキングブレーキ……………178
- 運転のしかた
- エンジンのかけかた……………180
- セレクトレバーの  
操作……………184・190
- オートマチック車の運転の  
しかた……………196
- クルーズコントロール……………206
- Hondaスマートカードキー  
システム
- Hondaスマートカードキー  
システムとは……………212
- キー……………213
- Hondaスマートカードキー  
システムの作動範囲  
について……………216
- ドア、テールゲートの  
施錠・解錠……………219
- エンジンスイッチノブ……………224
- エンジンのかけかた……………228
- カードキーの電池交換……………231
- 警告表示について……………232
- カスタマイズ機能について…237

# メーター

イラストは代表例を掲載しています。

## IHCC装備車

### マルチインフォメーションディスプレイ

タコメーター スピードメーター 燃料計 水温計

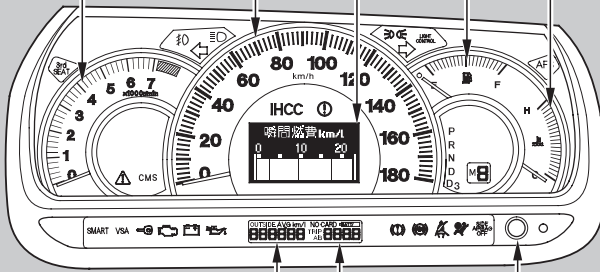

トリップメーター セレクト/リセットノブ

オドメーター、外気温表示、  
平均燃費表示

セレクト/リセット(SEL RESET)スイッチ

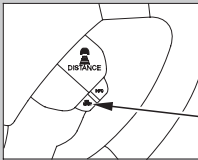

## IHCC非装備車

タコメーター スピードメーター 燃料計 水温計

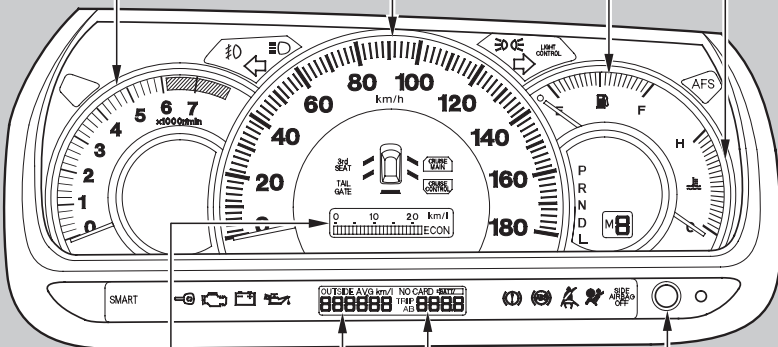

瞬間燃費表示

トリップメーター

オドメーター、外気温表示、  
平均燃費表示

セレクト/リセットノブ



### 知識

- 運転席ドアを開けるとメーターの目盛りが点灯します。  
(ウェルカムメーター照明)  
エンジンスイッチを“II”にするとメーターが点灯します。

#### ● IHCC装備車

ウェルカムメーター照明の設定を変更することができます。

ウェルカムメーター照明の

カスタマイズ →137ページ

### スピードメーター

走行速度をkm/hで示します。

### タコメーター

1分間あたりのエンジン回転数を示します。

### アドバイス

- エンジン故障の原因となりますので、限界回転数以上(レッドゾーン)に入らないように運転してください。特に高速走行時、変速(シフトダウン)するときには注意してください。

タイプ		限界回転数 (rpm)
Absolute		7,100
S、M、 L	2WD車	6,100
	4WD車	6,500

- 停車中の空ぶかしは、エンジン回転数が下表の回転数になると燃料供給が停止されます。

タイプ		回転数 (rpm)
Absolute		5,000
S、M、 L	4WD車	4,000
	2WD車	

## オド／トリップメーター、外気温表示、平均燃費表示

エンジンスイッチを“II”にするとオドメーター、トリップメーターまたは外気温が表示されます。



### 表示の切り換え

セレクト／リセットノブを押すごとに「…“オドメーター／TRIP A”→“OUT SIDE (外気温表示)／TRIP A”→“AVG km/l (平均燃費表示)／TRIP A”→“OUT SIDE (外気温表示)／TRIP B”→“オドメーター／TRIP A”→…」の順に表示が切り換わります。

## オドメーター

走行距離の累計をkmで示します。

## トリップメーター

リセットしてからの走行距離をkmで示します。“TRIP A”と“TRIP B”でそれぞれ別の走行距離を知ることができます。

- ①セレクト／リセットノブを押して“TRIP A”または“TRIP B”を選びます。
- ②セレクト／リセットノブをメーター表示が“0”になるまで押して、リセットします。

### 知識

- 走行距離が999.9kmを超えると0 kmに戻ります。
- IHCC装備車は、ハンドルにあるセレクト／リセット (SEL RESET) スイッチの操作でも表示の切り換えとリセットができます。  
セレクト／リセット (SEL RESET) スイッチ →122ページ



### 外気温表示

外気温を測定し表示します。

外気温が下がってきて3℃以下になったとき、外気温を点滅して表示します。このとき表示がオドメーターまたは平均燃費であれば、自動的に外気温を表示し、約1分後に元の表示に戻ります。

#### IHCC装備車

外気温が下がってきて3℃以下になったとき、マルチインフォメーションディスプレイに割り込み表示します。

マルチインフォメーションディスプレイ  
→130ページ

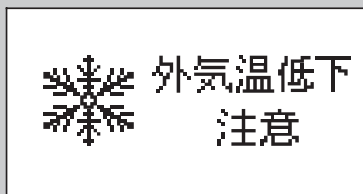

### 知識

- フロントバンパー付近の外気温を測定しているため、エンジンルームや路面の熱の影響を受けやすい停車中や渋滞中など(約30km/h以下)は正しい外気温を表示しないことがあります。
- エンジンスイッチを“II”にしたとき、すでに外気温が3℃以下の場合、点滅表示、マルチインフォメーションディスプレイの割り込み表示および外気温表示への切り換えは作動しません。
- 点滅表示、マルチインフォメーションディスプレイの割り込み表示および外気温表示への切り換えは、エンジンスイッチを“II”にしてから最初に3℃以下に下がったときにのみ作動します。
- 外気温の設定を補正して表示することが出来ます。

外気温補正の設定

→126、137ページ

## 外気温補正の設定

外気温表示の表示温度に補正をかけることができます。

+3℃から-3℃の間で設定できます。

### IHCC非装備車

- ①セレクト/リセットノブを押して外気温を表示させます。
- ②セレクト/リセットノブを押し続けると(約10秒)、外気温の補正表示に切り換わります。数字は約1秒毎に“0→1→2→3→-3→-2→-1→0”の順に切り換わります。
- ③補正をかけたい温度の数字が表示されたらセレクト/リセットノブを離します。

### IHCC装備車

補正のしかた →137ページ

## 平均燃費表示

トリップメーターAと連動し、平均燃費を約10秒間ごとに更新して、km/lで表示します。また、給油時に自動的に燃費計算をリセットします。

### 知識

- 停車時または低速走行中にリセットしたときは、走行を始めてから燃費の計算を開始します。給油量が少ないと自動的にリセットされないことがあります。

### ・リセットのしかた

- ①セレクト/リセットノブを押して、平均燃費を表示させます。
- ②セレクト/リセットノブを平均燃費が“\_\_\_\_\_”になるまで押してリセットします。



## 瞬間燃費表示

**IHCC非装備車**

エンジンスイッチが“II”のとき、瞬間燃費をバーグラフにkm/lで表示します。

### 瞬間燃費表示を消したいとき

平均燃費を表示中にセレクト/リセットノブを押したままにし(約5秒間保持)、瞬間燃費表示が消えたらセレクト/リセットノブから離します。

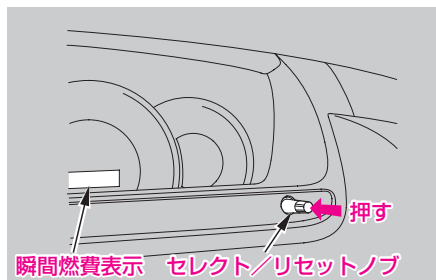

再度表示させるときは同じ操作を繰り返します。

**IHCC装備車**

瞬間燃費表示 →131ページ

## 知識

- セレクト/リセットノブを押し、瞬間燃費表示が消える前にノブを放すとTRIP Aがリセットされません。

## 燃料計

エンジンスイッチが“II”のとき、燃料の残量を示します。

“E”に近づいたら早めに補給してください。

燃料補給について →62ページ

## 水温計

エンジンスイッチが“II”のとき、エンジン冷却水の温度を示します。

走行中は“H”の目盛より下側をさすのが正常です。

## アドバイス

- 針が“H”の目盛に入った場合はオーバーヒートのおそれがあります。ただちに安全な場所に停めてエンジンを冷やしてください。そのまま走行を続けるとエンジン故障の原因となります。

オーバーヒートしたとき

→440ページ



## イルミネーション コントロール

セレクト/リセットノブを回すと、メーター表示の明るさが、車幅灯点灯時と消灯時にそれぞれ別々に調節できます。

エンジンスイッチが“II”のときノブを回して明るさを調節します。

明るくするとき…

ノブを右に回します。明るさが最大になると“ピッ”という電子音になります。

暗くするとき…

ノブを左に回します。明るさが最小になると“ピッ”という電子音になります。

車外の明るさに応じてお好みで調節してください。

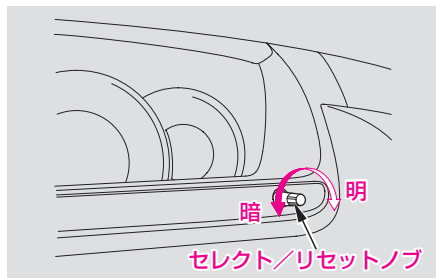

## 明るさ調節表示

ノブを回して明るさを調節すると、オドメーターが明るさ調節表示に切り換わります。

🕒 が右に増えて行くほど、メーターが明るく表示されます。

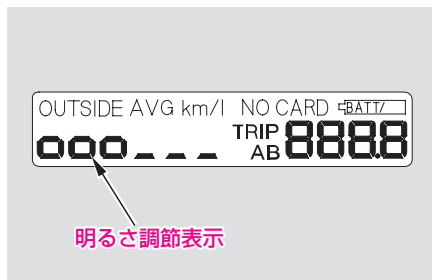



### 知識

- 次の動作をしたときは、元の表示に切り換わります。
  - ・ 調節後約5秒すぎたとき
  - ・ セレクト/リセットノブを押したとき
- 車幅灯点灯時に、ノブを右にいっぱい(明るさ最大)まで回すと、車幅灯点灯時の減光が解除されます。
- 運転席ドアを開けると、メーターの目盛りが点灯します。  
(ウェルカムメーター照明)
- **IHCC装備車**  
運転席ドアを開けてもメーターの目盛りが点灯しないようにすることができます。  
ウェルカムメーター照明の  
カスタマイズ →137ページ
- 次のようなとき、メーターの照明は消灯します。
  - ・ 運転席ドアを開けてから、何もせずに約3分経過したとき
  - ・ 運転席ドアを閉めてから、何もせずに約30秒経過したとき
  - ・ エンジンスイッチにキーを差し込んだまま、約10秒経過したとき
  - ・ エンジンスイッチを“II”から“I”に回してから、約10秒経過したとき
  - ・ エンジンスイッチを“II”から“I”にして、さらに“0”に回してから、約10秒経過したとき

# マルチインフォメーション ディスプレイ

IHCC装備車

イラストは代表例を掲載しています。

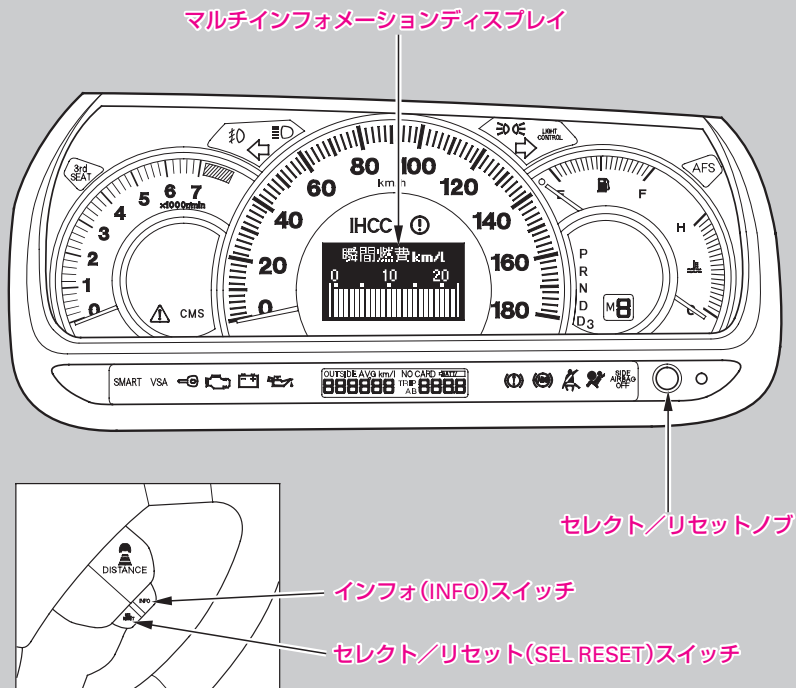

## 知識

- 運転席ドアを開けるとメーターの目盛りが点灯し、マルチインフォメーションディスプレイに“WELCOME!”のメッセージが表示されます。(ウェルカムメーター照明)  
このウェルカムメーター照明を点灯しないようにすることができます。  
ウェルカムメーター照明のカスタマイズ →137ページ
- エンジンスイッチを“II”から“I”にすると、マルチインフォメーションディスプレイに“GOOD BYE!”が表示されます。



## 表示について

### 瞬間燃費表示

エンジンスイッチが“II”のときに、瞬間燃費をバーグラフにkm/lで表示します。

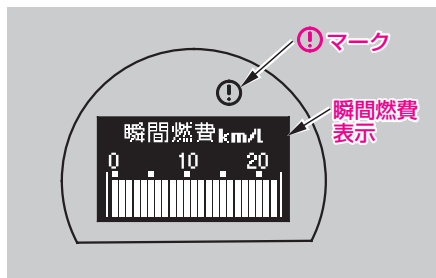

異常を検知すると、警告表示が割り込み表示され、約5秒後に通常表示に戻ります。また、ディスプレイの上部に ⚠マークが点灯します。

警告の表示について →132ページ

### 表示の切り換え

インフォ(INFO)スイッチを押すごとに、マルチインフォメーションディスプレイの画面表示が次のように切り換わります。

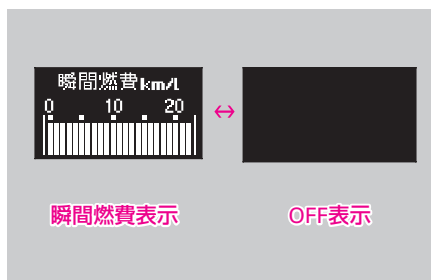

## 警告表示について

異常を検知すると、マルチインフォメーションディスプレイに警告表示が割り込まれます。

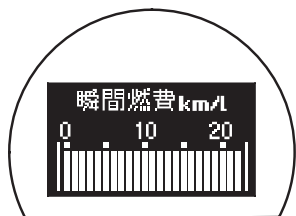

通常表示

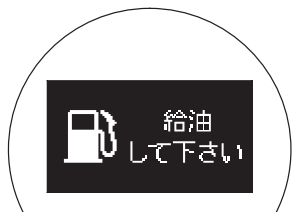

割り込み表示

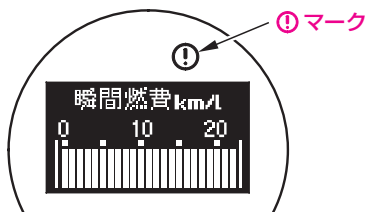

通常表示

警告表示がマルチインフォメーションディスプレイに表示されたときは、表示灯、警告灯の該当ページを参照して、必要な処置を行ってください。

ⓘ マークが点灯しているときにインフォ (INFO) スイッチを押すと、警告表示を再表示させることができます。



## ●表示一覧









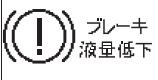

マルチインフォメーションディスプレイに表示される警告表示の一覧です。  
表示灯、警告灯の該当ページを参照して、必要な処置を行ってください。



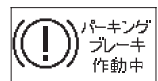

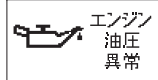

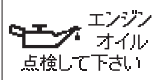
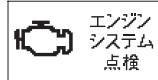
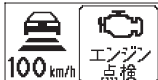
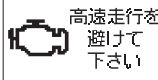
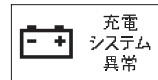

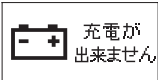
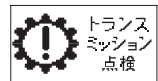
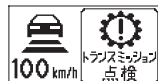
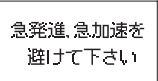















### 表示について

表示①は、車の異常を検知すると表示されます。IHCCスイッチがONのときはIHCC作動時の表示になります。

また、通常表示に戻ったあとも、インフォ(INFO)スイッチを押すと表示されます。

表示②は停車中に、表示①を表示したあとに表示されます。

表示①	IHCC作動時	表示②	処置(参照先)
 ブレーキ 液量低下	 100 km/h ブレーキ 液量低下	—	ブレーキ警告灯 →151ページ
 ブレーキ システム 点検	 100 km/h ブレーキ 点検	 急ブレーキ を避けて 下さい	
 パーキング ブレーキ 作動中	 100 km/h パーキング ブレーキ	—	
 エンジン 油圧 異常	 100 km/h 油圧異常	 エンジン オイル 点検して下さい	油圧警告灯 →152ページ
 エンジン システム 点検	 100 km/h エンジン 点検	 高速走行を 避けて 下さい	PGM-FI警告灯 →152ページ
 充電 システム 異常	 100 km/h 充電異常	 充電が 出来ません	充電警告灯 →153ページ
 トランス ミッション 点検	 100 km/h トランスミッション 点検	 急発進、急加速を 避けて下さい	トランスミッション警告灯 →153ページ

表示①	IHCC作動時	表示②	処置(参照先)
 シートベルトを着用して下さい	  シートベルト着用	—	シートベルト非着用警告灯 →153ページ
 給油して下さい	  給油して下さい	—	燃料残量警告灯 →154ページ
 カードキーシステム点検	  カードキーシステム点検	—	Hondaスマートカードキーシステム(SMART)警告灯 →154ページ
 カードキーがありません	  カードキーがありません	 カード位置を確認して下さい	カードキー持ち取り警告 →232ページ
カード電池残量 	  カード電池残量	電池残量  カード電池を交換して下さい	カードキーの電池が消耗したとき →235ページ
カード電池残量 	  カード電池残量	—	
 システム点検	—	—	インテリジェントハイウェイクルーズコントロール(IHCC)警告灯 →154ページ
 エアバッグシステム点検	  エアバッグ点検	—	SRSエアバッグシステム警告灯 →155ページ









## 2.車を運転するときに

マルチインフォメーション  
ディスプレイ



表示①	IHCC作動時	表示②	処置(参照先)
助手席 サイド エアバッグ 停止中	助手席 サイド エアバッグ 停止中	正しい乗車姿勢を 取って下さい	サイドエアバッグ自動停止 表示灯 →145ページ
アンチロック ブレーキ 点検	システム 点検	—	アンチロックブレーキ (ABS)システム警告灯 →154ページ
システム 点検	システム 点検	—	ビークルスタビリティ アシスト(VSA： 車両挙動安定化制御 システム)警告灯 →155ページ
システム 点検	システム 点検	—	追突軽減ブレーキ(CMS) 警告灯 →156ページ
レーダー 汚れ	—	レーダーを 拭いて下さい	追突軽減ブレーキ(CMS) レーダー汚れ表示 →284ページ
システム 点検	システム 点検	—	アダプティブフロントラ イティングシステム(AFS) 警告灯 →156ページ
オートライト システム 点検	オートライト 点検	—	オートライトコントロール 警告灯 →157ページ
サードシート を固定 して下さい	サードシート 未固定	—	電動サードシート警告灯 →157ページ



表示①	IHCC作動時	表示②	処置(参照先)
 ドアが 開いています	  100 km/h ドア開	—	セーフティインジケーター →158ページ
 テールゲート が開いて います	  100 km/h ドア開	—	
 外気温低下 注意	  100 km/h 外気温 低下	—	外気温低下表示 →125ページ



## カスタマイズ／補正機能について

マルチインフォメーションディスプレイを使って、以下の内容の設定を変更することができます。

### ●カスタマイズ／補正項目

#### ウェルカムメーター照明

運転席ドアを開けるとメーターの目盛りが点灯し、マルチインフォメーションディスプレイに“WELCOME!”のメッセージが表示されます。“ON”と“OFF”の設定ができます。

#### ウェルカム時間

“WELCOME!”のメッセージがゆっくりまたは速く表示されます。

#### 外気温表示

外気温表示の表示温度に補正をかけることができます。

+3℃から-3℃の間で設定できます。

外気温表示 →125ページ

項目	工場出荷時の設定	選択できる設定内容
ウェルカムメーター照明	ON(あり)	ON(なし) OFF(あり)
ウェルカム時間	FAST(速い)	FAST(速い) SLOW(遅い)
外気温補正	0℃	+3℃から -3℃

## ●カスタマイズ／補正のしかた

### メーター設定モードの表示のしかた

エンジンスイッチを“II”にしインフォ(INFO)スイッチを押したままにし(約5秒間保持)、マルチインフォメーションディスプレイにメータ設定モードが表示されたら、インフォ(INFO)スイッチから手を放します。



### ウェルカムメーター照明

- ①マルチインフォメーションディスプレイにメータ設定モードを表示させます。
- ②セレクト／リセットノブを回して、“ウェルカム”が表示されたらセレクト／リセットノブを押して、設定変更画面に切り換えます。
- ③セレクト／リセットノブを回して、選択する側の表示を選びます。

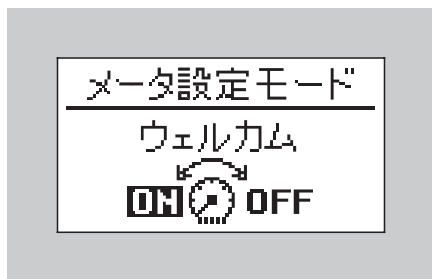

- ON** : ウェルカムメーター照明あり  
**OFF** : ウェルカムメーター照明なし

- ④セレクト／リセットノブを押します。“…に設定しました”が表示されます。
- ⑤約2秒すると、メータ設定モードの表示に戻ります。



### ウェルカム時間

- ①マルチインフォメーションディスプレイにメータ設定モードを表示させます。
- ②セレクト/リセットノブを回して、“ウェルカム時間”が表示されたらセレクト/リセットノブを押して、設定変更画面に切り換えます。
- ③セレクト/リセットノブを回して、選択する側の表示を選びます。

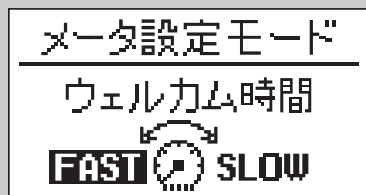

**FAST** : “WELCOME!” のメッセージを表示する時間を早くします。

**SLOW** : “WELCOME!” のメッセージを表示する時間を遅くします。

- ④セレクト/リセットノブを押します。“…設定しました”が表示されます。約2秒すると、メータ設定モードの表示に戻ります。

### 外気温表示

- ①マルチインフォメーションディスプレイにメータ設定モードを表示させます。
- ②セレクト/リセットノブを回して、“外気温補正”が表示されたらセレクト/リセットノブを押して、設定変更画面に切り換えます。
- ③セレクト/リセットノブを回して、補正する温度を設定します。+3℃から-3℃の間で設定できます。

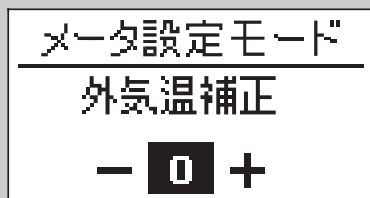

- ④セレクト/リセットノブを押します。“…設定しました”が表示されます。約2秒すると、メータ設定モードの表示に戻ります。

### 通常表示画面に戻るときは

インフォ(INFO)スイッチを押したままにし(約5秒間保持)、マルチインフォメーションディスプレイに通常画面が表示されたら手を離します。

# 表示灯

イラストは代表例を掲載しています。

IHCC 装備車

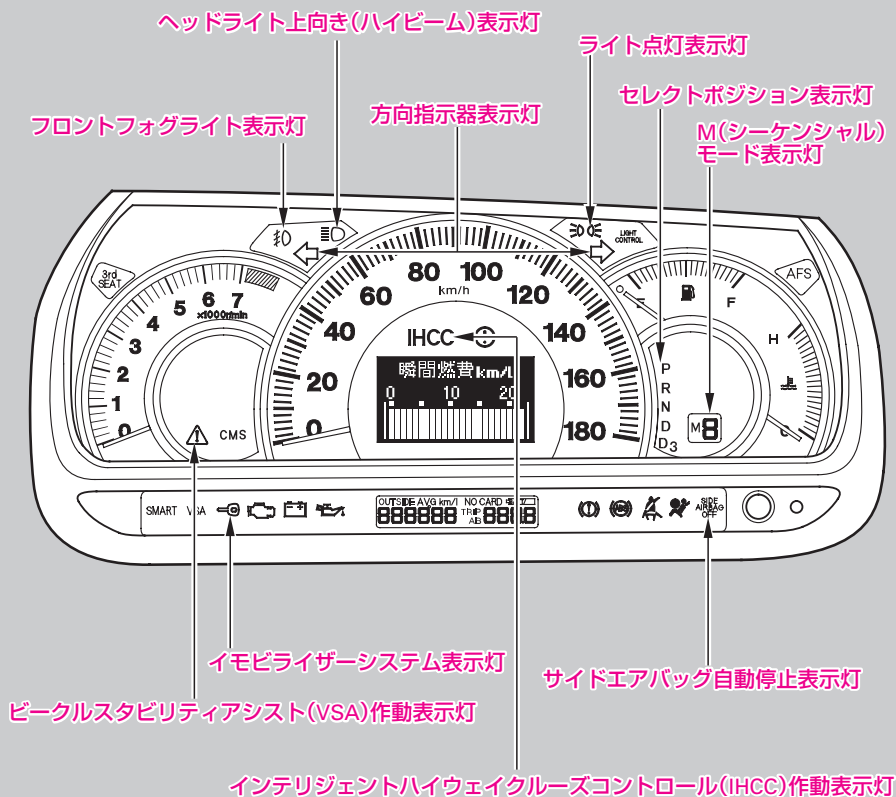





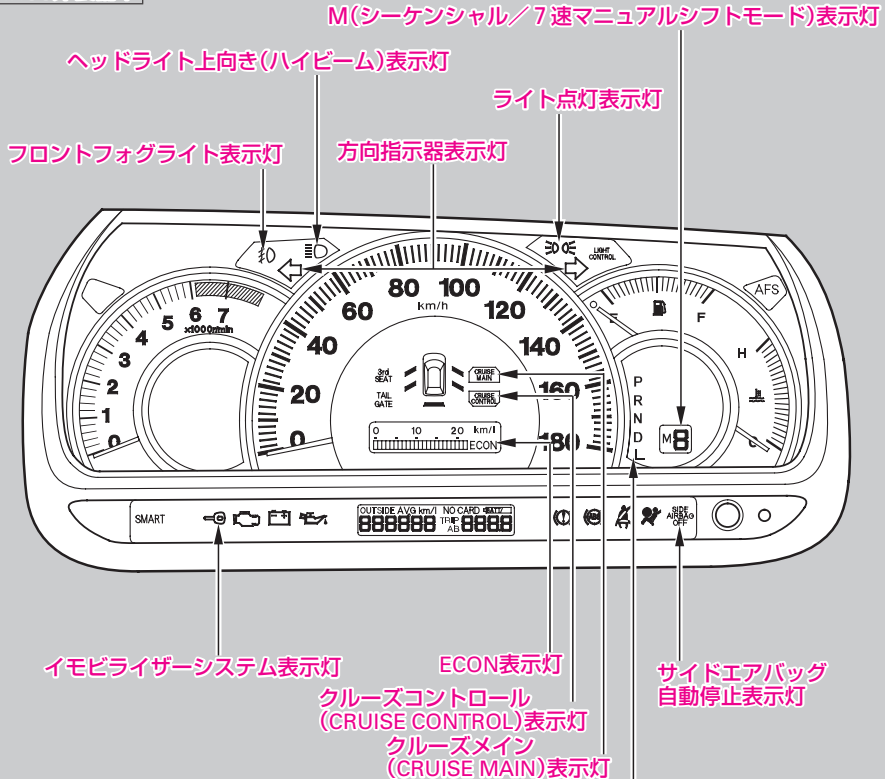





IHCC非装備車

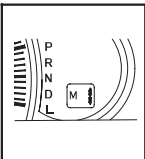
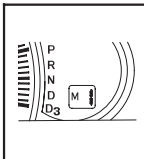

セレクトポジション表示灯  
(CVT車)(5速オートマチック車)

P	P
R	R
N	N
D	D
L	D <sub>3</sub>

表示灯はタイプ等により、装備の有無があります。下表の装備一覧をご覧ください。





表示灯	タイプ			
	Absolute	L	M	S
 方向指示器表示灯	○	○	○	○
 ヘッドライト上向き (ハイビーム)表示灯	○	○	○	○
 ライト点灯表示灯	○	○	○	○
(CVT車) (5速オートマチック車)   セレクト ポジション 表示灯	○	○	○	○
 M(シーケンシャルモード/ 7速マニュアルシフトモード) 表示灯	○	○	○	○
 イモビライザーシステム 表示灯	○	○	○	○
 サイドエアバッグ 自動停止表示灯	△	○	△	△
 クルーズメイン (CRUISE MAIN)表示灯	○	○		
 クルーズコントロール (CRUISE CONTROL)表示灯	○	○		

○：標準装備

△：注文装備



表示灯はタイプ等により、装備の有無があります。下表の装備一覧をご覧ください。

表示灯	タイプ			
	Absolute	L	M	S
 インテリジェントハイウェイ クルーズコントロール(IHCC) 作動表示灯(グリーン)	△			
 ビークルスタビリティ アシスト(VSA)作動表示灯	○			
 フロントフォグライト 点灯表示灯	○			
 ECON表示灯(CVT車)		○	○	○

○：標準装備

△：注文装備





### 方向指示器表示灯

方向指示器のランプの点滅状態を表示します。

#### 知識

- 電球が切れたときや、ワット(W)数の違ったものを使ったときは、表示灯の点滅周期が異常になります。

電球(バルブ)の交換

→457、458、459ページ

電球(バルブ)のワット数

→510ページ



### ヘッドライト上向き(ハイビーム)表示灯

ヘッドライトが上向きのときに点灯します。



### ライト点灯表示灯

ライトスイッチが“OFF”以外のとき(ただし、“AUTO”のときは車幅灯やヘッドライトが点灯しているときのみ)点灯します。

CVT車

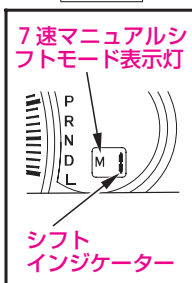

5速オートマチック車

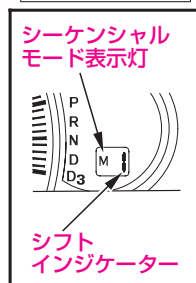

### セレクトポジション表示灯 (トランスミッション警告灯兼用)

使用中のセレクトレバー位置が表示されます。

トランスミッションが異常のときには、回が点滅します。

トランスミッション警告灯 →153ページ  
シーケンシャルモード／7速マニュアルシフトモード時は、シフトインジケータに変速段が表示されます。また、表示灯が点灯します。



### M(シーケンシャルモード／7速マニュアルシフトモード)表示灯

シーケンシャルモード／7速マニュアルシフトモードのときに点灯します。

シーケンシャルモード →188ページ

7速マニュアルシフトモード

→194ページ

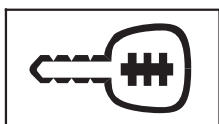

### イモビライザーシステム表示灯

エンジンスイッチを“II”にすると、数秒間点灯してから消灯します。消灯したらエンジンを始動することができます。点滅したときは、エンジンを始動することができません。

エンジンスイッチを次のようにしたときも、数回点滅します。

- キーを使ってエンジンスイッチを“II”から“I”または“0”にしたとき
- Hondaスマートカードキーシステム装備車で、カードキーを使ってエンジンスイッチノブを“0”(プッシュオフ)にしたとき

イモビライザーシステム →42ページ

### サイドエアバッグ自動停止表示灯

サイドエアバッグシステム／サイドカーテンエアバッグシステム装備車

乗員姿勢検知システムにより、助手席用サイドエアバッグの作動を自動停止しているときに点灯します。

#### 点灯したときは

上体を起こして座ってください。また、小さなお子さまの場合は、後席に乗せてください。

乗員姿勢検知システム →256ページ

## CRUISE MAIN

### クルーズメイン(CRUISE MAIN)

#### 表示灯 クルーズコントロール装備車

CRUISEスイッチを押して“ON”にすると点灯します。

クルーズコントロール →206ページ

## CRUISE CONTROL

### クルーズコントロール (CRUISE CONTROL)表示灯

#### クルーズコントロール装備車

自動定速走行しているときに点灯します。

クルーズコントロール →206ページ

## IHCC

### インテリジェントハイウェイクルーズコントロール(IHCC)作動表示灯

#### IHCC装備車

IHCCスイッチを押して“ON”にすると点灯します。

詳細については、別冊のIHCC取扱説明書をご覧ください。



### ビークルスタビリティアシスト (VSA：車両挙動安定化制御システム)作動表示灯

VSA装備車

VSAが作動中に点滅します。

VSAを“OFF”にしたときと、VSAに異常があるときに点灯します。

→277ページ

#### 知識

- VSA警告灯が点灯するとVSA作動表示灯も同時に点灯します。

VSA警告灯 →155ページ



### フロントフォグライト点灯表示灯

Absolute

フロントフォグライトスイッチが“ON”のときに点灯します。



### ECON表示灯

CVT車

ECONスイッチが“ON”のときに点灯します。

→177ページ

#### 知識

- セレクトレバーがP、R、N、Dの位置のときに点灯します。

# 警告灯

イラストは代表例を掲載しています。

## IHCC装備車

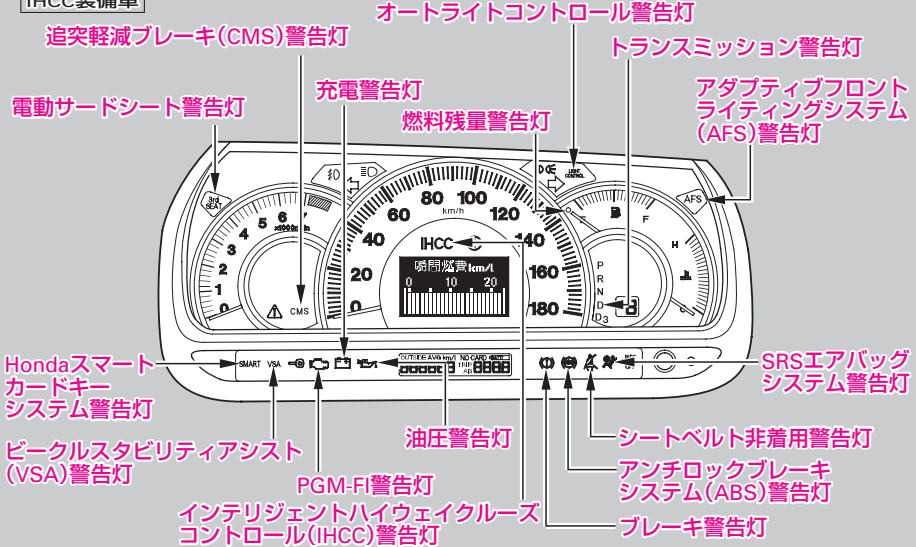

## IHCC非装備車

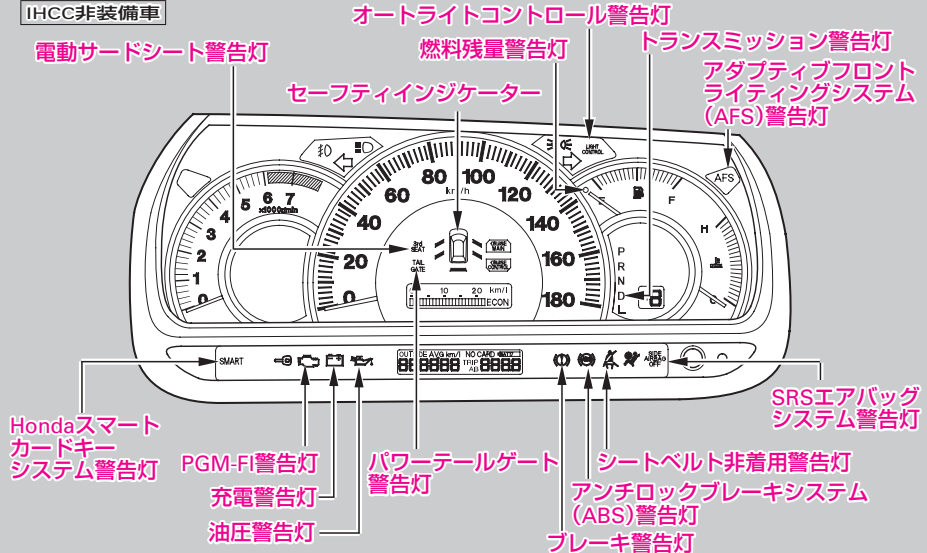



警告灯は下表の装備一覧をご覧ください。

警告灯	タイプ			
	Absolute	L	M	S
 ブレーキ警告灯	○	○	○	○
 油圧警告灯	○	○	○	○
 PGM-FI警告灯	○	○	○	○
 充電警告灯	○	○	○	○
 トランスミッション警告灯 (セレクトポジション表示灯兼用)	○	○	○	○
 シートベルト非着用警告灯	○	○	○	○
 燃料残量警告灯	○	○	○	○
 Hondaスマートカードキーシステム警告灯	△	○	△	
 インテリジェントハイウェイクルーズコントロール(IHCC)警告灯(オレンジ)	△			
 SRSエアバッグシステム警告灯	○	○	○	○
 アンチロックブレーキシステム(ABS)警告灯	○	○	○	○

○：標準装備  
△：注文装備

警告灯はタイプ等により、装備の有無があります。下表の装備一覧をご覧ください。

警告灯	タイプ			
	Absolute	L	M	S
<b>VSA</b> ビークルスタビリティアシスト (VSA)警告灯	○			
<b>CMS</b> 追突軽減ブレーキ(CMS)警告灯	△			
<b>AFS</b> アダプティブフロントライティングシステム(AFS)警告灯	△	△	△	
<b>TAIL GATE</b> パワーテールゲート警告灯		△	△	
<b>LIGHT CONTROL</b> オートライトコントロール警告灯	△	○	△	
<b>3rd SEAT</b> 電動サードシート警告灯	△	○	△	

○：標準装備

△：注文装備



### ブレーキ警告灯

パーキングブレーキが完全に解除されていないときやブレーキ液量がいちじるしく減少しているときに点灯します。また、ABSが異常のときABS警告灯と同時に点灯することがあります。

マルチインフォメーションディスプレイにも警告が表示されます。



### ブレーキ液量点検

走行中点灯したときやパーキングブレーキを解除しても消灯しないときは、

- ①ブレーキ液量を点検します。
- ②下限より下がっていたらただちに

Honda販売店へご連絡ください。

ブレーキ液量が下限以下になっていないのに点灯するときや、パーキングブレーキをかけても点灯しないときは、お早めにHonda販売店で点検を受けてください。

### ブレーキシステム点検

ブレーキ液量が正常で、アンチロックブレーキシステム(ABS)警告灯と同時に点灯したときは、アンチロックブレーキシステム(ABS)の異常が考えられます。高速走行や急ブレーキを避けて、ただちにHonda販売店で点検を受けてください。

### パーキングブレーキ解除

パーキングブレーキが完全に解除されていない状態で走行(車速約7 km/h以上)するとブザーが鳴り、パーキングブレーキの戻し忘れを知らせます。パーキングブレーキを完全に解除するとブザーは止まります。

パーキングブレーキを解除するときは、一旦停車してから操作してください。

### 知識

- 停車(車速約3 km/h以下)するとブザーによる警告は一旦止まりません。





### 油圧警告灯

エンジン回転中、エンジン内部を潤滑しているオイルの圧力が低下すると点灯します。

マルチインフォメーションディスプレイにも警告が表示されます。



#### 点灯したときは

エンジン回転中に点灯した場合は、ただちに安全な場所に停車してエンジンを止め、エンジンオイル量を点検してください。

エンジンオイルが減っていないのに点灯しているときや、エンジンオイルを補給しても点灯するときは、ただちにHonda販売店へご連絡ください。



#### アドバイス

- 点灯したまま走行しないでください。エンジンが破損するおそれがあります。

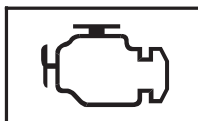

### PGM-FI警告灯

エンジン制御システムが異常のときに点灯します。

触媒装置が異常のときには点滅します。

マルチインフォメーションディスプレイにも警告が表示されます。



#### 点灯したときは

運転中に点灯した場合は、高速走行を避けて、ただちにHonda販売店で点検を受けてください。

#### 点滅したときは

- ①走行中に点滅した場合は、枯草などの可燃物のない安全な場所に停車し、10分以上エンジンを止めて、冷えるまでお待ちください。
- ②エンジン再始動後、警告灯が消灯しないときや再び点滅するときは、触媒装置保護のため、急加速、急減速などの無理な運転を避け、50km/h以下の速度で、最寄りのHonda販売店まで走行し点検を受けてください。



#### アドバイス

- エンジン各気筒の失火状態を検知し、警告灯を点滅させる機能を持っています。警告灯が点滅した状態で運転は続けしないでください。触媒装置を焼損することがあります。

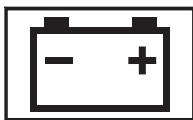

### 充電警告灯

充電系統が異常のときに点灯します。マルチインフォメーションディスプレイにも警告が表示されます。



#### 点灯したときは

運転中に点灯した場合は、電気の消費を減らすため、ヒーター・エアコンスイッチ、リヤデフロスタースイッチを“OFF”にして、ただちにHonda販売店で点検を受けてください。



### トランスミッション警告灯 (セレクトポジション表示灯兼用)

トランスミッションが異常のときに点滅します。

マルチインフォメーションディスプレイにも警告が表示されます。



#### 点滅したときは

運転中に点滅した場合は、急発進、急加速を避けて、ただちにHonda販売店で点検を受けてください。



### シートベルト非着用警告灯

エンジンスイッチを“II”にすると、運転席シートベルトを着用するまでシートベルトリマインダー(非着用警報装置)が作動し、点灯し続けます。

また、エンジンスイッチを“II”にしたときや走行したときは、運転席シートベルトを着用するまでブザーが鳴ります。

(ブザーが鳴っている間は、警告灯が点滅します。)

マルチインフォメーションディスプレイにも警告が表示されます。

#### 知識

- 運転席シートベルトを着用していない場合でも、停車すると、ブザーは止まります。また、走行しているときでも一定回数を超えると、ブザーは止まります。
- セレクトレバーをDに入れたときは、後退位置警報装置のチャイムが鳴り、シートベルト非着用警告ブザーは鳴りません。

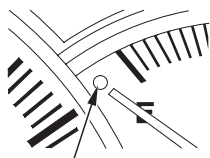

警告灯

### 燃料残量警告灯

燃料タンク内のガソリン残量が10ℓ前後になったときに点灯します。マルチインフォメーションディスプレイにも警告が表示されます。

燃料の補給 →62ページ

# SMART

### Hondaスマートカードキーシステム警告灯

Hondaスマートカードキーシステム  
装備車

Hondaスマートカードキーシステムが異常のときに点灯します。マルチインフォメーションディスプレイにも警告が表示されます。

Hondaスマートカードキーシステム  
(SMART)警告灯 →236ページ

# IHCC

### インテリジェントハイウェイクルーズコントロール(IHCC)警告灯(インテリジェントハイウェイクルーズコントロール(IHCC)表示灯兼用)

IHCC 装備車

IHCCが異常のときオレンジ色で点灯します。

マルチインフォメーションディスプレイにも警告が表示されます。

詳細については、別冊のIHCC取扱説明書をご覧ください。



### アンチロックブレーキシステム(ABS)警告灯

ABSが異常のときに点灯します。

マルチインフォメーションディスプレイにも警告が表示されます。

アンチロックブレーキシステム(ABS)  
警告灯 →271ページ



### SRSエアバッグシステム警告灯(エアバッグシステムとシートベルトシステム警告灯兼用)

次のシステムの異常を検出すると点灯します。

マルチインフォメーションディスプレイにも警告が表示されます。

SRS エアバッグシステム →247ページ

サイドエアバッグシステム／

サイドカーテンエアバッグシステム

→263ページ

シートベルトプリテンショナー

→267ページ

E-プリテンショナー

→269ページ

## VSA

### ビークルスタビリティアシスト (VSA：車両挙動安定化制御システム)警告灯

VSA装備車

VSAが異常のときに点灯します。

マルチインフォメーションディスプレイにも警告が表示されます。

→277ページ

#### 知識

- ABS警告灯が点灯するとVSA警告灯も同時に点灯します。
- ブレーキアシストの装置に異常があるとVSA警告灯が点灯します。
- VSA警告灯が点灯したときはブレーキアシストは作動しません。

# CMS

## 追突軽減ブレーキ(CMS)警告灯

CMS装備車

追突軽減ブレーキ(CMS)が異常のとき、またはOFFのときに点灯します。

マルチインフォメーションディスプレイにも警告が表示されます。

エンブレムの汚れなどで前方の車両を検知できず、システム停止したときも点灯します。

→286ページ

# AFS

## アダプティブフロントライティングシステム(AFS)警告灯

アダプティブフロントライティングシステム(AFS)装備車

AFSが異常のときに点滅します。

マルチインフォメーションディスプレイにも警告が表示されます。

運転中にAFS警告灯が点滅したときは、安全な場所に停車しエンジンスイッチを“1”または“0”に回してから、エンジンを再始動してください。そのとき警告灯が消灯すれば正常です。

消灯しないときや再び点滅したときは、通常走行に支障はありませんがお早めにHonda販売店で点検を受けてください。

アダプティブフロントライティング

システム(AFS)

→164ページ

また、ヘッドライト点灯時にAFS OFFスイッチを押してAFSを作動停止状態にすると点灯します。

### 知識

- ヘッドライトが点灯していないときは警告灯は消灯します。



## TAIL GATE

### パワーテールゲート警告灯

パワーテールゲート装備車

パワーテールゲートが異常のときに点灯します。

マルチインフォメーションディスプレイにも警告が表示されます。

→58ページ

## LIGHT CONTROL

### オートライトコントロール警告灯

オートライトコントロール装備車

オートライトコントロールが異常のとき点灯します。

マルチインフォメーションディスプレイにも警告が表示されます。

### 知識

- 運転中に点灯した場合は、ライトの点灯や消灯は手動で行い、Honda販売店で点検を受けてください。

オートライトコントロール

→162ページ

## 3rd SEAT

### 電動サードシート警告灯

電動サードシート装備車

電動サードシートが異常のときに点灯します。

また、電動サードシートの操作を途中でやめたときは、警告灯が点灯し、ブザーが鳴ります。

マルチインフォメーションディスプレイにも警告が表示されます。

→89ページ

## セーフティインジケーター

IHCC装備車

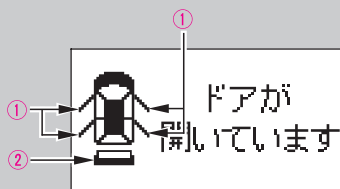

IHCC非装備車

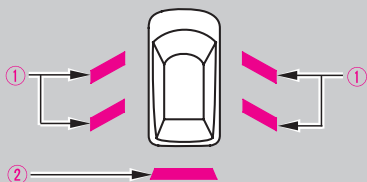

### ① ドア開閉警告灯

ドアが完全に閉まっていないときに点灯します。



ドアを完全に閉めてください。

### ② テールゲート開閉警告灯

テールゲートが完全に閉まっていないときに点灯します。



テールゲートを完全に閉めてください。

### 知識

- IHCC装備車はマルチインフォメーションディスプレイに警告が表示されます。



## 警告灯の電球切れの点検

エンジンスイッチを“II”にしたとき、下記の警告灯類が点灯するのが正常です。点灯しないときは、Honda販売店へご連絡ください。

- 油圧警告灯  
(エンジン始動後消灯)
- ブレーキ警告灯  
(パーキングブレーキが解除されているときは数秒後消灯)  
(パーキングブレーキをかけているときは完全に解除すると消灯)
- 充電警告灯  
(エンジン始動後消灯)
- PGM-FI警告灯  
(数秒後消灯)
- トランスミッション警告灯  
(数秒後消灯)
- Hondaスマートカードキーシステム警告灯  
(数秒後消灯)
- インテリジェントハイウェイクルーズコントロール(IHCC)警告灯  
(数秒後消灯)

- SRSエアバッグシステム警告灯  
(約6秒後消灯)
- アンチロックブレーキシステム(ABS)警告灯  
(数秒後消灯)
- ビークルスタビリティアシスト(VSA:車両挙動安定化制御システム)警告灯  
(数秒後消灯)
- 追突軽減ブレーキ(CMS)警告灯  
(数秒後消灯)
- アダプティブフロントライティングシステム(AFS)警告灯  
(数秒後消灯)
- パワーテールゲート警告灯  
(数秒後消灯)
- オートライトコントロール警告灯  
(数秒後消灯)
- 電動サードシート警告灯  
(数秒後消灯)
- セーフティインジケーター内の警告灯  
(数秒後消灯)



# スイッチの使いかた

## エンジンスイッチ

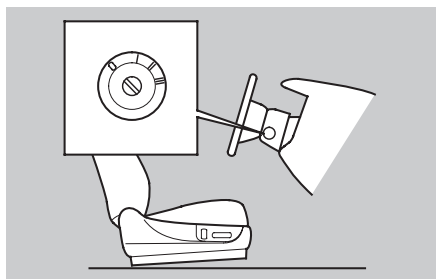

0

キーを抜き差しする位置です。

I

エンジンをかけずにラジオなどのアクセサリを使用するときの位置です。

II

運転するときの位置です。

III

エンジン始動位置です。始動したら、キーから手を離してください。自動的に“II”に戻ります。

## キーを抜くとき

- セレクトレバーを回に入れます。
- “I”でキーを押し込んで“0”まで回してキーを抜きます。

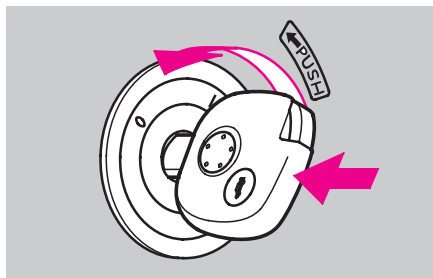

## 知識

- キーを抜くとハンドルがロックされます。
- セレクトレバーが回以外の場合は、エンジンスイッチが“0”まで回らないので、キーを抜くことができません。
- **Hondaスマートカードキーシステム装備車**

カードキーを使ったエンジンスイッチの操作

→224ページ

## “0”から“I”にキーが回らないとき (ハンドルロックの解除)

ハンドルを左右に回しながらキーを回せば容易に回ります。



### 知識

- エンジンを止めた状態で“1”または“II”のまま、長時間放置しないでください。  
バッテリー容量が低下し、エンジンがかからなくなることがあります。  
エンジンスイッチを“0”にするときは、途中の位置で止めずに“0”まで回してください。
- 車から離れるときは、バッテリー保護のため必ず“0”にしてください。

### ●キー抜き忘れ警告ブザー

エンジンスイッチが“1”または“0”でキーを差し込んだまま車を離れようとしたとき(運転席ドアを開けたとき)、ブザーが鳴りキーの抜き忘れを知らせます。

## ライトスイッチ

### ●ライトの点灯・消灯

#### 自動で使うとき

#### (オートライトコントロール)

##### オートライトコントロール装備車

エンジンスイッチが“II”のとき使えます。ライトスイッチを“AUTO”の位置にすると、車外の明るさによってヘッドライトや車幅灯などが自動的に点灯・消灯します。

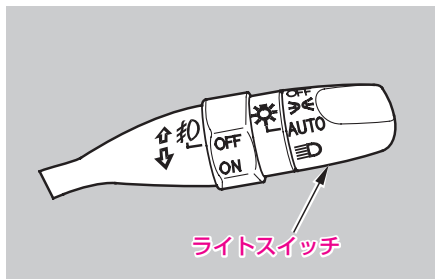

車外が暗くなると、まず車幅灯、尾灯、番号灯が自動的に点灯します。さらに暗くなるとヘッドライトが点灯します。車外が明るくなると、逆の順に消灯します。ライト類が点灯すると、メーター内の表示灯が点灯します。

ライト点灯表示灯 →144ページ

#### 知識

- 昼間、濃い霧などにより視界が悪いときには、自動では点灯しません。手動で点灯してください。
- マルチインフォメーションディスプレイに“オートライトシステム点検”と表示されたときには、手動位置に切り換えてお使いください。

照度感知部は図の位置にあります。感知部の上に物を置かないでください。

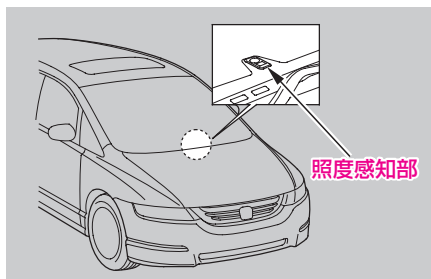



### 手動で使うとき

エンジンスイッチの位置に関係なく次のように点灯、消灯します。

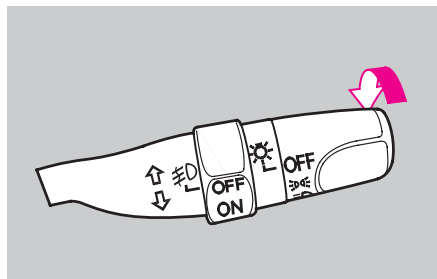

スイッチの位置	点灯	消灯
ヘッドライト	—	点灯
車幅灯・尾灯 番号灯	点灯	点灯

ライト類が点灯すると、メーター内の表示灯が点灯します。

ライト点灯表示灯 →144ページ

### 知識

- エンジンが止まっている状態で、ライト類を点灯したままにしないでください。バッテリーあがりの原因となります。

### ●ライト消し忘れ警告ブザー

ライトを点灯したままエンジンスイッチからキーを抜いて、車を離れようとしたとき（運転席ドアを開けたとき）、ブザーが鳴りライトの消し忘れを知らせます。

### ●ヘッドライトの上向き（ハイビーム）と下向き（ロービーム）の切り換え

レバーを前方へ押すと上向きになります。戻すと下向きになります。

上向きのときは、メーター内の表示灯が点灯します。

ヘッドライトの上向き（ハイビーム）

表示灯

→144ページ

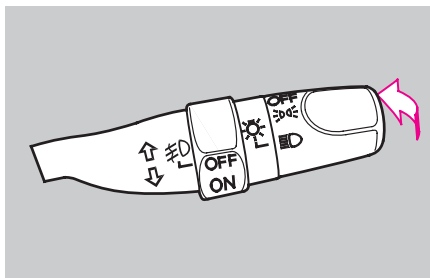

### 知識

- 対向車のあるときや市街地走行など、上向きが不適切なときは下向きにします。

### ●追越合図（パッシング）

レバーを手前に引いている間、上向きが点灯します。

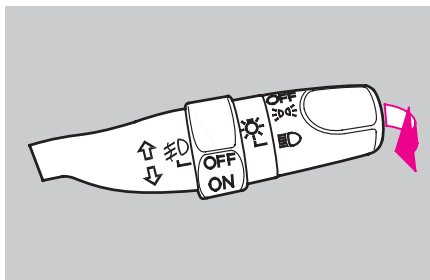

## ●アダプティブフロントライティングシステム(AFS)

### タイプ別注文装備

アダプティブフロントライティングシステム(AFS)は、カーブ走行時および交差点での右左折において、旋回方向側のヘッドライト(ロービーム側)の配光をハンドルの操作角に応じて進行方向に振り分ける機能で、夜間走行時の視認性を向上させることができます。

#### 直進時

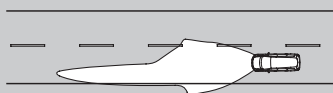

#### カーブでの作動イメージ

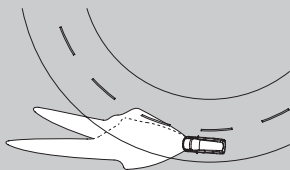

## 作動について

AFS機能はエンジンを始動すると自動的に“ON”になります。ヘッドライトを点灯させるとAFSが作動します。

## AFS機能を作動させたくないとき

ライト類が点灯しているとき、“AFS OFF”スイッチを押すとAFS機能が“OFF”になり、メーター内のAFS作動表示灯が点灯します。スイッチを押すたびに“OFF”、“ON”を繰り返します。

### VSA装備車

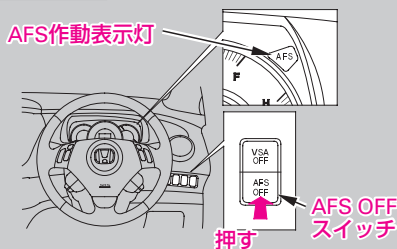

### VSA非装備車

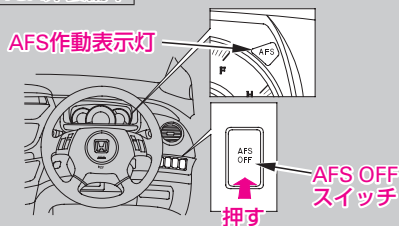



### 🎓 知識

- エンジンスイッチを“0”または“1”から“II”にした直後は、ヘッドライトを点灯させてもAFSは作動しません。そのまま20km/h以上でしばらく走行するとAFSの作動が始まります。

また、しばらく走行後ヘッドライトを点灯した場合は車速が約10 km/h以上になると作動が始まり、約5 km/h以下になると作動が停止します。

- セレクトレバーがⅡの位置のときは、AFS機能は作動しません。
- 滑りやすい路面などでタイヤが空転したときはAFS警告灯が点滅しAFSの制御を停止することがあります。

### 🎓 知識

- 運転中にAFS警告灯が点滅したときは、安全な場所に停車しエンジンスイッチを“1”または“0”に回してから、エンジンを再始動してください。そのとき警告灯が消灯すれば正常です。

消灯しないときや再び点滅したときは、通常走行に支障はありませんがお早めにHonda販売店で点検を受けてください。

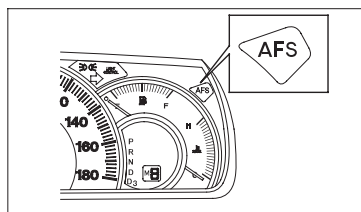

### 知識

- エンジンスイッチを“0”または“1”から“II”にすると、作動確認のために一度ヘッドライト(ロービーム側)が動きます。
- 応急用スペアタイヤを装着したときは、AFS機能が正常に作動しなくなる場合がありますので、“AFS OFF”スイッチを押して“OFF”にしてください。また、できるだけ早く標準タイヤに交換してください。
- 雪の斜面などにヘッドライトが反射して運転のさまたげになるときは、“AFS OFF”スイッチを押して“OFF”にしてください。

### オートレベリング機能

AFS付のヘッドライト(ロービーム側)には、積載時などの車両の姿勢の変化に応じて光軸の上下方向を自動的に調節するオートレベリング機能が装備されています。

### 知識

- ヘッドライト光軸の上下方向に異常を感じたときはHonda販売店で点検を受けてください。



## 方向指示器(ウィンカー)スイッチ

エンジンスイッチが“II”のとき使えます。ふだんは①の位置で使います。この位置ではハンドルの切り角が小さいときには戻らない場合もあります。戻らないときは手で戻してください。車線変更などでは②の位置に軽く手で押さえながら使います。

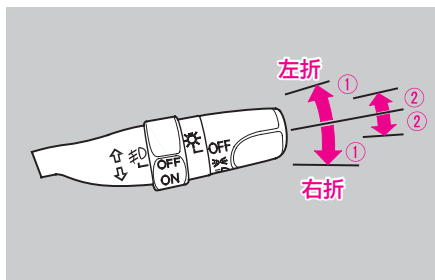

## フォグライトスイッチ

タイプ別装備

ライトスイッチが“OFF”以外のときスイッチを“ON”にするとフォグライトが点灯します。

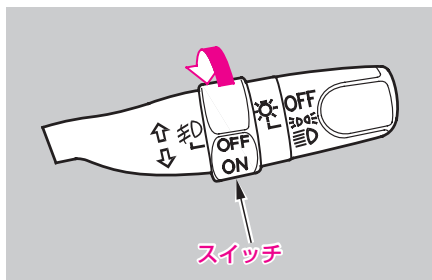

### 知識

- オートライトコントロール装備車は、車幅灯点灯時にフォグライトが点灯します。



## ワイパー／ウォッシャー スイッチ

### ⚠ 注意

- 寒冷時はフロントガラスが暖まるまでウォッシャー液を噴射しないでください。  
ウォッシャー液が凍りついて視界のさまたげとなり、思わぬ事故につながるおそれがあります。

### 🎓 知識

- 空ぶきをしないでください。ガラス面に傷をつけたり、ブレード(ゴム部)を傷めたりします。
- ウォッシャー液が出ないときはウォッシャースイッチを切ってください。  
ウォッシャー液がないままで動かすとポンプの故障の原因となります。
- 寒冷時、ブレード(ゴム部)がガラス面に張りつくことがありますのでヒーターでフロントガラスを暖めてください。  
凍りついたまま動かすとブレード(ゴム部)を傷めたり、ワイパーモーターの故障の原因となります。  
フロントガラス熱線 →174ページ  
デフロスター  
→300、312、320ページ

### 🎓 知識

- ワイパーを作動中にガラスに雪などがたまりワイパーが停止したときは、安全な場所に停車してワイパースイッチを“OFF”、エンジンスイッチを“0”または“1”にしてワイパーが作動できるように雪などの障害物を取り除いてください。
- フロントワイパーモーターには、保護機能としてブレーカーを内蔵しています。  
モーターの負荷が大きい状態が続いたときなどには、ブレーカーが作動し、一時的にモーターが止まることがあります。  
数分ほどすると、ブレーカーが復帰して通常通り使用できるようになります。
- ワイパーアームを起こすときは、運転席側を先に起こしてください。また、倒すときは、助手席側を先に倒してください。

ワイパーアームの起こしかた

→501ページ



エンジンスイッチが“II”のとき使えます。

●フロントガラス

ワイパースイッチ

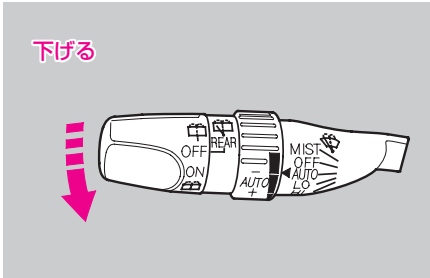

オートワイパー装備車

- OFF …………… 停止
- AUTO(自動) …… 雨量に応じて自動で制御するとき
- LO(低速) …… 普通雨量のとき
- HI(高速) …… 雨量の多いとき

オートワイパー非装備車

- OFF …………… 停止
- INT(間欠) …… 雨量の少ないとき
- LO(低速) …… 普通雨量のとき
- HI(高速) …… 雨量の多いとき

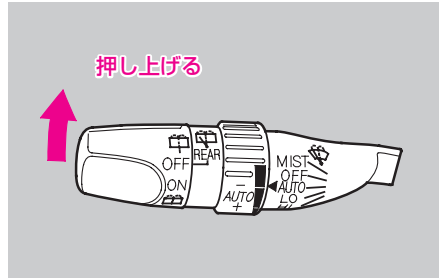

MIST ……………

レバーを押し上げている間、高速で作動します。  
霧や小雨のときなどに使うと便利です。

自動で使うとき

オートワイパー装備車

レバーを“AUTO”にすると、ワイパーが1回作動し、その後は自動作動に切り換わります。  
フロントガラス上部にある雨滴検知センサーが検出した雨滴量に応じて、停止、間欠作動、低速作動、高速作動のいずれかの作動をします。



### ・センサー感度の調節

リングを回すとセンサー感度の調節ができます。

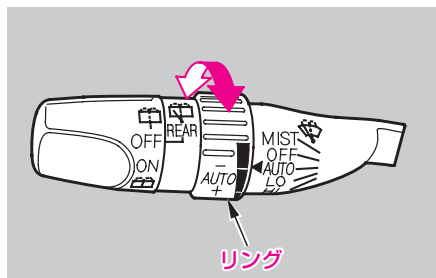

- －側……………雨滴に対して、より鈍感に反応してワイパーを作動します。
- ＋側……………雨滴に対して、より敏感に反応してワイパーを作動します。

### ⚠注意

- エンジンスイッチが“II”でレバーが“**AUTO**”のとき、雨滴検知センサー上部のガラス面に手で触れたり、布で拭き取ったりすると、ワイパーが作動することがあり、手をけがしたりワイパーが損傷することがあります。  
フロントガラスの手入れをするときは、レバーを必ず“**OFF**”にしてください。



### 🎓 知識

- 降雨、降雪時でも、雨や雪が雨滴検知センサーに当たらないと、ワイパーが作動しないことがあります。  
また、雪が雨滴検知センサーに当たっても雪の種類によっては正しく検出できないことがあります。  
この場合には、レバーを“LO”または“HI”に切り換えてください。
- センサー上部のガラス面が汚れていたり氷結すると、ワイパーが正常に作動しないことがあります。  
この場合は、ガラス上の異物を取り除いてください。
- 雨滴検知センサーに、泥、指紋、油膜、虫などが付着すると、ワイパーが作動することがあります。
- 車内側から雨滴検知センサーに触れるなどして振動をあたえるとワイパーが作動することがあります。
- レバーが“AUTO”の位置でエンジンを始動した場合、すでにガラスに付いている雨滴を雨滴検知センサーが検知しないことがあります。  
この場合は、レバーを“MIST”にして一度雨滴を拭き取ってください。

### 🎓 知識

- 雨滴量が増えているのにワイパーが一定間隔で作動しているときなどは、雨滴検知センサーが故障しているおそれがあります。このようなときは、ワイパースイッチの切り換えは手動で行い、Honda販売店で点検を受けてください。  
なお、雨滴検知センサーが故障しているときは、レバーが“AUTO”の位置でもオート作動を中断して、間欠作動に切り換わります。  
間欠作動の間隔のセットは、リングを回して行います。

## 間欠時間の調節

### オートワイパー非装備車

ワイパーの間欠作動の間隔を調節できます。



間隔のセットはリングを回して行います。

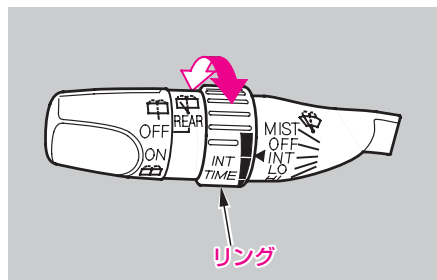

### 知識

- 間欠作動中は、車速が速くなると間隔が停止時より約4秒短くなります。また、発進時にワイパーが1回作動します。
- リングを間欠時間の短い方へいっぱい回しているときに、車速が速くなるとワイパーが間欠から低速作動になります。

## ウォッシャースイッチ

レバーを手前に引くとウォッシャー液が噴射します。レバーを引いている間はワイパーが作動し、レバーを離した後さらに2～3回作動します。

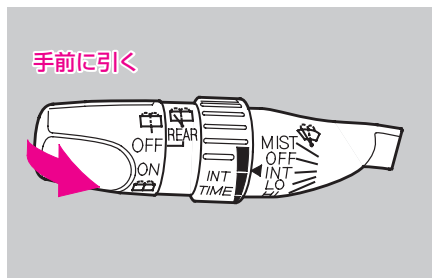



## ●リヤガラス

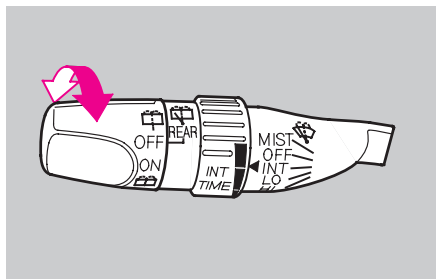

OFF …………… 停止

ON …………… ワイパーが作動します。スイッチを“ON”にすると、数回ワイパーが作動し、その後間欠作動に切り換わります。

 …………… スイッチを回している間、ウォッシャー液が噴射します。スイッチを回している間はワイパーが作動し、スイッチを離れた後さらに2～3回作動します。

## リバース連動モード

フロントワイパーが作動しているときに、セレクトレバーをRに入れると、リヤワイパースイッチが“OFF”でもリヤワイパーが連続作動します。

### 知識

- リヤワイパースイッチが“ON”のときに、セレクトレバーをRに入れると、リヤワイパーが間欠作動から連続作動に切り換わります。

## フロントガラス熱線スイッチ

タイプ別装備

フロントガラスの右端と下端を暖め、凍結によるワイパーブレードラバーの損傷、雪や氷などの固着を防ぐことができます。また、固着した雪や氷の除去を容易にします。



エンジンスイッチが「II」のときスイッチを押すと「ON」になり、同時に作動表示灯が点灯します。もう一度スイッチを押すと「OFF」になり、作動表示灯は消灯します。

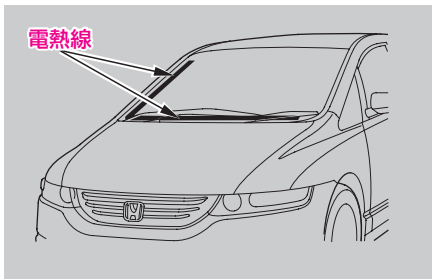
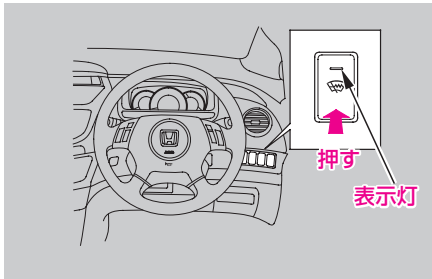

### 知識

- この装置は消費電力が大きいので長時間使わないでください。「ON」のままであっても、約15分経過後自動的に「OFF」になります。ただし、この装置は消費電力が大きいので長時間にわたる連続使用は行わないでください。また、エンジンの回転が低いときも長時間使わないでください。バッテリー容量が低下し、エンジン始動に影響することがあります。



## リヤデフロスタースイッチ

リヤガラスを暖め、曇りを取ることができ  
ます。



エンジンスイッチが“II”のときスイッチ  
を押すと“ON”になり、同時に作動表示  
灯が点灯します。もう一度スイッチを押  
すと“OFF”になり、作動表示灯は消灯し  
ます。

ヒータードアミラー装備車

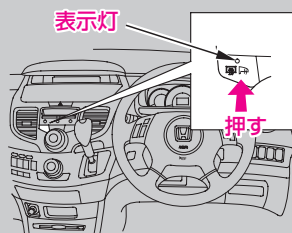

ヒータードアミラー非装備車

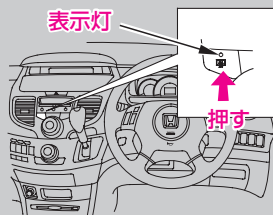

### 知識

- この装置は消費電力が大きいので曇りが取れたら“OFF”にしてください。また、エンジンの回転が低いとき長時間使わないでください。バッテリー容量が低下し、エンジン始動に影響することがあります。
- リヤガラスの内側に電熱線が装着されています。電熱線は傷つきやすいので清掃のときは電熱線に沿ってやわらかい布でふいてください。また、手荷物などで傷つけないようにしてください。
- **ヒータードアミラー装備車**  
リヤデフロスタースイッチを押すと、ドアミラーの曇り取りも同時に機能します。  
ヒータードアミラー

→102ページ



## 非常点滅表示灯(ハザード)スイッチ

スイッチを押すとすべての方向指示器のランプが点滅します。

故障でやむをえず路上駐車するとき使います。

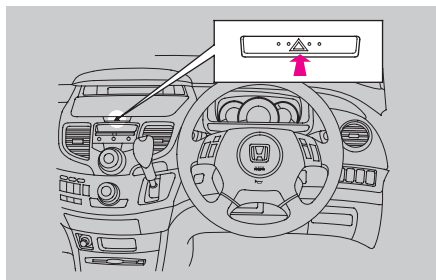

### 知識

- 非常時にのみお使いください。完全充電の新しいバッテリーでも約2時間以上使うとバッテリー容量が低下し、エンジンの始動ができなくなります。

## ホーンスイッチ

ハンドルのパッドを押すとホーンが鳴ります。

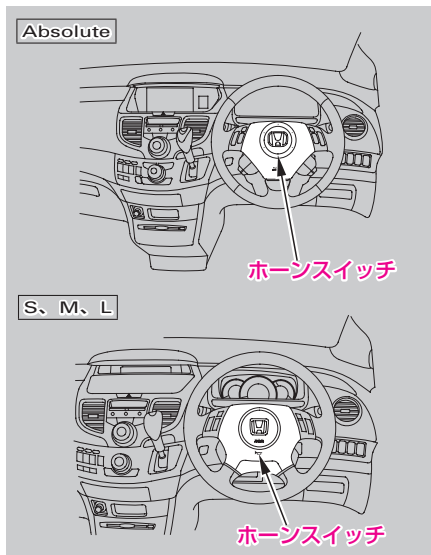



## ECONスイッチ

CVT車

エアコンとCVTの作動を制御して、燃費をより効率よくすることができます。



エンジンスイッチが“II”のときECONスイッチを押すとECONモードが“ON”になり、メーター内に“ECON”が表示されます。もう一度スイッチを押すと“OFF”になり、表示は消えます。

ECON表示灯は、セレクタレバーが①、②、③、④の位置のときに点灯します。CVTは①のとき、エアコンは“ON”でセレクタレバーが①、②、③、④のときに作動条件がそろると、各々のシステムが燃費を向上させるための制御を行います。

ECON表示 →147ページ

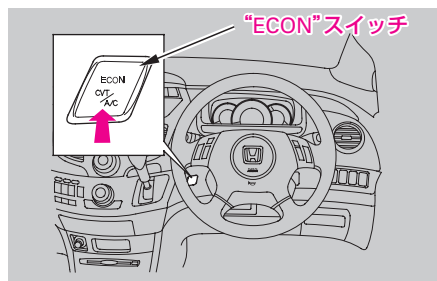

エンジンスイッチを“1”または“0”にすると、ECONモードは“OFF”になります。

### 知識

- ECONモードが作動しているときは、外気温が25℃以上の場合自動的に内気循環になります。
- ECONモードが作動しているときはエアコンの効きが弱く感じられることがあります。
- 次のような場合にはスイッチが“ON”の状態でもエアコンのECONモードは作動しません。
  - ・エアコンが“OFF”のとき。
  - ・外気温が25℃未満のとき。
  - ・エアコンの設定温度が最大冷房または最大暖房のとき。
  - ・セレクタレバーの位置が④またはシーケンシャルモードのとき。

## パーキングブレーキ

### かけるとき

左足でパーキングブレーキペダルをしっかりと踏み込みます。

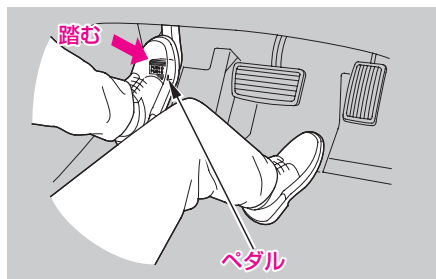

後輪ブレーキがききます。

### 解除するとき

右足でブレーキペダルを踏みながら、左足でパーキングブレーキペダルを“カチッ”と音がするまで踏み、ゆっくりと離します。

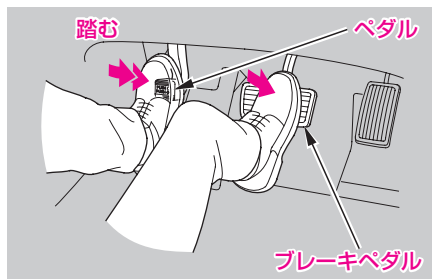



### ⚠️ 注意

- パーキングブレーキをかけたまま走行しないでください。ブレーキが過熱し効きが悪くなるおそれがあります。

### 🎓 知識

- パーキングブレーキをかけたあとに再度かけなおしたいときは、一度解除してからもう一度踏み込んでください。
- 駐車するときは、車が動き出さないように必ずパーキングブレーキをかけてください。

寒冷時のパーキングブレーキの  
取り扱い →496ページ

パーキングブレーキ戻し忘れ警告ブザー  
パーキングブレーキが完全に解除されていない状態で走行(車速約7 km/h以上)するとブザーが鳴り、パーキングブレーキの戻し忘れを知らせます。パーキングブレーキを完全に解除するとブザーは止まります。

### 🎓 知識

- 停車(車速約3 km/h以下)するとブザーによる警告は一旦止まります。

# 運転のしかた

## エンジンのかけかた

### ⚠ 警告

- バッテリー液が不足しているときは、エンジンの始動をしないでください。  
バッテリーが破裂するおそれがあります。
- 車庫や屋内などの換気の悪いところでは、エンジンをかけたままにしないでください。  
車内や屋内などに排気ガスが充満し、一酸化炭素中毒のおそれがあります。

### ⚠ 注意

- エンジンを始動するときは、ブレーキペダルをしっかりと踏んでください。

### 🚗 アドバイス

- 排気音が変わったり、車内でガソリンや排気ガスのおいが消えない場合は、排気系や燃料系の異常が考えられますので、必ずHonda販売店で点検を受けてください。

### 🎓 知識

- Hondaスマートカードキーシステム装備車

カードキーを使ったエンジンの  
かけかた →228ページ



- ① パーキングブレーキがかかっていることを確認します。

パーキングブレーキ →178ページ

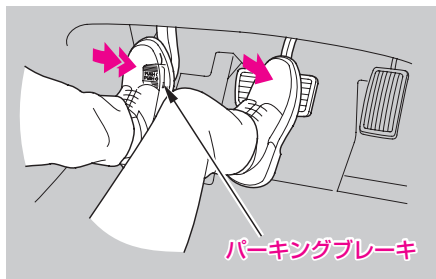

- ② セレクトレバーがPの位置にあることを確認してください。

セレクトレバーの操作

→184、190ページ

5速オートマチック車

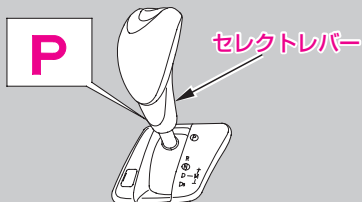

CVT車

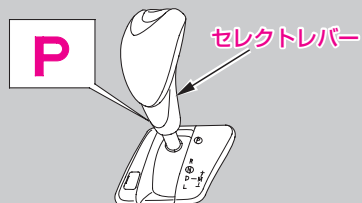

- ③ ブレーキペダルをしっかりと踏みます。

- ④ エンジンスイッチを“II”に回してから、メーター内のイモビライザーシステム表示灯が消灯するのを確認します。

イモビライザーシステム →42ページ

イモビライザーシステム表示灯

→145ページ

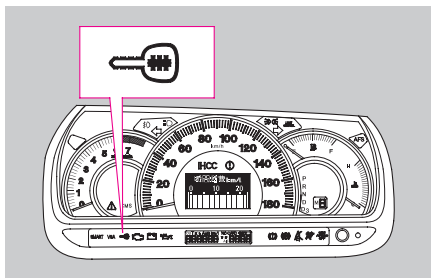

- ⑤ アクセルペダルを踏まずに、エンジンが始動するまでスターターを回してください。

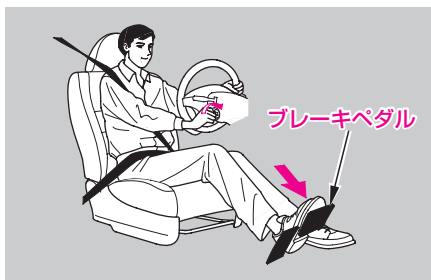

### 知識

- 消費電力の大きいライト類、エアコン、フロントガラス熱線、リヤデフロスターのスイッチは“OFF”にした方が始動は容易になります。
- バッテリーあがりを防ぐため、スターターは連続して15秒以上回さないでください。15秒回してもエンジンが始動しなかったときは、一度キーを“1”に戻して10秒以上待ってから再始動してください。
- エンジンがあたたまっていないと始動に時間がかかることがあります。アクセルペダルを半分程度踏み込んだまま、スターターを回してください。エンジンが始動したらアクセルペダルを徐々に戻してください。
- エンジン始動後は、エンジン制御システムの働きによりエンジン回転が高くなりますが、自動的に適正回転に下がります。

### 注意

- パーキングブレーキをかけたまま走行しないでください。ブレーキが過熱し効きが悪くなるおそれがあります。

### 知識

- 駐車するときは、車が動き出さないように必ずパーキングブレーキをかけてください。  
寒冷時のパーキングブレーキの取り扱い →496ページ
- パーキングブレーキが完全に解除されていない状態で走行すると、警告灯が点灯し、ブザーが鳴ります。  
ブレーキ警告灯 →151ページ

### パーキングブレーキ戻し忘れ警告ブザー

パーキングブレーキが完全に解除されていない状態で走行(車速約7 km/h以上)するとブザーが鳴り、パーキングブレーキの戻し忘れを知らせます。パーキングブレーキを完全に解除するとブザーは止まります。

パーキングブレーキを解除するときは、一旦停車してから操作してください。

### 知識

- 停車(車速約3 km/h以下)するとブザーによる警告は一旦止まりません。

---

## 2.車を運転するときに

運転のしかた



---

A series of horizontal dashed lines providing a space for handwritten notes or answers.

---



## セレクトレバーの操作

5速オートマチック車

### ●それぞれの位置のはたらき

**P** パーキング 駐車およびエンジンを始動する位置。  
キーを抜く位置。

#### 知識

- セレクトレバーが回以外のおときは、エンジンスイッチが“0”まで回らないので、キーを抜くことができません。

**R** リバース 車を後退(バック)させる位置。  
チャイムが鳴り、セレクトレバーが回に入っていることを運転者に知らせます。

**N** ニュートラル 中立位置。  
(エンジン始動できますが、安全のため回で行ってください。)

**D** ドライブ 通常の走行をする位置。  
(1速から5速まで自動的に変速されます。)  
シーケンシャルモードにすることができます。

**D<sub>3</sub>** 上り坂、下り坂に使う位置。  
(1速から3速まで自動的に変速されます。)



## AT(オートマチック)モード

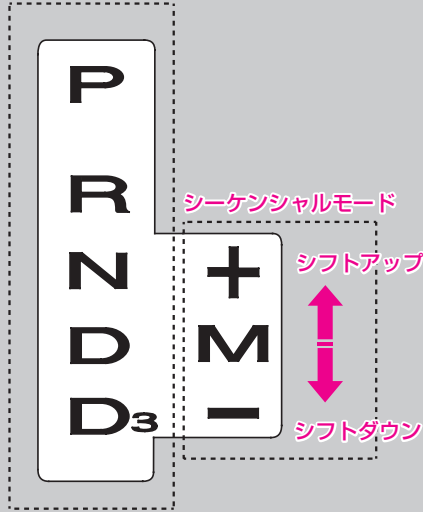

## シーケンシャルモード

停車中や走行中に、セレクトレバーを回から運転席側に動かすと、シーケンシャルモードがセットされM表示灯が点灯します。マニュアルトランスミッションのような操作ができます。

10km/h以下になると、自動的に1速にシフトダウンします。車速が上がっても、自動的にシフトアップはしません。発進は1速または2速でのみ行うことができます。

2速で発進すると、雪道など滑りやすい路面での発進がしやすくなります。

シーケンシャルモードの使いかた

→188ページ

M(シーケンシャルモード)表示灯

→145ページ

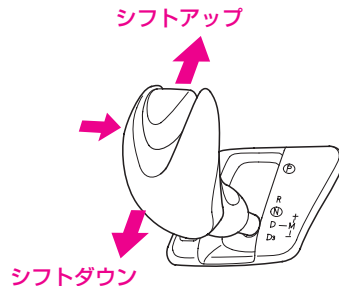

## ●セレクトレバーの動かし方

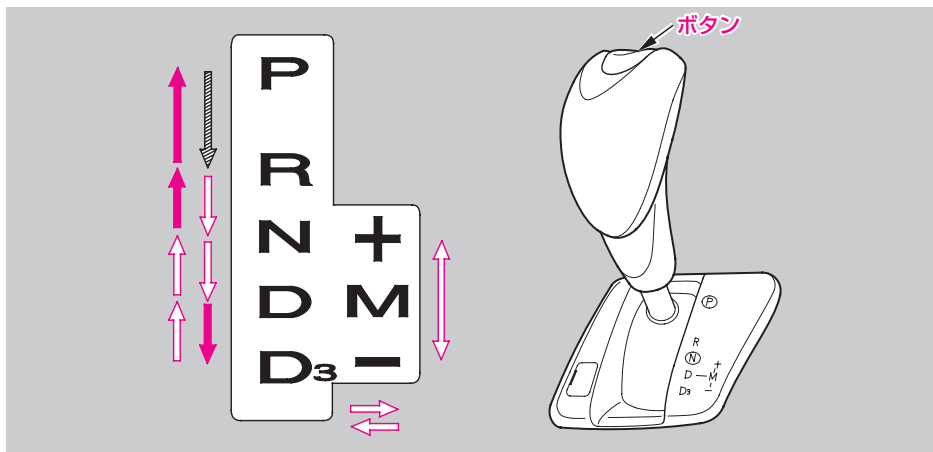

ブレーキペダルを踏んだまま、ボタンを押してレバーを操作します。

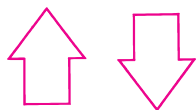

ボタンを押さずにレバーを操作します。

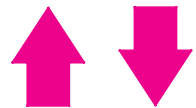

ボタンを押してレバーを操作します。

### 知識

- セレクトレバーの操作は誤操作防止のため各位置ごとに節度をつけ、確実に行ってください。
- 回るときは、ボタンを押したままブレーキペダルを踏んだ場合、レバーの操作ができないことがあります。先にブレーキペダルを踏んでください。
- エンジンスイッチが“1”または“0”のときは、ブレーキペダルを踏んでも回から他の位置に切り換えられません。いつもボタンを押して操作すると意に反して回回回に入れてしまうおそれがあります。

⇕⇓ の操作は、ボタンを押さずに動かす習慣をつけてください。

**●速度範囲**

エンジンを過回転させないために、下表の各セレクトレバー位置での速度範囲内で切り換えを行ってください。

セレクトレバーの位置	速度範囲(km/h)	変速範囲
□	0～	1↔2↔3↔4↔5速(自動)
シークンシャルモード	0～	1↔2↔3↔4↔5速(手動)
□	0～140	1↔2↔3(自動)

**⚠注意**

- 滑りやすい路面では、急激なエンジンブレーキがタイヤのスリップを招くことがあります。  
シフトダウンする際の車速には、十分注意してください。

**🚗アドバイス**

- シークンシャルモードでは自動的にシフトアップしません。  
エンジン故障などの原因となりますので、下記の限界回転数以上(レッドゾーン)に入らないように運転してください。

タイプ	限界回転数 (rpm)
Absolute	7,200
S、M、L (4WD車)	6,500

**📖知識**

- 法定速度を守って走行してください。
- 1,000km走行するまではエンジンや駆動系の保護のため急発進、急加速を避け控えめな運転をしてください。
- エンジンの回転をあやまって限界回転数以上(レッドゾーン)で運転した場合、エンジン保護装置により、燃料供給が停止されます。そのとき、軽い衝撃を感じるがありますが、異常ではありません。

## ●シーケンシャルモードの使いかた

### シフトアップするとき

レバーを+側に動かすとシフトアップ(高速ギヤに変速)します。

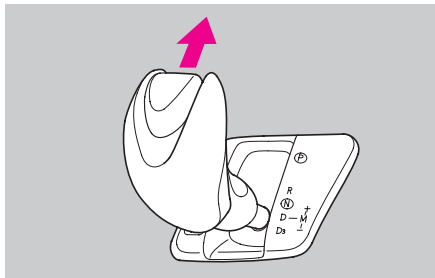

### シフトダウンするとき

レバーを-側に動かすとシフトダウン(低速ギヤに変速)します。

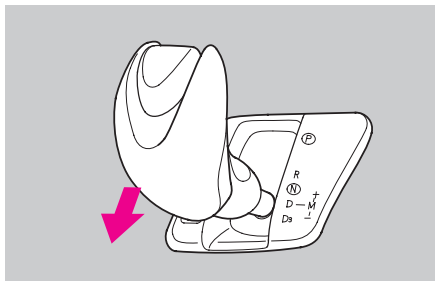

### 🎓 知識

- レバーの操作1回で、ギヤが1段ずつ変速します。連続して操作したときは、ギヤを連続して変速します。レバーを+または-に倒したままでは、連続変速しません。続けて変速するときは、一旦レバーを戻してから操作してください。

### ・シーケンシャルモード表示灯

シーケンシャルモードにするとM表示灯が点灯します。また、メーター内にあるシフトインジケータにギヤの位置を表示します。

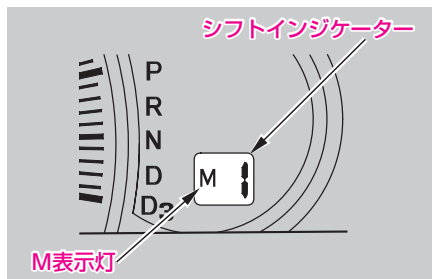

M(シーケンシャルモード)表示灯

→145ページ

### シーケンシャルモードを解除するとき

レバーを助手席側に動かすと、シーケンシャルモードは解除されM表示灯は消灯し、通常の回(ATモード)に戻ります。

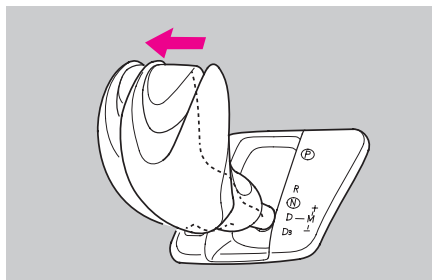

M(シーケンシャルモード)表示灯

→145ページ



## 2速固定モードの使いかた

停止または10km/h以下でレバーを+側に1回動かすと、2速固定モードになり2速に固定されます。雪道などの滑りやすい路面での発進がしやすくなります。

2速固定モードのときに、レバーを+または-に動かすと、2速固定モードは解除されます。

## ●操作受けつけ車速

シーケンシャルモードでは、以下の条件のときにレバーを操作すると変速します。

	シフトアップ	シフトダウン
1速↔2速	0 km/h以上	(自動)
2速↔3速	10km/h以上	110km/h以下(Absolute) 100km/h以下(S、M、Lの4WD車)
3速↔4速	34km/h以上	140km/h以下
4速↔5速	48km/h以上	——

また、シフトダウン時(5速→4速、4速→3速および3速→2速)に速度範囲を超えているときは、表示灯が点滅(最大約1秒間)します。点滅している間に車速が速度範囲内に下がったときはシフトダウンを行います。

## 🎓 知識

- シーケンシャルモードでは、発進は1速または2速(2速固定モードのとき)で行えます。
- 以下の場合、自動的にシフトダウンすることがあります。
  - ・10km/h以下になると、1速になります。
  - ・2速固定モードのときは10km/h以下になっても2速のまま変速されません。
  - ・5速で48km/h以下になると、4速になります。
  - ・5速で48～72km/hのときに、登坂時に車速が下がったときや、降坂時にブレーキを踏んだときは4速になることがあります。
  - ・4速で34km/h以下になると、3速になります。
  - ・4速で34～52km/hのときに、登坂時に車速が下がったときや、降坂時にブレーキを踏んだときは3速になることがあります。

## セレクトレバーの操作

CVT車

### ●それぞれの位置のはたらき

P

パーキング

駐車およびエンジンを始動する位置。  
キーを抜く位置。

#### 知識

- セレクトレバーが回以外の場合は、エンジンスイッチが“0”まで回らないので、キーを抜くことができません。

R

リバース

車を後退(バック)させる位置。  
チャイムが鳴り、セレクトレバーが回に入っていることを運転者に知らせます。

N

ニュートラル

中立位置。  
(エンジン始動できますが、安全のため回で行ってください。)

D

ドライブ

通常の走行をする位置。  
7速マニュアルシフトモードにすることができます。

L

□ー

エンジンブレーキが必要なときに使う位置。



CVTモード

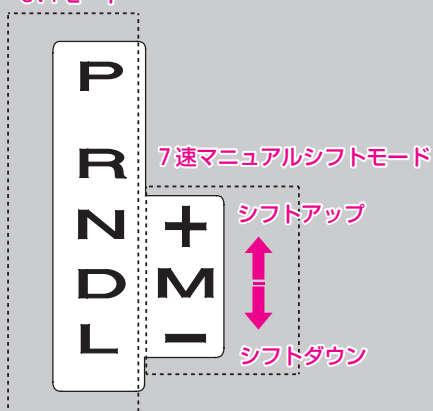

### 7速マニュアルシフトモード

停車中や走行中に、セレクトレバーを回から運転席側に動かすと、7速マニュアルシフトモードがセットされM表示灯が点灯します。7速マニュアルシフトモードにすると、トランスミッションの変速比を1速から7速に設定し、マニュアルトランスミッションのような操作ができます。

セレクトレバーを操作せずに車速が下がると、順次低速段に自動的にシフトダウンし、停止すると1速にシフトダウンします。車速が上がり、エンジン回転数がレッドゾーンに近づくと自動的に1段シフトアップします。

発進は1速のみで行なうことができます。

7速マニュアルシフトモードの使いかた

→194ページ

M(7速マニュアルシフトモード)表示灯

→145ページ

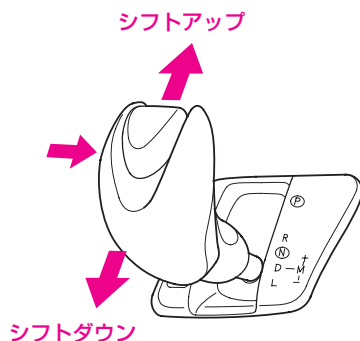



●セレクトレバーの動かしかた

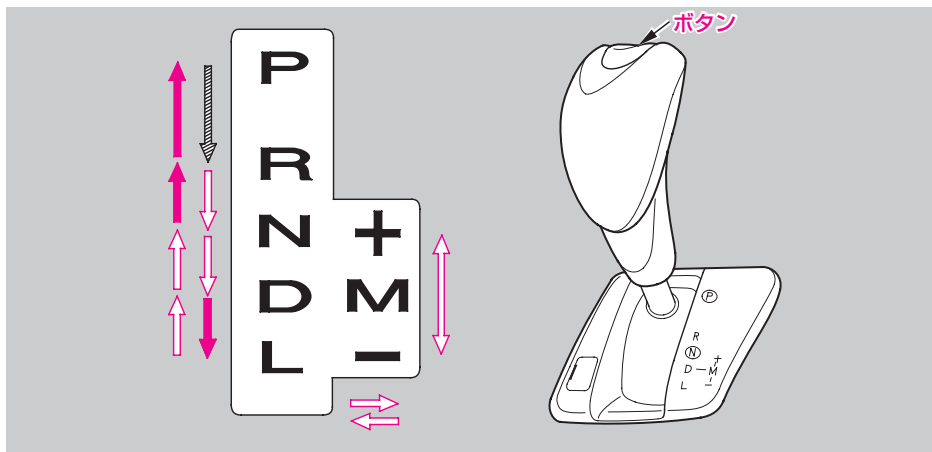

ブレーキペダルを踏んだまま、ボタンを押してレバーを操作します。

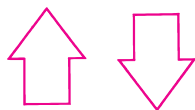

ボタンを押さずにレバーを操作します。

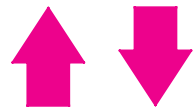

ボタンを押してレバーを操作します。

 知識

- セレクトレバーの操作は誤操作防止のため各位置ごとに節度をつけ、確実に行ってください。
- 回るときは、ボタンを押したままブレーキペダルを踏んだ場合、レバーの操作ができないことがあります。先にブレーキペダルを踏んでください。
- エンジンスイッチが“1”または“0”のときは、ブレーキペダルを踏んでも回から他の位置に切り換えられません。いつもボタンを押して操作すると意に反して回回回に入れてしまうおそれがあります。

⇕⇓ の操作は、ボタンを押さずに動かす習慣をつけてください。



### ⚠ 注意

- 滑りやすい路面では、急激なエンジンブレーキがタイヤのスリップを招くことがあります。シフトダウンする際の車速には、十分注意してください。

### 🎓 知識

- 法定速度を守って走行してください。
- 1,000km走行するまではエンジンや駆動系の保護のため急発進、急加速を避け控えめな運転をしてください。
- ECONモードを“ON”にすると、セレクトレバーの位置が回るとき、燃費を向上させるための制御を行いません。  
ECONスイッチ →177ページ
- CVTが異常のとき、エンジン回転数が3,000rpmになると燃料供給が停止されます。

## ● 7速マニュアルシフトモードの使いかた

### シフトアップするとき

レバーを+側に動かすとシフトアップ(高速側に変速)します。

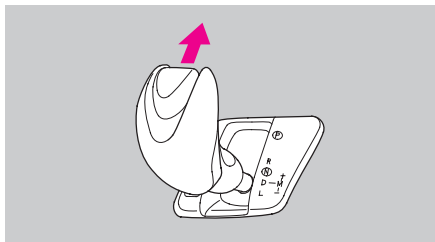

### シフトダウンするとき

レバーを-側に動かすとシフトダウン(低速側に変速)します。

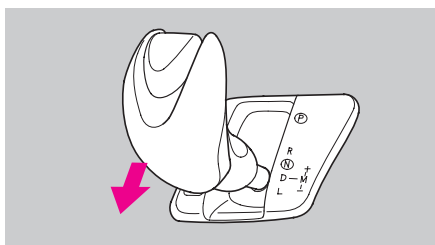

## 🎓 知識

- レバーの操作1回で、変速段を1段ずつ変速します。連続して操作したときは、変速段を連続して変速します。レバーを+または-に倒したままでは、連続変速しません。続けて変速するときは、一旦レバーを戻してから操作してください。

### ・ 7速マニュアルシフトモード表示灯

7速マニュアルシフトモードにするとM表示灯が点灯します。また、メーター内にあるシフトインジケーターに変速段の位置を表示します。

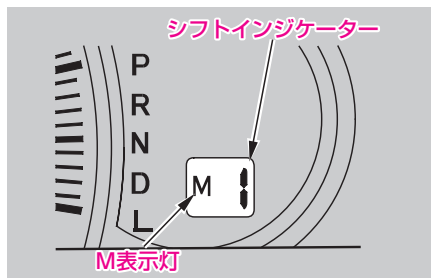

M(7速マニュアルシフトモード)表示灯

→145ページ

### ・ 操作受け付けエンジン回転数

7速マニュアルシフトモードでは、以下の条件のときにセレクトレバーを操作すると変速します。

シフトアップ…

変速後のエンジン回転数が1,100rpm以上になるとき

シフトダウン…

変速後のエンジン回転数が5,900rpm以下になるとき



### 知識

- 7速マニュアルシフトモードでは、発進は1速のみで行えます。
- 以下の場合、自動的に変速します。
  - ・ エンジン回転数が5,900rpm以上になるとシフトアップします。
  - ・ エンジン回転数が1,100rpm以下になるとシフトダウンします。
- セレクトレバーの位置が回るときで、シフトインジケーターが7速を表示中に条件を満たすと燃費向上のため、さらに高速の変速比に切り換わります。このとき、シフトインジケーターは7速のままとなります。

### 7速マニュアルシフトモードを解除するとき

レバーを助手席側に動かすと、7速マニュアルシフトモードは解除されM表示灯は消灯し、通常の間(CVTモード)に戻ります。

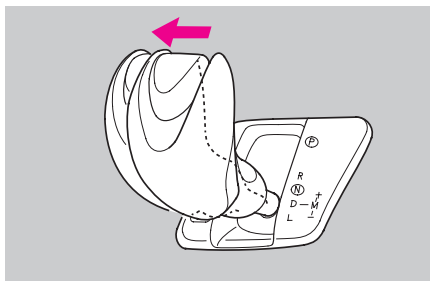

M(7速マニュアルシフトモード)表示灯

→145ページ

## オートマチック車の 運転のしかた

オートマチック車は、クラッチ操作とギヤの切り換えを自動化したもので、その分、操作の負担が軽くなり、運転が楽になります。運転の基本を十分理解し、正しく操作する習慣をつけてください。

## エンジンをかける前に

正しい運転姿勢をとり、右足でアクセルペダルとブレーキペダルが確実に踏めるか確認します。

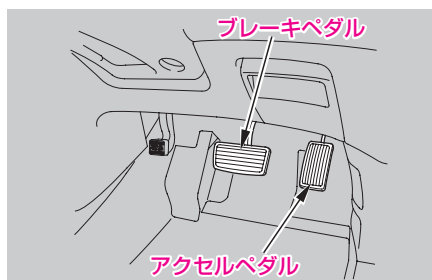

### 知識

- ペダルの踏みまちがいを防ぐため、ペダルの位置を実際に踏んでみて足におぼえさせておくことが重要です。また、不慣れな左足では、適切なブレーキ操作ができません。
- 車を少し移動させるときにもペダルが確実に踏めるように、正しい運転姿勢をとりましょう。



## エンジン始動

- ①パーキングブレーキがかかっていることを確認。
- ②セレクトレバーがPに入っていることを確認。

### 知識

- Pでも始動できますが、安全のため駆動輪が固定されるPで行ってください。

- ③ブレーキペダルを右足で踏んで始動。



### 知識

- イモビライザーシステム表示灯が点滅しているとエンジンを始動することができません。  
イモビライザーシステム  
→42ページ  
イモビライザーシステム表示灯  
→145ページ
- 始動時にアクセルペダル操作が必要な場合は、始動後、右足でブレーキペダルを踏んでください。

## 発進

- ①右足でブレーキペダルを踏んだまま、セレクトレバーを前進はD、後退はRに入れる。

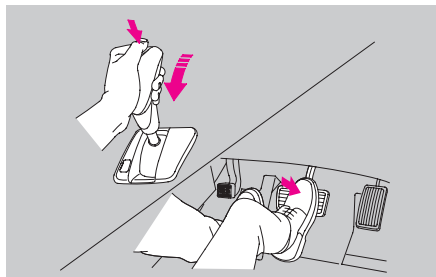

### ⚠ 注意

- アクセルペダルを踏んだまま、セレクトレバーを操作しないでください。急発進して思わぬ事故の原因になります。
- ②レバーの位置を目で再確認。  
③パーキングブレーキを解除する。  
④ブレーキ警告灯が消灯したことを確認。  
(→151ページ)  
⑤ブレーキペダルを徐々に離して、アクセルペダルをゆっくりと踏む。

### 🎓 知識

- セレクトレバーをR以外に入れると、クリーブ現象により、アクセルペダルを踏まなくても車が動き出します。ブレーキペダルを踏んでください。
- エンジン始動直後は、自動的にエンジンの回転が上がり、クリーブ現象が強くなりますので、ブレーキペダルはしっかり踏んでください。
- セレクトレバーボタンを押したままブレーキペダルを踏んだ場合、レバーの操作ができないことがあります。先にブレーキペダルを踏んでください。
- オートマチック車は、発進時の速度をアクセル操作のみで行うので、アクセル操作は慎重に行ってください。



### 知識

- 万一、ブレーキペダルを踏んでも回から他の位置に切り換えられないときは、
  - ① ドライバーの先端に布等をまいてシフトロック解除穴のカバーを外します。

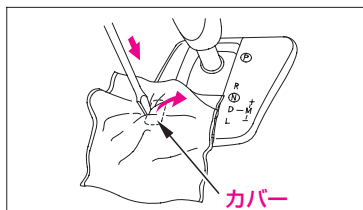

- ② シフトロック解除穴にキーを差し込み、押しながらレバーを操作してください。

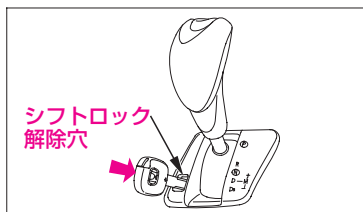

### 急な坂道での発進

セレクトレバーの位置を目で確認し、

- パーキングブレーキをかけたままブレーキペダルを離し、
- アクセルペダルをゆっくり踏んで、
- 車が動き出す感触を確認しながら、
- パーキングブレーキを解除して発進。



## 走行

走行中はセレクトレバーを $\square$ にしないでください。

### 知識

- $\square$ にするとエンジンブレーキが全くきかなくなるため思わぬ事故の原因になります。  
また $\square$ にしても燃費の差はほとんどありません。



### 注意

- フットブレーキを使いすぎると、ブレーキが過熱してききが悪くなるおそれがあります。長い下り坂や急な下り坂では、必ずエンジンブレーキを併用してください。

エンジンブレーキ

→22ページ

### 5速オートマチック車

#### 通常走行

セレクトレバーを $\square$ にして走行します。アクセルペダルの踏み加減と走行速度により、1速から5速まで自動的に変速されます。

#### ・シーケンシャルモード走行

停車中や走行中に、セレクトレバーを $\square$ から運転席側に動かすと、シーケンシャルモードがセットされ、マニュアルトランスミッションのような操作ができます。

シーケンシャルモード →185、188ページ



### 急加速したいとき

アクセルペダルをいっぱい踏み込むと、キックダウンして急加速します。

### 上り坂走行

坂の勾配に応じ、セレクトレバーをⅣにしておくと、エンジン回転数の変化が少ない、なめらかな走行ができます。

### 下り坂走行

下り坂をⅣのまま走行すると、エンジンブレーキのききが弱く、速度が出すぎてしまうことがあります。このようなときには、セレクトレバーをⅢにします。

さらに強力なエンジンブレーキが必要なときは、シーケンシャルモードにして、走行速度に合わせ、2速または1速にします。

シーケンシャルモードのときには、走行速度に合わせ、ギヤを一段ずつ落としてエンジンブレーキを併用してください。

### CVT車

#### 通常走行

セレクトレバーをⅣにして走行します。アクセルペダルの踏み加減と走行速度により、低速から高速まで自動的に変速されます。

#### ・7速マニュアルシフトモード走行

停車中や走行中に、セレクトレバーをⅣから運転席側に動かすと、7速マニュアルシフトモードがセットされ、マニュアルトランスミッションのような操作ができます。

7速マニュアルシフトモード

→191、194ページ

---

### 急加速したいとき

アクセルペダルをいっぱい踏み込むと、キックダウンして急加速します。

### 上り坂走行

坂の勾配に応じ、セレクトレバーをⅡにしておくと、より力強い走行ができます。

### 下り坂走行

下り坂をⅡのまま走行すると、エンジンブレーキのききが弱く、速度が出すぎてしまうことがあります。このようなときには、セレクトレバーをⅢにします。7速マニュアルシフトモードのときには、走行速度に合わせ、変速段を一段ずつ落としてエンジンブレーキを併用してください。



## 停車

- ① ①のままブレーキペダルをしっかりと踏んでおく。  
必要に応じてパーキングブレーキをかける。

### アドバイス

- アクセルペダルとブレーキペダルを同時に踏んだり、上り坂で①①以外に入れた状態で、アクセルをふかしながら車を停止させたりしないでください。  
トランスミッションが過熱し、故障の原因となります。

### 知識

- 急な上り坂での停車はクリーブ現象で前へ進もうとする力よりも車が後退しようとする力の方が大きくなり、車が後退することがあります。ブレーキペダルを踏み、パーキングブレーキをかけてください。
- セレクトレバーが①①以外でエアコンスイッチが入っている場合などは、エンジン回転数が断続的に高くなりクリーブ現象が強まります。ブレーキペダルを特にしっかりと踏み込んでください。

- ② 停車時間が長くなるときはセレクトレバーを②に入れる。

### 注意

- 停車中、空ぶかしをしないでください。  
万一、セレクトレバーが①①以外  
のとき、思わぬ急発進の原因になります。

### 知識

- 停車後、再発進するときは、思い違いのないようセレクトレバーが②にあることを確認してください。
- セレクトレバーが②でもエンジンが冷えているときは、トランスミッションオイルの粘性により車がわずかに動き出すことがありますので、ブレーキペダルをしっかりと踏み、必要に応じてパーキングブレーキをかけてください。

## 駐車

- ①車を完全に止める。
- ②ブレーキペダルを踏んだまま、パーキングブレーキをかける。
- ③セレクトレバーをPに入れる。

5速オートマチック車

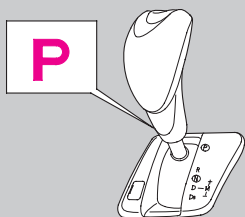

CVT車

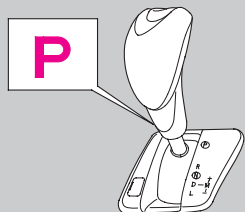

### 知識

- 駐車の際は、セレクトレバーが必ずPに入っていることを確認してください。セレクトレバーがPのときは、駆動輪が固定されるため、車が動き出す心配がなく安全です。

- ④エンジンを止める。

### 注意

- エンジンをかけたままにしておくと、万一、セレクトレバーがP以外に入っていたとき、クリーブ現象で車がひとりでに動き出したり、乗り込むときに誤ってアクセルペダルを踏み急発進するおそれがあります。

### アドバイス

- 車が完全に止まらないうちにPに入れないでください。トランスミッション破損の原因となります。

### 知識

- 環境保護のため駐車時にはエンジンを止めましょう。



## ほかに気をつけたいこと

### ⚠ 注意

- セレクトレバーは正しい位置で使用してください。  
坂道などで、前進(Ⓔ、Ⓕ、Ⓖ、Ⓗ)の位置にしたまま惰性で後退したり、後退(Ⓖ)の位置にしたまま前進したりすると、エンジンが停止してブレーキの効きが悪くなったり、ハンドル操作が重くなり、思わぬ事故の原因となるおそれがあります。

### 車を少し移動させるとき

このような場合でも、正しい運転姿勢をとり、ブレーキペダルとアクセルペダルが確実に踏めるようにしてください。

### 車を後退させるとき

この場合、体をうしろにひねった姿勢になり、ペダルの操作がしにくくなります。ブレーキペダルは確実に踏めるよう注意してください。

### アドバイス

- **CVT車**  
セレクトレバーがⒼの位置のときに、エンジン回転数が3,500rpmになると燃料供給が停止されます。

## クルーズコントロール

### タイプ別装備

高速道路または加速、減速の繰り返しの少ない自動車道などを定速で運転するとき、アクセルペダルを踏まなくても車速を一定に保つ装置です。

車速は、下表のとき約30~100km/hの範囲で希望値に設定できます。

また、アクセルペダルを踏まずに車速を上げ下げしたり、一時的な減速後、もとの車速に自動的に戻すことができます。

L(2WD車)	☐または7速マニュアルシフトモード
L(4WD車)	☐、☒またはシークンシャルモード
Absolute	☐、☒またはシークンシャルモードでは2速以上

### ⚠ 警告

- クルーズコントロールはつぎのような道路では使用しないでください。  
道路状況によっては、思わぬ事故につながります。
  - ・混んでいて車間距離が十分とれない道路、急カーブのある道路（道路状況にあった速度で走行できません。）
  - ・急な下り坂のある道路（エンジンブレーキが十分効かず、セットした速度を超えてしまうことがあります。）
  - ・凍結や積雪などで滑りやすい道路（タイヤが空転し、車のコントロールを失うおそれがあります。）

### 🎓 知識

- 上り坂や下り坂では、条件により、一定車速を保てない場合があります。



## ●希望車速をセットし、定速走行をしたいときの操作

①“CRUISE”（クルーズ）スイッチを押して、クルーズコントロールを“ON”にします。

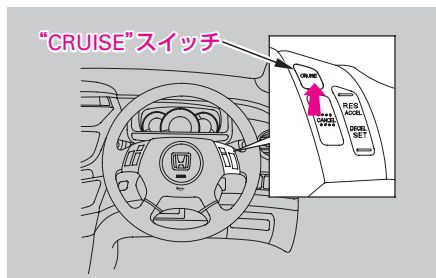

“ON”のとき、メーター内の“CRUISE MAIN”表示灯が点灯します。

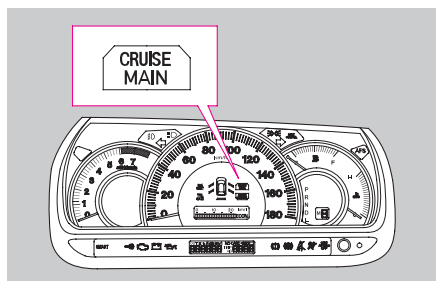

### 🎓 知識

- エンジンスイッチを“1”または“0”にすると“CRUISE”スイッチは自動的に“OFF”になります。

②アクセルペダルを加減して希望の車速になったら“DECEL/SET”スイッチを押して離します。  
(スイッチを離したときの車速にセットされます。)

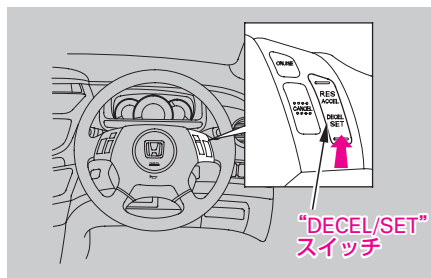

車速がセットされ自動定速走行になると、メーター内の“CRUISE CONTROL”表示灯が点灯します。

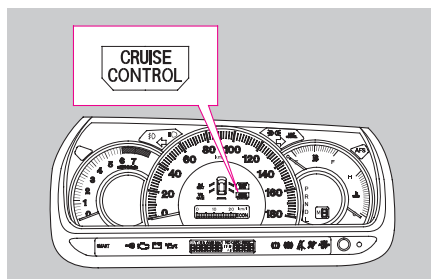

### 🎓 知識

- 自動定速走行をしないときは、安全のため“CRUISE”スイッチを押して“OFF”にしておいてください。



## ●設定車速を上げたいとき

### “RES/ACCEL”スイッチで車速を上げる場合

- スイッチを1回ずつ押す  
…1回押すごとに約1.5km/hずつ車速が上がります。
- スイッチを押し続ける  
…押し続けた分だけ車速が上がります。  
(スイッチを離れたときの車速にセットされます。)

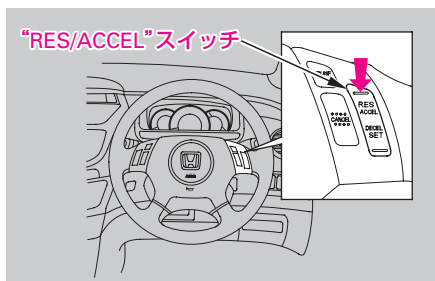

### アクセルペダルで車速を上げる場合

アクセルペダルを踏んで加速し、希望車速になったとき“DECEL/SET”スイッチを一度押して離します。  
(スイッチを離れたときの車速がセットされます。)

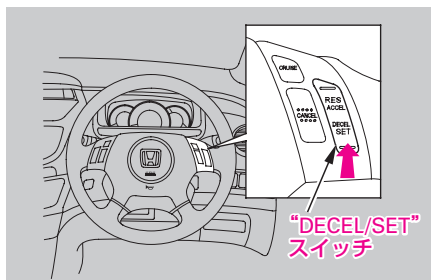



## ●設定車速を下げたいとき

### “DECEL/SET”スイッチで車速を下げる場合

- スイッチを1回ずつ押す  
…1回押すごとに約1.5km/hずつ車速が下がります。
- スイッチを押し続ける  
…押し続けた分だけエンジンブレーキで減速をし、車速が下がります。  
(スイッチを離れたときの車速にセットされます。)

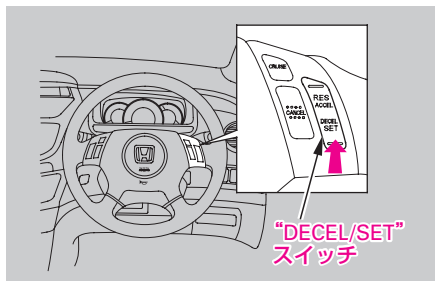

### ブレーキペダルで車速を下げる場合

ブレーキペダルを踏んで減速し希望の車速になったときに、ブレーキペダルから足を離し、“DECEL/SET”スイッチを押して離します。

(スイッチを離れたときの車速がセットされます。)

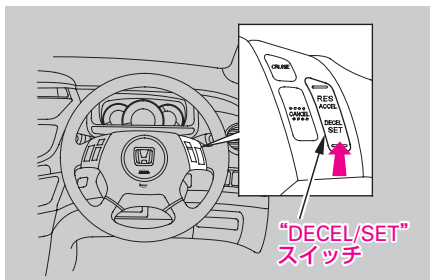

## ●解除するとき

次の操作をすると、自動定速走行が解除されます。

- ・“CANCEL”（キャンセル）スイッチを押したとき
- ・ブレーキペダルを踏んだとき
- ・“CRUISE”スイッチを押したとき
- ・セレクタレバーをRにしたとき

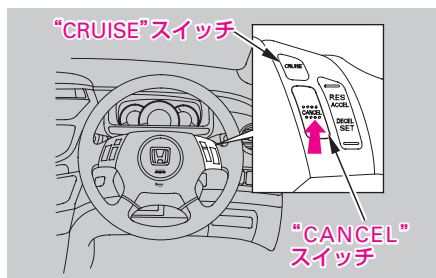

### 🎓 知識

- 自動定速走行が解除されると、メーター内の“CRUISE CONTROL”表示灯が消灯します。
- 車速が約25km/h以下になると、自動定速走行が自動で解除されます。

## ●解除前の設定車速に戻したいとき

自動定速走行を解除した後、車速が約30 km/h以上になっている場合は、“RES/ACCEL”スイッチを押すと、解除前に設定した車速まで戻り、再び自動定速走行ができます。

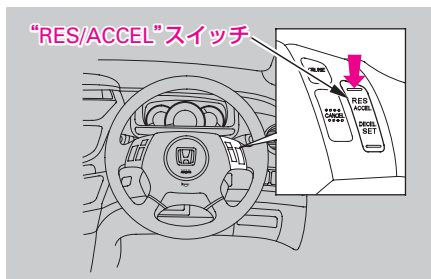

### 🎓 知識

- 次の操作をして自動定速走行を解除したときは、“RES/ACCEL”スイッチを押しても車速の復帰はできません。もう一度、車速を設定し直してください。
- ・“CRUISE”スイッチを押したとき
- ・車速が約25km/h以下になったとき



---

---

---

---

---

---

---

---

---

---

---

---

---

---

---

# Hondaスマートカードキーシステム

タイプ別装備

## Hondaスマートカードキーシステムとは

Hondaスマートカードキーシステムは、カードキーを携帯することで、ドア、テールゲートの施錠・解錠やエンジンの始動ができるシステムです。

### ⚠️ 注意

- 心臓ペースメーカーなどの医療機器を使用している方は、医師や医療機器製造者などへ影響を確認してからご使用ください。

カードキーは運転者が携帯してください。車内にカードキーを残したまま、降車しないでください。

カードキーは、周囲の環境や電波状態などにより正常に作動しないことがあります。また、電池が消耗したときや故障したときなどを考慮して、キーレスエントリー一体キーも一緒に携帯してください。

### 🎓 知識

- Hondaスマートカードキーシステムは、車両とカードキーとの電子照合を行うときに微弱な電波を使用しています。次のような場合、正常に作動しなかったり、不安定な動作となることがあり、ドアやテールゲートの施錠・解錠ができなかったり、不用意なドアロック動作をしたり、エンジンスイッチノブの操作ができず、エンジンが始動できないことがあります。
  - ・ 近くに強い電波を発する設備があるとき
  - ・ 携帯電話や無線機などの通信機器やノートパソコンなどと一緒に携帯しているとき
  - ・ カードキーが金属物に触れていたり覆われているとき
  - ・ 近くでキーレスエントリーを使用しているときこのようなときは、キーレスエントリー一体キーを使用してください。



## キー

Hondaスマートカードキーシステム装備車には以下のキーが付いてきます。全てのキーには、イモビライザー機能(車両盗難防止装置)が付いています。

イモビライザーシステム →42ページ

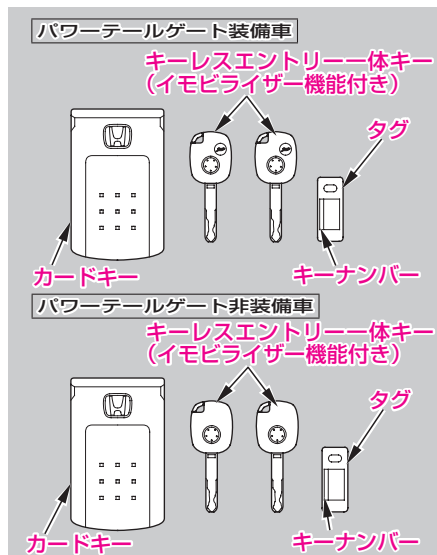

### ●キーレスエントリー一体キー (イモビライザー機能付き)

キーレスエントリー用発信器がついています。キーはエンジンの始動、停止のほか、ドア、テールゲートの施錠・解錠に使えます。

キーレスエントリー用発信器はドアとテールゲートの施錠・解錠がキーを差し込まずにできます。

キーレスエントリー →46ページ

キーレステールゲートオープナー

→50、59ページ

### ●カードキー (イモビライザー機能付き)

カードキーを携帯すると、ドアとテールゲートの施錠・解錠およびエンジンの始動がキーを使わずにできます。

## 知識

- キーレスエントリー一体キーおよびカードキーには信号を発信するための精密な電子部品が組み込まれています。

電子部品の故障を防ぐため、次のことをお守りください。

- ・ 直射日光のあたるところ、高温、多湿になるところには置かないでください。
- ・ 衝撃を与えないでください。
- ・ 水にぬらさないでください。
- ・ 分解しないでください。
- ・ 火であぶったりしないでください。
- ・ カードキーを無理に曲げたり、無理な力が加わらないようにしてください。
- ・ 磁気を帯びたキーホルダーなどを付けないでください。
- ・ テレビ、オーディオなど磁気を帯びた機器の近くに置かないでください。
- ・ 超音波洗浄器などで洗浄しないでください。

電子部品が故障すると、スマートカードキーシステムおよびイモビライザーシステムがキーの信号を正しく受信できないためドアやテールゲートの施錠・解錠ができなくなったり、不用意なドアロック動作をしたり、エンジンの始動ができなくなります。

ドアやテールゲートの施錠・解錠およびエンジンの始動ができないときは、**Honda**販売店にご連絡ください。

- カードキーは常に電波を受信しているため、強い電波を受信し続けた場合は、電池を著しく消耗することがあります。  
テレビやパソコンなどの電化製品の近くには置かないでください。



### 知識

- カードキーは、車両との通信のために常時受信動作をしているため、常に電池を消耗しています。

電池寿命は、使用状況によりますが約1年です。

#### **IHCC装備車**

マルチインフォメーションディスプレイに“カード電池残量”に続いて、停車中に“カード電池を交換してください”が表示された場合は、新しい電池に交換してください。

#### **IHCC非装備車**

メーター内の“CARD BATT”表示が点滅した場合は、新しい電池に交換してください。

カードキーの電池が消耗したとき →235ページ

- タグにはキーナンバー(カードキーを除く)が表示してあります。紛失しないように、キーとは別に車両以外の場所に大切に保管してください。キーを紛失したときは、キーナンバーをHonda販売店へご連絡ください。  
キーおよびカードキーを紛失したときは、盗難などを防ぐため、Honda販売店へご連絡ください。
- キーを追加するときは、Honda販売店にご相談ください。  
キーレスエントリー一体キーは3本まで、カードキーは6枚まで登録できます。



## Hondaスマートカードキーシステムの作動範囲について

ドアハンドル、テールゲートハンドル、エンジンスイッチノブの操作時に、ID認証(車とカードキーが相互認証を行い、登録されたカードキーであることを確認する)が取れると、操作が可能になります。

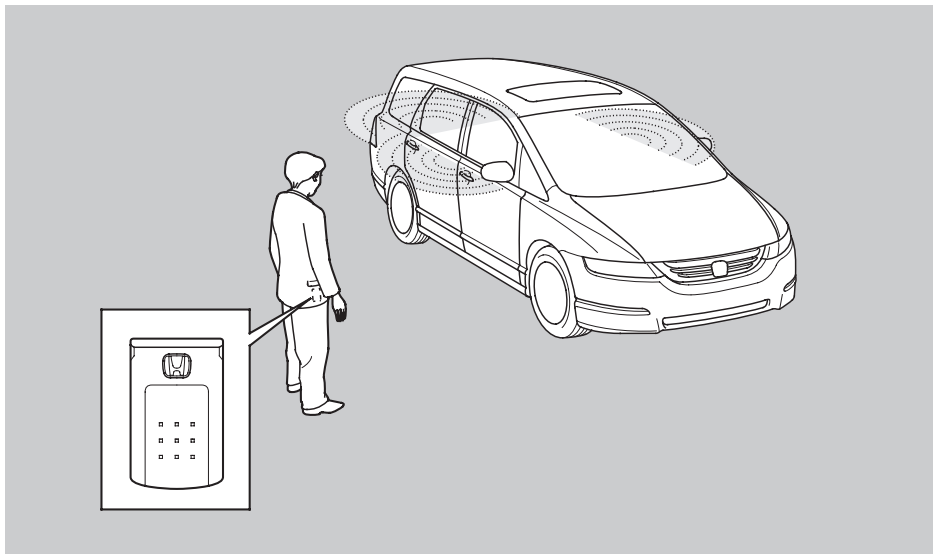

### 知識

- 施錠・解錠およびエンジンの始動時にID認証が実行されると、カードキーにあるインジケーターが点灯後すぐ消灯します。

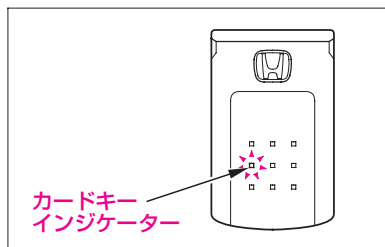



### ●ドア、テールゲート施錠・解錠の作動範囲

ドアやテールゲートの施錠・解錠が作動する範囲は、運転席または助手席ドアハンドルおよびテールゲートハンドルから周囲約80cmの範囲です。

周囲の状況により作動範囲は変化することがあります。

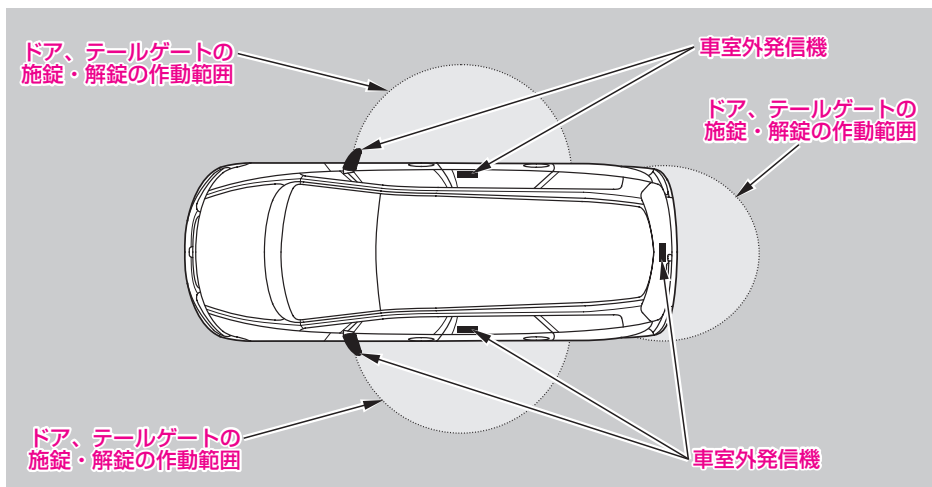

カードキーは運転者が携帯してください。車内にカードキーを残したまま降車しないでください。

#### 知識

- カードキーの電池が消耗しているときや、強い電波、ノイズのある場所などでは、作動範囲が狭くなったり、作動が不安定になることがあります。
- ドアやドアガラス、テールゲートに近づきすぎている場合などは、作動しないことがあります。
- カードキーが同じ作動範囲内にあると、カードキーを携帯していない人でも、運転席または助手席ドアハンドルを握ったり、テールゲートハンドルに触れると、ドア、テールゲートの解錠ができます。
- 各ドアやテールゲートから約80cm以内の距離でも、カードキーが地面の近くや高い位置にある場合は、作動しないことがあります。
- 車内にカードキーを残したまま、降車しないでください。
- 運転席ドアが施錠されているときに、テールゲートを閉めると、テールゲートも施錠されます。

## ●エンジン始動の作動範囲

エンジン始動の機能が作動する範囲は、インストルメントパネル上やグローブボックス、ドアポケットなどの各種小物入れやカーゴルームの収納スペースを除く車内です。

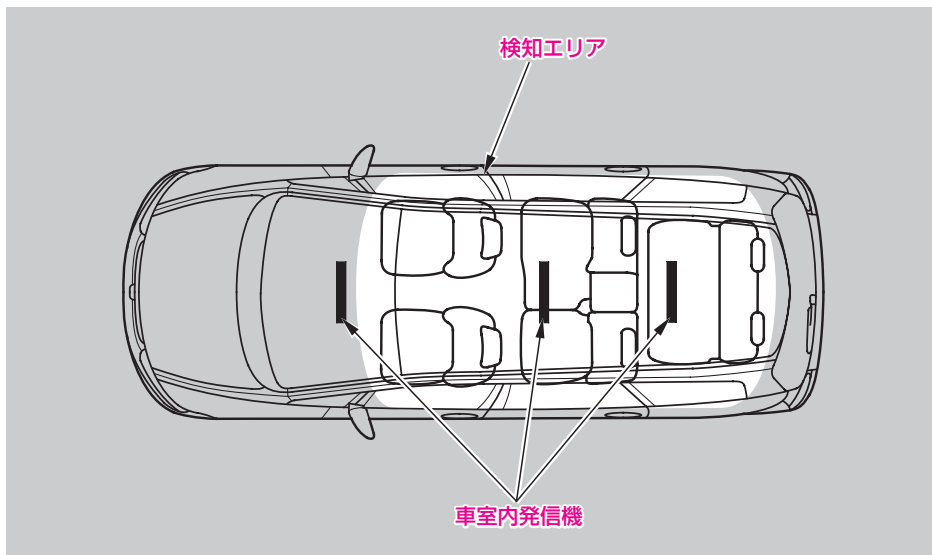

### 🎓 知識

- カードキーの電池が消耗しているときや、強い電波、ノイズのある場所などでは、作動範囲が狭くなったり、作動が不安定になることがあります。
- 次のような場合、システムがカードキーを認識できず、エンジンスイッチノブの操作ができず、エンジンが始動できなかったり、不用意なドアロック動作をすることがあります。
  - ・インストルメントパネル上やカーゴルーム、グローブボックスや各種小物入れなどにカードキーを置いたとき。
  - ・カードキーを入れている物(バッグやポケット)の中に、携帯端末などの電波を発する物やノイズを発する物があるとき
- 車外にカードキーがあっても、ドアやドアガラスに近づき過ぎている場合は、エンジンの始動ができることがあります。



## ドア、テールゲートの 施錠・解錠

### 知識

- カードキーの電池が消耗などして作動不良を起こしているときは、キーレスエントリー一体キーでドアの施錠・解錠を行ってください。
- 施錠・解錠時のブザー(アンサーバックブザー)の音量を変えることができます。

詳しくはHonda販売店にご相談ください。

カスタマイズ機能について

→237ページ

- オートロック起動時のブザー(オートロック起動ブザー)やオートロック時のブザー(オートロックアンサーバックブザー)を鳴らないようにすることができます。

詳しくはHonda販売店にご相談ください。

カスタマイズ機能について

→237ページ

### ●ドア、テールゲートの解錠

運転席または助手席ドアハンドルを握るかテールゲートハンドルの内側に触れると、全てのドアとテールゲートが解錠されます。

このとき、ドアハンドル操作アンサーバックブザーが“ピッ”と鳴り、非常点滅表示灯が2回点滅します。

運転席ドアが解錠されているときに、テールゲートを閉めても、テールゲートは施錠されません。

運転席または助手席ドアハンドル

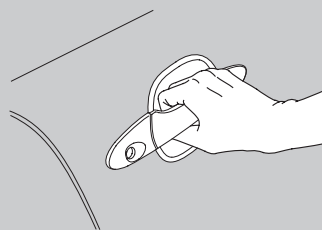

テールゲートハンドル

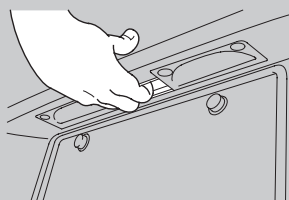

## 知識

- 解錠してから約30秒以内にドア、テールゲートを開けなかった場合は、自動的に再度施錠されます。
- カードキーを持っている人が作動範囲内にいないときは、運転席または助手席ドアハンドルを握るか、テールゲートハンドルの内側に触れても解錠されません。  
作動範囲について →217ページ
- カードキーを持っている人が同じ作動範囲内にいるとき、カードキーを持っていない人が運転席または助手席ドアハンドルを握るかテールゲートハンドルの内側に触れると解錠されます。
- 解錠するときのブザー（ドア、テールゲートハンドル操作アンサーバックブザー）を鳴らさないようにすることができます。  
詳しくはHonda販売店にご相談ください。  
カスタマイズ機能について →237ページ
- 革製やスキー用の手袋などをつけてドアハンドルを握った場合やテールゲートハンドルの内側に触れた場合などは、解錠が遅れたり、解錠されないことがあります。
- ドアハンドルを握った直後や、テールゲートハンドルの内側に触れた直後にドアハンドルやテールゲートハンドルを引くと、解錠はされますが、ドアまたはテールゲート（パワーテールゲート非装備車）が開かないことがあります。ドアハンドルまたはテールゲートハンドルを戻してからもう一度握り直し、解錠されていることを確認してからドアハンドルまたはテールゲートハンドルを引いてください。
- カードキーが、ドアとテールゲートの施錠・解錠の作動範囲内にある場合、大雨や洗車などでドアハンドルやテールゲートに多量の水がかかると、ドアとテールゲートが解錠されることがありますが、解錠してから30秒以内に開けなかった場合は、自動的に再度施錠されます。



## ●ドア、テールゲートの施錠(オートロック)

カードキーは運転者が携帯し、車内にカードキーを残したまま降車しないでください。カードキーが車内にあっても、携帯状態や位置、周囲の環境、電波状態などにより、作動が不安定になり、ドアが施錠されることがあります。

降車して、車から離れると(ドア、テールゲートの施錠・解錠の作動範囲外)、自動で施錠します。



①全てのドアとテールゲートが閉まっているのを確認します。

ドアを閉めたときに、オートロック起動ブザーが“ピッ”と鳴るのを確認します。

(オートロック起動)

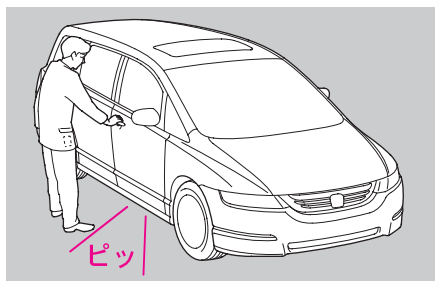

## 🎓 知識

- オートロック起動後に、窓からカードキーを車内に入れたり、車に近づきすぎた場合は、“ピピピピピピ”と約3秒間オートロック作動中止警告ブザーが鳴り、オートロックの作動を中止します。オートロック作動中止警告ブザーが鳴ったときは、車から離れても自動で施錠されません。カードキーを携帯しているのを確認して、再度ドア、テールゲートを開閉してください。

- ②カードキー携帯者が車から離れる(作動範囲の外に出ると)、全てのドアとテールゲートが自動で施錠されます。このとき、オートロックアンサーバックブザーが“ピピッ”と鳴り、非常点滅表示灯が3回点滅しますので確認してください。

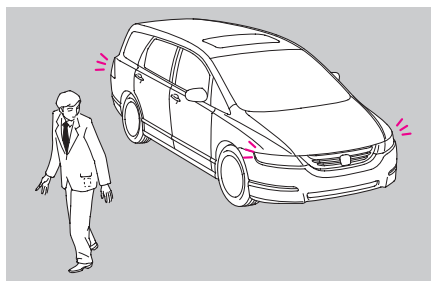

## 📖 知識

- オートロック起動ブザーが鳴ってから、車から離れずに作動範囲内にいた場合は、約30秒後に自動で施錠されます。
  - 運転席ドアを開けたあと、ドアのハンドルを引いたままノブを施錠方向に動かすか、スイッチを施錠方向に動かして、ドアを閉めると施錠されます。
  - オートロック起動ブザーが鳴ってからドアを開けた場合、オートロックは中断されますが、再度ドアを閉めるとオートロックは再開されます。
  - オートロック起動ブザーが鳴ってから、テールゲートハンドルの内側に触れるとオートロック機能は中止され、ハンドルに触れたときから30秒後に自動的に施錠されます。
  - 次のような場合は、オートロックは作動しません。
    - ・ カードキーが車内に置いてあるとき(ただし、カードキーの携帯状態や周囲の環境、電波状態などによっては、オートロックが作動することがあります。)
    - ・ ドア、テールゲートが完全に閉まっていないとき
    - ・ エンジンスイッチノブが“0”以外のとき
    - ・ エンジンスイッチにキーが挿入されているとき
    - ・ 降車時に、すでにカードキーが作動範囲内にないとき
- 作動範囲について →217ページ
- ドア、テールゲートを閉めたときに、オートロック起動ブザーが“ピッ”と鳴らなかったときは、カードキー携帯者が車両から離れても、自動で施錠されません。
  - 運転席ドアを開けたあと、ドアのハンドルを引いたままノブを施錠方向に動かして、もう一度解錠方向に戻すと、オートロック機能が解除されます。  
オートロック機能を復帰させるには、カードキー携帯者が車室外作動範囲の中でドアの開閉を行います。
- ドアの施錠・解錠 →44ページ
- ドア、テールゲートを施錠後、約2秒間はドアハンドルを握ったり、テールゲートハンドルの内側に触れても、ドア、テールゲートが解錠しないようになります。(アンロックセンサー禁止時間)



### 知識

- アンロックセンサー禁止時間を変えることができます。  
詳しくはHonda販売店にご相談ください。

カスタマイズ機能について →237ページ

- ドア、テールゲートを閉めたときのブザー(オートロック起動ブザー)や、自動で施錠されるときブザー(オートロックアンサーバックブザー)を鳴らさないようにすることができます。

カスタマイズ機能について →237ページ



## エンジンスイッチノブ

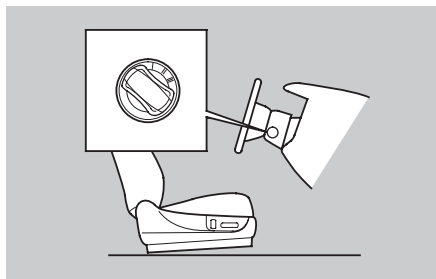

0

(プッシュオフ)  
エンジンスイッチノブがロックされる位置。

0

(プッシュオン)  
ノブを押して、ID認証が取れると、ロックが解除されエンジンスイッチノブを回すことができます。

I

エンジンをかけずにラジオなどのアクセサリを使用するときの位置です。

II

運転するときの位置です。

III

エンジン始動位置です。  
始動したら、ノブから手を離してください。自動的に“II”に戻ります。



### エンジンスイッチノブを“0”から“1”へ回すとき

エンジンスイッチノブを押し込みます。このとき、ID認証を行います。(カードキーのインジケーターが点灯後すぐ消灯)

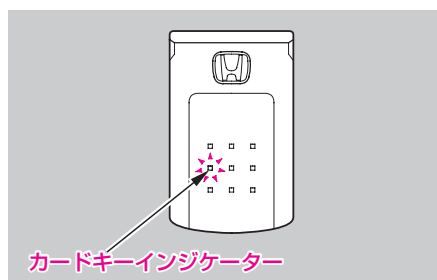

ID認証が取れると“ピッ”というブザーが鳴り、エンジンスイッチノブを“1”へ回すことができます。

#### 知識

- エンジンスイッチノブは、“ピッ”というブザーが鳴ってから、ゆっくりと回してください。

### エンジンスイッチノブが“0”から“1”に回らないとき

#### (ハンドルロックの解除)

ハンドルを左右に回しながらエンジンスイッチノブを回せば容易に回ります。

もし、エンジンスイッチノブが回らない場合は、もう一度エンジンスイッチノブを押し直してゆっくりと回してください。カードキーの作動不良などにより、ID認証が取れずに、エンジンスイッチノブが回せない場合は、いったんエンジンスイッチノブを戻して、キーレスエントリー一体キーを挿入してからエンジンスイッチノブを回してください。

### エンジンスイッチノブを“0”に回すとき

- セレクトレバーを回にします。
- “1”でエンジンスイッチノブを押し込んで“0”まで回します。



車から離れるときは、エンジンスイッチノブを“0”にしてから離れるようにしてください。

### 知識

- エンジンスイッチが“0”以外では、オートロックは作動しません。車から降りてドアを閉めたときに警告ブザー（ビピビピビピ）が鳴ったときは、車の状態を確認してください。
- エンジンスイッチノブを“0”にするとハンドルがロックされます。
- エンジンを止めた状態で“1”または“II”のまま、長時間放置しないでください。バッテリー容量が低下し、エンジンがかからなくなることがあります。エンジンスイッチノブを“0”にするときは、途中の位置で止めずに“0”まで回してください。
- セレクトレバーが回以外のときは、エンジンスイッチノブが“0”まで回りません。



### ●エンジンスイッチノブ警告ブザー

エンジンスイッチノブが“1”で、車を離れようとしたとき(運転席ドアを開けたとき)、ブザーが鳴りエンジンスイッチノブを“0”にしていないことを知らせます。

#### 知識

- エンジンスイッチノブが“0”の位置で、ノブを押し込んでいるときに、運転席ドアを開けたときにもブザーが鳴ります。

### ●エンジンスイッチノブカバー

エンジンスイッチのかぎ穴へ、ほこりなどの侵入を防いだりするときに、エンジンスイッチノブカバーを取り付けます。

#### 取り付けるとき

カバーをエンジンスイッチノブに差し込みます。

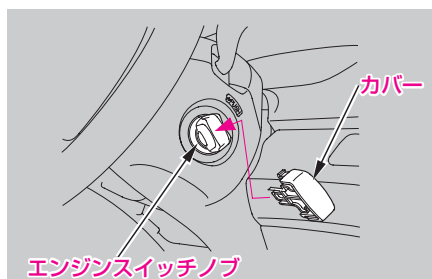

#### 取り外すとき

カバーの両端を押しながらカバーを引き抜きます。

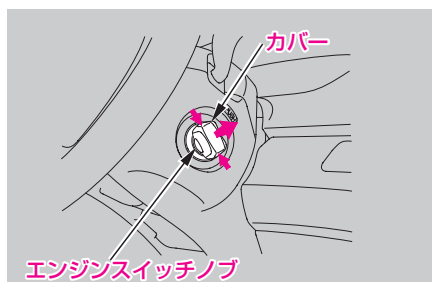

## エンジンのかけかた

### ⚠ 警告

- バッテリー液が不足しているときは、エンジンの始動をしないでください。  
バッテリーが破裂するおそれがあります。
- 車庫や屋内などの換気の悪いところでは、エンジンをかけたままにしないでください。  
車内や屋内などに排気ガスが充満し、一酸化炭素中毒のおそれがあります。

### ⚠ 注意

- エンジンを始動するときは、ブレーキペダルをしっかりと踏んでください。

### 🚗 アドバイス

- 排気音が変わったり、車内でガソリンや排気ガスのおいが消えない場合は、排気系や燃料系の異常が考えられますので、必ずHonda販売店で点検を受けてください。

カードキーは運転者が携帯してください。車内にカードキーを残したまま、降車しないでください。

また、電池の消耗などでカードキーが正常に作動しないときは、キーレスエントリー一体キーをつかってエンジンを始動してください。

キーを使ったエンジンのかけかた

→180ページ

- ① パーキングブレーキがかかっていることを確認します。

パーキングブレーキ →178ページ

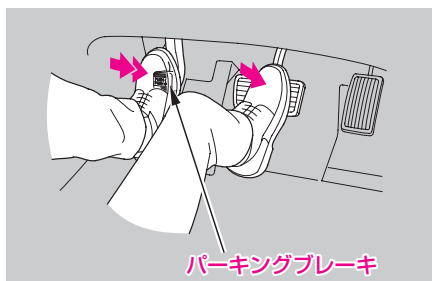



- ②セレクトレバーがPの位置にあることを確認してください。

セレクトレバーの操作

→184、190ページ

### 5速オートマチック車

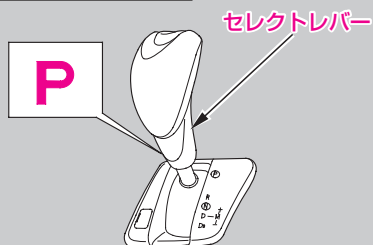

### CVT車

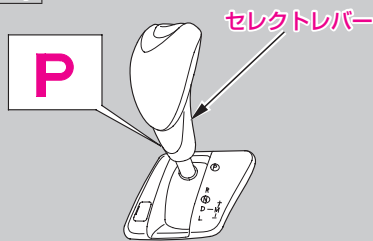

- ③ブレーキペダルをしっかりと踏みます。  
④エンジンスイッチノブを押し込みます。  
このとき、ID認証が取れると、カードキーのインジケーターが点灯後すぐ消灯します。



- ⑤ エンジンスイッチノブを“II”に回してから、メーター内のイモビライザーシステム表示灯が消灯するのを確認します。

イモビライザーシステム →42ページ  
イモビライザーシステム表示灯

→145ページ

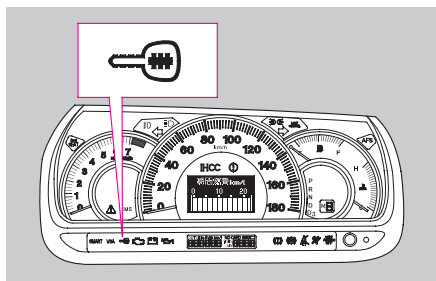

- ⑥ アクセルペダルを踏まずに、エンジンが始動するまでスターターを回してください。



## 知識

- 消費電力の大きいライト類、エアコン、フロントガラス熱線、リヤデフロスターのスイッチは“OFF”にした方が始動は容易になります。
- バッテリーあがりを防ぐため、スターターは連続して15秒以上回さないでください。15秒回してもエンジンが始動しなかったときは、一度エンジンスイッチノブを“I”に戻して10秒以上待ってから再始動してください。
- エンジンがあたたまっていると始動に時間がかかることがあります。アクセルペダルを半分程度踏み込んだまま、スターターを回してください。エンジンが始動したらアクセルペダルを徐々に戻してください。
- エンジン始動後は、エンジン制御システムの働きによりエンジン回転が高くなりますが、自動的に適正回転に下がります。



## カードキーの電池交換

マルチインフォメーションディスプレイ  
かメーター内に電池残量を示すアイコン  
が表示された場合や作動距離が不安定に  
なった場合は、電池の消耗が考えられま  
すので、早めに電池を交換してください。

カードキーの電池が消耗したとき

→235ページ

使用電池 …… ボタン電池CR2012  
(2個)

交換の際、破損などのおそれがあるため、  
Honda販売店ででの交換をおすすめしま  
す。

お客様自身で電池を交換する場合は、  
「電池の交換のしかた」にしたがって交換  
してください。

### 電池の交換のしかた

- ① ツメを押しながらキャップを引き抜きます。
- ② 古い電池を取り出し、新しい電池の⊕極側を上(キャップの⊕表示と同じ向き)にして、キャップの形に合わせて置きます。
- ③ キャップの⊕表示とカードキー本体のHマーク側が同じ向きになるようにして、キャップを押し込みます。

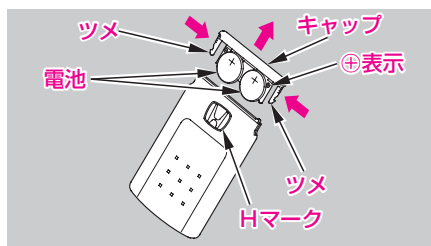

### 知識

- 液漏れなどを防ぐため、電池の⊕極と⊖極は正しく取り付けてください。
- 新しい電池と使いかけの電池との併用はしないでください。電池を交換するときは、2つとも新しいものと交換してください。
- 電池交換の際は、キャップの防水シール部分の傷付きやゴミの混入にご注意ください。耐水性能の低下や故障の原因となります。
- 電池交換の際は、カードキーに無理な力を加えないでください。
- 電池交換後はキャップを確実に取り付けてください。確実に取り付けられていないと、作動不良などの原因となります。
- 車内で電池交換を行わないでください。電池を外したままドアを閉めると、施錠されることがあります。
- 電池はHonda販売店または時計店、カメラ店などでお求めください。



## 警告表示について

Hondaスマートカードキーシステムでは、誤操作や車両盗難防止のために警告音を鳴らしたり、メーター内およびマルチインフォメーションディスプレイに警告を表示します。

警告音が鳴ったり、警告表示が出た場合は、必ず車両およびカードキーの確認を行ってください。

### ●警告ブザーの種類

警告ブザーは、車内警告ブザーと車外警告ブザーの2種類があります。

#### 車内警告ブザー

“ピーッピーッピーッピーッピーッ”と6回鳴ります。

#### 車外警告ブザー

カードキー持ち去り警告が作動すると、“ピピピピピピ”と6回鳴ります。  
オートロック作動中止警告が作動すると、“ピピピピピピ”と約3秒間鳴ります。

### ●カードキー持ち去り警告

カードキーをエンジン始動の作動範囲外に持ち出してドアを閉めると、カードキー持ち去り警告が作動します。

エンジン始動の作動範囲 →218ページ

### 知識

- カードキーを持ち出した状態で、エンジンスイッチノブを“0”（ブッシュオフ）にすると、エンジンスイッチノブの操作ができなくなります。  
エンジンスイッチノブを操作するときは、カードキー、キーレスエントリー一体キーを持っていることを確認してください。
- 窓からの受け渡しでは、カードキーの持ち去りを検知せず、警告は作動しません。
- エンジン始動範囲内にカードキーがあっても、カードキーの携帯状態や周囲の環境、電波状態などによりカードキーの位置を認識できないときは、警告が行われます。  
故障ではありませんが、カードキーを携帯していることを確認してください。

Hondaスマートカードキー

システムとは →212ページ



## エンジンスイッチが「II」のとき

### IHCC装備車

マルチインフォメーションディスプレイに“スマートカードキーがありません”“カードキー位置を確認して下さい”と表示され、車内警告ブザーと車外警告ブザーがなります。

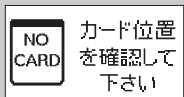
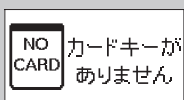

### IHCC非装備車

メーター内の“NO CARD”表示が点滅し、車内警告ブザーと車外警告ブザーが鳴ります。

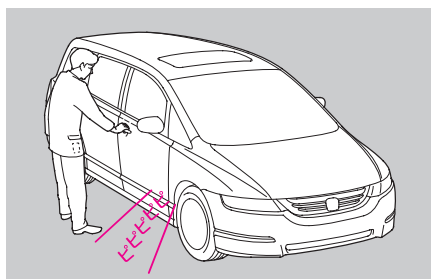
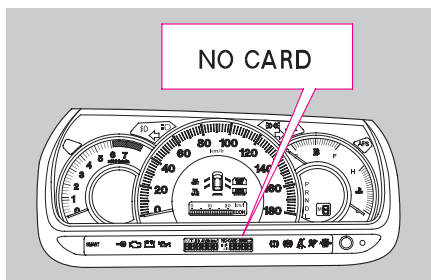

## エンジンスイッチが“1”または“0”(ブッシュオン)のとき

車外警告ブザーが鳴ります。

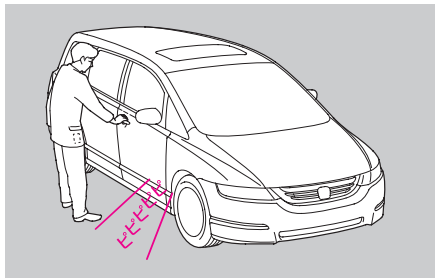

## カードキー持ち去り警告が出たときは

エンジン始動の作動範囲内にカードキーを戻して、次のいずれかの操作を行うと警告が解除されます。

- ・ ドアを閉める
- ・ パーキングブレーキを操作する

エンジン始動範囲内であってもカードキーの位置や状態、周囲の環境や電波状態などにより、警告が解除されず、再度カードキー持ち去り警告が行われることがあります。故障ではありませんが、カードキーを携帯していることを確認してください。

警告状態が続く場合は、カードキーの携帯位置を変更することをお勧めします。

## ●オートロック作動中止警告ブザー

オートロック起動後、窓からカードキーを車内に入れたり、車に近づきすぎた場合は、“ピピピピピピ”と約3秒間オートロック作動中止警告ブザーが鳴ります。

## オートロック作動中止警告が出たときは

車から離れても自動で施錠されません。カードキーを携帯していることを確認して、再度、ドアまたはテールゲートを開閉して、オートロック起動ブザーが“ピッ”と鳴るのを確認します。(オートロック起動)

車に近づきすぎている場合は、車から離れてください。

ドア、テールゲートの施錠 →219ページ



## ●カードキーの電池が消耗したとき

### IHCC装備車

マルチインフォメーションディスプレイに警告表示が表示され、車内警告ブザーが鳴ります。

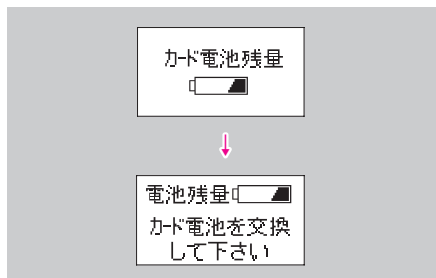

上記のアイコンが表示されたときは、早めにカードキーの電池を交換してください。

カードキーの電池交換のしかた

→231ページ

### IHCC非装備車

メーター内に“CARD BATT”表示が点滅し、車内警告ブザーが鳴ります。

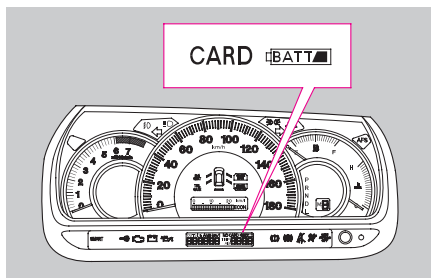

“CARD BATT”表示が点滅したときは、早めにカードキーの電池を交換してください。

カードキーの電池交換のしかた

→231ページ

## ●Hondaスマートカードキーシステム(SMART)警告灯

メーター内に組み込まれており、Hondaスマートカードキーシステムが異常のときに点灯します。

### IHCC装備車

マルチインフォメーションディスプレイにも“スマートカードキーシステム点検”のメッセージが表示されます。

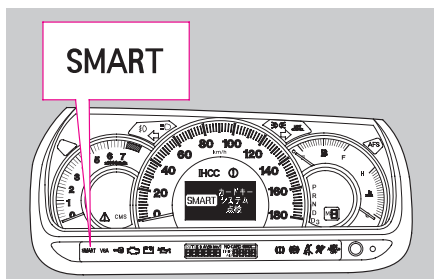

エンジンスイッチノブを“II”にしたとき点灯し、数秒後に消灯するのが正常です。

## 🚗アドバイス

- 警告灯が次のような状態になったときは、システムの異常が考えられますので、すみやかにHonda販売店で点検を受けてください。
  - ・運転中に点灯したとき
  - ・エンジンスイッチノブを“II”にしても点灯しないとき、あるいは数秒経過しても消灯しないとき
  - ・エンジンスイッチノブが“0”のときに数秒間点灯したとき警告灯が点灯した場合は、カードキーを使わずに、キーレスエントリー一体キーを使ってください。



## カスタマイズ機能について

Hondaスマートカードキーシステムでは、以下の機能の設定を変更することができます。

機能	工場出荷時の設定	変更できる設定内容
オートロックアンサーバック ブザー (→219、223ページ)	ブザー作動	ブザー非作動
オートロック起動ブザー (→219、223ページ)	ブザー作動	ブザー非作動
ドアハンドル操作アンサー バックブザー (→219ページ)	ブザー作動	ブザー非作動
アンロックセンサー 禁止時間 (→223ページ)	2秒	・ 0秒(設定なし) ・ 4秒 ・ 6秒
アンサーバックブザー音量 (→219ページ)	音量：大	音量：小

カスタマイズ機能の詳細については、Honda販売店にご相談ください。



# 安全装備

## ●SRSエアバッグシステム

SRSエアバッグシステムの

しくみ……………240

作動するとき……………242

作動しないとき……………243

SRSエアバッグシステムの

効果を十分に発揮させる

ために……………244

お子さまを乗せるときは……………245

取り扱いについて……………246

## ●サイドエアバッグシステム/ サイドカーテンエアバッグ システム

サイドエアバッグシステムおよび

サイドカーテンエアバッグ

システムのしくみ……………248

作動するとき……………252

作動しないとき……………253

サイドエアバッグシステムおよび

サイドカーテンエアバッグ

システムの効果を十分に

発揮させるために……………254

乗員姿勢検知システム

(助手席のみ)……………256

お子さまを乗せるときは……………259

取り扱いについて……………260

## ●シートベルトプリテンショナー

シートベルトプリテンショナーの

しくみ……………264

取り扱いについて……………266

## ●E-プリテンショナー

E-プリテンショナーの

しくみ……………268

取り扱いについて……………269

# 3

## ●アンチロックブレーキシステム (ABS)

ABSのしくみ……………270

運転のしかた……………270

取り扱いについて……………271

## ●ブレーキアシスト

ブレーキアシストのしくみ……………272

取り扱いについて……………272

## ●ビークルスタビリティ アシスト(VSA)

VSAのしくみ……………274

運転のしかた……………275

取り扱いについて……………276

## ●追突軽減ブレーキ(CMS)

CMSのしくみ……………278

追突警報について……………282

CMSの停止について……………283

CMSの自動停止について……………283

取り扱いについて……………284

## ●四輪駆動機構(4WD)

運転するときは……………288

取り扱いについて……………288

●その他の安全装備……………289



# SRSエアバッグシステム (運転席／助手席用シートベルト補助乗員保護装置)

## SRSエアバッグシステムのしくみ

### ●SRSエアバッグシステムとは

前方向からの衝突により、SRSエアバッグが膨らんで運転者および助手席同乗者の顔面への衝撃を緩和する装置です。

**SRSエアバッグシステムはシートベルトに代わるものではありません。必ず、シートベルトを着用してください。**

### ⚠警告

- SRSエアバッグシステム装備車であっても、必ずシートベルトを着用してください。  
シートベルトを正しく着用し、正しい乗車姿勢をとらないと衝突などのときSRSエアバッグの効果が十分に発揮されず、重大な傷害や死亡などの危険性が高くなります。

\*SRS：サブリメンタルレストRAINTシステム(Supplemental Restraint System)の略でシートベルトの補助拘束装置の意味

### ●どのように作動するか

エンジンスイッチが“II”のとき、前方向からの衝突により、センサーが一定以上の衝撃(正しくシートベルトを着用していてもハンドルに顔面があたり、けがをするような場合)を感知するとシステムが作動し、SRSエアバッグが膨らんで運転者および助手席同乗者の顔面への衝撃を緩和します。

また、衝突状況とシートベルト着用の状況により、運転席側と助手席側のSRSエアバッグとシートベルトプリテンショナーの作動を独立制御します。

そのため、シートベルトプリテンショナーのみ作動したり、運転席または助手席のSRSエアバッグが片側のみ作動することがあります。

### ⚠注意

- SRSエアバッグが膨らんだ直後は、SRSエアバッグ構成部品に触れないでください。  
構成部品が熱くなっているため、やけどなど思わぬけがをすることがあります。



### 知識

- 車体が衝撃を十分に吸収できた場合、システムは作動しません。
- SRSエアバッグは非常に速い速度で膨らむため、SRSエアバッグとの接触によりすり傷、やけど、打撲などを受けることがあります。
- 膨らんだSRSエアバッグはすぐにしぼみます。視界をさまたげません。
- SRSエアバッグが膨らむと白煙が出ますが、火災ではありません。また、人体への影響もありません。ただし、残留物(カスなど)が目や皮膚などに付着したときには、できるだけ早く水で洗い流してください。  
皮膚の弱いかなどは、まれに皮膚を刺激することがあります。
- SRSエアバッグは一度膨らむと再使用できません。  
Honda販売店で交換してください。

### 運転席用SRSエアバッグシステム

作動時

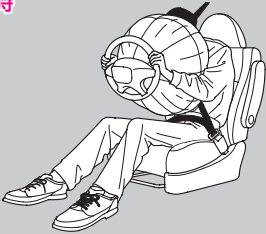

作動後



### 助手席用SRSエアバッグシステム

助手席用SRSエアバッグシステムは、同乗者がいなくても作動します。

作動時

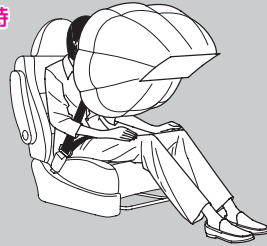

作動後



## 作動するとき

次のような場合に作動します。

20～30km/h以上の速度で、きわめて厚い固定されたコンクリートの壁に真正面から衝突したときと同等か、それ以上の衝撃を受けたとき

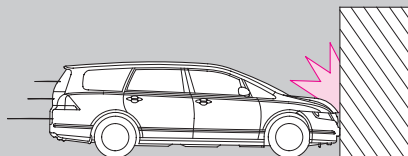

車両の前方左右約30度以内の方向から強い衝撃を受けたとき

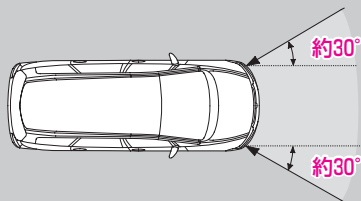

### 知識

- 衝撃を吸収できるもの(車やガードレールのように変形するもの)に衝突した場合、SRSエアバッグが作動するときの速度(車速)は高くなります。

次のような場合、車両下部に強い衝撃を受けたとき作動することがあります。車両に衝撃を受けないように十分に速度を落とし障害物をさけて走行してください。

縁石などに衝突したとき

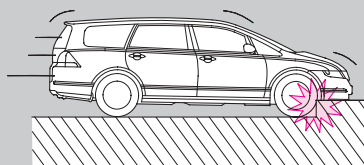

突起物などに衝突したとき

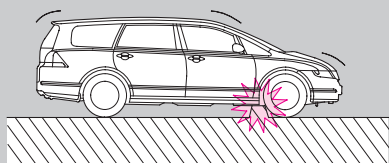

深い穴や溝などに落ちたとき

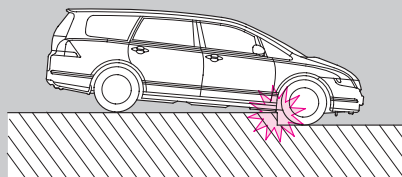

高いところから落ちたとき

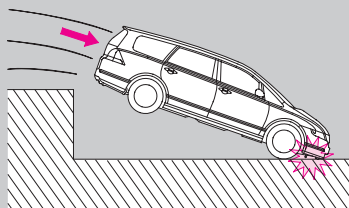



衝突の位置、衝撃の度合い、角度によって、作動しないことがあります。

#### 電柱、立木などへの衝突

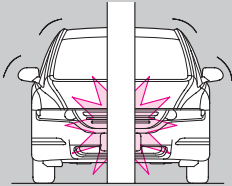

#### トラックなどへの潜り込み

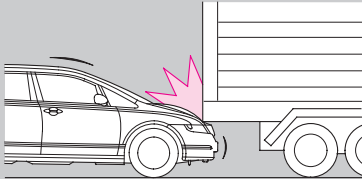

#### 部分的な衝突や斜め方向からの衝突

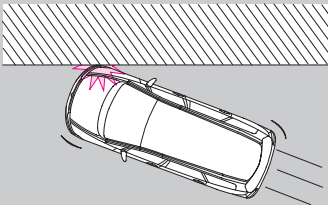

#### 知識

- 車体の部位によって衝撃の吸収度合いが異なりますので、損傷状態の大小とSRSエアバッグの作動は必ずしも一致しません。

## 作動しないとき

シートベルトだけで乗員を保護できるような低い速度での衝突や次のような場合、乗員保護の効果が無いので作動しません。

#### 横方向からの衝突

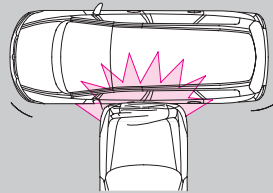

#### 後部からの衝突

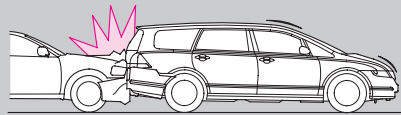

#### 横転または転覆

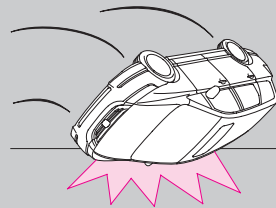

#### 知識

- 事故の状況、形態によっては、SRSエアバッグが作動することがあります。

## SRSエアバッグシステムの効果を十分に発揮させるために

### ●正しい乗車姿勢で

#### 運転席

正しい運転姿勢(シートに深く腰かけた状態で、背もたれから背を離すことなくペダルを十分に踏み込め、ハンドルが楽に操作できる状態)がとれる範囲で、シートを後ろに下げます。



#### ⚠ 警告

- ハンドルに顔や胸などを近づけていると、SRSエアバッグが膨らむ際、強い衝撃を受け、重大な傷害を受けるおそれがあります。

#### 助手席

シートを後ろに下げて深く腰かけ、背中を背もたれから離さないようにします。



#### ⚠ 警告

- インストルメントパネルに顔や胸などが近づかないようにシートを後ろに下げてください。また、インストルメントパネルに手や足を置かないでください。  
SRSエアバッグが膨らむ際、強い衝撃を受け、重大な傷害を受けるおそれがあります。



### ●シートベルトは必ず着用

このシステムは、シートベルトと併用することでその効果を発揮します。必ず、シートベルトを着用してください。

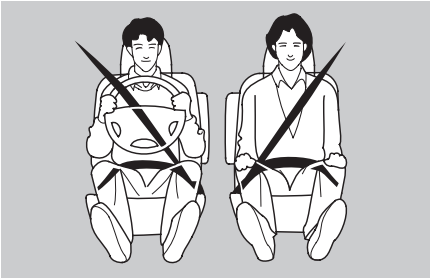

### お子さまを乗せるときは

お子さまは、後席に乗せ必ずシートベルトを着用させてください。

正しく着用できない小さなお子さまは、体格に合わせてチャイルドシートをお使いください。

### ●チャイルドシートの取り付けについて

#### ⚠ 警告

- 助手席には乳児用シートを取り付けしないでください。また、幼児用シートを後ろ向きに取り付けしないでください。SRSエアバッグが膨らむ際、乳児用シートや、幼児用シートの背面に強い衝撃を受け、重大な傷害を受けたり、死亡するおそれがあります。

また、やむをえず幼児用シートを前向きに取り付ける場合は、SRSエアバッグから遠ざけるため、シートを一番後ろに下げてください。

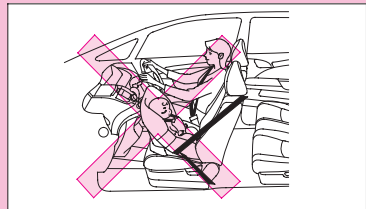

## 取り扱いについて

### ⚠ 注意

- SRSエアバッグの取り外し、分解などはしないでください。不適切に扱おうと誤って作動したり、正常に機能しなくなります。
- ハンドルを交換したり、パッドにステッカー類を貼ったりすると正常に機能しなくなります。

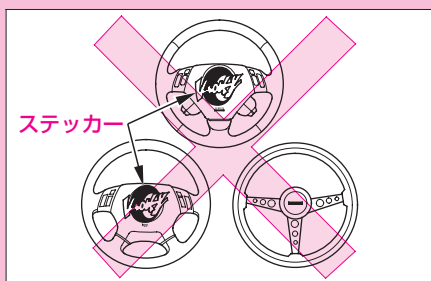

- インstrumentパネル上面にステッカー類を貼ったり、アクセサリや芳香剤など物を置かないでください。フロントガラスにアクセサリなどを取り付けたり、ルームミラーにワイドミラーを取り付けたりしないでください。

また、SRSエアバッグと乗員との間にテレビなどの用品を取り付けたり、物を置いたりしないでください。正常に機能しなくなったり、作動時にこれらの物が飛ぶことがあります。

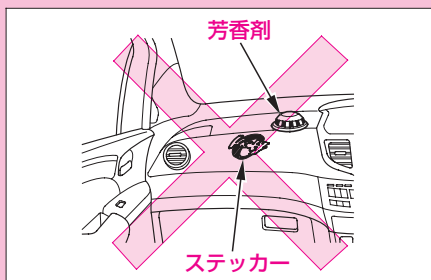



### 知識

- ハンドルまわり、インストルメントパネルまわりやセンターコンソール付近の修理、オーディオ等用品の取り付けおよびダッシュボード周辺の板金塗装および修理をする場合は、SRSエアバッグシステムに影響を及ぼすおそれがありますので、必ずHonda販売店にご相談ください。
- SRSエアバッグシステム装備車を廃棄するときは必ずHonda販売店にご相談ください。正しく取り扱わないとSRSエアバッグシステムが思いがけなく作動することがあります。
- サスペンションの改造をしないでください。車高やサスペンションの硬さが変わるとSRSエアバッグの誤作動につながります。(Honda純正品を除く)

### ●SRSエアバッグシステム警告灯

メーター内に組み込まれており、SRSユニットがシステムの異常を検出すると点灯します。

また、マルチインフォメーションディスプレイ (IHCC装備車) に“エアバッグシステム点検”が表示されます。

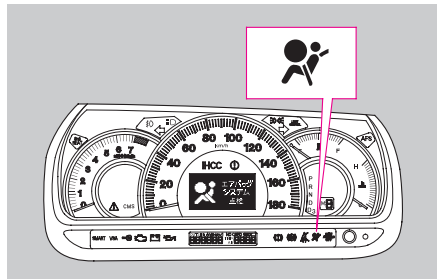

エンジンスイッチを“II”にしたときに約6秒間点灯して消えるのが正常です。

### アドバイス

- 警告灯が次のような状態になったときは、システムの異常が考えられますので、すみやかにHonda販売店で点検を受けてください。
  - ・運転中に点灯したとき
  - ・エンジンスイッチを“II”にしても点灯しないとき、あるいは約6秒経過しても消灯しないとき
 必要なときにSRSエアバッグが膨らまないおそれがあります。



# サイドエアバッグシステム／ サイドカーテンエアバッグシステム

タイプ別装備

## サイドエアバッグシステムおよび サイドカーテンエアバッグシステムのしくみ

### ●サイドエアバッグシステムおよび サイドカーテンエアバッグシステムとは

側面からの衝突により、サイドエアバッグ(運転者または助手席同乗者)およびサイドカーテンエアバッグが膨らんで乗員と車両側面の間に入り込むことにより、車両側面と乗員の頭部や胸部などが衝突するときの衝撃を緩和する装置です。

**サイドエアバッグシステムおよびサイドカーテンエアバッグシステムはシートベルトに代わるものではありません。必ず、シートベルトを着用してください。**

### ⚠警告

- サイドエアバッグシステムおよびサイドカーテンエアバッグシステム装備車であっても、必ずシートベルトを着用してください。シートベルトを正しく着用し、正しい乗車姿勢をとらないと衝突などのときエアバッグの効果が十分に発揮されず、重大な傷害や死亡などの危険性が高くなります。

### ●どのように作動するか

エンジンスイッチが“II”のとき、側面からの衝突により、センサーが一定以上の衝撃(頭部や胸部に重傷を及ぼすような場合)を感知するとシステムが作動し、衝撃を受けた側のサイドエアバッグおよびサイドカーテンエアバッグが膨らんで乗員と車両側面の間に入り込むことにより、車両側面と乗員の頭部や胸部などが衝突するときの衝撃を緩和します。

助手席側は乗員姿勢検知システムが乗車姿勢を不適切であると判断した場合は、サイドエアバッグの作動を自動停止します。

乗員姿勢検知システム →256ページ

### ⚠注意

- サイドエアバッグおよびサイドカーテンエアバッグが膨らんだ直後は、エアバッグ構成部品に触れないでください。構成部品が熱くなっているため、やけどなど思わぬけがをすることがあります。



#### 知識

- サイドエアバッグおよびサイドカーテンエアバッグは非常に速い速度で膨らむため、サイドエアバッグおよびサイドカーテンエアバッグとの接触によりすり傷、やけど、打撲などを受けることがあります。
- サイドエアバッグおよびサイドカーテンエアバッグは膨らんだあとにしぼみます。
- サイドエアバッグおよびサイドカーテンエアバッグが膨らむと白煙が出ますが、火災ではありません。また、人体への影響もありません。ただし、残留物(カスなど)が目などに付着したときには、できるだけ早く水で洗い流してください。
- サイドエアバッグおよびサイドカーテンエアバッグは一度膨らむと再使用できません。  
Honda販売店で交換してください。

## 運転席サイドエアバッグシステム

サイドエアバッグ収納部



作動時

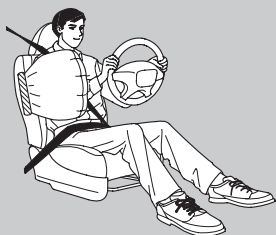

## 助手席サイドエアバッグシステム

助手席用サイドエアバッグシステムは、同乗者がいなくても作動します。

サイドエアバッグ収納部



作動時

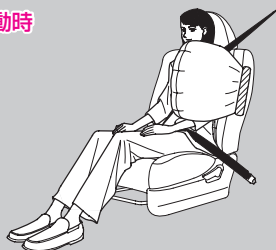



### サイドカーテンエアバッグシステム

助手席側にもサイドカーテンエアバッグが収納されています。

助手席側サイドカーテンエアバッグシステムは、同乗者がいなくても作動します。

イラストは運転席側を示します。

サイドカーテンエアバッグ収納部

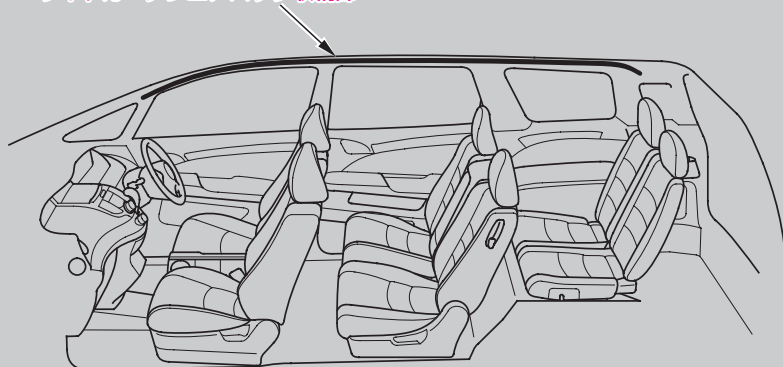

作動時

サイドカーテンエアバッグ

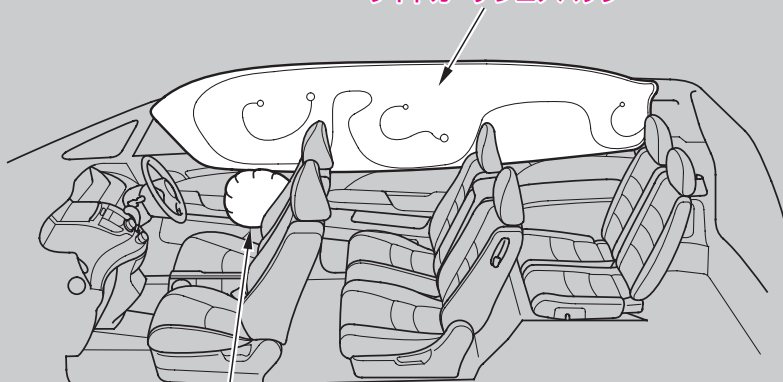

サイドエアバッグ

## 作動するとき

次のような場合に作動します。

約25km/h以上の速度で自車と同等の車が真横から側面衝突したときと同等か、それ以上の衝撃を受けたとき

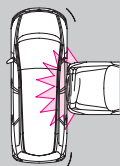

### 知識

- 側面に斜めから衝突された場合、サイドエアバッグおよびサイドカーテンエアバッグが作動するときの速度(車速)は高くなります。

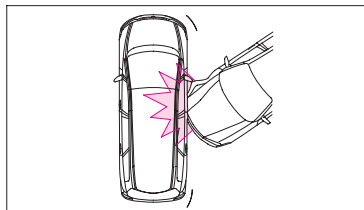

次のような場合、作動しないことがあります。

乗員付近以外の側面に衝突されたとき

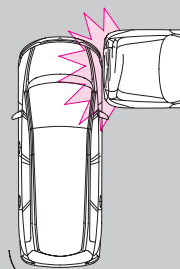

車高の高い車に側面衝突されたとき

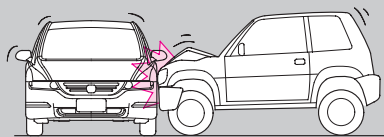

### 知識

- サイドエアバッグおよびサイドカーテンエアバッグは乗員の受ける衝撃の大きさによって作動するようになってますので車両の損傷状態の大小とサイドエアバッグおよびサイドカーテンエアバッグの作動は必ずしも一致しません。



## 作動しないとき

低い速度での衝突や次のような場合、サイドエアバッグおよびサイドカーテンエアバッグが膨らんでも乗員保護の効果がありません。ただし、状況によっては、サイドエアバッグおよびサイドカーテンエアバッグが作動することがあります。

### 正面衝突



### 後部からの衝突

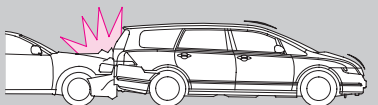

### 横転または転覆

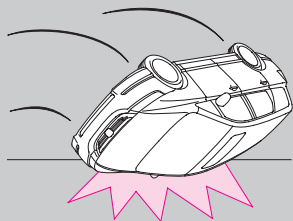

### 知識

- 事故の状況と、形態によっては、サイドエアバッグおよびサイドカーテンエアバッグが作動することがあります。

助手席側は、乗員姿勢検知システムが乗車姿勢を不適切であると判断した場合は、サイドエアバッグの作動を自動停止します。

乗員姿勢検知システム →256ページ

## サイドエアバッグシステムおよびサイドカーテンエアバッグシステムの効果を十分に発揮させるために

### ●正しい乗車姿勢で

#### 運転席

正しい運転姿勢(シートに深く腰かけた状態で、背もたれから背を離すことなくペダルを十分に踏み込め、ハンドルが楽に操作できる状態)がとれる範囲で、シートを後ろに下げます。



#### 助手席

シートを後ろに下げて深く腰かけ、背中を背もたれから離さないようにします。



#### 後席(外側)

シートに深く腰かけ、背中を背もたれから離さないようにします。





## ⚠ 注意

- ドアに寄りかからないようにしてください。サイドエアバッグおよびサイドカーテンエアバッグが膨らむ際、強い衝撃を受け、傷害を受けるおそれがあります。



- サイドエアバッグおよびサイドカーテンエアバッグの各格納部に手や顔などを必要以上に近づけないでください。また、後席同乗者は前席の背もたれを抱えないでください。  
サイドエアバッグおよびサイドカーテンエアバッグが膨らむ際、強い衝撃を受け、傷害を受けるおそれがあります。

## ●シートベルトは必ず着用

このシステムは、シートベルトと併用することでその効果を発揮します。  
必ず、シートベルトを着用してください。

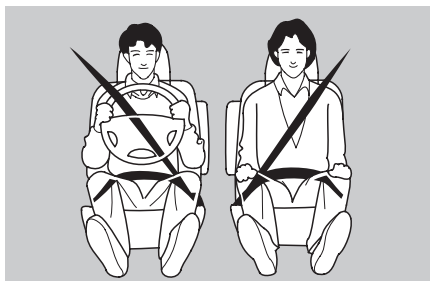



## 乗員姿勢検知システム(助手席のみ)

### ●乗員姿勢検知システムとは

乗車時の姿勢が不適切な場合、サイドエアバッグが膨らむことにより重大な傷害を受けるおそれがあるため、助手席乗員の姿勢を検知し、サイドエアバッグの作動を自動的に停止する装置です。



### 🎓 知識

- シート表皮の裏にセンサーが取り付けられているため、次のような場合には、乗員姿勢検知システムが正常に機能しないおそれがあります。
  - ・シートの背もたれがぬれているとき
  - ・金属など電気を通す物が接しているとき
  - ・シートにクッションなどを装着しているとき
  - ・ダウンジャケット等の厚い上着を着ているとき
  - ・水分を含んだ物を助手席に置いているとき



### ●サイドエアバッグの作動を自動停止するとき

次のような場合、サイドエアバッグの作動を自動停止します。このときメーター内のサイドエアバッグ自動停止表示灯が点灯します。

サイドエアバック自動停止表示灯

→258ページ

また、マルチインフォメーションディスプレイ (IHCC 装備車) に “助手席サイドエアバッグ停止中” “正しい乗車姿勢を取って下さい” が表示されます。

小さなお子様  
がドアに寄りかかっ  
て、サイドエアバ  
ッグがとび出す付  
近に頭があるよ  
うなとき



### 🎓 知識

- 次のような場合でも、サイドエアバッグの作動を自動停止することがあります。
  - ・ 小柄な大人の方が左のイラストと同じような姿勢をとったとき
  - ・ 大人の方が前かがみになるまたは、寝そべっていて、ドア側に寄りかかっているとき

## ●サイドエアバッグ自動停止表示灯

メーター内に組み込まれており、乗員姿勢検知システムが乗車姿勢を不適切であると判断し、サイドエアバッグの作動を自動停止しているときに点灯します。

また、マルチインフォメーションディスプレイ (IHCC 装備車) に“助手席サイドエアバッグ停止中” “正しい乗車姿勢を取って下さい” が表示されます。

表示灯が点灯したときは、上体を起こして座ってください。また、小さなお子さまの場合は、後席に乗せてください。

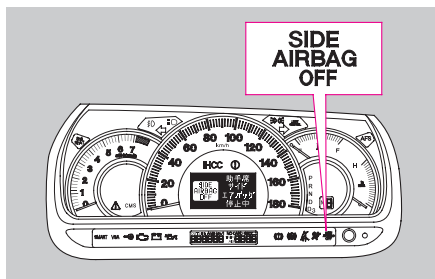

エンジンスイッチを“II”にしたときに約5秒間点灯して消えるのが正常です。

## 🚗 アドバイス

- 表示灯が次のような状態になったときは、乗員姿勢検知システムの異常が考えられますので、すみやかにHonda販売店で点検を受けてください。
  - ・正しい乗車姿勢をとっても消灯しないとき、あるいは助手席に乗員がいないのに消灯しないとき
  - ・エンジンスイッチを“II”にしても点灯しないとき、あるいは約5秒経過しても消灯しないとき



## お子さまを乗せるときは

### 知識

- 次のような場合は、表示灯が点灯することがあります。表示灯が点灯しているときは、サイドエアバッグの作動を自動停止します。
  - ・ シートの背もたれがぬれているとき
  - ・ 金属など電気を通す物が接しているとき
  - ・ 水分を含んだ物を助手席に置いているとき

お子さまは、後席に乗せ必ずシートベルトを着用させてください。

正しく着用できない小さなお子さまは、体格に合わせてチャイルドシートをお使いください。

## 取り扱いについて

### ⚠ 注意

- サイドエアバッグおよびサイドカーテンエアバッグの取り外し、分解などはしないでください。  
不適切に扱くと誤って作動したり、正常に機能しなくなります。
- ドアやその周辺にカップホルダーなどを取り付けしないでください。  
また、シートとドアの間付近に傘などの物を置かないでください。  
サイドエアバッグおよびサイドカーテンエアバッグはドアに沿って膨らむため、正常に機能しなくなったり、作動時にこれらの物が飛ぶことがあります。
- フロントシートにこの車専用のHonda純正用品(シートカバーなど)以外を取り付けしないでください。サイドエアバッグはシートの背もたれ外側に収納されていて、シート表皮のぬい目を破って膨らむため、正常に機能しなくなるおそれがあります。
- フロントシートの背もたれを倒した状態でとびはねるなど、サイドエアバッグ収納部に無理な力を加えないでください。

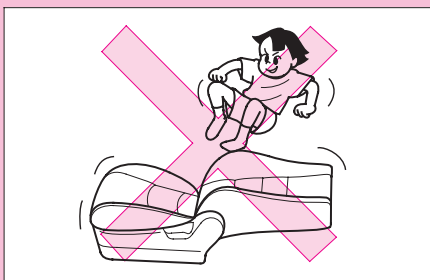
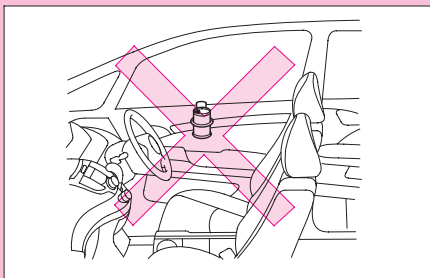



## ⚠ 注意

- グラブレルにもものをかけないでください。  
コートフックには、ハンガーや重いもの、とがったものをかけないでください。  
フロントガラス、ドアガラス、サードシートサイドガラスに物やアクセサリなどを取り付けしないでください。フロント、センター、クォーター、リヤの各ピラーまわりにこの車専用のHonda純正用品(ハンズフリー通信キットなど)以外を取り付けしないでください。  
サイドカーテンエアバッグが正常に機能しなくなったり、作動時にこれらの物が飛ぶことがあります。
- フロント、センター、クォーター、リヤの各ピラーやルーフなど、サイドカーテンエアバッグ収納部に衝撃を加えたりしないでください。
- エアバッグが収納されているルーフサイド、フロント、センター、クォーター、リヤの各ピラーやルーフに傷がついていたり、ひび割れがある時は、そのまま使用せず**にHonda販売店で交換してください。**
- カーゴスペースや座席に荷物を載せるときは、サイドウィンドー下端部の高さを越えないようにしてください。サイドカーテンエアバッグが正常に機能しなくなったり、作動時に荷物が飛ぶことがあります。

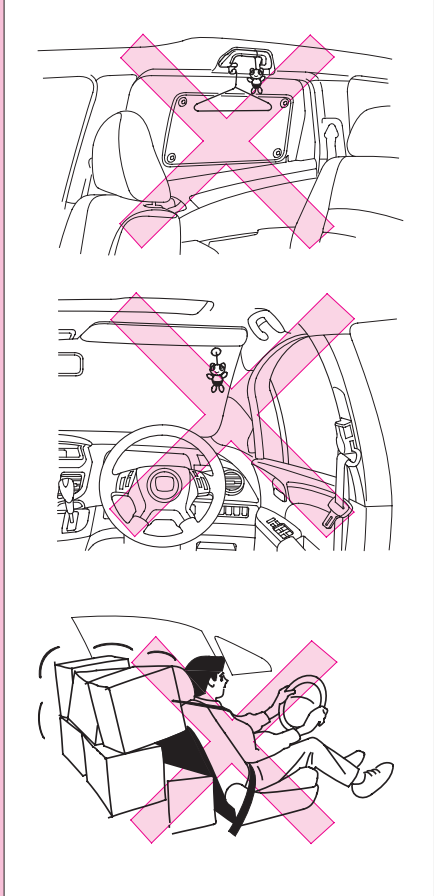

---

## 知識

- フロントシートまわり、フロント、センター、クォーター、リヤの各ピラーまわりやセンターコンソール付近の修理、オーディオ等用品を取り付ける場合は、サイドエアバッグおよびサイドカーテンエアバッグに影響を及ぼすおそれがありますので、必ずHonda販売店にご相談ください。
- サイドエアバッグシステムおよびサイドカーテンエアバッグシステム装備車を廃棄するときは必ずHonda販売店にご相談ください。正しく取り扱わないとサイドエアバッグシステムおよびサイドカーテンエアバッグシステムが思いがけなく作動することがあります。



### ● SRSエアバッグシステム警告灯 (エアバッグシステムとシートベルトシステム警告灯兼用)

メーター内に組み込まれており、サイドエアバッグユニットまたはサイドカーテンエアバッグユニットがシステムの異常を検出すると点灯します。

また、マルチインフォメーションディスプレイ (IHCC装備車) に“エアバッグシステム点検”が表示されます。

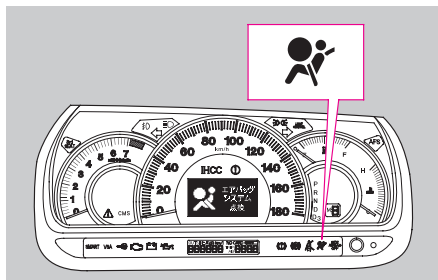

エンジンスイッチを“II”にしたときに約6秒間点灯して消えるのが正常です。

### 🚗 アドバイス

- 警告灯が次のような状態になったときは、サイドエアバッグシステム、サイドカーテンエアバッグシステムまたは、乗員姿勢検知システムの異常が考えられますので、すみやかにHonda販売店で点検を受けてください。
  - ・運転中に点灯したとき
  - ・エンジンスイッチを“II”にしても点灯しないとき、あるいは約6秒経過しても消灯しないとき必要なときにサイドエアバッグおよびサイドカーテンエアバッグが膨らまないおそれがあります。



# シートベルトプリテンショナー

## シートベルトプリテンショナーのしくみ

### ●シートベルト プリテンショナーとは

前方向からの衝突により、前席シートベルトを瞬間的に引き込み、シートベルトの拘束効果をいっそう高める装置です。シートベルトを着用している状態のSRSエアバッグシステムと同じ条件で作動します。

SRSエアバッグシステム →240ページ

### ●どのように作動するか

エンジンスイッチが“II”のとき、前方向からの衝突により、センサーが一定以上の衝撃を感知するとシステムが作動し、前席シートベルトを瞬間的に引き込み、シートベルトの拘束効果をいっそう高めます。





### ⚠️ 注意

- シートベルトを着用するときは、必ず次のことをお守りください。守らないとプリテンショナーが十分に効果を発揮しません。
  - ・ シートベルトを正しく着用してください。  
シートベルト →106ページ
  - ・ 正しい運転(乗車)姿勢をとってください。  
正しい運転姿勢 →70ページ

### 🎓 知識

- シートベルトプリテンショナーは一度作動すると、再使用できません。作動すると、シートベルトを引き出すことも巻き取ることもできなくなります。Honda販売店で交換してください。

## 取り扱いについて

### 注意

- シートベルト引き込み装置の取り外し、分解などはしないでください。不適切にあつかうと誤って作動したり、正常に機能しなくなります。

### 知識

- シートベルト引き込み装置やセンターコンソール付近の修理、オーディオ等用品の取り付けおよび修理をする場合は、プリテンショナーに影響を及ぼすおそれがありますので、必ずHonda販売店にご相談ください。
- シートベルトプリテンショナー装備車を廃棄するときは、必ずHonda販売店にご相談ください。正しく取り扱わないとプリテンショナーとSRSエアバッグシステムが思いがけなく作動することがあります。



### ● SRSエアバッグシステム警告灯 (エアバッグシステムとシートベルトシステム警告灯兼用)

メーター内に組み込まれており、SRSユニットがシステムの異常を検出すると点灯します。

また、マルチインフォメーションディスプレイ (IHCC装備車)に“エアバッグシステム点検”が表示されます。

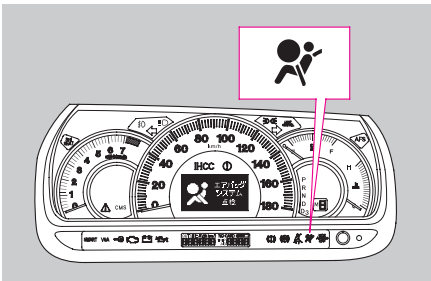

エンジンスイッチを“II”にしたときに約6秒間点灯して消えるのが正常です。

### 🚗 アドバイス

- 警告灯が次のような状態になったときは、システムの異常が考えられますので、すみやかにHonda販売店で点検を受けてください。
  - ・ 運転中に点灯したとき
  - ・ エンジンスイッチを“II”にしても点灯しないとき、あるいは約6秒経過しても消灯しないとき
 必要なときにシートベルトが引き込まれないおそれがあります。

# E-プリテンショナー

タイプ別注文装備

## E-プリテンショナーのしくみ

### ● E-プリテンショナーとは

衝突するおそれがあるときなどに、運転席と助手席のシートベルトを衝突前に巻き取ることで、シートベルトの拘束効果を高める装置です。

### ● どのように作動するか

前方の車両に追突するおそれがあるときに、追突軽減ブレーキ(CMS)と連動して作動し、シートベルトを巻き取ります。また、ブレーキアシストとも連動して作動します。

作動後は、巻き取ったシートベルトをもとの状態に戻します。



CMSについて →278ページ  
ブレーキアシストについて →272ページ

### ⚠ 注意

- シートベルトを着用するときは、必ず次のことをお守りください。守らないとE-プリテンショナーが十分に効果を発揮しません。
  - ・ シートベルトを正しく着用してください。  
シートベルト →106ページ
  - ・ 正しい運転姿勢をとってください。  
正しい運転姿勢 →70ページ

### 🎓 知識

- E-プリテンショナーは、シートベルトを着用していないと作動しません。
- 衝突によりシートベルトプリテンショナーが作動した場合は、シートベルトを引き出せなくなります。Honda販売店で交換してください。
- E-プリテンショナーのみが作動したときは、交換する必要はありません。
- VSA警告灯が点灯しているときは、E-プリテンショナーは作動しません。



## 取り扱いについて

### ⚠ 注意

- シートベルト引き込み装置の取り外し、分解などはしないでください。不適切にあつかうと誤って作動したり、正常に機能しなくなります。

### 🎓 知識

- シートベルト引き込み装置付近の修理をする場合は、E-プリテンショナーに影響を及ぼすおそれがありますので、必ずHonda販売店にご相談ください。

### ● SRSエアバッグシステム警告灯 (エアバッグシステム警告灯とシートベルトシステム警告灯兼用)

メーター内に組み込まれており、E-プリテンショナーユニットがシステムの異常を検出すると点灯します。また、マルチインフォメーションディスプレイ(IHCC装備車)に“エアバッグシステム点検”が表示されます。

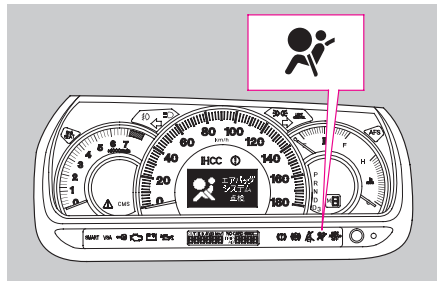

エンジンスイッチを“II”にしたときに約6秒間点灯して消えるのが正常です。

### 🚗 アドバイス

- 警告灯が次のようになったときは、システムの異常が考えられますので、すみやかにHonda販売店で点検を受けてください。
  - ・ 運転中に点灯したとき
  - ・ エンジンスイッチを“II”にしても点灯しないとき、あるいは約6秒経過しても消灯しないとき
 必要なときにE-プリテンショナーが作動しないおそれがあります。

# アンチロックブレーキシステム (ABS)

## ABSのしくみ

### ●ABSとは

急制動や滑りやすい路面で制動するとき、車輪のロックを防止することで車両の姿勢を安定させ、ハンドルの効きを確保しようとする装置です。

### ●作動について

- ・ブレーキペダルを踏んだとき、ペダルが小刻みに動くことがあります。これはABSが作動しているときの現象で異常ではありません。そのまま、ブレーキペダルを強く踏み続けてください。



- ・低速(約10km/h以下)ではABSは作動せず、普通のブレーキと同じ作動になります。

### 🎓 知識

- エンジン始動後、最初の発進時に、エンジンルームからモーター音等が聞こえることがありますが、これはシステムの動作チェックをしている音で異常ではありません。

## 運転のしかた

- ・この装置は制動距離を短くするためのものではありません。ABSを装備していない車両と同様に、路面が滑りやすくなるほど長い制動距離が必要になります。  
また、ABSが作動した状態でも車両の姿勢やハンドルの効きには限界がありますので、ハイドロプレーニング現象が起こりやすい雨天時の高速走行などにおいても過信せず、安全運転に心がけてください。
- ・悪路、砂利道、深い新雪などの路面では、ABSの装備されていない車両に比べて制動距離が長くなることがあります。  
このような道路条件では速度は控えめにして車間距離を十分にとって運転してください。

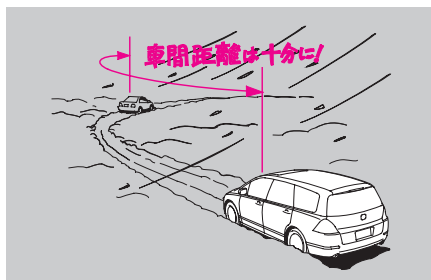



## 取り扱いについて

### 知識

- タイヤは必ず四輪とも同一指定サイズのものをお使いください。サイズ(外径)の異なるタイヤを混用すると、ABSが正常に機能しなくなる可能性があります。

### ● アンチロックブレーキシステム (ABS) 警告灯

メーター内に組み込まれており、ABSが異常のときに点灯します。

また、マルチインフォメーションディスプレイ (IHCC 装備車) に“アンチロックブレーキ点検”が表示されます。

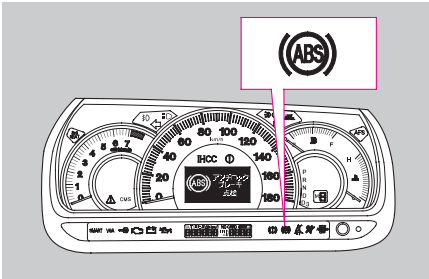

エンジンスイッチを“II”にしたとき点灯し、数秒後に消灯するのが正常です。また、運転中に数秒間点灯してもすぐ消灯し、その後走行中に点灯しなければ正常です。

### アドバイス

- 警告灯が次のような状態になったときは、システムの異常が考えられますので、すみやかにHonda販売店で点検を受けてください。
  - ・ 運転中に点灯したとき
  - ・ エンジンスイッチを“II”にしても点灯しないとき、あるいは数秒経過しても消灯しないとき
 なお、この場合でも通常のブレーキとしての性能は確保されています。(ABSとしての作動はしません)
- 警告灯がブレーキ警告灯と同時に点灯したときは、ブレーキ力の配分機能も作動しないため、急ブレーキ時に車両が不安定になる可能性があります。高速走行や急ブレーキを避けて、ただちにHonda販売店で点検を受けてください。



# ブレーキアシスト

## ブレーキアシスト のしくみ

### ●ブレーキアシストとは

緊急制動時に、より大きい制動力を発生させ運転者のブレーキ操作を補助する装置です。

### ●作動について

- ブレーキペダルを強く踏み込んだときに、ブレーキがより強く効くようになります。
- VSA装備車は、ブレーキアシストが作動すると、ペダルが小刻みに動いたり作動音が聞こえることがあります。これはブレーキアシストが作動しているときの現象で異常ではありません。そのまま、ブレーキペダルを強く踏み続けてください。
- E・プリテンショナー装備車は、ブレーキアシストの作動と同時に運転席と助手席のシートベルトが引き込まれます。

E・プリテンショナー →268ページ

## 取り扱いについて

### 知識

- VSA装備車は、VSA警告灯が点灯しているときは、ブレーキアシストは作動しません。なお、この場合でも通常のブレーキとしての性能は確保されています。



---

Area with horizontal dashed lines for writing.

# ビークルスタビリティアシスト(VSA) (車両挙動安定化制御システム)

タイプ別装備

## VSAのしくみ

### ●VSAとは

ABS機能、TCS機能および横滑り抑制機能を総合的に制御し、急激な車両の挙動変化を抑制しようとする装置です。

### ABS(アンチロックブレーキシステム)機能

急制動や滑りやすい路面で制動するとき、車輪のロックを防止することで車両の姿勢を安定させ、ハンドルの効きを確保しようとする機能です。

### TCS(トラクションコントロールシステム)機能

滑りやすい路面などでの駆動輪の無駄な空転を防止し、駆動力・操舵能力を確保しようとする機能です。

### 横滑り抑制機能

急激なハンドル操作や滑りやすい路面などでの旋回時に、車輪の横滑りなどを抑制することで車両の安定性を確保しようとする機能です。

### ●作動について

TCS機能と横滑り抑制機能は、エンジンを始動すれば自動的に“ON”になります。TCS機能または横滑り抑制機能が作動中は、メーター内のVSA作動表示灯が点滅します。

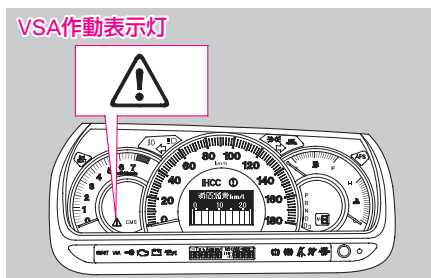

VSA作動表示灯は、エンジンスイッチを“II”にしたときに点灯し、数秒後に消灯するのが正常です。



## 運転のしかた

### アドバイス

- 表示灯が次のような状態になったときは、システムの異常が考えられますので、すみやかにHonda販売店で点検を受けてください。
  - ・ 運転中にVSA警告灯と同時に点灯したとき
  - ・ エンジンスイッチを“II”にしても点灯しないとき、あるいは数秒経過しても消灯しないときなお、この場合でも通常走行には支障はありません。

### 知識

- 発進時等にエンジンルームからモーター音等が聞こえることがありますが、これはシステムの動作チェックをしている音で異常ではありません。
- VSA警告灯が点灯するとVSA作動表示灯も同時に点灯します。

VSAが作動した状態でも車両の安定性の確保には限界がありますので、無理な運転はしないでください。

- ・ カーブの手前では十分に速度を落としてください。
- ・ 雪道、凍結路を走るときは、冬用タイヤまたはタイヤチェーンを装着し、ひかえめな速度で運転してください。

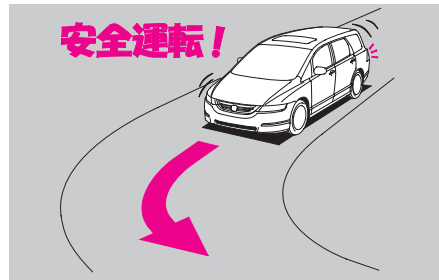

## 取り扱いについて

### TCS機能と横滑り抑制機能を作動させたくないとき

エンジン始動後に、“VSA OFF”スイッチを押すとTCS機能と横滑り抑制機能が“OFF”になりメーター内のVSA作動表示灯が点灯します。

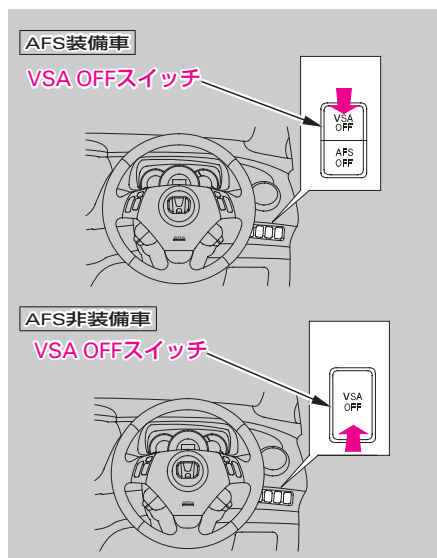

スイッチを押すごとに“OFF”と“ON”をくり返します。

### 知識

- TCS機能または横滑り抑制機能が作動中には、スイッチを押しても“OFF”にすることはできません。

### アドバイス

- VSA 装備車は四輪とも、同一指定サイズ、同一種類、同一銘柄および摩耗差のないタイヤを指定空気圧にてお使いください。サイズ、種類、銘柄や摩耗度合いの異なるタイヤを混用したり、指定空気圧でない場合、VSAが正常に機能しなくなることがあります。また、応急用スペアタイヤを装着した場合も、できるだけ早く標準タイヤに交換してください。



### ●ビークルスタビリティアシスト (VSA)警告灯

メーター内に組み込まれており、VSAが異常のときに点灯します。

また、マルチインフォメーションディスプレイ (IHCC装備車)に“VSAシステム点検”が表示されます。

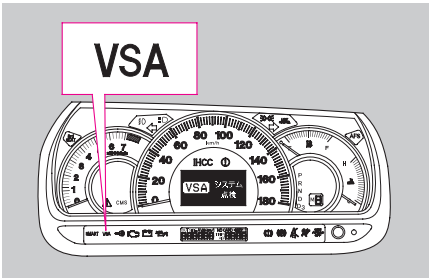

エンジンスイッチを“II”にしたとき点灯し、数秒後に消灯するのが正常です。また、運転中に数秒間点灯してもすぐ消灯し、その後走行中に点灯しなければ正常です。

### 🚗 アドバイス

- 警告灯が次のような状態になったときは、システムの異常が考えられますので、すみやかにHonda販売店で点検を受けてください。
    - ・運転中に点灯したとき
    - ・エンジンスイッチを“II”にしても点灯しないとき、あるいは数秒経過しても消灯しないとき
- なお、この場合でも通常走行には支障はありません。

### 🎓 知識

- けん引されたときやけん引したときは、警告灯が点灯することがあります。この場合はエンジンを再始動させて警告灯が消灯すればVSAは正常です。
- ABS警告灯が点灯するとVSA警告灯も同時に点灯します。
- VSA装備車は、ブレーキアシストの装置に異常があると、VSA警告灯が点灯します。

ブレーキアシスト →272ページ

# 追突軽減ブレーキ(CMS)

タイプ別注文装備

## CMSのしくみ

### ●CMSとは

自車が前方の車両にほぼ真後ろから追突するおそれがあるときに、運転者のブレーキ操作を支援し、追突するときの衝撃を軽減する装置です。

**CMSは、追突を自動で回避したり、自動で車を停止させるシステムではありません。**

CMSの機能には限界がありますので、運転するときにはシステムを過信せず、常に前方および周囲の状況に気をつけて、安全運転を心がけてください。

### ⚠警告

- CMS装備車であっても、正しく運転しないと追突など思わぬ事故につながり、死亡または重大な傷害にいたるおそれがあります。運転するときは、前方および周囲の状況に応じて、常に適切なブレーキ操作およびハンドル操作をしてください。
- 悪天候(雨、霧、雪など)のときは、前方の車両を正しく検知することができず、CMSが作動しないことがあります。

CMSは、フロントグリルの奥に取り付けられているレーダーセンサーから発信した電波で前方にある車両を検知します。  
レーダーセンサーについて →284ページ



### ●作動について

エンジンスイッチを“II”にすると、CMSはONになり、追突警報の設定(CMS FARまたはCMS NEAR)がマルチインフォメーションディスプレイに約5秒間表示されます。

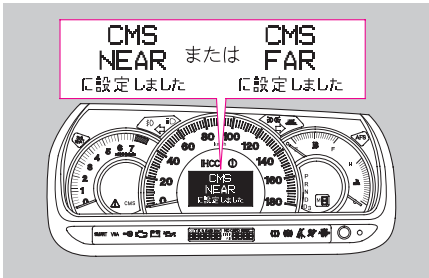

追突警報の設定について →282ページ  
 マルチインフォメーションディスプレイ  
 →130ページ

### CMSを停止するとき

CMSの作動をOFFにすることができません。

CMSの停止について →283ページ

### 🎓 知識

- CMSをOFFにしていたときは、エンジンスイッチを“II”にしてもCMSはOFFのままです。このときはマルチインフォメーションディスプレイに“CMS OFF”が表示され、CMS警告灯も点灯します。再度CMSをONにするときは、“OFF”スイッチを約1秒以上押しします。
- エンジン始動時、またはエンジンスイッチを“II”にするときは、車を静止した状態で行ってください。また、駐車場のターンテーブルなどで車の向きを変える場合は、エンジンスイッチを“0”にしてください。車両が動いているときにエンジンスイッチを“II”にすると、ヨーレートセンサーが正しく作動しなくなり、走行中に前方の車両を正しく検知できないことがあります。



約15km/h以上の速度で走行しているときに、自車の前方に追突する危険がある車両を検知すると作動し、追突警報(警告ブザーと警告表示)と弱いブレーキで運転者に注意をうながします。続いて追突するときの衝撃を軽減するためのブレーキが作動します。

追突警報について →282ページ

約15km/h以上の速度で、ほぼ真後ろから追突する危険があるとき



### 知識

- 前方の車両と自車との速度差が、約15km/h以下の場合、CMSによるブレーキは作動しません。
- 運転者が追突を回避するために、ブレーキ操作やハンドル操作を行うと、運転者の操作を優先してCMSは作動しないことがあります。
- CMSによるブレーキが作動しているときは、制動灯が点灯します。

CMSによるブレーキが作動するときは、E-プリテンショナーも作動して、運転席と助手席のシートベルトを巻き取り、拘束効果を高めます。

E-プリテンショナー →268ページ

### 知識

- CMSによる弱いブレーキが作動するときは、運転者に前方の車両への注意をうながすため、運転席のE-プリテンショナーも作動してシートベルトを2～3回軽く引き込みます。ただし、状況によっては、シートベルトの軽い引き込みをしない場合があります。



### ●作動しないとき

前方にある車両の検知には限界があるため、次のような場合には、**CMS**は作動しません。

- ・前方にある車両との車間距離がいちじろしく短いとき
- ・交差点などで、自車の前方に車が飛び出したとき

#### 🎓 知識

- 次のような場合には、前方にある車両を正しく検知することができず、**CMS**が作動しない場合があります。
  - ・自車の前方に車両が割り込み、急な減速を行ったとき
  - ・急加速を行って前方の車両に接近しているとき
  - ・悪天候のとき(雨、霧、雪のときなど)
  - ・フロントグリルのエンブレムが汚れているとき
- 前方の車両との部分的な衝突や接触のおそれがあっても、**CMS**が作動しない場合があります。
- 道路状況(カーブなど)、自車の状況(ハンドルの操作や車線内の位置)および前方の車両の状況(車の向き)によっては、前方の車両を正しく検知できず、**CMS**が作動しない場合があります。

#### 🎓 知識

- 自転車や2輪車に対しては、**CMS**が作動しない場合があります。
- 歩行者や動物に対しては、**CMS**は作動しません。

### ●追突以外での作動について

次のような場合には、**CMS**が作動することがあります。車間距離を確保し、適切な速度で走行してください。

- ・追い越しや交差点などで、前方の車両や対向車に接近して走行するとき
- ・低いゲートや狭いゲートなどを規制速度を超えるような速度で通過しようとするとき

#### 🎓 知識

- 道路状況(カーブなど)や自車の状況(ハンドルの操作や車線内の位置)によっては、一時的にとりの車線の車や周囲の物(電柱や標識など)を検知して、**CMS**が作動する場合があります。
- 道路の段差や落下物に対して、**CMS**が作動する場合があります。

## 追突警報について

前方の車両に追突するおそれがある場合に、警告ブザーと警告表示で前方への注意を運転者にうながします。

この場合は、ブレーキペダルを踏むなど、適切な操作を行ってください。

### 警告ブザー

ブザー(ピッピッピッ…)が鳴ります。

### 警告表示

マルチインフォメーションディスプレイに“BRAKE”がオレンジ色で点滅します。

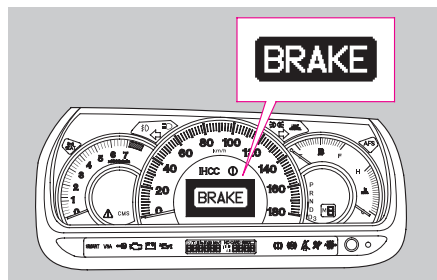

### 追突警報の設定について

追突するおそれがある車両に対して、追突警報が作動する距離を2段階に調節することができます。“CMS FAR”スイッチを押すと距離が遠くなり、“CMS NEAR”スイッチを押すと距離が近くなります。

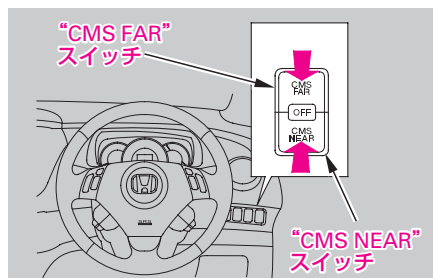

スイッチを押すと、マルチインフォメーションディスプレイに設定(CMS FARまたはCMS NEAR)が表示されます。

### 知識

- 設定をCMS NEARにすると追突警報の開始が遅くなり、CMS FARにすると追突警報の開始が早くなります。道路状況に合わせてお使いください。  
なお、ブレーキの作動開始は変わりません。



## CMSの停止について

CMSを使用しないときは、“OFF”スイッチを約1秒以上押します。CMSをOFFにするとCMS警告灯が点灯し、マルチインフォメーションディスプレイに“CMS OFF”が表示されます。このときブザー(ピー)も同時に鳴ります。

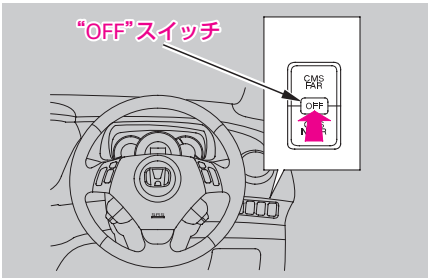

CMSを使用するときは、再度“OFF”スイッチを約1秒以上押します。CMSをONにするとCMS警告灯が消灯し、マルチインフォメーションディスプレイに“CMS FAR”または“CMS NEAR”が表示されます。このときブザー(ピー)も同時に鳴ります。

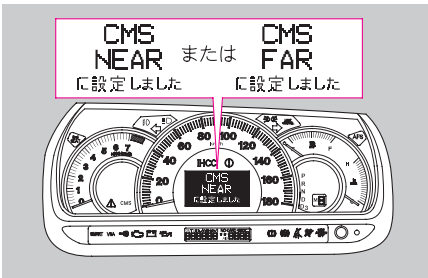

## CMSの自動停止について

次の場合には、CMSが自動で停止され、メーター内のCMS警告灯が点灯します。また、マルチインフォメーションディスプレイに“CMSシステム点検”が約5秒間表示されます。

- タイヤの異常を検出したとき
- 山岳路や悪路などを長時間走行したとき
- パーキングブレーキをかけたまま走行したとき

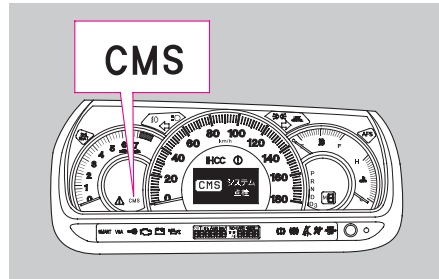

CMSが作動できる状態になると、CMSは自動で復帰します。

### 知識

- 次のような場合にも、CMSは自動で停止します。
  - 悪天候のとき(雨、霧、雪のときなど)
  - フロントグリルのエンブレムに汚れが付いたとき  
エンブレムが汚れたとき

→284ページ

## 取り扱いについて

CMSのレーダーセンサーは、フロントグリルのエンブレムの奥に取り付けられています。

エンブレムが汚れて、前方の車両を検知できなくなると、CMSが自動で停止し、メーター内のCMS警告灯が点灯します。また、マルチインフォメーションディスプレイに“レーダー汚れ”、“レーダーを拭いて下さい”が約5秒間表示されます。

この場合は、エンブレムの汚れをやわらかい布などできれいに拭き取ってください。

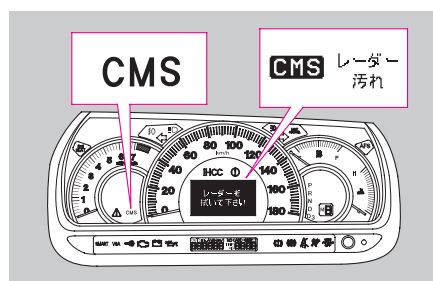
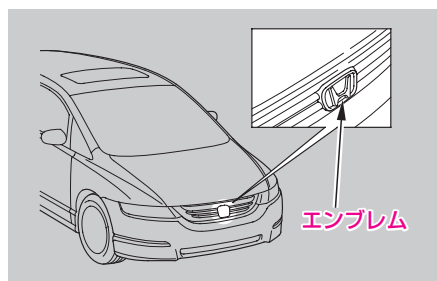

### 知識

- 交通量が少なく、レーダーセンサーから発信した電波を反射する物が少ない道路を走行すると、マルチインフォメーションディスプレイに“レーダー汚れ”が一時的に表示されることがあります。



### 知識

- システムを正しく作動させるために、必ず次のことをお守りください。
  - ・ エンブレムは常にきれいな状態にしてください。
  - ・ エンブレムの汚れがひどいときは、水や中性洗剤などで汚れを拭き取ってください。エンブレムを損傷する原因となりますので、ベンジン、シンナー類およびクレンザーなどの磨き粉類は使わないでください。
  - ・ エンブレムにステッカーなどを貼ったり、エンブレムを交換しないでください。レーダーの電波がさえぎられます。
  - ・ レーダーセンサー本体の横にある調整ボルトは回さないでください。
  - ・ レーダーセンサー本体やその周辺部に強い衝撃や力を加えないでください。万一、衝撃が加わった場合は、“OFF”スイッチを約1秒以上押し**てCMSをOFFにし、Honda販売店にご相談ください。**
  - ・ フロントグリル周辺の修理を行う際は、**Honda販売店にご相談ください。**
- CMSのレーダーセンサーはIHCCのレーダーセンサーと共用しています。
- 次のようなときは、システムが正常に作動しないおそれがあります。
  - ・ カーゴスペースやリヤシートなどに重い荷物を積んで、車が傾いているとき
  - ・ タイヤの空気圧が指定空気圧に調整されていないとき
- サスペンションの改造はしないでください。車の傾きなどでシステムが正常に作動しないおそれがあります。
- 四輪とも同一サイズ、同一種類、同一銘柄および摩耗差のないタイヤをお使いください。サイズ、種類、銘柄や摩耗度合いの異なるタイヤを混用すると、システムが正常に作動しないおそれがあります。

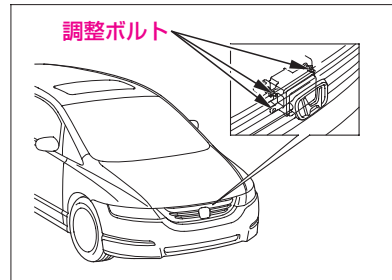

## ●追突軽減ブレーキ(CMS)警告灯

メーター内に組み込まれており、CMSが異常のときに点灯します。また、マルチインフォメーションディスプレイに“CMSシステム点検”が表示されます。

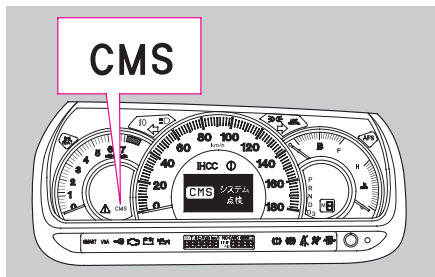

エンジンスイッチを“II”にしたときに数秒間点灯して消えるのが正常です。

## 🚗 アドバイス

- 警告灯が次のようになったときは、システムの異常が考えられますので、すみやかにHonda販売店で点検を受けてください。
    - ・運転中に点灯したとき
    - ・エンジンスイッチを“II”にしても点灯しないとき、あるいは数秒経過しても消灯しないとき
- 警告灯が点灯しているときは、CMSは作動しません。

## 🎓 知識

- 次の場合にもCMS警告灯が点灯します。
  - ・CMSをOFFにしているとき
  - ・CMSが自動で停止したとき
  - ・悪天候のとき(雨、霧、雪のときなど)
  - ・フロントグリルのエンブレムに汚れが付いたとき
- VSA警告灯が点灯するとCMS警告灯も同時に点灯します。

---

3. 安全装備

追突軽減ブレーキ(CMS)



---

A series of horizontal dotted lines for writing, spanning the width of the page.



### 運転するときは

四輪駆動車(4WD車)は積雪地、砂地、ぬかるみ、急坂路など滑りやすい路面において二輪駆動車(2WD車)に比べて走破性にすぐれていますが、万能ではありません。アクセル、ハンドル、ブレーキの操作は一般の車と同じく慎重に行い、常に安全運転を心がけてください。

4WD車は、オフロードやラリー走行を目的とした車ではありません。必ず、次のことをお守りください。

- ・砂地、ぬかるみ等、前輪が空転しやすいところでの連続走行はしないでください。
- ・渡河などの水中走行はしないでください。
- ・ブレーキ性能は2WD車と比べてほとんど差がないので、滑りやすい路面での走行には十分車間距離をとってください。

### 知識

- 4WDの状態で行進中に車輪の空転が続いてシステム内の油温が上昇すると、システム保護のため4WDから2WDに切り換わることがあります。  
しばらくして油温が下がると、4WDに復帰します。

### 取り扱いについて

#### アドバイス

- 四輪とも、同一指定サイズ、同一種類、同一銘柄および摩耗差のないタイヤをお使いください。サイズ、種類、銘柄や摩耗度合いの異なるタイヤを混用すると動力伝達装置に悪影響をあたえます。
- けん引される場合、前輪または後輪を台車に載せた(車輪が回転できない)状態でのけん引は、絶対に行わないでください。  
駆動装置が破損したり、車輪が台車からとび出すおそれがあります。

けん引 →424ページ

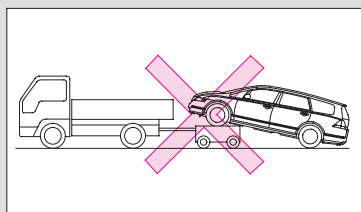



## その他の安全装備

ほかに、次のような安全装備を採用しています。

### ●シフトロック装置

セレクトレバーの誤操作防止を助けます。  
(→29ページ)

### ●ハイマウントストップランプ

ストップランプを高い位置にも設置し、後方から見えやすくしています。

### ●後席三点式シートベルト

上半身も拘束する三点式シートベルトをセカンドシート(外側2座席)・サードシートにも採用しています。  
(→109ページ)

### ●シートベルトリマインダー (非着用警報装置)

シートベルトの未着用をランプとブザーで知らせ、ベルトの着用を促します。  
(→109ページ)

### ●ドアビーム

側面から外力が加わったときに、ドアの変形を抑える効果があります。

### ●ロールオーバーバルブ

車が転倒したとき、燃料タンクからの燃料流出を防止します。

### ●難燃性材料使用の内装

フロアカーペットやシートなどには、燃え広がりにくい素材を採用しています。

### ●リヤワイパー

雨天時の後方視界の確保に効果があります。

(→173ページ)

---

A series of 15 horizontal dashed lines for writing.

---

# ドライブを快適にする装備

## ●エアコン

吹き出し風の調節 ……293

エアコンインデックス ……294

オートエアコン

（後席用オートエアコン  
装備車） ……296

オートエアコン

（後席用クーラー装備車） ……308

オートエアコン

（後席用クーラー  
非装備車） ……316

後席用オートエアコン ……322

後席用クーラー ……332

エアクリンフィルター ……336

シートヒーター ……339

## ●オーディオ

上手な使いかた ……342

アンテナ ……343

オーディオインデックス ……344

AM/FMラジオ一体式

CDステレオ ……346

AM/FMラジオ一体式

CDチェンジャーステレオ ……362

オーディオリモート

コントロールスイッチ ……384

## ●リヤカメラシステム

リヤカメラシステムに

ついて ……386

画面に表示される映像の

範囲 ……387

ガイド線の消しかた ……388

## ●室内照明

室内灯 ……391

マップランプ ……394

後席室内灯(サードシート) ……395

カーゴスペース照明灯 ……396

ドア開閉灯 ……396

# 4

エンジンスイッチ照明灯 ……397

フットランプ ……397

ブルーイルミネーション ……398

## ●室内装備品

シガレットライター ……400

灰皿 ……401

サンバイザー ……402

チケットホルダー ……402

サングラスホルダー ……403

携帯電話接続キット ……404

小物入れ ……404

センターテーブル ……408

カップホルダー ……408

ボトルホルダー ……410

グラブレール ……411

コートフック ……411

アクセサリーソケット ……412

AC100V電源ソケット ……413

AV入力端子/音量調節

機能付きヘッドホン端子 ……415

AV入力端子 ……415

# エアコン

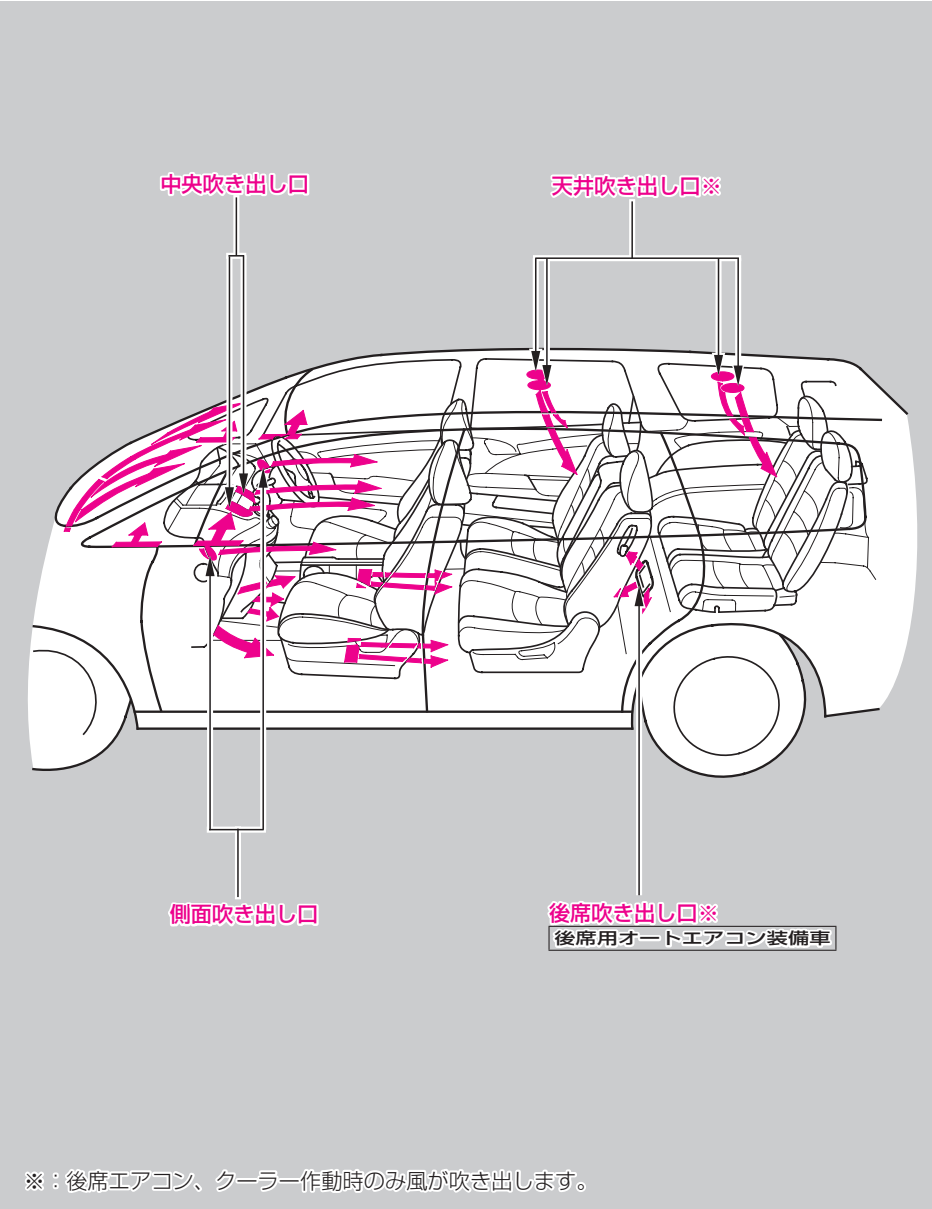



## 吹き出し風の調節

ノブを上下または左右に動かして、吹き出し風の向きを調節します。

### 中央吹き出し口

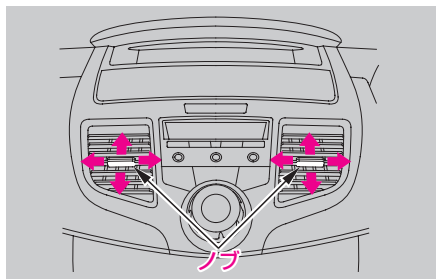

### 側面吹き出し口

ダイヤルで開閉できます。

送風が必要なときは、ダイヤルを“開”のほうに回します。

#### ・運転席側

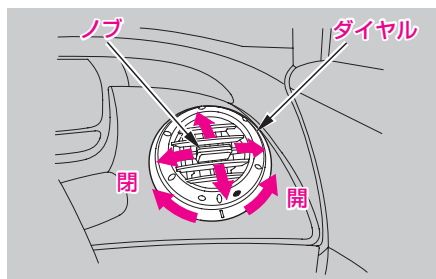

#### ・助手席側

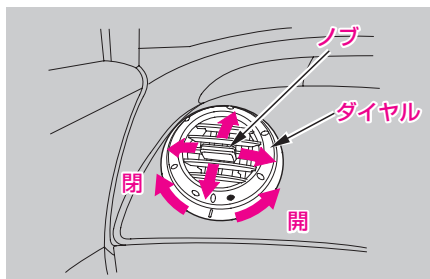

### 知識

- 側面ガラスが曇ったときは、吹き出し風がガラスに直接当たるよう両側の吹き出し口の向きを調節すれば、より早く曇りを取ることができます。

### 天井吹き出し口

吹き出し口を回し、ノブを動かして、吹き出し口の向きを調節します。

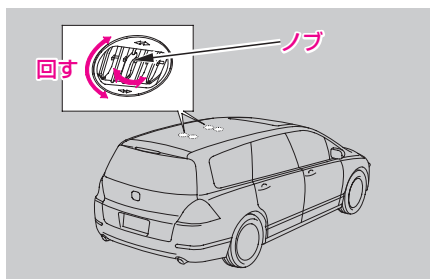

## エアコンインデックス

ECONモードを使うとき

CVT車

→177ページ

### オートエアコン (後席用オートエアコン装備車)

タイプ別装備

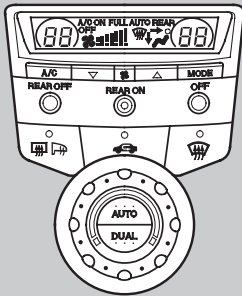

- オートエアコンを使うとき ……296
- マニュアルで使うとき ……298
- 前面／側面ガラスの霜や曇りを  
取りたいとき(デフロスター) ……300
- 設定温度を運転席側と助手席側で  
別々に調節するとき ……302
- 音声でエアコンを調節するとき ……304
- エアコンを常用しないとき ……306
- 温度感知装置 ……306

### オートエアコン (後席用クーラー装備車)

タイプ別装備

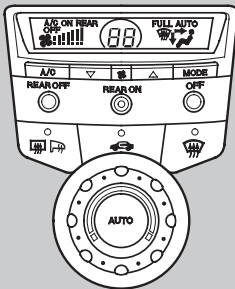

- オートエアコンを使うとき ……308
- マニュアルで使うとき ……310
- 前面／側面ガラスの霜や曇りを  
取りたいとき(デフロスター) ……312
- 音声でエアコンを調節するとき ……313
- エアコンを常用しないとき ……315
- 温度感知装置 ……315



オートエアコン  
(後席用クーラー非装備車)

タイプ別装備

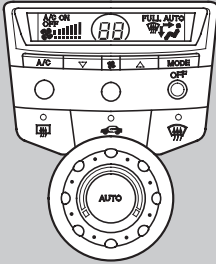

- ・ オートエアコンを使うとき ……316
- ・ マニュアルで使うとき ……318
- ・ 前面／側面ガラスの霜や曇りを  
取りたいとき(デフロスター) ……320
- ・ エアコンを常用しないとき ……321
- ・ 温度感知装置 ……321

後席用オートエアコン

タイプ別装備



- ・ 前席エアコン操作部で操作するとき ……322
- ・ 後席エアコン操作部で操作するとき ……328
- ・ 温度感知装置 ……331

後席用クーラー

タイプ別装備



- ・ 前席エアコン操作部で操作するとき ……332
- ・ 後席クーラー操作部で操作するとき ……334



## オートエアコン(後席用オートエアコン装備車)

タイプ別装備

### ●オートエアコンを使うとき

エンジンをかけた状態で使います。

#### 温度表示

運転席側および助手席側の設定温度を表示します。表示温度は室温設定時の目安となります。

#### OFFスイッチ

スイッチを押すとエアコン、ファンの作動が停止します。

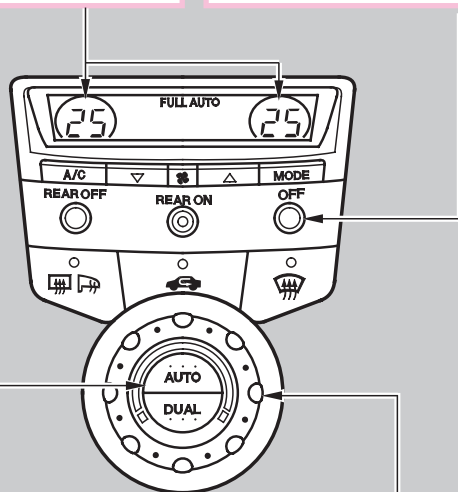

#### AUTOスイッチ

スイッチを押すと、オートエアコンが作動します。(表示灯“FULL AUTO”が点灯)  
風量、吹き出し口の切り換え、エアコンの“ON/OFF”などが自動制御されます。

#### 温度調節ダイヤル

ダイヤルを回して温度を調節します。



### 通常の使いかた

- ①AUTOスイッチを押します。
- ②温度調節ダイヤルで室内の温度を設定します。

停止するときは“OFF”スイッチを押します。

### 知識

- 設定温度表示で“Lo”は最大冷房を“Hi”は最大暖房を示します。
- 次のようにすると室内を急速に冷房または暖房することができます。
  - ①前席エアコン、後席エアコンをオート作動にします。前席エアコンは運転席、助手席の連動モードにします。
  - ② **冷房**  
前席エアコンの設定温度を“Lo”（最大冷房）にすると、後席エアコンの設定温度が自動的に“Lo”（最大冷房）になり（表示灯“FULL”が点灯）、室内を急速に冷房することができます。  
**暖房**  
前席エアコンの設定温度を“Hi”（最大暖房）にすると、後席エアコンの設定温度が自動的に“Hi”（最大暖房）になり（表示灯“FULL”が点灯）、室内を急速に暖房することができます。
  - ③後席エアコンの設定温度を元に戻すときは、前席エアコンの設定温度を“Lo”（最大冷房）または“Hi”（最大暖房）以外にします。
- 外気温によっては、冷風の吹き出しを防ぐため、オートエアコン作動後一定時間ファンが回転しないことがあります。
- 希望温度に設定したら、温度調節ダイヤルをむやみに動かさないでください。設定温度への到達時間が長くなることがあります。
- DUALスイッチを押すと独立調節モードになり、設定温度を運転席側と助手席側で別々に調節することができます。  
別々に調節するとき →302ページ
- 長時間、冷風を直接体に当てないでください。冷やしすぎは健康上良くありません。
- 炎天下に駐車していたときは、窓を開けて熱気を追い出ししながら、冷房を開始してください。

## ●マニュアルで使うとき

### エアコンスイッチ

スイッチを押すたびにエアコンの“ON”“OFF”が切り換わります。

表示部に“A/C ON”“A/C OFF”が表示されます。

冷房や除湿暖房するときは“ON”にします。

### MODEスイッチ

スイッチを押すたびに吹き出し口が切り換わり(右ページ参照)、それぞれの表示灯が点灯します。

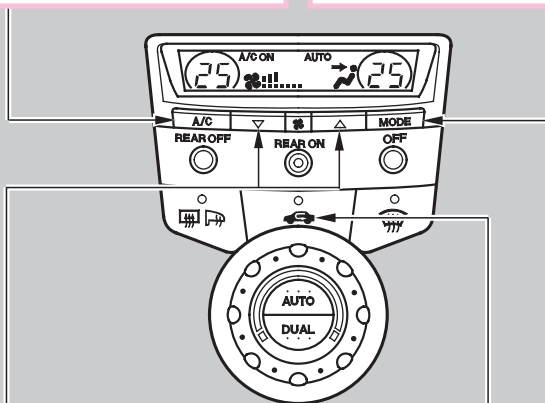

### ファンスピード切り換えスイッチ

スイッチを押してファンスピードを切り換えます。

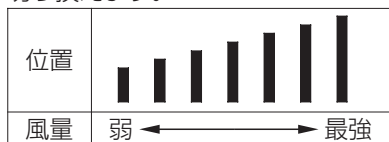

### 内外気切り換えスイッチ

スイッチを押して外気導入(表示灯消灯)と内気循環(表示灯点灯)を切り換えます。

トンネルや渋滞地域などで汚れている外気を室内に入れたくないときは、内気循環にします。

各スイッチを組み合わせて使うことができます。

“FULL AUTO”(自動)で使用中でも押したスイッチの機能が優先されます。このとき“FULL”の作動表示灯は消えますが、押したスイッチの機能以外は自動制御されます。

“FULL AUTO”(自動)に戻すときは、AUTOスイッチを押します。



## MODEスイッチ

足元への送風と窓ガラスの曇りを取りたいとき

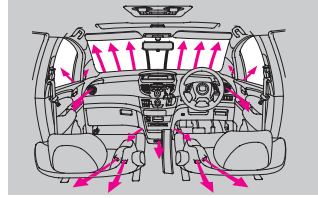

足元に送風したいとき

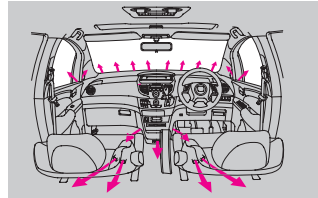

上半身、足元に送風したいとき

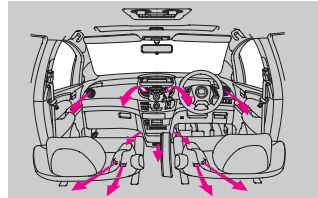

上半身に送風したいとき

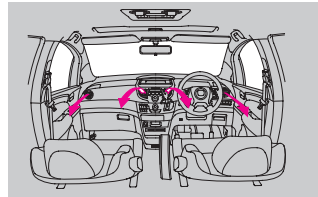

## ●前面／側面ガラスの霜や曇りを取りたいとき(デフロスター)

デフロスタースイッチを押します。

### デフロスタースイッチ

ガラスの曇り取りなどに使用します。スイッチを押すと自動的にエアコンが作動し、外気導入に切り換わります。また、吹き出し口が前面および側面ガラスに切り換わります。

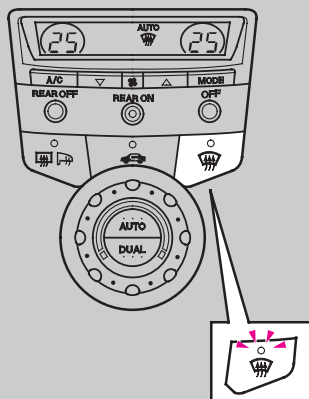
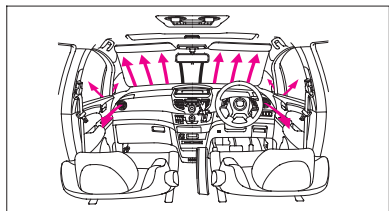

### 知識

- デフロスタースイッチを入れているときは、設定温度を最大冷房付近にしないでください。冷風が前面ガラスにあるとガラスの外側が曇ることがあり、視界のさまたげになります。
- デフロスター作動中はDUALスイッチまたは助手席側温度調節スイッチを押しても独立作動モードにはなりません。



### 急速に霜を取りたいとき

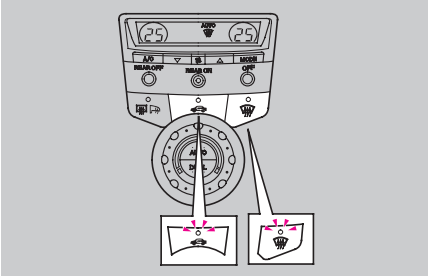

#### 知識

- 内気循環で使い続けると車内の湿気で窓ガラスが曇り、視界のさまたげになります。一度霜を取った後は外気導入で使ってください。

## ●設定温度を運転席側と助手席側で別々に調節するとき

### 設定温度表示

運転席側および助手席側の設定温度を表示します。表示温度は室温設定時の目安となります。

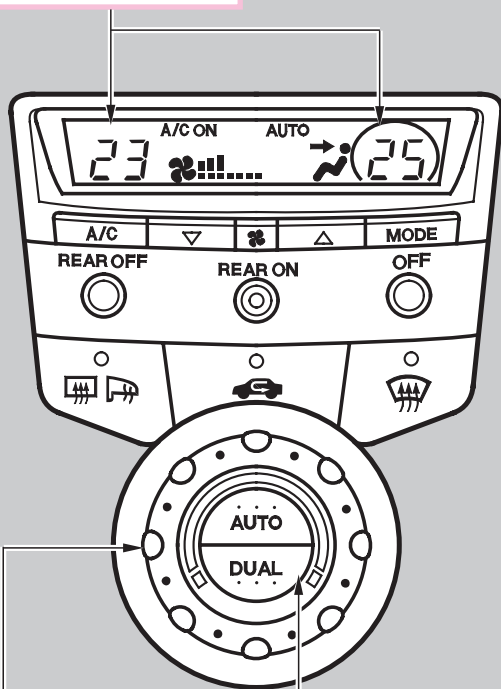

### 温度調節ダイヤル

ダイヤルを回して運転席側または助手席側の温度を調節します。

### DUALスイッチ

スイッチを押すと独立作動モードになります。選択された席の設定温度表示が丸く囲まれます。運転席側と助手席側の設定温度を別々に調節できます。



### 使いかた

- ① DUALスイッチを押して、独立作動モードに切り換えます。運転席側の設定温度表示が丸く囲まれます。DUALスイッチを押すごとに、設定が切り換わります。
- ② 温度調節ダイヤルを回して温度を設定します。

連動モード



運転席側



助手席側



連動モード



### 知識

- 助手席側が選択されているときに約3秒間操作しないと自動的に運転席側に設定が戻ります。
- デフロスターを作動させると、連動モードに切り換わります。
- 助手席側の設定温度が運転席側と異なる状態で連動モードに戻すと、運転席側の設定温度に切り換わります。



## ●音声でエアコンを調節するとき

ナビゲーションシステム装備車

### 発話スイッチ

スイッチを押すと、音声でエアコンを操作できます。

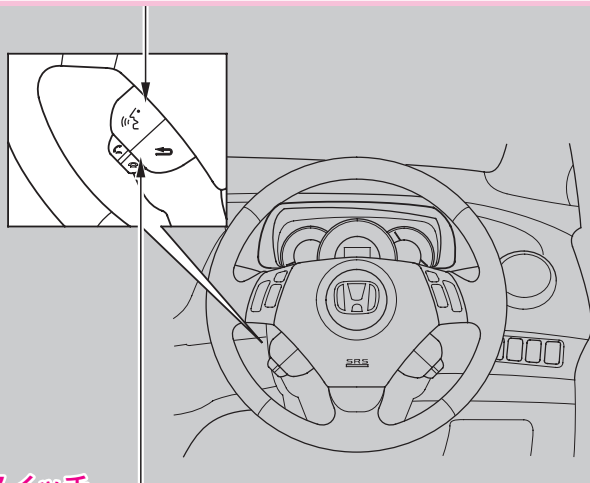

### 取り消しスイッチ

操作を取り消したいときに押します。

### 使いかた

- ①発話スイッチを押します。
- ②“ピッ”と音が鳴ってから、目的の操作を言います。  
例) エアコンを作動させるとき…「エアコン」と言います。

ナビゲーションシステムが音声を認識すると、「エアコンをオンします…」と言ってエアコンを作動します。

音声を認識できずに操作ができなかったときは、もう一度発話スイッチを押して操作します。

### 音声を誤認識して別の操作をしてしまったとき

取り消しスイッチを押してから、もう一度発話スイッチを押して、目的の操作を言い直します。



### 音声操作の一例

発した言葉	操作
えあこんおん(エアコンオン)	エアコンを入れます
えあこんおふ(エアコンオフ)	エアコンを切ります
あつい	温度を1度下げます
さむい	温度を1度上げます
ないき(内気)	“内気循環”にします
がいき(外気)	“外気導入”にします
でゅあるもーどおん (デュアルモードオン)	デュアルモードをONにします
でゅあるもーどおふ (デュアルモードオフ)	デュアルモードをOFFにします
にじゅうごど	“25”度にします 操作を受け付ける温度は18°C～32°Cの間です。

音声操作の詳細については、別冊のナビゲーションシステム取扱説明書 音声操作編をご覧ください。

## ● エアコンを常用しないとき

装置各部のオイルをきらさないために、ときどきエンジンを低回転させた状態で数分間冷房または除湿暖房をしてください。

### 知識

- 室内の温度が低い場合は、エアコンが作動しないことがあります。このような場合には、内気循環で室内を暖めてからエアコンスイッチを入れると作動します。

## ● 温度感知装置

オートエアコンには、温度感知装置などのセンサーがついています。日射感知部や車内温度感知部の上に物を置いたり、水をかけたりしないでください。車内温度が設定温度とずれることがあります。

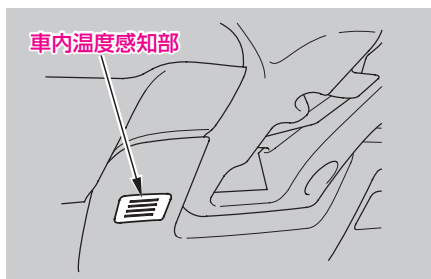
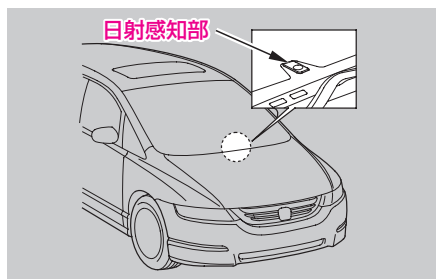

#### 4. ドライブを快適にする装備

エアコン



## オートエアコン(後席用クーラー装備車)

タイプ別装備

### ●オートエアコンを使うとき

エンジンをかけた状態で使います。

#### OFFスイッチ

スイッチを押すとエアコン、ファンの作動が停止します。

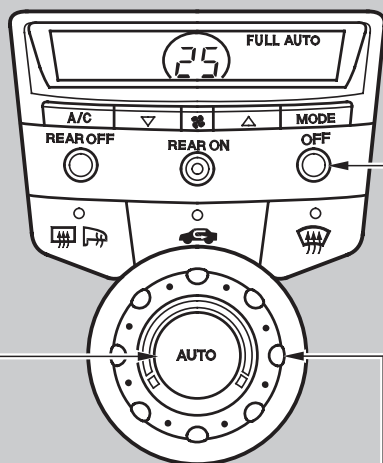

#### AUTOスイッチ

スイッチを押すと、オートエアコンが作動します。(表示灯“FULL AUTO”が点灯)  
風量、吹き出し口の切り換え、エアコンの“ON/OFF”などが自動制御されます。

#### 温度調節ダイヤル

ダイヤルを回して温度を調節します。



### 通常の使いかた

- ①AUTOスイッチを押します。
- ②温度調節ダイヤルで室内の温度を設定します。

停止するときは“OFF”スイッチを押します。

### 知識

- 外気温によっては、冷風の吹き出しを防ぐため、オートエアコン作動後一定時間ファンが回転しないことがあります。
- 希望温度に設定したら、温度調節スイッチをむやみに動かさないでください。設定温度への到達時間が長くなることがあります。
- 長時間、冷風を直接体に当てないでください。冷やしすぎは健康上良くありません。
- 炎天下に駐車していたときは、窓を開けて熱気を追い出しながら、冷房を開始してください。
- 設定温度表示で“Lo”は最大冷房を“Hi”は最大暖房を示します。

## ●マニュアルで使うとき

### エアコンスイッチ

スイッチを押すたびにエアコンの“ON”“OFF”が切り換わります。

表示部に“A/C ON”“A/C OFF”が表示されます。

冷房や除湿暖房するときは“ON”にします。

### MODEスイッチ

スイッチを押すたびに吹き出し口が切り換わり(右ページ参照)、それぞれの表示灯が点灯します。

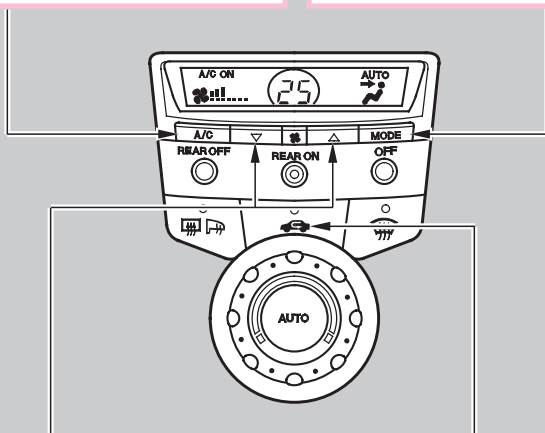

### ファンスピード切り換えスイッチ

スイッチを押してファンスピードを切り換えます。

位置	
風量	弱 ← → 最強

### 内外気切り換えスイッチ

スイッチを押して外気導入(表示灯消灯)と内気循環(表示灯点灯)を切り換えます。

トンネルや渋滞地域などで汚れている外気を室内に入れたくないときは、内気循環にします。

各スイッチを組み合わせることで使うことができます。

“FULL AUTO”(自動)で使用中でも押したスイッチの機能が優先されます。このとき“FULL”の作動表示灯は消えますが、押したスイッチの機能以外は自動制御されます。

“FULL AUTO”(自動)に戻すときは、AUTOスイッチを押します。



## MODEスイッチ

足元への送風と窓ガラスの曇りを取りたいとき

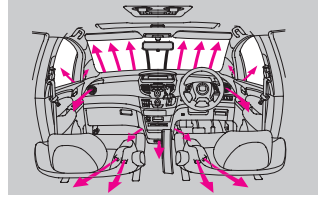

足元に送風したいとき

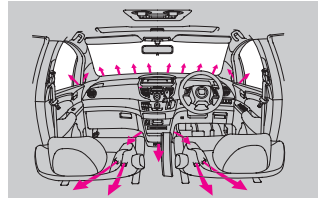

上半身、足元に送風したいとき

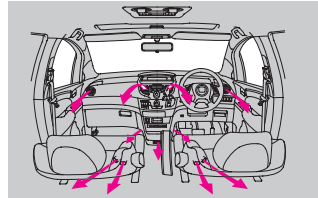

上半身に送風したいとき

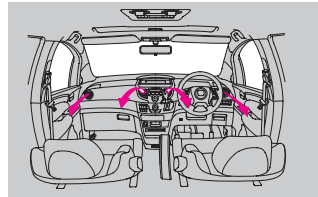



## ●前面／側面ガラスの霜や曇りを取りたいとき(デフロスター)

デフロスタースイッチを押します。

### デフロスタースイッチ

ガラスの曇り取りなどに使用します。スイッチを押すと自動的にエアコンが作動し、外気導入に切り換わります。また、吹き出し口が前面および側面ガラスに切り換わります。

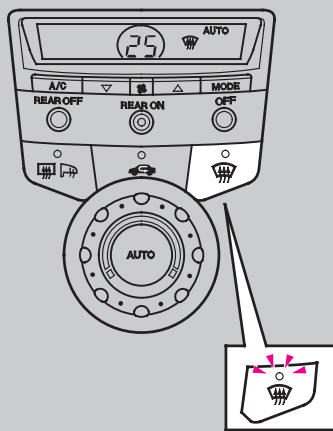
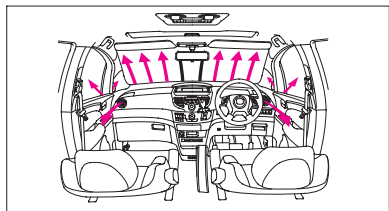

### 知識

- デフロスタースイッチを入れているときは、設定温度を最大冷房付近にしないでください。冷風が前面ガラスにあるとガラスの外側が曇ることがあり、視界のさまたげになります。

### 急速に霜を取りたいとき

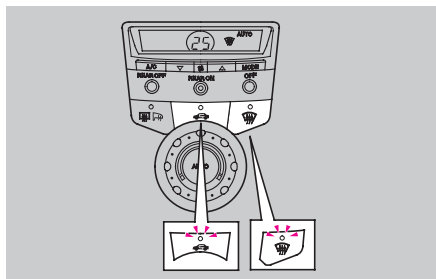

### 知識

- 内気循環で使い続けると車内の湿気で窓ガラスが曇り、視界のさまたげになります。一度霜を取った後は外気導入で使ってください。

**●音声でエアコンを調節するとき**

ナビゲーションシステム装備車

**発話スイッチ**

スイッチを押すと、音声でエアコンを操作できます。

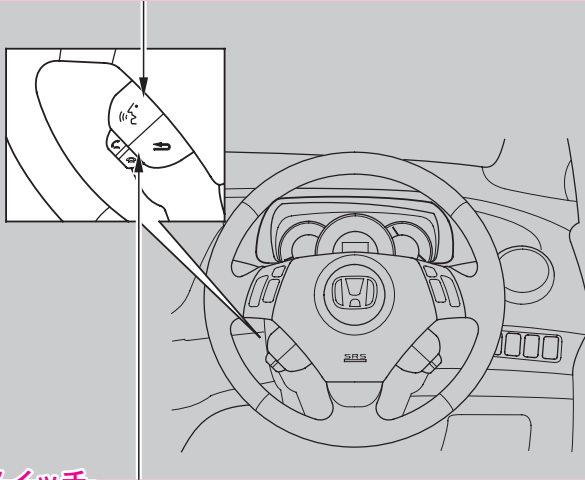
**取り消しスイッチ**

操作を取り消したいときに押します。

**使いかた**

- ①発話スイッチを押します。
- ②“ピッ”と音が鳴ってから、目的の操作を言います。  
例) エアコンを作動させるとき…「エアコン」と言います。

ナビゲーションシステムが音声を認識すると、「エアコンをオンします…」と言ってエアコンを作動します。

音声を認識できずに操作ができなかったときは、もう一度発話スイッチを押して操作します。

**音声を誤認識して別の操作をしてしまったとき**

取り消しスイッチを押してから、もう一度発話スイッチを押して、目的の操作を言い直します。

---

## 音声操作の一例

発した言葉	操作
えあこんおん(エアコンオン)	エアコンを入れます
えあこんおふ(エアコンオフ)	エアコンを切ります
あつい	温度を1度下げます
さむい	温度を1度上げます
ないき(内気)	“内気循環”にします
がいき(外気)	“外気導入”にします
にじゅうごど	“25”度にします 操作を受け付ける温度は18°C～32°Cの間です。

音声操作の詳細については、別冊のナビゲーションシステム取扱説明書 音声操作編をご覧ください。



### ● エアコンを常用しないとき

装置各部のオイルをさらさないために、ときどきエンジンを低回転させた状態で数分間冷房または除湿暖房をしてください。

#### 知識

- 室内の温度が低い場合は、エアコンが作動しないことがあります。このような場合には、内気循環で室内を暖めてからエアコンスイッチを入れると作動します。

### ● 温度感知装置

オートエアコンには、温度感知装置などのセンサーがついています。日射感知部や車内温度感知部の上に物を置いたり、水をかけたりしないでください。車内温度が設定温度とずれることがあります。

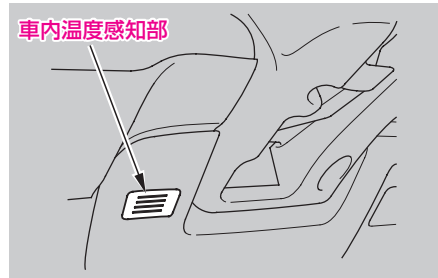
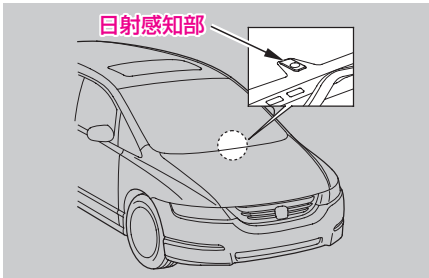

## オートエアコン(後席用クーラー非装備車)

タイプ別装備

### ●オートエアコンを使うとき

エンジンをかけた状態で使います。

#### OFFスイッチ

スイッチを押すとエアコン、ファンの作動が停止します。

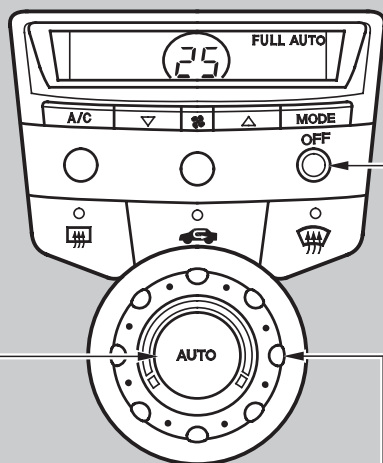

#### AUTOスイッチ

スイッチを押すと、オートエアコンが作動します。(表示灯“FULL AUTO”が点灯)  
風量、吹き出し口の切り換え、エアコンの“ON/OFF”などが自動制御されます。

#### 温度調節ダイヤル

ダイヤルを回して温度を調節します。



### 通常の使いかた

- ①AUTOスイッチを押します。
- ②温度調節ダイヤルで室内の温度を設定します。

停止するときは“OFF”スイッチを押します。

### 知識

- 外気温によっては、冷風の吹き出しを防ぐため、オートエアコン作動後一定時間ファンが回転しないことがあります。
- 希望温度に設定したら、温度調節スイッチをむやみに動かさないでください。設定温度への到達時間が長くなることがあります。
- 長時間、冷風を直接体に当てないでください。冷やしすぎは健康上良くありません。
- 炎天下に駐車していたときは、窓を開けて熱気を追い出しながら、冷房を開始してください。
- 設定温度表示で“Lo”は最大冷房を“Hi”は最大暖房を示します。

## ●マニュアルで使うとき

### エアコンスイッチ

スイッチを押すたびにエアコンの“ON”“OFF”が切り換わります。

表示部に“A/C ON”“A/C OFF”が表示されます。

冷房や除湿暖房するときは“ON”にします。

### MODEスイッチ

スイッチを押すたびに吹き出し口が切り換わり(右ページ参照)、それぞれの表示灯が点灯します。

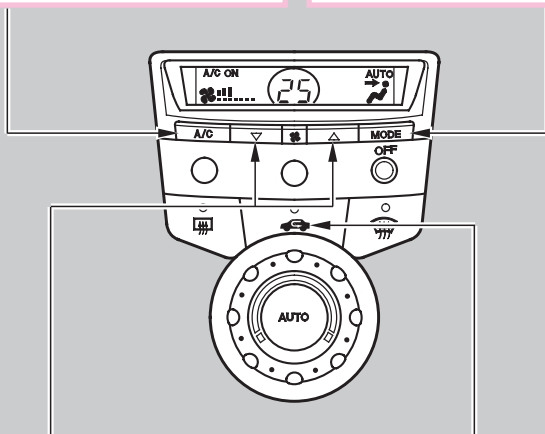

### ファンスピード切り換えスイッチ

スイッチを押してファンスピードを切り換えます。

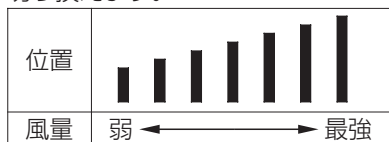

### 内外気切り換えスイッチ

スイッチを押して外気導入(表示灯消灯)と内気循環(表示灯点灯)を切り換えます。

トンネルや渋滞地域などで汚れている外気を室内に入れたくないときは、内気循環にします。

各スイッチを組み合わせて使うことができます。

“FULL AUTO”(自動)で使用中でも押したスイッチの機能が優先されます。このとき“FULL”の作動表示灯は消えますが、押したスイッチの機能以外は自動制御されます。

“FULL AUTO”(自動)に戻すときは、AUTOスイッチを押します。



## MODEスイッチ

足元への送風と窓ガラスの曇りを取りたいとき

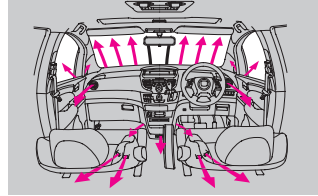

足元に送風したいとき

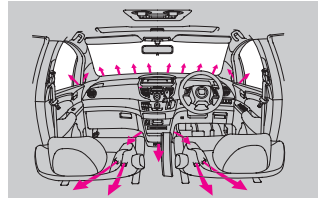

上半身、足元に送風したいとき

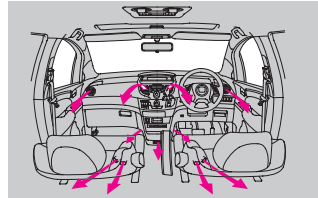

上半身に送風したいとき

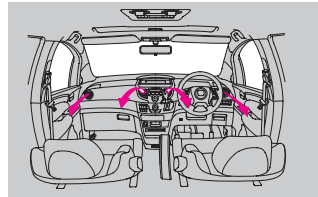



## ●前面／側面ガラスの霜や曇りを取りたいとき(デフロスター)

デフロスタースイッチを押します。

### デフロスタースイッチ

ガラスの曇り取りなどに使用します。スイッチを押すと自動的にエアコンが作動し、外気導入に切り換わります。また、吹き出し口が前面および側面ガラスに切り換わります。

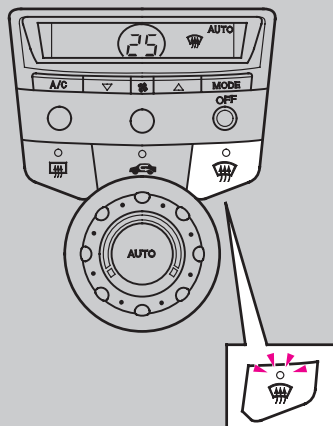
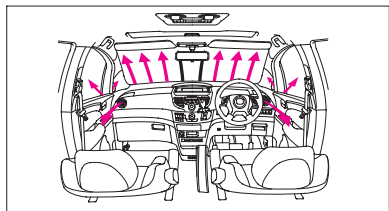

### 🎓 知識

- デフロスタースイッチを入れているときは、設定温度を最大冷房付近にしないでください。冷風が前面ガラスにあるとガラスの外側が曇ることがあり、視界のさまたげになります。

### 急速に霜を取りたいとき

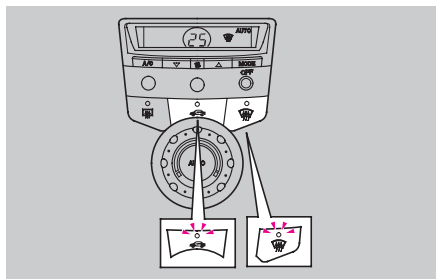

### 🎓 知識

- 内気循環で使い続けると車内の湿気で窓ガラスが曇り、視界のさまたげになります。一度霜を取った後は外気導入で使ってください。



### ● エアコンを常用しないとき

装置各部のオイルをきらさないために、ときどきエンジンを低回転させた状態で数分間冷房または除湿暖房をしてください。

#### 知識

- 室内の温度が低い場合は、エアコンが作動しないことがあります。このような場合には、内気循環で室内を暖めてからエアコンスイッチを入れると作動します。

### ● 温度感知装置

オートエアコンには、温度感知装置などのセンサーがついています。日射感知部や車内温度感知部の上に物を置いたり、水をかけたりしないでください。車内温度が設定温度とずれることがあります。

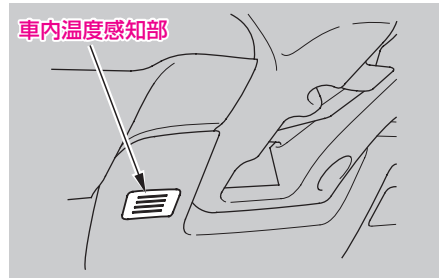
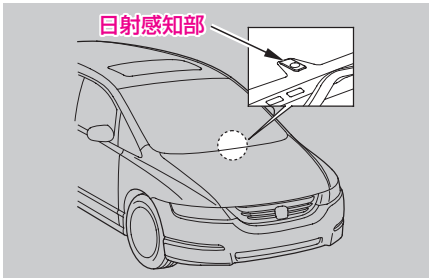

## 後席用オートエアコン

タイプ別装備

エンジンをかけた状態で使います。

前席エアコン、後席エアコンの調節が、別々にできます。

### ●前席エアコン操作部で操作するとき オートエアコンを使うとき

#### 後席エアコンOFFスイッチ

スイッチを押すと、後席エアコン、ファンの作動が停止します。

#### 後席エアコンONスイッチ

スイッチを押すと、後席用オートエアコンが作動します。(表示灯点灯) 風量、吹き出し口の切り換えなどが自動制御されます。また、前席エアコン表示部に後席エアコン設定画面が表示されます。(表示灯“REAR”が点灯)

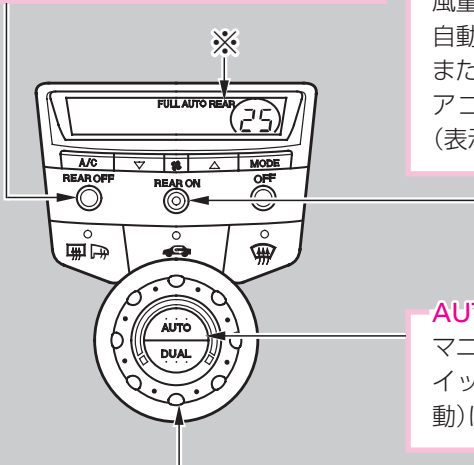

#### AUTOスイッチ

マニュアルで使用しているときにスイッチを押すと“FULL AUTO”(自動)に戻ります。

#### 温度調節ダイヤル

ダイヤルを回して温度を調節します。表示温度は室温設定時のめやすとなります。

※：後席エアコン設定画面が表示されているときは、表示灯“REAR”が点灯します。



## ・通常の使いかた

- ①後席エアコンONスイッチを押します。
- ②温度調節ダイヤルで室内の温度を設定します。

停止するときは後席エアコンOFFスイッチを押します。

 知識

- 前席エアコンがOFFのときは、後席エアコンONスイッチやAUTOスイッチを押すと、ヒーター機能のみ自動となります。(表示灯“AUTO”が点灯)
- 後席エアコン設定画面は、後席エアコンONスイッチをもう一度押すか、約7秒間操作しないと自動的に元の画面に戻ります。再度、後席エアコン設定画面を表示するときは、後席エアコンONスイッチを押します。
- 後席エアコン操作画面表示中は後席エアコン、デフロスタースイッチ、リヤデフロスタースイッチおよび内外気切り換えスイッチのみ操作することができます。
- 設定温度表示で“Lo”は最大冷房を“Hi”は最大暖房を示します。
- 次のようにすると室内を急速に冷房または暖房することができます。
  - ①前席エアコン、後席エアコンをオート作動にします。前席エアコンは運転席、助手席の連動モードにします。
  - ② **冷房**  
前席エアコンの設定温度を“Lo”(最大冷房)にすると、後席エアコンの設定温度が自動的に“Lo”(最大冷房)になり(表示灯“FULL”が点灯)、室内を急速に冷房することができます。  
**暖房**  
前席エアコンの設定温度を“Hi”(最大暖房)にすると、後席エアコンの設定温度が自動的に“Hi”(最大暖房)になり(表示灯“FULL”が点灯)、室内を急速に暖房することができます。
  - ③後席エアコンの設定温度を元に戻すときは、前席エアコンの設定温度を“Lo”(最大冷房)または“Hi”(最大暖房)以外にします。

---

### 知識

- 外気温によっては、冷風の吹き出しを防ぐため、オートエアコン作動後一定時間ファンが回転しないことがあります。
- 希望温度に設定したら、温度調節スイッチをむやみに動かさないでください。設定温度への到達時間が長くなることがあります。
- 長時間、冷風を直接体に当てないでください。冷やしすぎは健康上良くありません。
- 炎天下に駐車していたときは、窓を開けて熱気を追い出しながら、冷房を開始してください。



## マニュアルで使うとき

### ファンスピード切り換えスイッチ

スイッチを押してファンスピードを切り換えます。

表示灯					
風量	微	弱	中	強	最強

### MODEスイッチ

スイッチを押すたびに吹き出し口が切り換わり(次ページ参照)、それぞれの表示灯が点灯します。

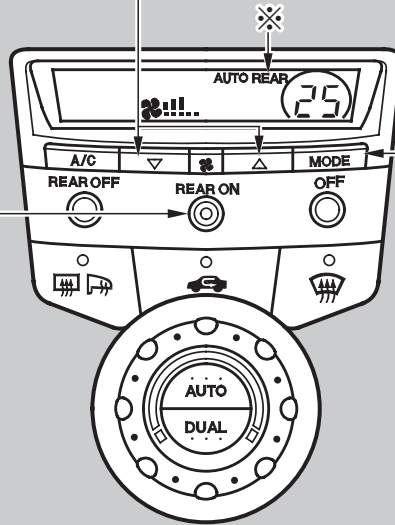

### 後席エアコンONスイッチ

スイッチを押すと、後席用オートエアコンが作動します。(表示灯点灯) 風量、吹き出し口の切り換えなどが自動制御されます。

また、前席エアコン表示部に後席エアコン設定画面が表示されます。(表示灯“REAR”が点灯)

※：後席エアコン設定画面が表示されているときは、表示灯“REAR”が点灯します。

各スイッチを組み合わせて使うことができます。

“AUTO”（自動）で使用中でも触れたスイッチの機能が優先されます。このとき“AUTO”の作動表示灯は消えますが、触れたスイッチの機能以外は自動制御されます。

“AUTO”（自動）に戻すときは、AUTOスイッチを押します。

## MODEスイッチ

足元に送風したいとき

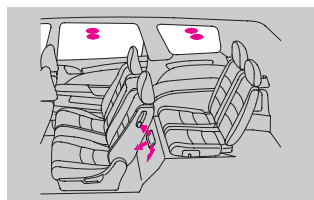

上半身、足元に送風したいとき

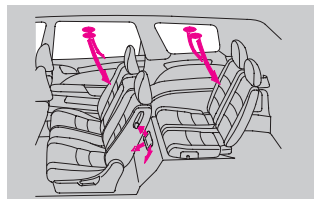

上半身に送風したいとき

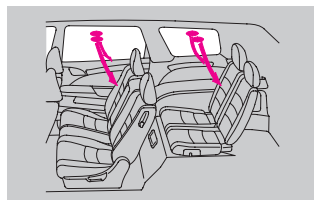



## ・使いかた

- ①後席エアコンONスイッチを押します。
- ②ファンスピード切り換えスイッチでファンスピードの設定をします。

停止するときは後席エアコンOFFスイッチを押します。

“FULL AUTO”（自動）で使用中でも押したスイッチの機能が優先されます。このとき“FULL”の表示は消えますが、押したスイッチの機能以外は自動制御されます。  
“FULL AUTO”（自動）に戻すときは、AUTOスイッチを押します。

 知識

- 前席エアコンがOFFのときは、後席エアコンONスイッチやAUTOスイッチを押すと、ヒーター機能のみ自動となります。（表示灯“**AUTO**”が点灯）
- 後席エアコン設定画面は、後席エアコンONスイッチをもう一度押すか、約7秒間操作しないと自動的に元の画面に戻ります。再度、後席エアコン設定画面を表示するときは、後席エアコンONスイッチを押します。
- 後席エアコン操作画面表示中は後席エアコン、デフロスタースイッチ、リヤデフロスタースイッチおよび内外気切り換えスイッチのみ操作することができます。
- 長時間、冷風を直接体に当てないでください。冷やしすぎは健康上良くありません。
- 炎天下に駐車していたときは、窓を開けて熱気を追い出しながら、冷房を開始してください。



## ●後席エアコン操作部で操作するとき

### オートエアコンを使うとき

#### 温度調節スイッチ

スイッチを押して温度を設定します。  
表示温度は室内温度設定時のめやす  
となります。

#### AUTOスイッチ

スイッチを押すと、オートエアコン  
が作動します。（表示灯“FULL  
AUTO”が点灯）  
風量、吹き出し口の切り換えなどが  
自動制御されます。

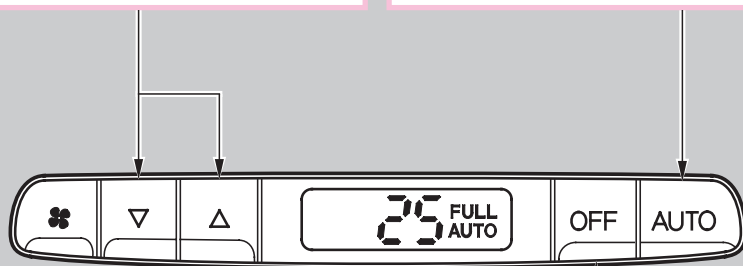

#### OFFスイッチ

スイッチを押すとエアコン、ファン  
の作動が停止します。



## ・通常の使いかた

- ①AUTOスイッチを押します。
- ②温度調節スイッチで室内の温度を設定します。

停止するときは“OFF”スイッチを押します。

 知識

- 前席エアコンがOFFのときは、AUTOスイッチを押すと、ヒーター機能のみ自動となります。(表示灯“**AUTO**”が点灯)
- 設定温度表示で“**Lo**”は最大冷房を“**Hi**”は最大暖房を示します。
- 次のようにすると室内を急速に冷房または暖房することができます。
  - ①前席エアコン、後席エアコンをオート作動にします。
  - ② **冷房**  
前席エアコンの設定温度を“**Lo**”(最大冷房)にすると、後席エアコンの設定温度が自動的に“**Lo**”(最大冷房)になり(表示灯“**FULL**”が点灯)、室内を急速に冷房することができます。
  - 暖房**  
前席エアコンの設定温度を“**Hi**”(最大暖房)にすると、後席エアコンの設定温度が自動的に“**Hi**”(最大暖房)になり(表示灯“**FULL**”が点灯)、室内を急速に暖房することができます。
  - ③後席エアコンの設定温度を元に戻すときは、前席エアコンの設定温度を“**Lo**”(最大冷房)または“**Hi**”(最大暖房)以外にします。
- 外気温によっては、冷風の吹き出しを防ぐため、オートエアコン作動後一定時間ファンが回転しないことがあります。
- 希望温度に設定したら、温度調節スイッチをむやみに動かさないでください。設定温度への到達時間が長くなることがあります。
- 長時間、冷風を直接体に当てないでください。冷やしすぎは健康上良くありません。
- 炎天下に駐車していたときは、窓を開けて熱気を追い出ししながら、冷房を開始してください。

## マニュアルで使うとき

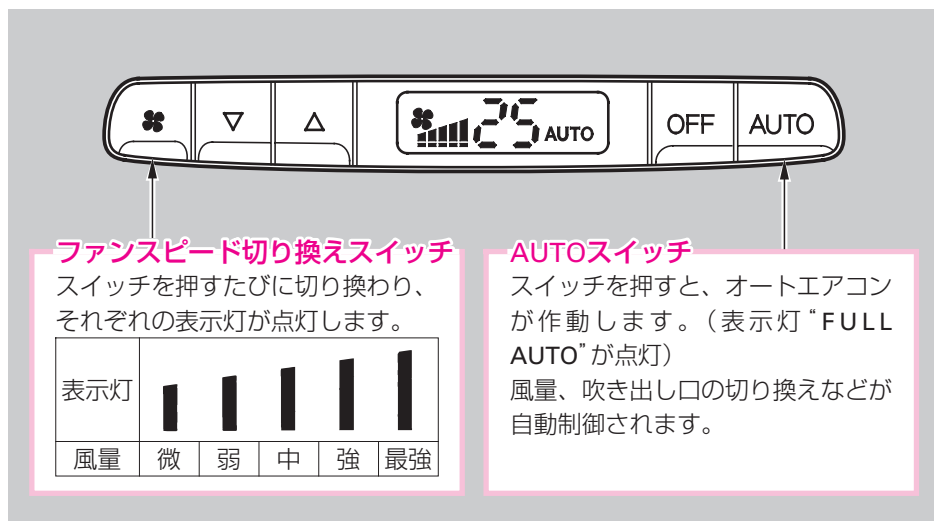

### ・使いかた

- ①AUTOスイッチを押します。
- ②ファンスピード切り換えスイッチでファンスピードの設定をします。

停止するときは“OFF”スイッチを押します。

“FULL AUTO”（自動）で使用中でも押したスイッチの機能が優先されます。このとき“FULL”の表示は消えますが、押したスイッチの機能以外は自動制御されます。“FULL AUTO”（自動）に戻すときは、AUTOスイッチを押します。

### 知識

- 前席エアコンがOFFのときは、AUTOスイッチを押すと、ヒーター機能のみ自動となります。(表示灯“AUTO”が点灯)
- 長時間、冷風を直接体に当てないでください。冷やしすぎは健康上良くありません。
- 炎天下に駐車していたときは、窓を開けて熱気を追い出しながら、冷房を開始してください。



### ●温度感知装置

オートエアコンには、温度感知装置などのセンサーがついています。日射感知部や車内温度感知部の上に物を置いたり、水をかけたりしないでください。車内温度が設定温度とずれることがあります。

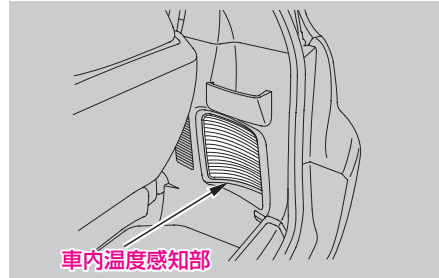
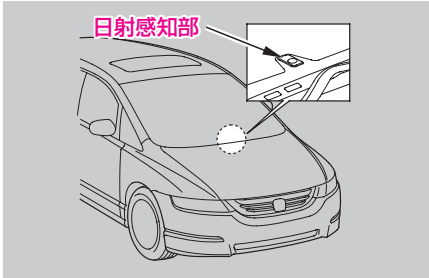

## 後席用クーラー

タイプ別装備

エンジンをかけた状態で使います。

### ●前席エアコン操作部で操作するとき

#### ファンスピード切り換えスイッチ

スイッチを押してファンスピードを切り換えます。

表示灯					
風量	微	弱	中	強	最強

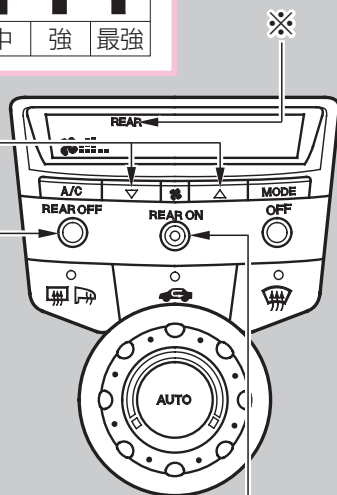

#### 後席クーラーOFFスイッチ

スイッチを押すと、後席ファンの作動が停止します。

#### 後席クーラーONスイッチ

スイッチを押すと、後席ファンが作動し、前席エアコン表示部に後席クーラー設定画面が表示されます。(表示灯“REAR”が点灯)

※：後席クーラー設定画面が表示されているときは、表示灯“REAR”が点灯します。



### 使いかた

前席用のエアコンがONのとき、後席用はクーラーとして作動します。

- ①後席クーラーONスイッチを押します。
- ②ファンスピード切り換えスイッチで風量を調節します。

停止するときは後席クーラーOFFスイッチを押します。

### 知識

- 前席用エアコンがOFFのときは、後席用は送風のみとなります。
- 後席クーラー設定画面は、後席クーラーONスイッチをもう一度押すか、約7秒間操作しないと自動的に元の画面に戻ります。再度、後席クーラー設定画面を表示するときは、後席クーラーONスイッチを押します。
- 後席クーラー操作画面表示中は後席クーラー、デフロスタースイッチ、リヤデフロスタースイッチおよび内外気切り換えスイッチのみ操作することができます。
- 長時間、冷風を直接体に当てないでください。冷やしすぎは健康上良くありません。
- 炎天下に駐車していたときは、窓を開けて熱気を追い出しながら、冷房を開始してください。

## ●後席クーラー操作部で操作するとき



### ファンスピード切り換えスイッチ

後席用クーラーがOFFのとき△スイッチを押すと、後席ファンが作動します。  
(表示灯“■”が点灯)

後席用クーラー作動中はそれぞれのスイッチを押すたびにファンスピードが切り換わり、表示灯が点灯します。(右ページ参照)

表示灯が“■”のとき▽スイッチを押すと、後席ファンの作動が停止します。



### 使いかた

前席用のエアコンがONのとき、後席用はクーラーとして作動します。

ファンスピード切り換えスイッチを押して、後席用クーラーの“ON” “OFF”およびファンスピードの切り換えができます。



△スイッチを押します



▽スイッチを押します



“OFF”

表示灯					
風量	微	弱	中	強	最強

### 知識

- 前席用エアコンがOFFのときは、後席用は送風のみとなります。
- 後席用クーラーが“OFF”のときマスイッチを押しても後席用クーラーは作動しません。
- ファンスピードが“”（最強）のとき△スイッチを押してもファンスピードの切り換えは行われません。
- 長時間、冷風を直接体に当てないでください。冷やしすぎは健康上良くありません。
- 炎天下に駐車していたときは、窓を開けて熱気を追い出しながら、冷房を開始してください。



## エアクリーンフィルター

タイプ別装備

### ●高性能脱臭タイプ

エアコンには、空気中の花粉・ちり・ほこり・粉じん等を集じんし、ディーゼル排ガス臭・タバコ臭などに脱臭効果のあるエアクリーンフィルターが取り付けられています。エアクリーンフィルターの交換は、通常1年または15,000kmごとに行ってください。ただし、使用条件により異なりますので粉じんの多い場所などでは、早めの交換をおすすめします。

また、芳香剤を使用すると脱臭効果が弱くなったり、脱臭寿命が短くなることがあります。

- ・エアコンの風量が著しく減少したり、ガラスが曇りやすくなったときなどは、フィルターの目詰まりが考えられます。

交換のしかた →337ページ

### ●ロングライフタイプ

タイプ別装備

エアコンには、空気中の花粉・ちり・ほこり・粉じん等を集じんするエアクリーンフィルターが取り付けられています。

エアクリーンフィルターの交換は、通常2年または24,000kmごとに行ってください。ただし、使用条件により異なりますので粉じんの多い場所などでは、早めの交換をおすすめします。

- ・エアコンの風量が著しく減少したり、ガラスが曇りやすくなったときなどは、フィルターの目詰まりが考えられます。

交換のしかた →337ページ

### 知識

- グローブボックスの内側に交換時期が記載してあります。

**●交換のしかた**

- ①グローブボックスを開けます。
- ②グローブボックスからダンパーを外します。

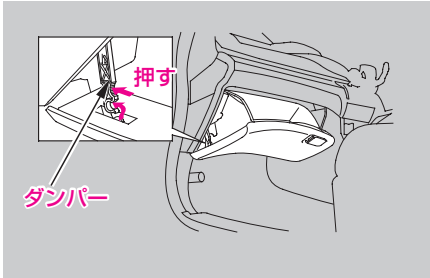

- ③グローブボックスの両側についているストッパーを内側に押し込んでグローブボックスを一番下まで下ろします。

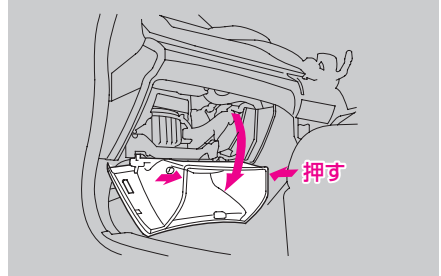

- ④左右にあるツメを押しながら、エアクリンフィルターケースを引き出します。

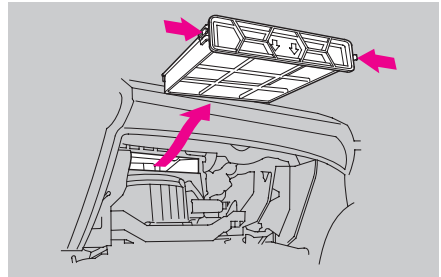

- ⑤ ケースからエアクリーンフィルターを取り出して新品と交換します。交換するときはケースとフィルターの“**AIR FLOW**”マークの矢印が同じ方向(下向き)になるように確実に取り付けてください。

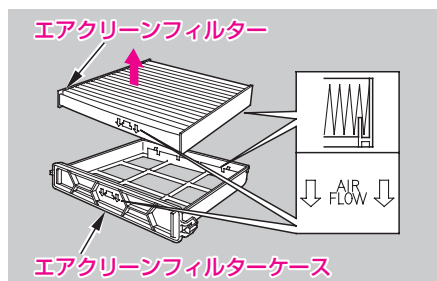

#### 知識

- エアクリーンフィルターを交換するときは、取り付け方向に注意してください。フィルターの取り付け方向を間違えると、フィルターの効果を十分に発揮しません。



## シートヒーター

### タイプ別注文装備

運転席、助手席のシートを暖めることができます。

エンジンスイッチが「II」のとき使えます。



スイッチを「HI」側か「LO」側に押します。シートを早く暖めたいときは「HI」側を押します。暖まったら「LO」側にしてください。作動中、押し続けている側の表示灯が点灯します。スイッチを切るときは、反対側を軽く押し、表示灯を消します。

スイッチの状態	シートヒーターの状態
HI LO 	HI
HI LO 	OFF
HI LO 	LO

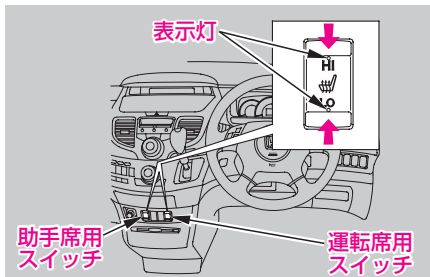

### ⚠️ 注意

● 次のようなかたは、熱すぎたり低温やけどをすることがありますので、ご使用になるときは十分注意してください。

- ・乳幼児、お子さま、お年寄、病気がかた、体の不自由なかた
- ・皮ふの弱いかた
- ・疲労の激しいかた
- ・深酒やねむけをさそう薬(睡眠薬、かぜ薬など)を使用されたかた

また、毛布や座ぶとんなどの保温性の高いものをかけて使用すると、低温やけどをすることがあります。

---

## 知識

- 凹凸のある重量物をシートの上に置いたり、針や釘など鋭利な物を突きさしたりしないでください。
- シートの手入れには、シンナー、ベンジン、アルコール、ガソリンなどの有機溶剤を使用しないでください。ヒーターおよびシート表面を損傷するおそれがあります。
- **サイドエアバッグシステム装備車**  
助手席の背もたれには、サイドエアバッグシステムの乗員姿勢検知システムのセンサーが装備されているため、ヒーター機能はありません。

---

#### 4. ドライブを快適にする装備

エアコン



---

.....

.....

.....

.....

.....

.....

.....

.....

.....

.....

.....

.....

.....

.....

.....

.....

.....

.....

.....

.....

.....

.....

.....

---

# オーディオ

## 上手な使いかた

### 知識

- 運転中の音量は車外の音が聞こえる程度の音量でお使いください。車外の音が聞こえない状態では安全運転のさまたげとなります。また、運転中のオーディオ操作は、安全運転に支障がないようにしてください。
- 車内や車の近くで携帯電話や無線機を使うとオーディオに雑音が入ることがあります。

### ●ラジオについて

ラジオの受信については、車の走行にともない受信状態が刻々と変わったり、障害物や電車、信号機などの影響により最良な受信状態を維持することが困難な場合があります。

### ●CDIについて

下記マークのついていないディスクおよび円形以外のディスクは使えません。



ディスクの信号面は直接手で触れないでください。指紋等の汚れが付くと、音とびなどをすることがあります。

ディスクの変形を避けるため、直射日光や高温多湿を避けてケースに入れ保管してください。

悪路走行などで激しく振動した場合、音とびすることがあります。

寒いときや雨降りるときは、プレーヤー内部に露(水滴)が生じ、正しく作動しなくなることがあります。その場合、ディスクを取り出し、換気または除湿してからお使いください。

### 知識

- ディスクは必ず円形のものをお使いください。円形以外のディスクを使用すると故障の原因となります。



## アンテナ

### ●窓ガラスアンテナ

後部右側ウィンドー内側にラジオ用のアンテナ線が、後部左側ウィンドー内側にテレビ用のアンテナ線(ナビゲーションシステム装備車)があります。

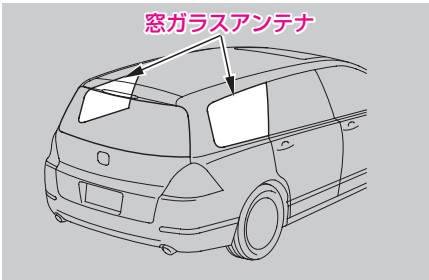

### 知識

- アンテナ線は傷つきやすいので、清掃のときはアンテナ線に沿って柔らかい布でふいてください。また、手荷物などで傷つけないようにしてください。



## オーディオインデックス

ナビゲーションシステム装備車のオーディオ・テレビ・DVD・ビデオ(VTR)の取り扱いについては、別冊のナビゲーションシステム取扱説明書をご覧ください。

### AM/FMラジオ一体式CDステレオ

#### タイプ別装備

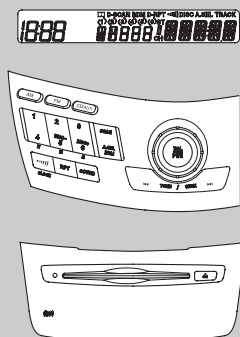

- 電源の入れかた .....346
- 音量調節のしかた .....346
- 音質、バランス調節のしかた .....347
- モードの切り換え .....347
- ラジオの使いかた .....348
- CDプレーヤーの使いかた .....352
- CDチェンジャーコントローラーの  
使いかた※ .....354
- AUX(オーディオ外部入力)端子の  
使いかた .....358
- エラーコードについて .....359
- 時計 .....360

※：Honda純正のオーディオを接続し、操作することができます。詳しくはHonda販売店にご相談ください。



### AM/FMラジオ一体式CDチェンジャー ステレオ

#### タイプ別装備

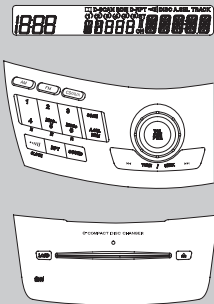

- 電源の入れかた ..... 362
- 音量調節のしかた ..... 362
- 音質、バランス調節のしかた ..... 363
- モードの切り換え ..... 363
- ラジオの使いかた ..... 364
- CDの挿入のしかた ..... 368
- CDの取り出しかた ..... 372
- CDチェンジャーの使いかた ..... 376
- AUX(オーディオ外部入力)端子の  
使いかた ..... 381
- エラーコードについて ..... 382
- 時計 ..... 383

## AM/FMラジオ一体式CDステレオ

タイプ別装備

エンジンスイッチが“I”または“II”のときに使えます。

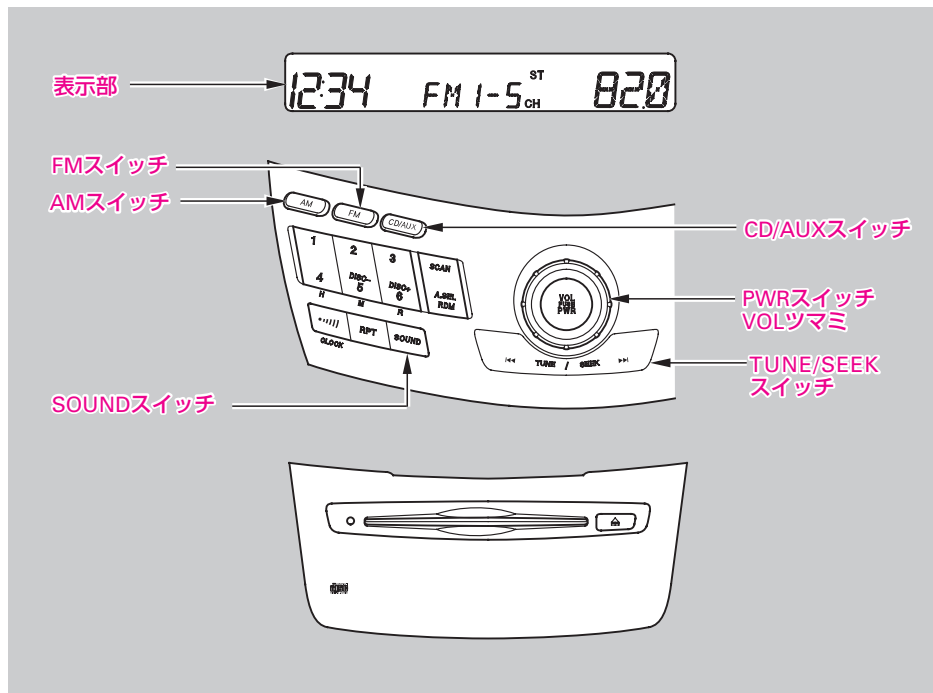

### ●電源の入れかた

PWRスイッチを押して、電源を入れます。押すたびに“ON”↔“OFF”になります。また、AMスイッチ、FMスイッチまたはCD/AUXスイッチを押して、電源を“ON”にすることもできます。

### ●音量調節のしかた





### ●音質、バランス調節のしかた

SOUNDスイッチを押して切り換え、VOLツマミで調節します。

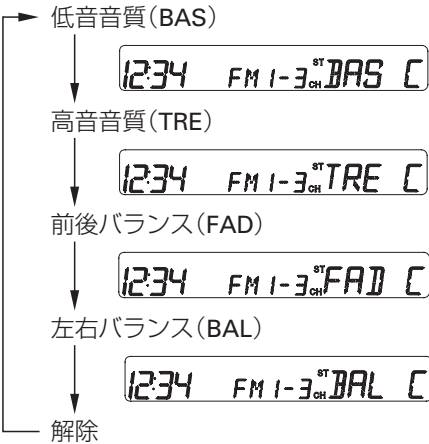

SOUNDスイッチを押すたびに切り換わります。

### 🎓 知識

- 調節後約5秒すぎると自動的に解除されます。
- 調節位置が中央のときに表示部に“C”(センター)を表示します。

### ●モードの切り換え

- ・AMスイッチ、FMスイッチ

AM

FM

ラジオに切り換わります。

- ・CD/AUXスイッチ

CD/AUX

本体CDプレーヤーにディスクが入っているときに押すと、CD演奏に切り換わります。

Honda純正のオーディオを接続しているときに押すと、それらの演奏に切り換わります。

## ● ラジオの使いかた ラジオ放送のききかた

FMステレオ放送が感度よく受信できたときは、“ST”が点灯します。

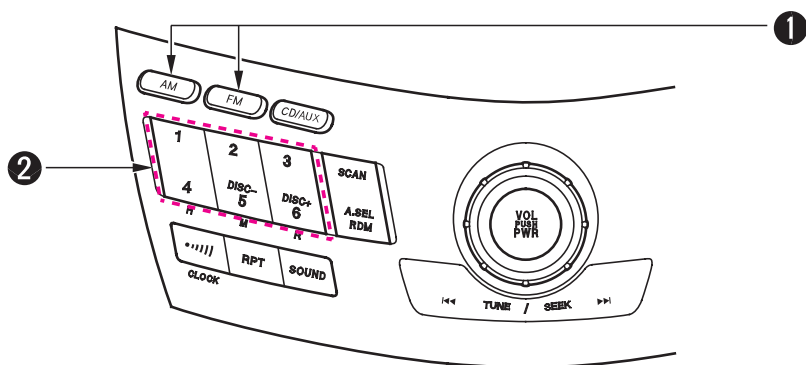
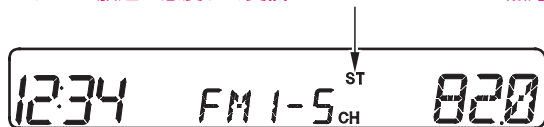

①ラジオに切り換え、バンドを選ぶ(AMスイッチ、FMスイッチ)  
スイッチを押して、FM1/FM2、AMを選びます。

②選局する(ワンタッチ選局スイッチ)  
あらかじめ放送局をセットしておく、ワンタッチで選局できます。  
FM12局(FM1、FM2それぞれ6局)、AM6局まで記憶できます。



### ワンタッチ選局のセットのしかた

- ①AMスイッチ、FMスイッチでFM1/FM2、AMを選びます。
- ②TUNE/SEEKスイッチで選局します。



- 短く押すと、押すたびに受信周波数が少しずつ変わります。(手動選局)
- “ピッ”という電子音がするまで押すと、自動選局になり放送を受信すると止まります。

#### 知識

- 受信電波が弱いときは、自動選局できないことがあります。このようなときは手動で選局してください。

- ③ワンタッチ選局スイッチのいずれか一つを“ピッ”という電子音がするまで(約2秒間)押し続けます。

#### 知識

- 一度電源が切れた場合(車両のバッテリーを外したとき、ヒューズが切れたときなど)、記憶が消去されます。そのときは再度記憶操作をしてください。

## 自動で放送局を記憶するには(オートセレクト)

放送局の違う地域へ出かけたときなど、セットされた放送局が聞けなくなった場合に操作します。

A.SELスイッチを押します。(“A.SEL”が点滅)



自動選局された電波の強い放送局が、周波数の低い順からワンタッチ選局スイッチにAM 6局、FM 12局まで自動的に記憶され“A.SEL”が点滅から点灯に変わります。

解除するときは、スイッチをもう一度押します。解除すると、ワンタッチ選局スイッチの記憶は、オートセレクトをする前の状態に戻ります。

### 知識

- 放送局が6局または12局にみえない場合、残りのスイッチには何も記憶されません。記憶されていないスイッチを押すと、周波数が“0”と表示されます。
- オートセレクトされた放送局を個別に変更することもできます。

## 自動で放送局を数秒ずつ聞きたいときは(スキャン)

放送局でどんな番組を放送しているかを知りたいときに、操作します。

SCANスイッチを押します。(“SCAN”が点灯)



電波の強い放送局が周波数の低い順から選局され、約5秒間つぎつぎと受信します。

解除するときは、スイッチをもう一度押します。他のモードに切り換えたときも解除されます。



### 交通情報をきくとき

- 交通情報スイッチを押すと、ワンタッチで交通情報を受信できます。（“”が点灯）  
周波数を切り換えるとき(1620kHz↔1629kHz)  
…TUNE/SEEKスイッチで切り換えます。



### 解除するとき

- 交通情報スイッチをもう一度押します。他のモードに切り換えたときも解除されます。

### 知識

- 交通情報スイッチにあらかじめセットされている受信周波数を変えることはできません。
- 交通情報スイッチを使って交通情報を聞いているときは、ワンタッチ選局スイッチによる選局はできません。



## ●CDプレーヤーの使いかた

### CD演奏のききかた

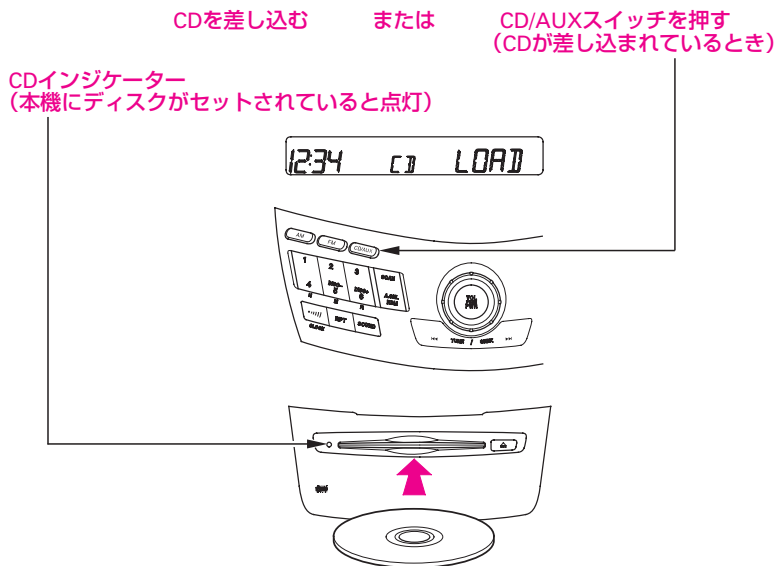

### 📖 知識

- 8 cm CDを使用するときはアダプターを使用しないでください。故障の原因になることがあります。
- ディスクやプレーヤーをゴミやほこりから保護するため、ディスクが押し出されたままで約15秒経過すると、自動的に内部に引き込まれます。
- CD-R、CD-RWは録音状態により再生できない場合があります。

### CDを取り出すとき

▲スイッチを押して、CDを取り出します。



CD演奏中にエンジンスイッチを“0”にした場合でも、  
▲スイッチを押せばCDを取り出すことができます。



### 早送り／早戻し、スキップ／リプレイをするとき

◀◀ / ▶▶ スイッチを押します。



早戻し  
リプレイ

早送り  
スキップ

• 押し続けると、早送り(“CUE”が点灯)／早戻し(“REW”が点灯)になります。

• 短く押すと、スキップ(先の曲の頭出し)／リプレイ(演奏中や前の曲の頭出し)になります。

### ききたい曲を探すとき(スキャン)

SCANスイッチを押します。(“SCAN”が点灯し、トラックナンバーが点滅します。)各トラックの曲の始めを約10秒間つぎつぎに演奏します。ききたい曲のところでスイッチをもう一度押すと、スキャン演奏の機能は解除されます。



#### 知識

- 全ての曲をスキャン演奏し終ると、スキャン演奏を開始した曲から通常の演奏になります。

### 演奏中の曲を繰り返しきくとき(リピート)



RPTスイッチを押します。(“RPT”が点灯)

リピート機能を解除するときは、スイッチをもう一度押します。

### 1枚のディスクの曲順をランダムに演奏するとき



RDMスイッチを押します。(“RDM”が点灯)

ランダム演奏の機能を解除するには、スイッチをもう一度押します。

## ●CDチェンジャーコントローラーの使いかた

Honda純正のCDチェンジャー接続時

### 演奏のききかた

CDチェンジャー接続時

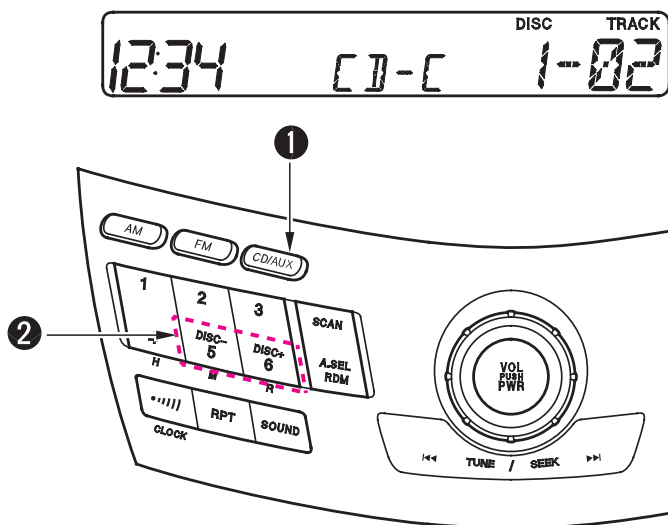



### ①切り換える(CD/AUXスイッチ)

スイッチを押して、切り換えます。  
スイッチを押すたびに接続されているCDチェンジャー、本機のCDプレイヤーに切り換わります。

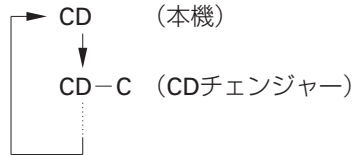

### ②ディスクを選ぶ(DISC-/DISC+スイッチ)

DISC-、DISC+スイッチを押すごとに切り換わります。  
DISC-、DISC+スイッチに続けて ◀◀ / ▶▶ スイッチを短く押すと、トラックナンバーの指定もできます。

## 早送り／早戻し、スキップ／リプレイをするとき

◀◀ / ▶▶ スイッチを押します。



早戻し  
リプレイ

早送り  
スキップ

- 押し続けると、早送り(“CUE”が点灯)／早戻し(“REW”が点灯)になります。
- 短く押すと、スキップ(先の曲の頭出し)／リプレイ(演奏中や前の曲の頭出し)になります。

## ききたい曲を探すとき(トラックスキャン、ディスクスキャン)

SCANスイッチを押します。



- 短く押すとトラックスキャンになります。(“SCAN”が点灯し、トラックナンバーが点滅します)  
演奏中のディスクの各トラックの曲の始めを約10秒間つぎつぎに演奏します。  
機能を解除するには、スイッチをもう一度短く押します。
- “ピツ”という電子音がするまで押すとディスクスキャンになります。(“D-SCAN”が点灯し、ディスクナンバーが点滅します)ディスクチェンジャー内の全てのディスクの先頭の曲の始めを約10秒間つぎつぎに演奏します。  
機能を解除するには、スイッチをもう一度“ピツ”という電子音がするまで押します。



### 演奏中の曲を繰り返しきくとき(リピート)

RPTスイッチを押します。



- 短く押すとトラックリピートモードになります。  
("RPT" が点灯)  
演奏中の曲を繰り返し演奏します。  
機能を解除するには、スイッチをもう一度短く押します。
- "ピッ"という電子音がするまで押すとディスクリピートモードになります。("D-RPT" が点灯)  
演奏中のディスクを繰り返し演奏します。  
機能を解除するには、スイッチをもう一度"ピッ"という電子音がするまで押します。

### ディスクの曲順をランダムに演奏するとき

RDMスイッチを押します。



- 短く押すとトラックランダムモードになります。  
("RDM" が点灯)  
演奏中のディスクをランダムに演奏します。  
機能を解除するには、スイッチをもう一度短く押します。

## ●AUX(オーディオ外部入力)端子の使いかた

市販のポータブルオーディオなどを、センターテーブル後端にあるAUX端子に接続して楽しむことができます。

### 接続のしかた

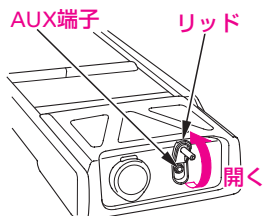

ポータブルオーディオなどのヘッドホン端子から、市販の接続コード(抵抗なし)を使ってAUX端子に接続します。

AUX端子側はステレオミニプラグを使用してください。

### モードの切り換え

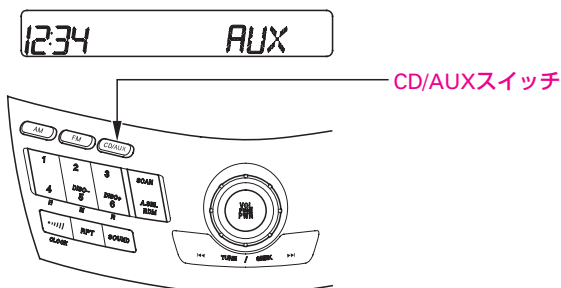

オーディオの電源が“ON”のときに接続コードをAUX端子に差し込むと自動的にAUXに切り換わります。(“AUX”が表示)

他のモードに切り換えるときは、FM/AMスイッチまたはCD/AUXスイッチを押します。

他のモードからCD/AUXスイッチを押すとAUXに切り換わります。

モードの切り換え →347ページ



### ●エラーコードについて

表示部にエラーコードが表示されたときは、表示されているプレーヤーの取扱説明書をご覧ください。



エラーが発生しているプレーヤーを表します。

エラーコードの種類を表します。

CD (本機)

CD-C (CDチェンジャー)



エラーコード	原因
ERR	ディスクマガジンやディスクの挿入や取り外しができない等、機械的な不具合
HOT	プレーヤー内部の温度上昇による一時停止状態
DISC	ディスクが汚れている、または裏返しになっている ディスクマガジンにディスクが入っていない



## ●時計

時計は、エンジンスイッチが“Ⅰ”または“Ⅱ”のときに表示されます。

### 表示の合わせかた

- ① ●|||) (CLOCK)スイッチを時計表示が点滅するまで押します。
- ② 「時」の調整… 1 (H)スイッチを押します。  
「分」の調整… 2 (M)スイッチを押します。

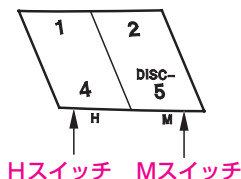

- ③ ●|||) (CLOCK)スイッチをもう一度押します。

時報合わせ…時計表示が点滅しているときに、時報と同時に3 (R)スイッチを押します。



- (例) 1:01 ~ 1:29の場合… 1:00  
1:30 ~ 1:59の場合… 2:00



## AM/FMラジオ一体式CDチェンジャーステレオ

タイプ別装備

エンジンスイッチが“I”または“II”のときに使えます。

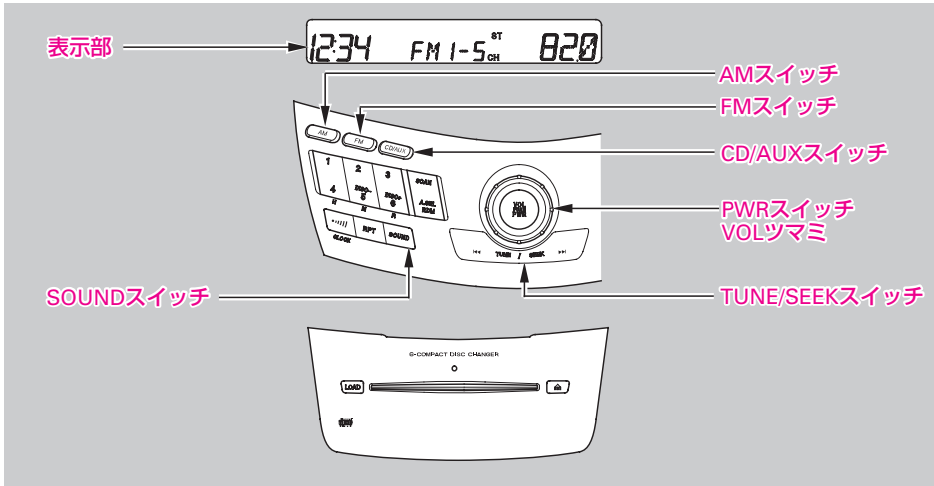

### ●電源の入れかた

PWRスイッチを押して、電源を入れます。押すたびに“ON”⇄“OFF”になります。また、AMスイッチ、FMスイッチまたはCD/AUXスイッチを押して、電源を“ON”にすることもできます。

### 📖 知識

- このオーディオ装備車は、専用のパワーアンプを装着しています。このアンプは消費電力が大きいのでエンジが停止しているときは長時間使わないでください。バッテリー容量が低下し、エンジン始動に影響することがあります。

### ●音量調節のしかた

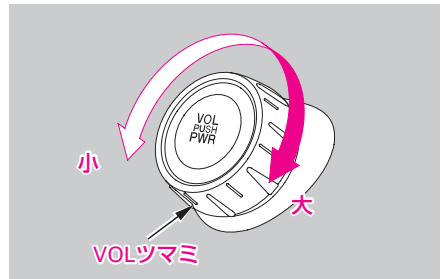



### ●音質、バランス調節のしかた

SOUNDスイッチを押して切り換え、VOLツマミで調節します。

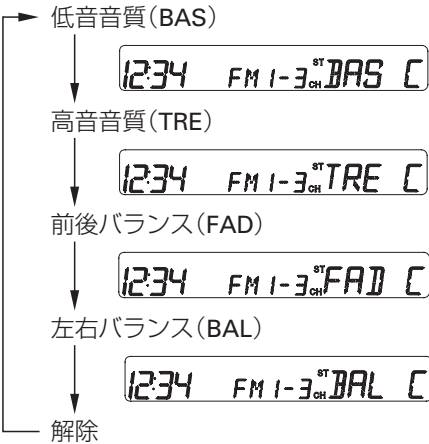

SOUNDスイッチを押すたびに切り換わります。

### 🎓 知識

- 調節後約5秒すぎると自動的に解除されます。
- 調節位置が中央のときに表示部に“C”(センター)を表示します。

### ●モードの切り換え

- ・AMスイッチ、FMスイッチ

AM

FM

ラジオに切り換わります。

- ・CD/AUXスイッチ

CD/AUX

本体CDチェンジャーにディスクが入っているときに押すと、CD演奏に切り換わります。

Honda純正のオーディオを接続しているときに押すと、それらの演奏に切り換わります。

● ラジオの使いかた  
ラジオ放送のききかた

FMステレオ放送が感度よく受信できたときは、“ST”が点灯します。

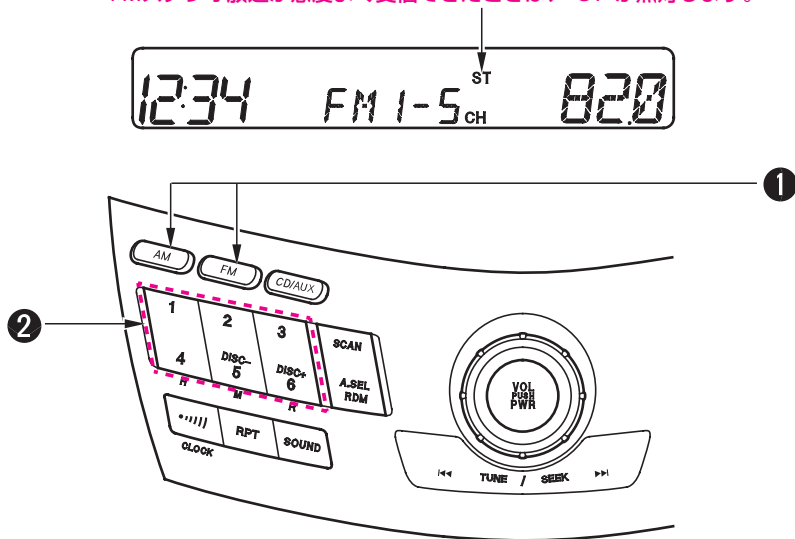

① ラジオに切り換え、バンドを選ぶ(AMスイッチ、FMスイッチ)  
スイッチを押して、FM1/FM2、AMを選びます。

② 選局する(ワンタッチ選局スイッチ)  
あらかじめ放送局をセットしておく、ワンタッチで選局できます。  
FM12局(FM1、FM2それぞれ6局)、AM6局まで記憶できます。



### ワンタッチ選局のセットのしかた

- ①AMスイッチ、FMスイッチでFM1/FM2、AMを選びます。
- ②TUNE/SEEKスイッチで選局します。



- 短く押すと、押すたびに受信周波数が少しずつ変わります。(手動選局)
- “ピッ”という電子音がするまで押すと、自動選局になり放送を受信すると止まります。

#### 知識

- 受信電波が弱いときは、自動選局できないことがあります。このようなときは手動で選局してください。

- ③ワンタッチ選局スイッチのいずれか一つを“ピッ”という電子音がするまで(約2秒間)押し続けます。

#### 知識

- 一度電源が切れた場合(車両のバッテリーを外したとき、ヒューズが切れたときなど)、記憶が消去されます。そのときは再度記憶操作をしてください。

## 自動で放送局を記憶するには(オートセレクト)

放送局の違う地域へ出かけたときなど、セットされた放送局が聞けなくなった場合に操作します。

A.SELスイッチを押します。(“A.SEL”が点滅)



自動選局された電波の強い放送局が、周波数の低い順からワンタッチ選局スイッチにAM 6局、FM 12局まで自動的に記憶され“A.SEL”が点滅から点灯に変わります。

解除するときは、スイッチをもう一度押します。解除すると、ワンタッチ選局スイッチの記憶は、オートセレクトをする前の状態に戻ります。

### 知識

- 放送局が6局または12局にみえない場合、残りのスイッチには何も記憶されません。記憶されていないスイッチを押すと、周波数が“0”と表示されます。
- オートセレクトされた放送局を個別に変更することもできます。

## 自動で放送局を数秒ずつ聞きたいときは(スキャン)

放送局でどんな番組を放送しているかを知りたいときに、操作します。

SCANスイッチを押します。(“SCAN”が点灯)





電波の強い放送局が周波数の低い順から選局され、約5秒間つぎつぎと受信します。

解除するときは、スイッチをもう一度押します。他のモードに切り換えたときも解除されます。



### 交通情報をきくとき



-  スイッチを押すと、ワンタッチで交通情報を受信できます。（“”が点灯）  
周波数を切り換えるとき(1620kHz↔1629kHz)  
…TUNE/SEEKスイッチで切り換えます。



### 解除するとき

-  スイッチをもう一度押します。他のモードに切り換えたときも解除されます。

### 知識

-  スイッチにあらかじめセットされている受信周波数を変えることはできません。
-  スイッチを使って交通情報を聞いているときは、ワンタッチ選局スイッチによる選局はできません。



## ●CDの挿入のしかた

エンジンスイッチが“I”または“II”のときに挿入できます。

CDを6枚まで収納することができます。

CDを収納すると、表示部のディスクナンバーインジケータ(①～⑥)が点灯します。

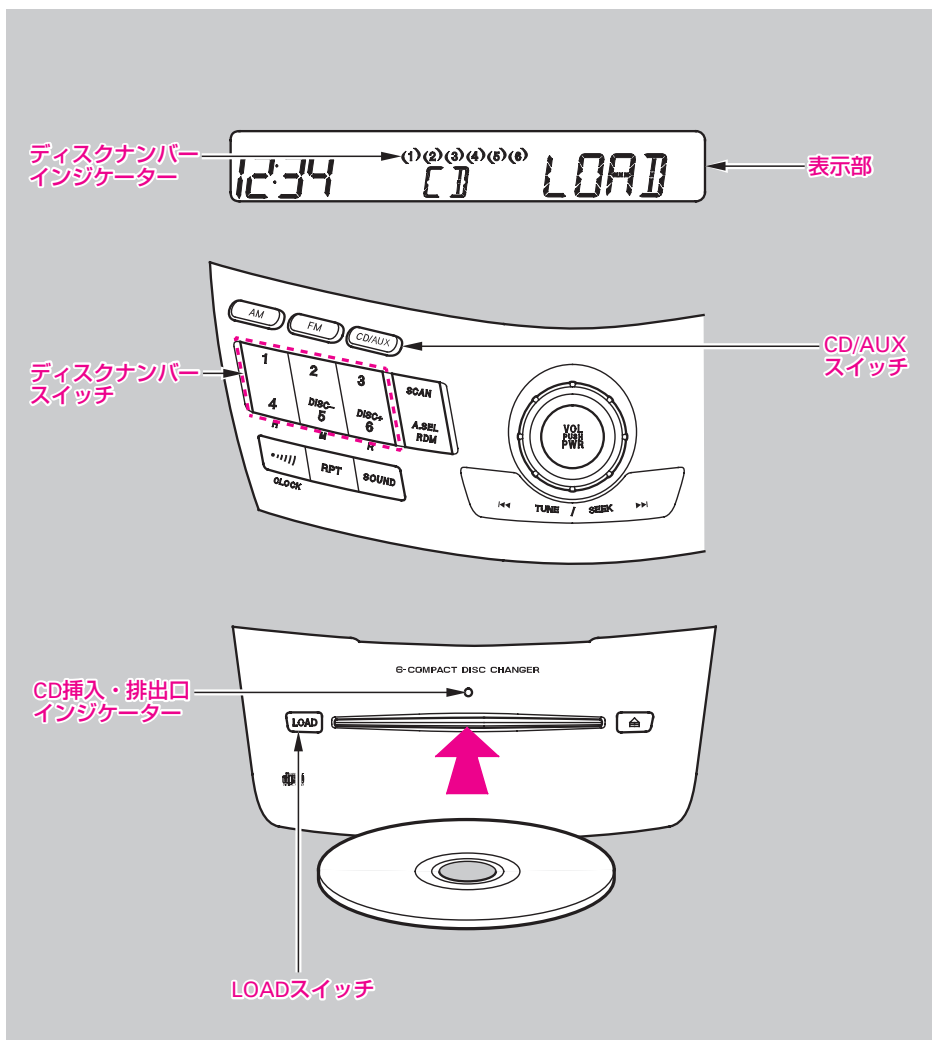



### 1 枚だけ挿入するとき

#### 収納するディスクナンバーを指定しないとき

- ①LOADスイッチを短く押します。
- ②“BUSY”の点滅およびCD挿入・排出口インジケーターが赤の点滅をします。
- ③CD挿入待機状態になると、表示部が“LOAD”の表示とCD挿入・排出口インジケーターが緑の点灯に変わります。(CDチェンジャーの収納部の中で最も小さい番号のディスクナンバーインジケーターが点滅)
- ④CDを挿入します。

#### 収納するディスクナンバーを指定するとき(CDが1枚以上収納されてるときのみ)

- ①CD/AUXスイッチを押して、CDチェンジャーモードにします。
- ②収納したい空きディスクナンバースイッチを押します。(“BUSY”の点滅およびCD挿入・排出口インジケーターが赤の点滅)
- ③CD挿入待機状態になると、表示部が“LOAD”の表示とCD挿入・排出口インジケーターが緑の点灯に変わります。
- ④CDを挿入します。

CDチェンジャーの使いかた →376ページ

#### 知識

- CDチェンジャーは12cm CD専用です。8cm CDは使わないでください。(CDアダプターを付けても使わないでください。)故障の原因になることがあります。
- ディスクナンバーを指定しないときは、モードに関係なくCDを挿入できます。
- CD挿入待機状態でないときに、無理にCDを挿入しないでください。
- CD挿入待機状態になってから約15秒以内にCDを挿入しないと、CD挿入待機状態は解除されます。
- CDを挿入すると再生されます。

ディスクナンバー  
インジケータ

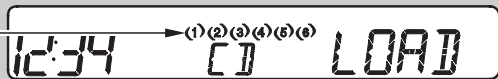

表示部

ディスク  
ナンバースイッチ

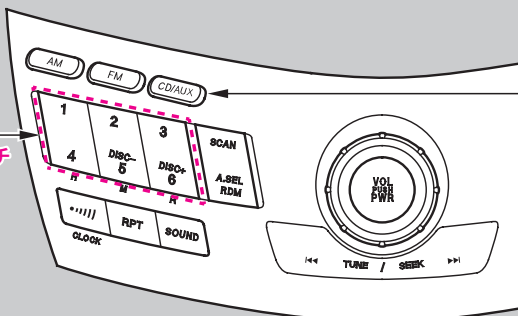

CD/AUX  
スイッチ

CD挿入・排出口  
インジケータ

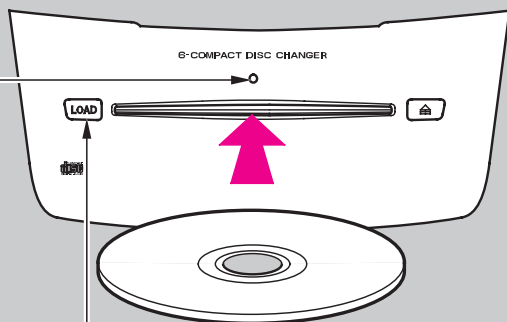

LOADスイッチ

**数枚連続して挿入するとき**

- ①LOADスイッチを“ピッ”という電子音がするまで押します。
- ②“BUSY”の点滅およびCD挿入・排出口インジケータが赤の点滅をします。
- ③CD挿入待機状態になると、表示部が“LOAD”の表示とCD挿入・排出口インジケータが緑の点灯に変わります。(CDチェンジャーの収納部の中で最も小さい番号のディスクナンバーインジケータが点滅)
- ④CDを挿入します。  
収納されたディスクナンバーインジケータが点灯に変わります。(“BUSY”の点滅およびCD挿入・排出口インジケータが赤の点滅)
- ⑤CD挿入待機状態になると、表示部が“LOAD”の表示とCD挿入・排出口インジケータが緑の点灯に変わります。(次に小さい番号のディスクナンバーインジケータが点滅)
- ⑥④⑤を繰り返します。
- ⑦6枚ディスクを収納すると、すべてのディスクナンバーインジケータが点灯し、CD挿入待機状態は解除されます。

CDチェンジャーの使いかた →376ページ

**知識**

- CDチェンジャーは12cm CD専用です。8cm CDは使わないでください。(CDアダプターを付けても使わないでください。)故障の原因になることがあります。
- CD挿入待機状態になってから約15秒以内にCDを挿入しないと、CD挿入待機状態は解除されます。
- CDを6枚収納するかCD挿入待機状態が解除されると、最後に挿入されたCDが再生されます。

## ●CDの取り出ししかた

エンジンスイッチが“I”または“II”のときに取り出せます。

エンジンスイッチが“0”のときにも取り出せます。

エマージェンシーイジェクト →375ページ

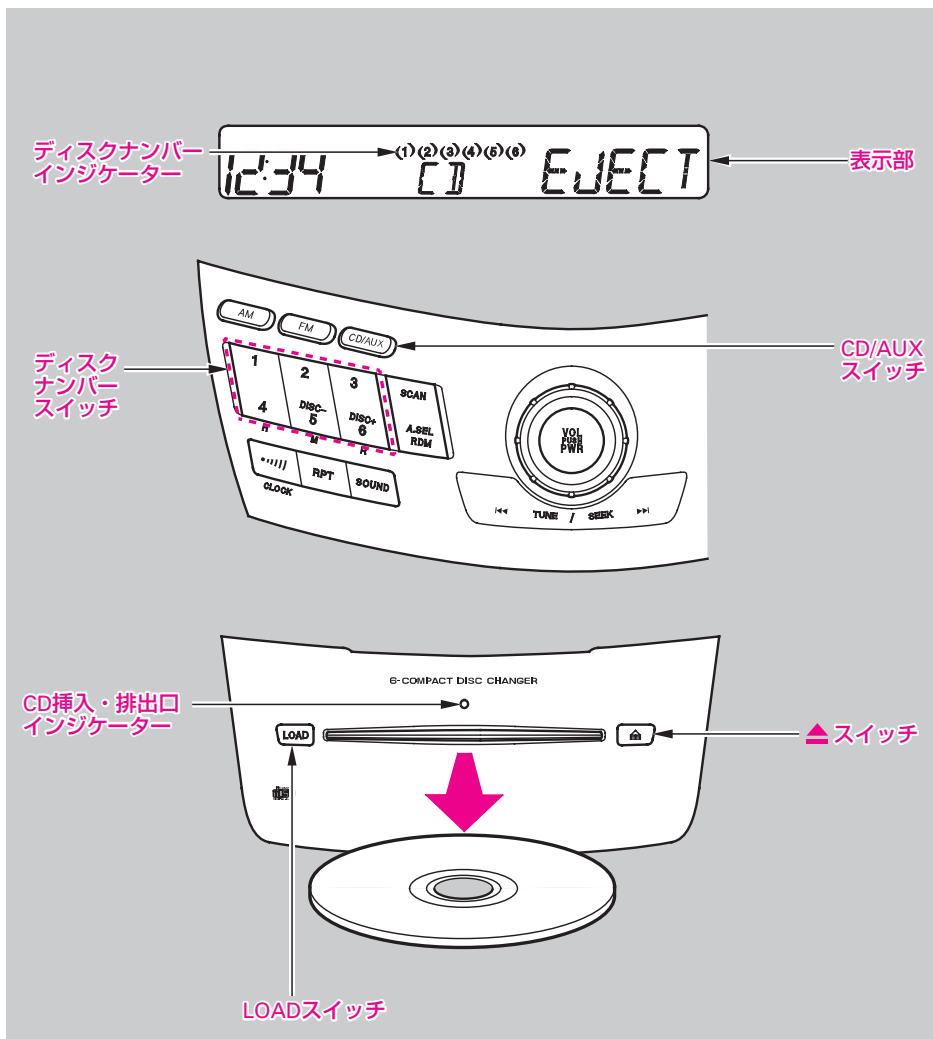



## 1 枚ずつ取り出すとき

### 取り出すディスクナンバーを指定しないとき

- ① ▲スイッチを短く押します。(“EJECT”が点滅)  
最後に再生されたCDのディスクナンバーインジケーターが点滅し、CDが排出されます。
- ② CDを取り出します。
- ③ 続けて ▲ スwitchを押すと、取り出したCDの次に大きい番号のディスクナンバーインジケーターが点滅し、CDが排出されます。

#### 知識

- モードに関係なくCDを取り出せます。
- 取り出したCDのディスクナンバーはCD挿入待機状態になり、別のCDを挿入することができます。  
CD挿入のしかた →368ページ
- ディスクやプレーヤーをゴミやほこりから保護するため、ディスクが押し出されたままで約10秒経過すると、自動的に内部に引き込まれます。

### 取り出すディスクナンバーを指定するとき(CDが1枚以上収納されているときのみ)

- ① CD/AUXスイッチを押して、CDチェンジャーモードにします。
- ② 取り出したいCDのディスクナンバースイッチを押します。
- ③ ▲スイッチを短く押します。(“EJECT”が点滅)  
選択されたCDのディスクナンバーインジケーターが点滅し、CDが排出されます。
- ④ CDを取り出します。

#### 知識

- 再生中のCDを取り出すときは③以降の手順だけで取り出せます。
- 取り出したCDのディスクナンバーはCD挿入待機状態になり、別のCDを挿入することができます。  
CD挿入のしかた →368ページ
- ディスクやプレーヤーをゴミやほこりから保護するため、ディスクが押し出されたままで約10秒経過すると、自動的に内部に引き込まれます。

ディスクナンバー  
インジケーター

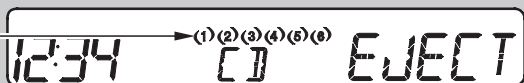

表示部

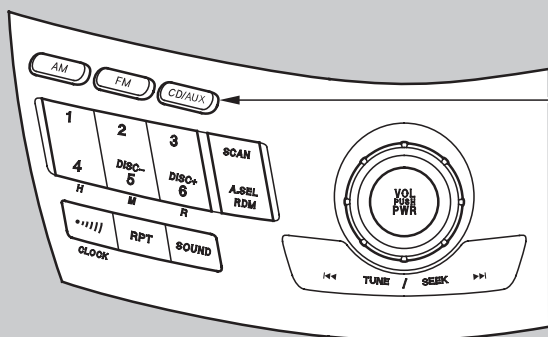

CD/AUX  
スイッチ

CD挿入・排出口  
インジケーター

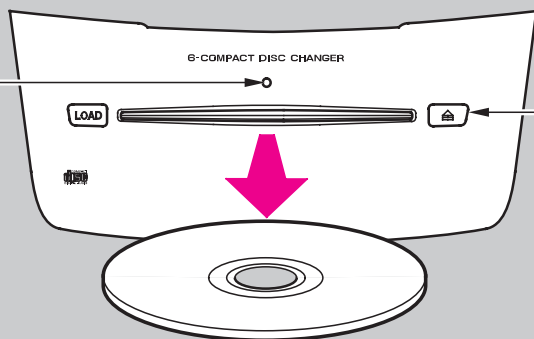

▲スイッチ



### すべて取り出すとき

- ① ▲スイッチを“ピッ”という電子音がするまで押します。（“EJECT”が点滅）  
収納されているCDの中で、最後に再生されたCDから順にCDが排出されます。
- ② CDを取り出します。
- ③ CDを取り出すと、自動的に次のCDが排出されますので、同様に取り出します。
- ④ ③を繰り返します。
- ⑤ すべてのCDを取り出すと、最後に排出されたディスクナンバーへのCD挿入待機状態になり、表示部が“LOAD”の表示とCD挿入・排出口インジケーターが緑の点灯に変わります。

CD挿入のしかた →368ページ

### エマージェンシーイジェクト

エンジンスイッチが“0”のときにも取り出せますが、表示部にディスクナンバーが表示されないため、希望の1枚だけを取り出すことはできません。

#### 1枚ずつ取り出すとき

- ① ▲スイッチを短く押します。  
最後に再生されたCDが排出されます。
- ② CDを取り出します。
- ③ 続けて ▲スイッチを押すと、取り出したCDの次に大きいディスクナンバーのCDが排出されます。
- ④ ③を繰り返します。

#### すべて取り出すとき

- ① ▲スイッチを約2秒押します。
- ② 収納されているCDの中で、最後に再生されたCDから順にCDが排出されます。
- ③ CDを取り出します。
- ④ CDを取り出すと、自動的に次のCDが排出されますので、同様に取り出します。
- ⑤ ④を繰り返します。



## ● CDチェンジャーの使いかた

### ディスク演奏のききかた

ディスクナンバーインジケータ  
(CDが収納されているディスクナンバーが点灯)

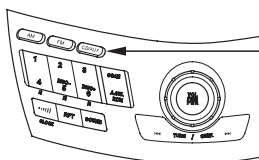

CD/AUXスイッチ

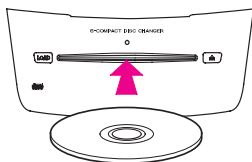

ディスクを差し込む  
CD 挿入のしかた → 368 ページ

または

CD/AUXスイッチを押す  
(ディスクが挿入されているとき)

### 🎓 知識

- CD-R、CD-RWは録音状態により再生できない場合があります。

**ディスクを選ぶとき**

ディスクナンバースイッチを押します。

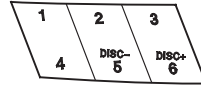
**早送り／早戻し、スキップ／リプレイをするとき**

◀◀／▶▶スイッチを押します。



早戻し  
リプレイ

早送り  
スキップ

- ◀◀／▶▶スイッチを押し続けると、早送り／早戻しになります。
- ◀◀／▶▶スイッチを短く押すと、スキップ(先の曲の頭出し)／リプレイ(演奏中、前の曲の頭出し)になります。

## ききたい曲を探すとき(トラックスキャン、ディスクスキャン)

SCANスイッチを押します。



- 短く押すとトラックスキャンになります。 (“SCAN” が点灯)演奏中のディスクの各トラックの曲の始めを約10秒間つぎつぎに演奏します。  
機能を解除するには、スイッチをもう一度短く押します。
- “ピッ”という電子音になるまで押すとディスクスキャンになります。 (“D-SCAN” が点灯)  
ディスクチェンジャー内の全てのディスクの先頭の曲の始めを約10秒間つぎつぎに演奏します。  
機能を解除するには、スイッチをもう一度“ピッ”という電子音がするまで押します。

### 知識

- 全ての曲をスキャン演奏し終ると、スキャン演奏を開始した曲から通常の演奏になります。

**演奏中の曲を繰り返しきくとき(トラックリピート、ディスクリピート)**

RPTスイッチを押します。



- 短く押すとトラックリピートになります。(“RPT”が点灯)  
演奏中のディスクの各トラックをリピート演奏します。  
機能を解除するには、スイッチをもう一度短く押します。
- “ピッ”という電子音がするまで押すとディスクリピートになります。(“D-RPT”が点灯)  
再生中のディスクの最後の曲を演奏し終ると、同じディスクの先頭の曲から再生します。  
機能を解除するには、スイッチをもう一度“ピッ”という電子音がするまで押します。

---

## 1 枚のディスクの曲順をランダムに演奏するとき



RDMスイッチを押します。（“RDM”が点灯）

ランダム演奏の機能を解除するには、スイッチをもう一度押します。



### ●AUX(オーディオ外部入力)端子の使いかた

市販のポータブルオーディオなどを、センターテーブル後端にあるAUX端子に接続して楽しむことができます。

#### 接続のしかた

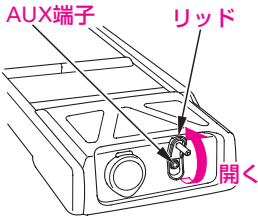

ポータブルオーディオなどのヘッドホン端子から、市販の接続コード(抵抗なし)を使ってAUX端子に接続します。

AUX端子側はステレオミニプラグを使用してください。

#### モードの切り換え

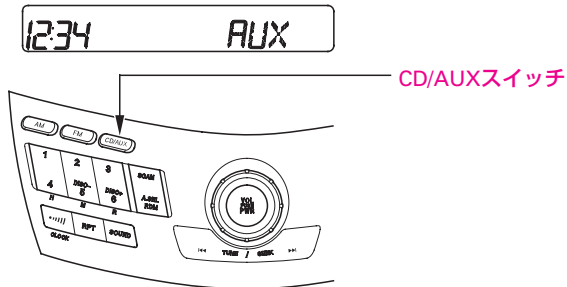

オーディオの電源が“ON”のときに接続コードをAUX端子に差し込むと自動的にAUXに切り換わります。(“AUX”が表示)

他のモードに切り換えるときは、FM/AMスイッチまたはCD/AUXスイッチを押します。

他のモードからCD/AUXスイッチを押すとAUXに切り換わります。

モードの切り換え →363ページ

## ●エラーコードについて

表示部にエラーコードが表示されたときは、表示されているプレーヤーの取扱説明書をご覧ください。



エラーが発生しているプレーヤーを表します。

CD (本機)

エラーコードの種類を表します。

エラーコード	原因
ERR	ディスクマガジンやディスクの挿入や取り外しができない等、機械的な不具合
HOT	プレーヤー内部の温度上昇による一時停止状態
DISC	ディスクが汚れている、または裏返しになっている ディスクマガジンにディスクが入っていない



## ●時計

時計は、エンジンスイッチが“I”または“II”のときに表示されます。

### 表示の合わせかた

- ① ●●|| (CLOCK)スイッチを時計表示が点滅するまで押します。
- ② 「時」の調整… 1 (H)スイッチを押します。  
「分」の調整… 2 (M)スイッチを押します。

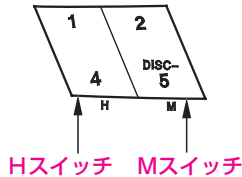

- ③ ●●|| (CLOCK)スイッチをもう一度押します。

時報合わせ…時計表示が点滅しているときに、時報と同時に3 (R)スイッチを押します。



- (例) 1:01 ~ 1:29の場合… 1:00  
1:30 ~ 1:59の場合… 2:00



## オーディオリモートコントロールスイッチ

タイプ別装備

### 音量調節スイッチ

- ▲を押す…音量が大きくなります。
- ▼を押す…音量が小さくなります。

### MODEスイッチ



スイッチを押すたびに切り換わります。

※1：CDが入っているときや、プレーヤーなどを接続しているときに切り換わります。

※2：SC(サウンドコンテナ)  
(ナビゲーションシステム  
装備車)

### CH(チャンネル)スイッチ

ラジオを聞いているとき

- +を押す…プリセットされている次の放送局を選局します。
- を押す…プリセットされている前の放送局を選局します。

CDを聞いているとき

- +を押す…スキップ(先の曲の頭出し)します。
- を押す…リプレイ(演奏中、前の曲の頭出し)します。

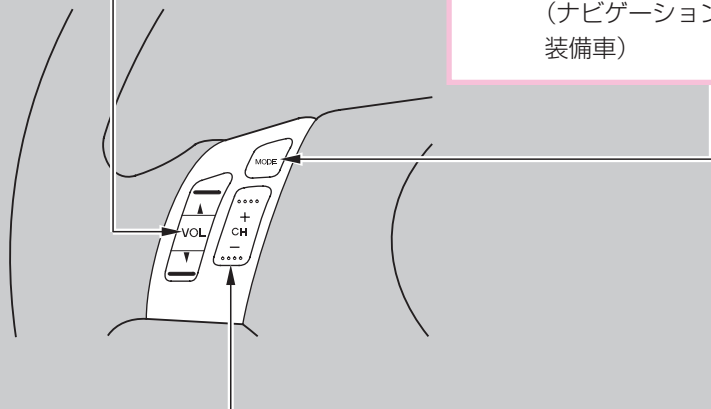

#### 4. ドライブを快適にする装備

オーディオ



# リヤカメラシステム

ナビゲーションシステム装備車

## リヤカメラシステムについて

リヤカメラシステムは、エンジンスイッチが“II”のとき、セレクトレバーをRの位置に入れるとナビゲーションシステムの液晶画面に車両後方の映像を表示させるシステムです。リヤカメラシステムは、後退時に車両後方の障害物などを確認するための補助装置です。

### ⚠注意

- 後退時は、必ず目視やミラーなどで後方および周囲の安全を直接確認して運転してください。また画面を見るときは、必要最小限にしてください。  
画面に表示される映像の範囲には限度があるため、画面だけを見て後退すると、思わぬ事故につながるおそれがあります。



## 画面に表示される映像の範囲

車両後方約 3 m まで表示されます。

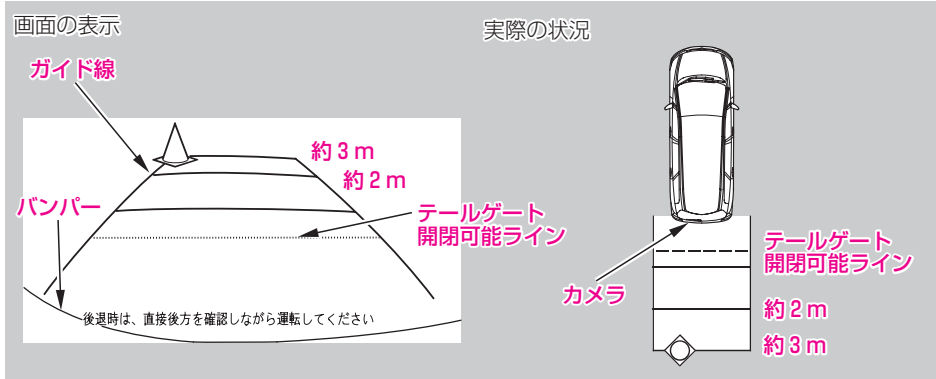

### 知識

- リヤカメラシステムの映像は、ナビゲーション画面よりも優先して表示されます。
- エンジン始動直後は、セレクトレバーをRの位置に入れてもナビゲーションシステムが起動するまでリヤカメラシステムのガイド線は表示されません。
- リヤカメラシステムのカメラは特殊なレンズを使用しているため、画面に表示される映像の距離感覚は実際の距離とは異なります。
- 画面に表示される映像の範囲には限度があり、バンパーの両コーナー付近やバンパーの下にある物は表示されません。
- カメラのレンズが汚れていると、鮮明な映像が表示されません。  
レンズが汚れたときは、水や中性洗剤、ガラスクリーナーなどで汚れを拭き取ってください。(ベンジンやシンナー、クレンザーなどの磨き粉類は絶対に使わないでください。レンズが破損する原因となります。)
- 次の場合、映像が見えにくくなる場合がありますが、異常ではありません。
  - ・ 夜間または暗い所
  - ・ カメラのレンズに直接光が入ったとき(カメラに強い光が入ると、光源を中心に縦に白い光の線が出ます)
  - ・ カメラの温度が高いとき
  - ・ カメラのレンズに水滴が付いたとき

## ガイド線の消しかた

画面に表示しているガイド線を消すことができます。

- ① パーキングブレーキがかかっていることを確認します。
- ② エンジンスイッチを“II”にして、セレクタレバーを回します。
- ③ 画面スイッチを押します。
- ④ コマンドホイールを回して「ガイド表示」を選び、ジョイスティックを押します。

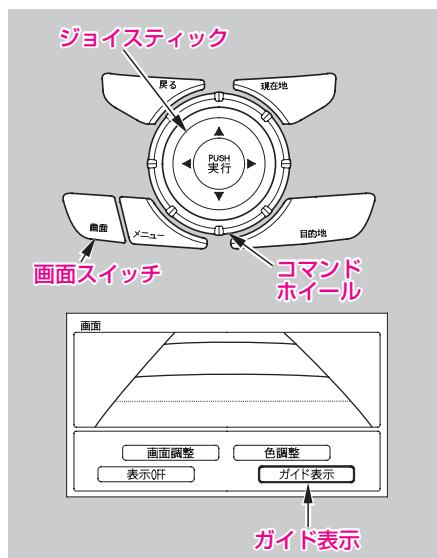

- ⑤ ジョイスティックを左方向に倒して「しない」を選び、ジョイスティックを押します。

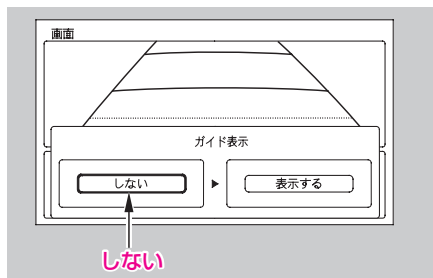

もう一度ガイド線を表示するときは、①～④の操作を繰り返し、ジョイスティックを右側に倒して「表示する」を選び、ジョイスティックを押します。

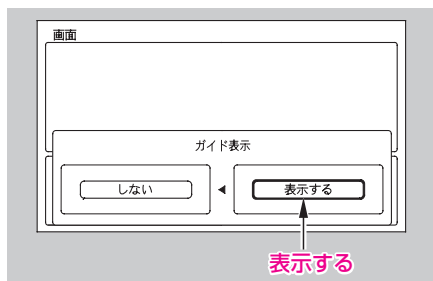

### 知識

- 安全のためにエンジンを停止した状態で操作を行ってください。

## 4. ドライブを快適にする装備

リヤカメラ  
システム



# 室内照明

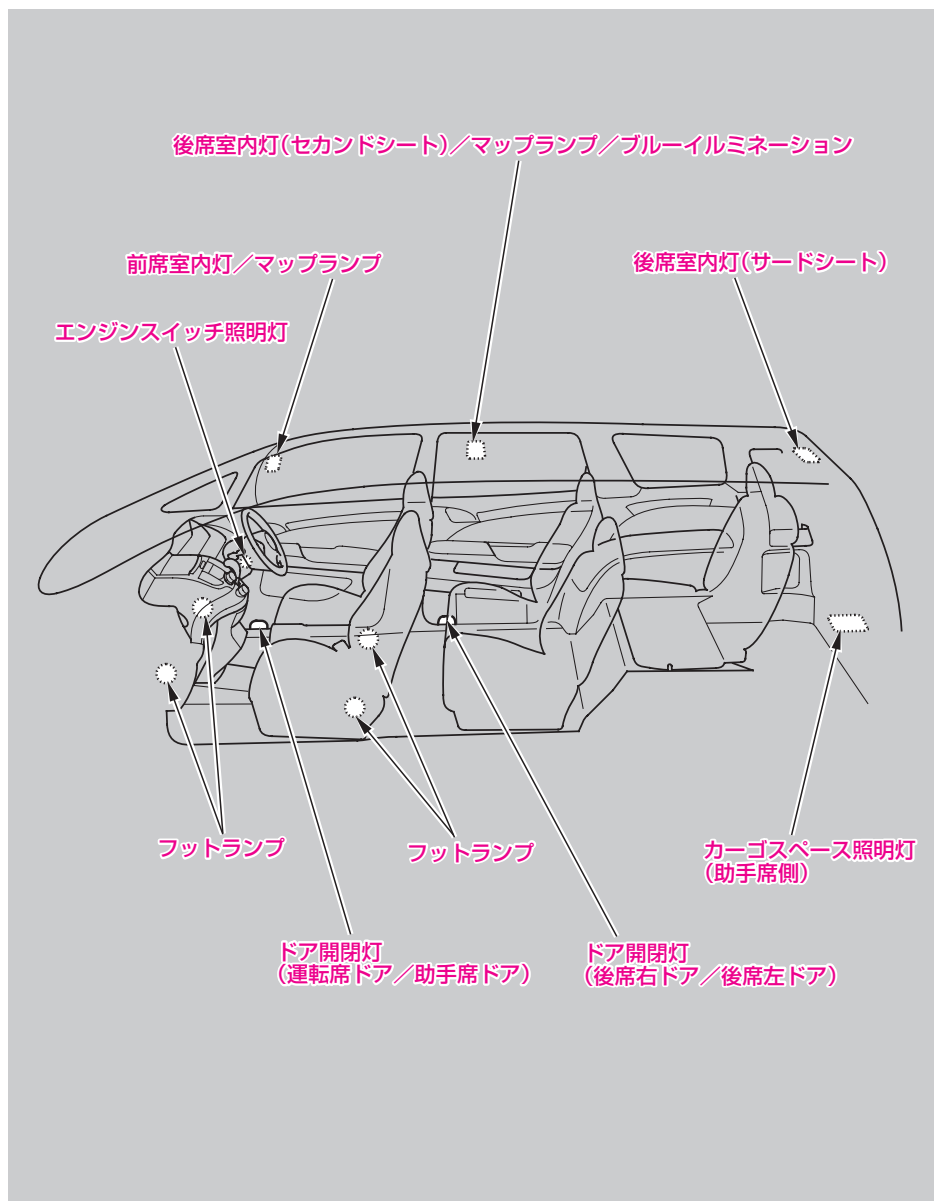



## 室内灯

### ●室内灯スイッチ

室内灯スイッチで、前席室内灯、後席室内灯(セカンドシート)、後席室内灯(サードシート:スイッチが“中間”位置のとき)の各室内灯を次のように点灯、消灯することができます。



#### 室内灯スイッチが“ON”の位置

各室内灯はドアの開閉に関係なく点灯します。

#### 🎓 知識

- 後席室内灯(サードシート)は、後席室内灯(サードシート)のスイッチを“OFF”にしているときは点灯しません。

#### 室内灯スイッチが“DOOR”の位置

各室内灯はドアを開けると点灯し、閉めると減光しながら消灯します。

次の場合にも点灯し、その後消灯します。

- ・運転席ドアを解錠したとき  
(ウェルカムライト機能)
- ・エンジンスイッチからキーを抜いたとき
- ・Hondaスマートカードキーシステム装備車は、エンジンスイッチを“0”にしたとき

#### 🎓 知識

- 前席用、後席用マップランプおよび後席室内灯(サードシート)のスイッチを操作して点灯しているときはマップランプ、室内灯はドアを閉めても消灯しません。

#### 室内灯スイッチが“OFF”の位置

各室内灯はドアの開閉に関係なく消灯します。

#### 🎓 知識

- 前席室内灯は、マップランプのスイッチを操作して点灯しているときは消灯しません。



### 前席室内灯

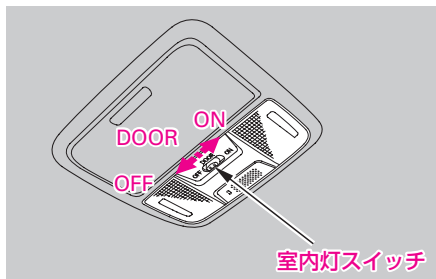

### 後席室内灯(セカンドシート)

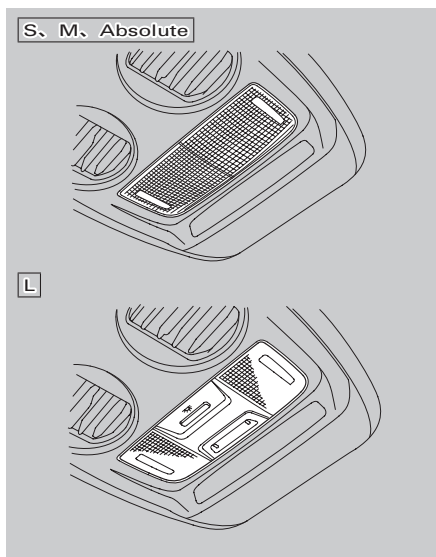

### 後席室内灯(サードシート)

スイッチを“中間”にすると、室内灯スイッチでの操作が行えます。

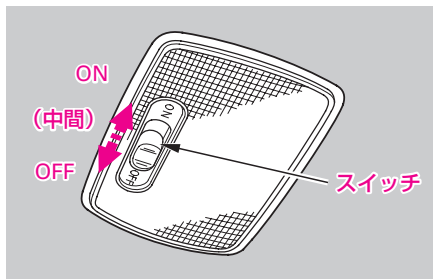



### 知識

- 次の操作を行ったときは、室内照明は減光しながら消灯します。
  - ・ 運転席ドアを施錠したとき
  - ・ エンジンスイッチにキーが差し込まれた状態で運転席ドアを閉めたとき
- エンジンスイッチにキーが差し込まれているときは、運転席ドアを解錠しても室内灯は点灯しません。

### 知識

- 室内灯スイッチが“DOOR”位置のときに、エンジンスイッチにキーを差し込んでいないときは、バッテリー保護のためドアを開けたままにしていると、約3分後に減光しながら消灯します。但し、次のような状態のときは各照明灯は消灯しません。
  - ・ 前席室内灯、後席室内灯(セカンドシート)は、マップランプのスイッチを押してマップランプが点灯している状態のとき
  - ・ 後席室内灯(サードシート)は、後席室内灯(サードシート)のスイッチが“ON”のとき

## マップランプ

### ●前席用

室内灯スイッチが、“DOOR”または“OFF”のときに操作ができます。

スイッチを押すと点灯し、もう一度押すと消灯します。

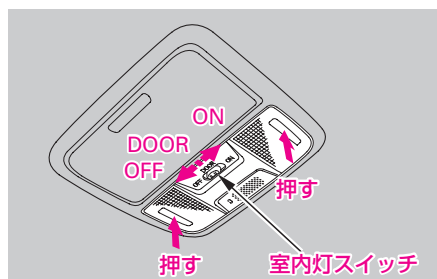

### ●後席用

室内灯スイッチが、“DOOR”のときに操作ができます。

スイッチを押すと点灯し、もう一度押すと消灯します。

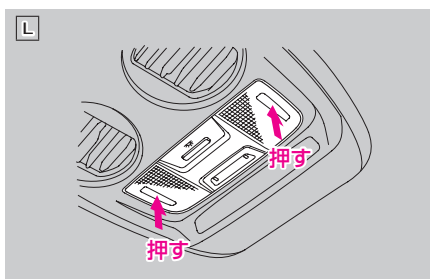
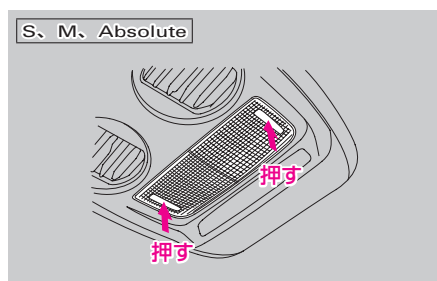

### 🎓 知識

- 後席マップランプは、室内灯スイッチが“OFF”のときは、点灯しません。
- 次のときは、点灯中にスイッチを押しても消灯しません。
  - ・室内灯スイッチが“ON”のとき
  - ・室内灯スイッチが“DOOR”のときで、ドアが開いているとき



## 後席室内灯(サードシート)

室内灯スイッチが“OFF”以外のときに、スイッチ操作ができます。



点灯させたいときは、スイッチを“ON”にします。

消灯させたいときは、スイッチを“OFF”にします。

室内灯スイッチと連動させるときは、スイッチを“中間”にします。

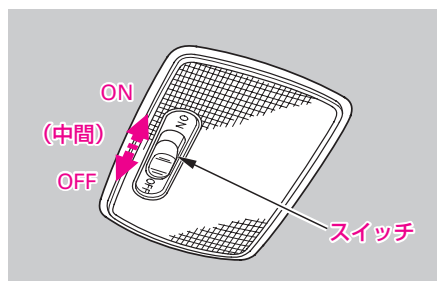

## 知識

- 室内灯スイッチが“DOOR”で、後席室内灯(サードシート)のスイッチが“中間”のときは、ドアを開けると点灯し、閉めると減光しながら消灯します。また、次の場合も点灯し、その後消灯します。
  - ・ 運転席ドアを解錠したとき (ウエルカムライト機能)
  - ・ エンジンスイッチからキーを抜いたとき
  - ・ Hondaスマートカードキーシステム装備車は、エンジンスイッチを“0”にしたとき
- 室内灯スイッチが“ON”のときは、後席室内灯(サードシート)のスイッチが“中間”で、ドアが閉まっても、消灯しません。

## カーゴスペース照明灯

### “ON”

テールゲートを開けると点灯し、閉めると消灯します。

### “OFF”

テールゲートの開閉に関係なく消灯します。

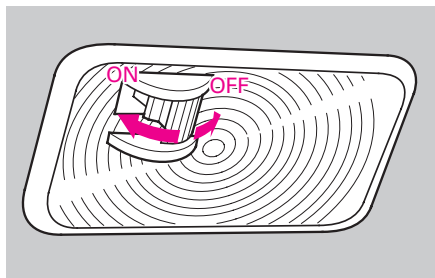

## ドア開閉灯

ドアを開けると点灯します。  
閉めると消灯します。

### ●前席ドア

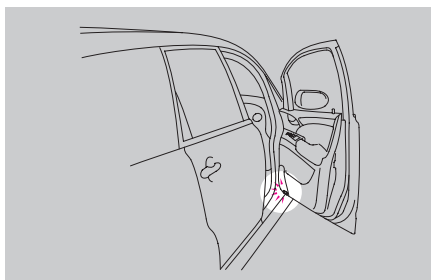

### ●後席ドア

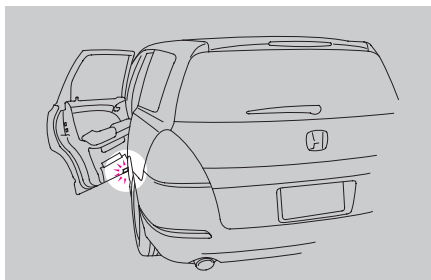



## エンジンスイッチ照明灯

運転席ドアを開けると点灯します。  
運転席ドアを閉めると約30秒後に消灯します。

Hondaスマートカードキーシステム装備車

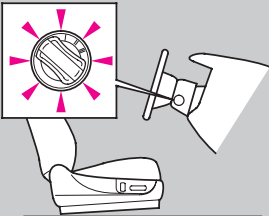

Hondaスマートカードキーシステム非装備車

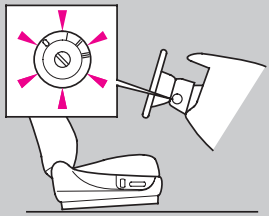

### 知識

- エンジンスイッチにキーを差し込んでいないときや、プッシュオフ（カードキー使用時）したときは、バッテリー保護のためドアを開けたままにしていると、約3分後に消灯します。

## フットランプ

L

ライトスイッチが“OFF”以外のとき、点灯します。

ライトスイッチ →162ページ

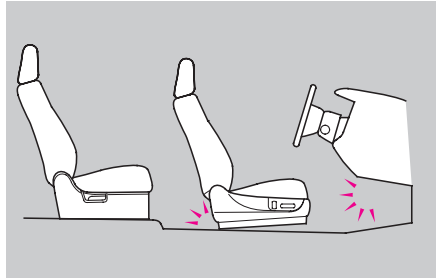

## ブルーイルミネーション

L

ライトスイッチが“OFF”以外のとき、ブルーイルミネーションが点灯します。セカンドシートの室内照明灯にあるブルーイルミネーションは、スイッチで操作が行えます。

ライトスイッチ →162ページ

 (ON)

ブルーイルミネーションが点灯します。

 (OFF)

消灯します。

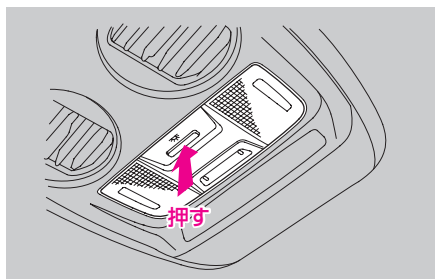

#### 4. ドライブを快適にする装備

室内照明





# 室内装備品

## シガレットライター

エンジンスイッチが“I”または“II”のときだけ使えます。



ライターを押し込んで、手を離し、元の位置に戻るまで待ちます。

ヒーター部分が赤熱すると自動的に戻りません。

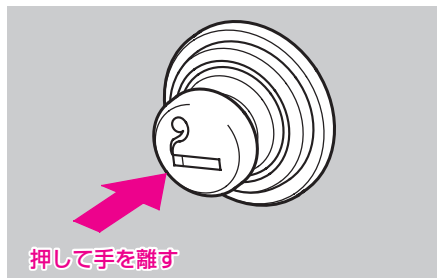

ライター使用後は灰皿で灰を落としてからすみやかに元に戻してください。

## ⚠ 注意

- シガレットライターの金属部分には触れないでください。やけどをするおそれがあります。

## 🎓 知識

- シガレットライターの損傷を防ぐため、次のことをお守りください。
  - ・ライターを押し込んだあと、押さえ続けしないでください。
  - ・ヒーター部に灰や異物が付着したまま使用しないでください。
  - ・ライターのさし込み口からは、Honda純正品以外の電気製品の電源を取り出さないでください。
- 他の車のライターを使ったり、自車のライターを修正したりしないでください。戻らなかったり、とび出したりするおそれがあります。
- ライターを押し込んでから、30秒以上たっても戻らないときは故障のおそれがありますので手で引き出し、Honda販売店で点検を受けてください。



## 灰皿

### ●前席用

灰皿は矢印部分を押しと開きます。

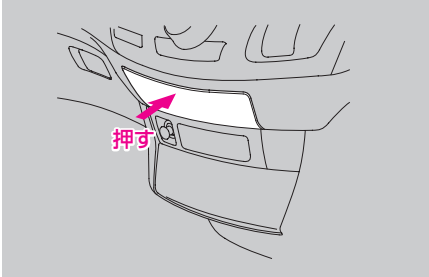

清掃するときは、左右のくぼみを持って引き抜けば取り外すことができます。

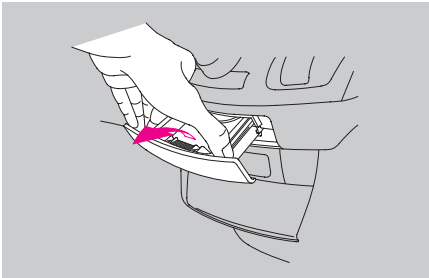

### ●後席用

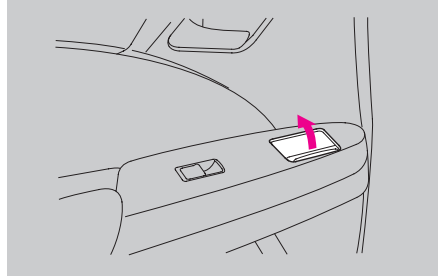

清掃するときは灰皿本体を引き抜けば、取り外すことができます。

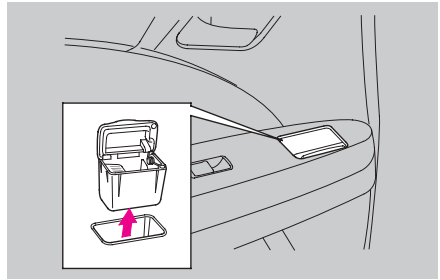

### ⚠注意

- タバコ、マッチなどは確実に火を消してから灰皿に捨て、灰皿は必ず閉めてください。  
また、吸いがらをためすぎたり、紙くすなどの燃えやすいものを入れないでください。  
タバコなどの火が燃え広がるおそれがあります。

## サンバイザー

サンバイザーを横にするときは、フックから外して行います。

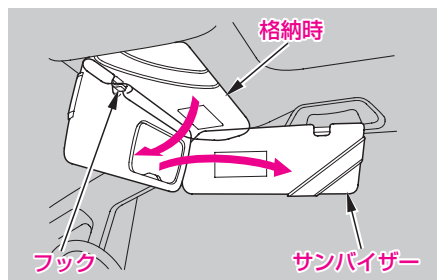

### ●バニティミラー(化粧鏡)

サンバイザーに鏡があります。  
お化粧のときなどに便利です。

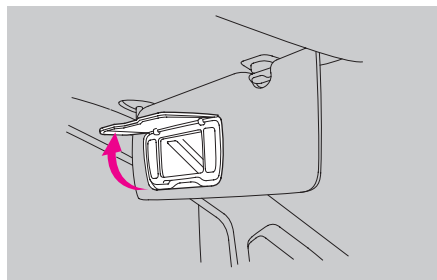

#### タイプ別装備

ふたを開けると照明灯が点灯します。

## チケットホルダー

運転席側のサンバイザーにあります。

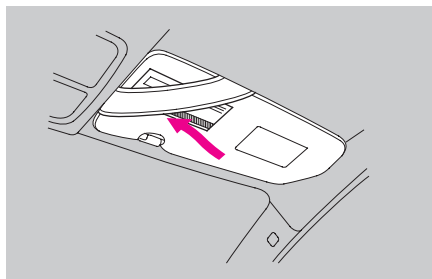



## サングラスホルダー

矢印部を押すと開きます。もう一度押すと格納されます。

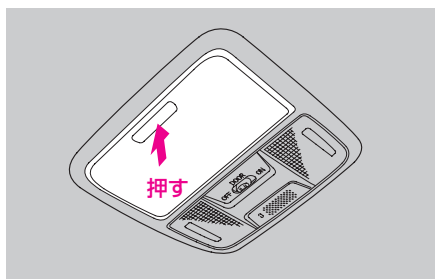

サングラスなどを入れることができます。

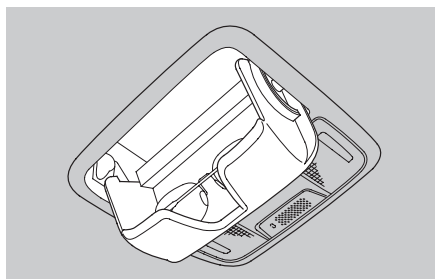

### 知識

- 炎天下での駐車は高温になりますので、メガネなどを入れたままにしないでください。レンズやフレームが、変形やひび割れをおこすことがあります。
- 重い物や破損しやすい物、鋭利な物など入れないでください。
- 開閉は停車中に行い、走行中は必ず閉めておいてください。
- サングラスでも大きさ、形状により収納できないものがあります。

## 携帯電話接続キット

### ナビゲーションシステム装備車

付属のケーブルを使って、携帯電話をセンターテーブルボックスの中にある端子と接続して使います。

接続するときは、カバーを取り外します。

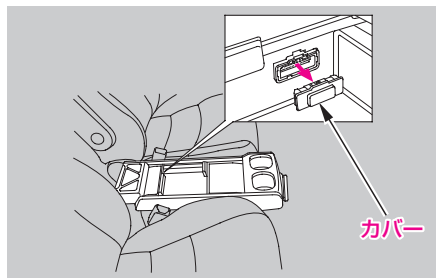

ケーブルを携帯電話と接続します。接続した携帯電話は、図のように置いておくことができます。

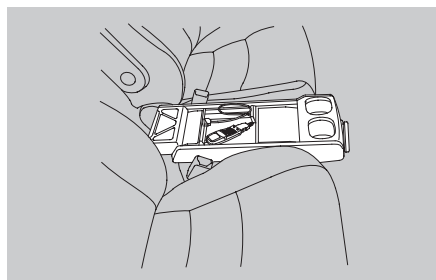

詳細に関しては、別冊のナビゲーションシステムの取扱説明書をご覧ください。

## 小物入れ

### ●グローブボックス

ノブを引くと開きます。

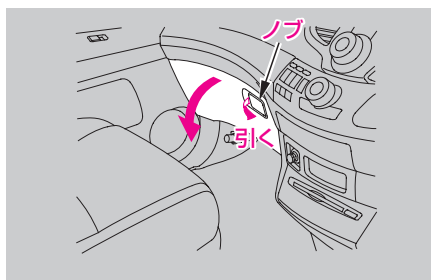

### ⚠ 警告

- 走行中は、グローブボックスのふたを必ず閉めてください。グローブボックスのふたが開いていると、衝突したときなどにふたにぶつかったり、内部の物がとび出したりして思わぬ事故につながります。



## ● ドアポケット

### 後席ドアロアポケット

後席ドアロアポケットは、手前に引くと開きます。

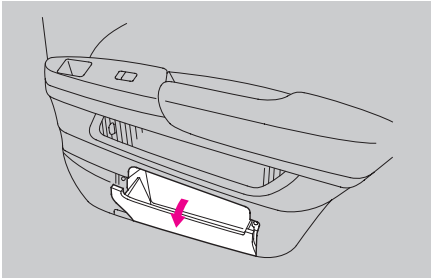

### 🎓 知識

- 重い物(約1.5kg以上)を入れないでください。重い物を入れた場合、ドアを閉めたときドアポケットが開くことがあります。また、物を出し入れした後は、ドアポケットを閉めてください。

### 後席ドアアッパーポケット

タイプ別装備

シャッターを後方にスライドさせると開きます。

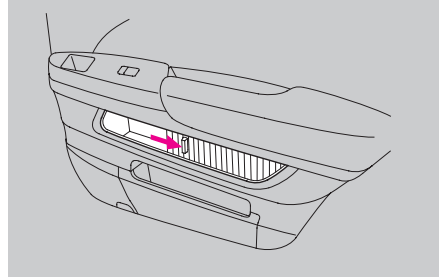

## ● コインポケット

ふたを下げると開きます。小銭を入れておく则有料道路の料金所などで便利です。

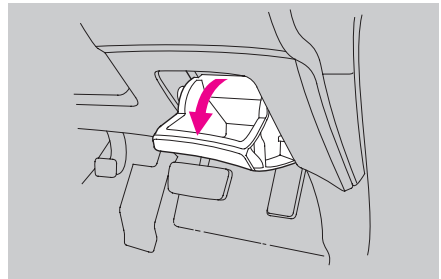

## ●センターアッパーボックス

ナビゲーションシステム非装備車で  
オーディオ装備車

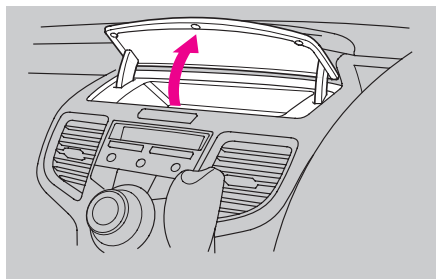

## ●センターロアボックス

オーディオ、ナビゲーションシステム  
非装備車

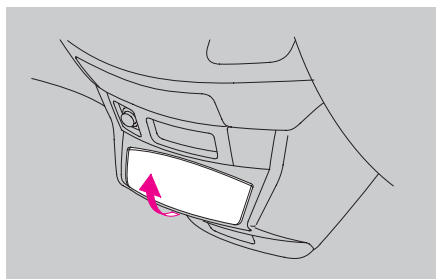

## ●サイドボックス

サードシートの左右にあります。左側は  
ふたをスライドさせて開きます。

運転席側

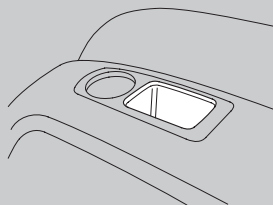

助手席側

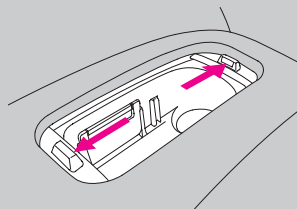



### ● トランクボックス

運転席側

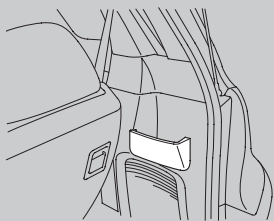

助手席側

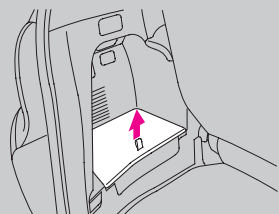

### ● センターテーブルボックス

ふたをスライドさせて開きます。

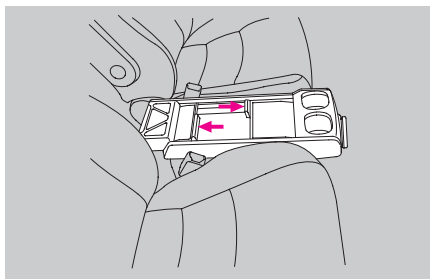



## センターテーブル

### 知識

- テーブルの上に乗ったり、下にもぐったり、重い物を置くなど無理な力をかけないでください。破損や変形などの原因になります。
- 走行中にテーブルの上に物を置いておくと、落ちたり飛び出すことがあります。

### ● 折りたたみ式センターテーブル

#### 使いかた

上に引き起こして固定します。

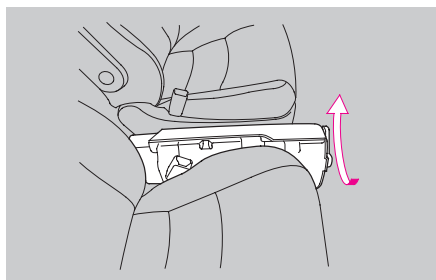

元に戻すときは、レバーを引いてテーブルをおろし、押しつけて固定します。

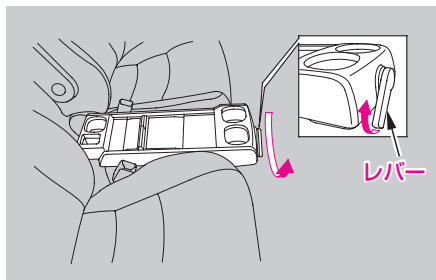

## カップホルダー

カップなどを置くときに使います。

### 知識

- ドアの開閉や走行中の振動、車の動きなどで飲み物がこぼれることがあります。  
熱い飲み物などはやけどのおそれがありますので注意してください。
- 飲み物がオーディオ等にかかること、故障の原因となりますので注意してください。



### ●フロントシート・セカンドシート 用

#### フロントシート

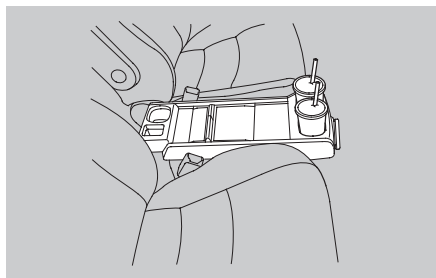

#### 知識

- **折りたたみ式センターテーブル  
装備車**

飲み物が入っている状態でセンターテーブルをおろさないでください。

#### セカンドシート(アームレスト)

アームレストを引き出して使います。

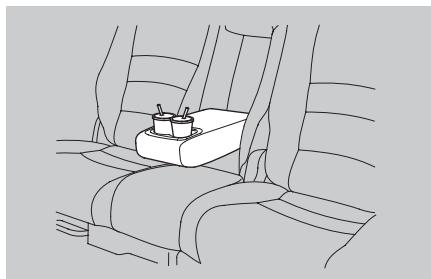

## ● サードシート用

### サードシート(運転席側)

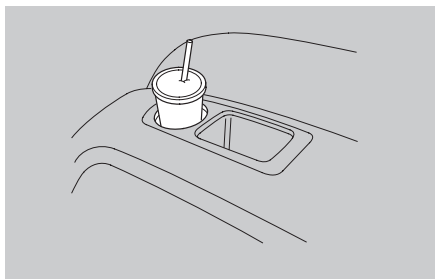

### サードシート(助手席側)

ふたをスライドさせて開きます。

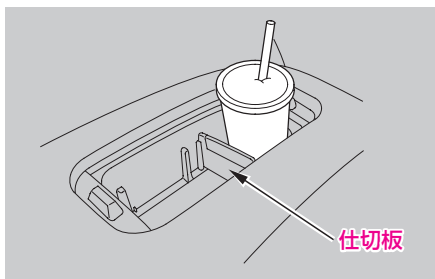

#### 🎓 知識

- 助手席側の仕切板を外せば小物入れとして使えます。仕切板を使わないときは収納できます。

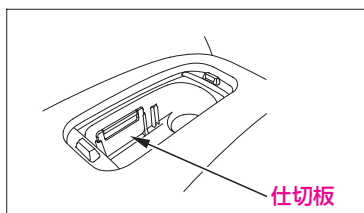

## ボトルホルダー

前席ドアポケットにあります。  
ペットボトルなどを置くときに使います。

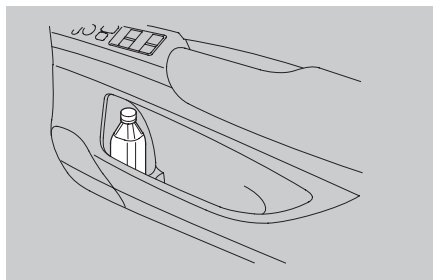

#### 🎓 知識

- 飲み物の入ったカップや栓をしていないペットボトルなどは、収納しないでください。



## グラブレール

回転させて使います。

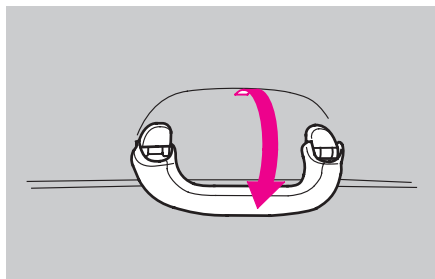

## コートフック

後席右側のグラブレールにあります。  
回転させて使います。  
使わないときは格納しておきます。

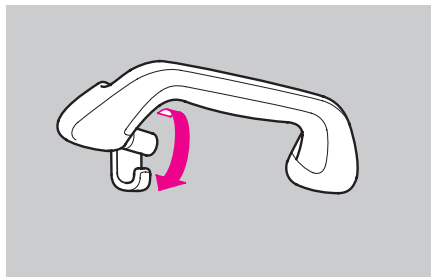

### ⚠ 注意

- サイドカーテンエアバッグシステム装備車

コートフックにハンガーや重いもの、とがったものをかけないでください。

サイドカーテンエアバッグが作動したときに、これらの物が飛んでけがをするおそれがあります。

服をかけるときは、ハンガーを使用せずにコートフックに直接服をかけてください。

## アクセサリースOCKET

タイプ別装備

カバーを開けて使用します。

Honda純正の電気製品の電源を取り出すのに使用します。

(消費電力120W[12ボルト、10アンペア]まで使用できます。)

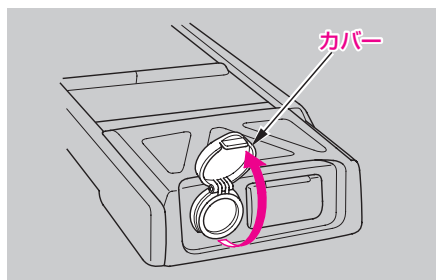

### 知識

- Honda純正品以外の電気製品の電源を取り出さないでください。バッテリーあがりやアクセサリースOCKETの損傷の原因となります。
- バッテリーあがりを防ぐため、エンジンがかかっている状態でご使用ください。
- シガレットライターは差し込まないでください。発熱するおそれがあります。
- アクセサリースOCKETを使わないときは、異物の侵入を防ぐためカバーを閉めてください。



## AC 100V電源ソケット

### タイプ別装備

家電製品の電源(AC 100V)を取り出すのに使用します。

エンジンをかけているときに、消費電力100Wまで使用できます。

①カバーを開けます。

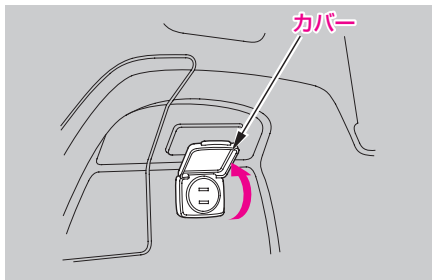

②プラグの先端を少し入れてから、時計回りに90°回して差し込みます。

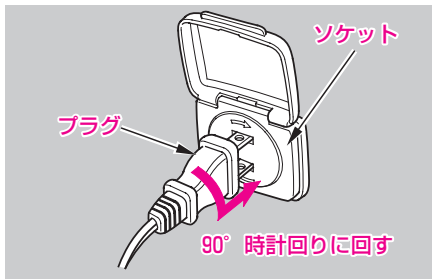

使用しないときは、異物の侵入を防ぐためカバーを閉めてください。

### ⚠ 注意

- ソケットに水、ジュースなどがかからないようにしてください。感電するおそれがあります。

### 🎓 知識

- ソケットに水、ジュースなどがかかると故障の原因となりますので、注意してください。
- バッテリー上がり防止のため、保護回路が働き、給電が停止することがあります。
- 消費電力が100Wを超える電気製品を使用しないでください。保護回路が働き、給電が停止します。
- 保護回路が働き、給電が停止した場合は、自動で復帰します。
- 給電が復帰しないときは、エンジンを再始動してください。
- 消費電力が100W以下であっても次のような機器は正常に作動しない場合があります。
  - ・起動時の消費電力が100Wを超える機器  
(ブラウン管テレビ、コンプレッサー式冷蔵庫、電気ポンプ、電動工具など)
  - ・電波周波数の切り換え(50/60 Hz)のある機器  
(時計、オーディオなど)
  - ・計測器など、精密なデータ処理をする機器  
(計量器など)

---

### 知識

- 医療機器のご使用は、絶対に避けてください。  
(吸入器、コンタクトレンズ煮沸器、血圧計など)
- 使用する電気製品によっては、ラジオやテレビに雑音が入ることがあります。
- ACアダプターをコンセントに接続しないでください。振動などで落下するおそれがあります。



## AV入力端子／ 音量調節機能付きヘッドホン端子

### リアエンターテインメント システム装備車

センターテーブルの後ろ側にリアエンターテインメントシステム用AV入力端子と音量調節機能付きヘッドホン端子(3個)、前席用AV入力端子があります。

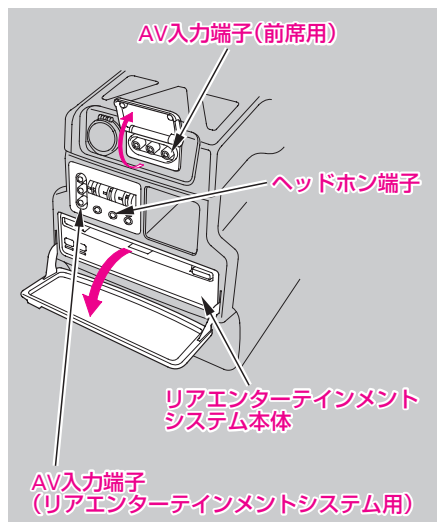

詳しい操作については、別冊のリアエンターテインメントシステム取扱説明書および、ナビゲーションシステム取扱説明書をご覧ください。

### 知識

- 飲み物が入力端子内部に入ると、故障の原因になりますので注意してください。

## AV入力端子

### ナビゲーションシステム装備車

センターテーブルの後ろ側にAV入力端子があります。

使用するときは、カバーを開けて、入力端子にビデオ機器などの端子を差し込みます。

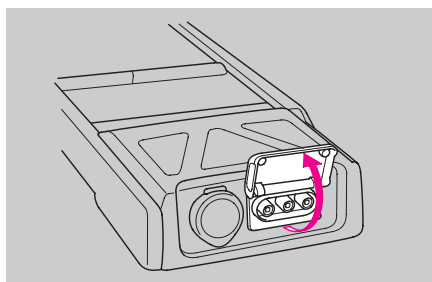

詳しい操作については、別冊のナビゲーションシステム取扱説明書をご覧ください。

### 知識

- 飲み物が入力端子内部に入ると、故障の原因になりますので注意してください。





# 5

## 万一のとき

### ●工具・スペアタイヤ・発炎筒

格納場所	418
工具の種類	419
発炎筒について	419

### ●故障したとき

踏切で動けなくなったとき	420
高速道路で故障したとき	420
道路で動けなくなったとき	421
故障の修理について	421

### ●事故が起きたとき

#### ●けん引

けん引されるとき (ロープによるけん引)	424
故障車をけん引するとき	427

### ●パンクしたとき

ジャッキの取り扱い	428
応急用スペアタイヤ	430
タイヤ交換	431

### ●オーバーヒートしたとき

.....	440
-------	-----

### ●電気系統が異常のとき

バッテリーあがりのとき	442
ライト類が点灯しないとき、 電気装置が 作動しないとき	446
パワーテールゲートが 開かないとき	465
テールゲートの解錠が できないとき	465
電動サードシートが 作動しないとき	466
サンルーフが作動 しないとき	468

# 工具・スペアタイヤ・発炎筒

## 格納場所

### ●工具・スペアタイヤ

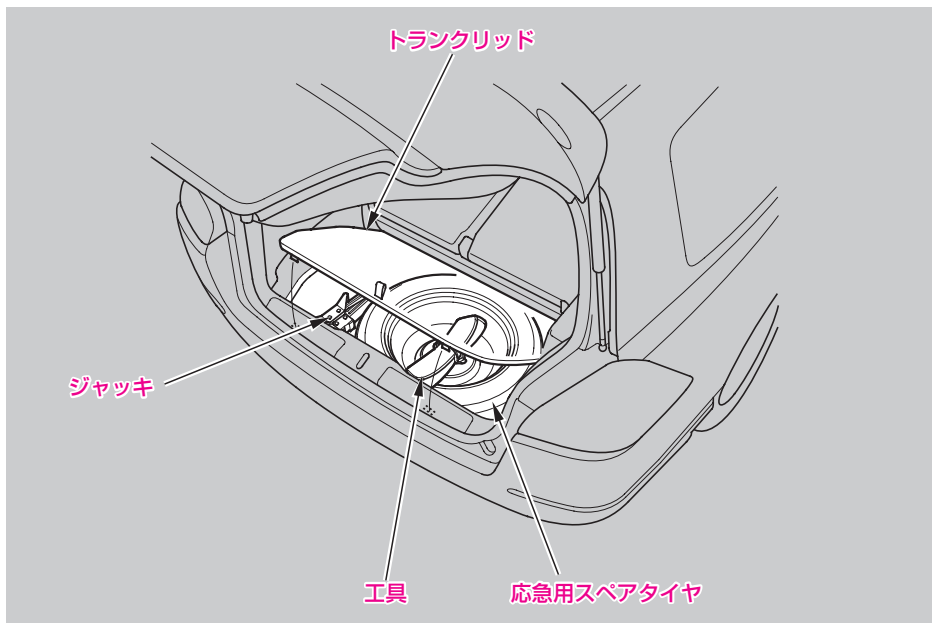

### ●発炎筒

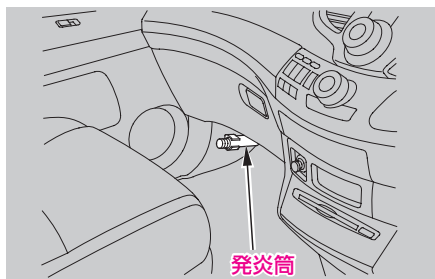

発炎筒は助手席ドアにあります。



## 工具の種類

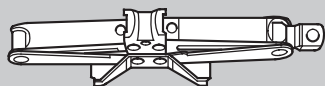

ジャッキ

ホイールナットレンチ  
(兼ジャッキハンドル)サンルーフレンチ  
サンルーフ装備車

グリップ



ジャッキハンドルバー



ドライバー

アイボルト  
(けん引用)

### 知識

- 工具の種類、ジャッキ、発炎筒の使いかたなどは万一のとき困らないようあらかじめ確かめておきましょう。
- スペアタイヤ、ジャッキは走行中動かないように、所定の位置にしっかり固定してください。
- 高速道路で故障などにより停止するときは、停止表示器材による表示義務がありますので、停止表示板などを常時携帯するようにしましょう。

## 発炎筒について

高速道路、踏切などの危険な場所で故障したときに使います。発炎筒に記載されている次のことをよく読んであらかじめ確認しておいてください。

- ・ 使いかた
- ・ 使用上の注意
- ・ 発炎時間
- ・ 有効期限

### 警告

- ガソリンなどの燃えやすいもののそばでは使わないでください。火災や爆発のおそれがあります。

### 注意

- お子さまにいじらせないでください。いたずらなどにより発炎筒が発火して思わぬ事故ややけどの原因になります。
- 発炎筒を使うとき顔やからだに向けてとやけどなどをすることがあるのでおやめください。
- トンネル内では視界を悪くするので使用しないでください。トンネル内では非常点滅表示灯を使ってください。

# 故障したとき

車を路肩に止め、非常点滅表示灯を点滅させます。必要に応じて停止表示板(または停止表示灯)、発炎筒を使い、後続する車に故障車とわかるようにします。

## 踏切で動けなくなったとき

脱輪などで踏切内で動けなくなったときは、踏切の非常ボタンを押してください。非常ボタンがわからず、緊急を要するときは、発炎筒で合図をしてください。

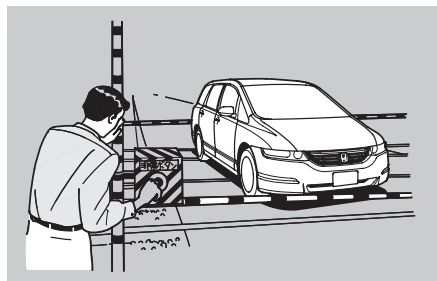

## 高速道路で故障したとき

車を路側帯に寄せ、非常点滅表示灯を点滅させ、車両後方に停止表示板(または停止表示灯)を置いて表示してください。法律で義務づけられています。

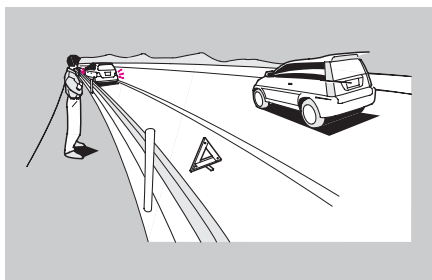

人は車からおりて、安全な場所に避難してください。



### 道路で動けなくなったとき

一般道路で動けなくなったときは、付近の人に安全な場所まで押しってもらってください。



#### 知識

- オートマチック車はスターターを回して車を動かすことはできません。

### 故障の修理について

Honda販売店へお申しつけください。



お持ちこみいただければ、簡単なものはその場で修理いたします。長くかかるものは、予定をお知らせします。

お持ちこみのむずかしいときには電話でご連絡ください。

遠出などのときは全国どこでもHonda販売店へご連絡ください。

Honda販売店およびJAFの電話番号については別冊の「サービス網一覧」をご覧ください。

# 事故が起きたとき

あわてずに次の処置をとります。

## 1 事故の続発を防ぐ。

他の交通のさまたげにならないような安全な場所(路肩、あき地など)に車を移動させ、エンジンを止めます。

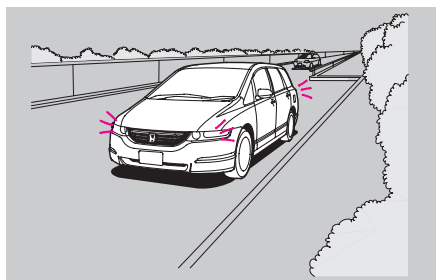

## 2 負傷者がいる場合は、応急手当を行う。

医師、救急車などが到着するまでの間、可能な応急手当を行います。

この場合、とくに頭部に傷などがあるときは、そのままの姿勢で動かさないようにしますが、後続事故の心配があるときは安全な場所に移動させます。



### 🎓 知識

- 外傷がなくても医師の診断を受けましょう。後になってから後遺症が出るおそれがあります。



### 3 警察へ連絡する。

事故が発生した場所、状況、負傷者や負傷の程度などを警察官に報告し、指示を受けます。



### 4 相手方、事故の状況をメモする。

### 5 ご購入された販売店や保険会社へ連絡する。



# けん引

けん引は専門業者に依頼し、できるだけ四輪または前輪を持ち上げて行ってください。

## アドバイス

- 車輪が動かないときなど動力伝達装置に異常があると思われるときは、必ず四輪または前輪を持ち上げてけん引してください。
- 4WD車の場合、前輪または後輪を台車に乗せた(車輪が回転できない)状態でのけん引は、絶対に行わないでください。駆動装置が破損したり、車輪が台車からとび出すおそれがあります。

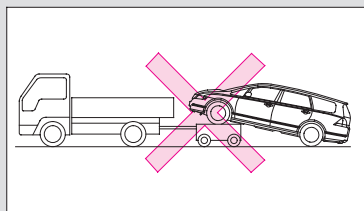

- **CVT車**  
エンジンがかかっていない状態でけん引されるとトランスミッションが損傷する場合があります。

## けん引されるとき (ロープによるけん引)

やむをえず四輪を接地させてロープでけん引を行う場合は、次の方法で行ってください。

- ① トランスミッションオイルの量が目盛りの上限と下限の間にあるかを点検します。

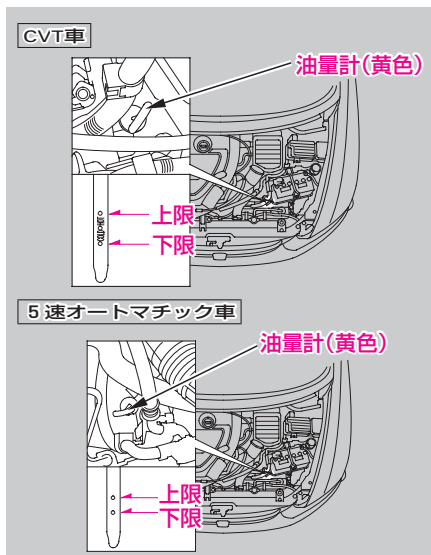

下限より下がっている場合は、四輪または前輪を持ち上げてけん引してください。



- ②ロープをけん引フックにかけ、ロープ中央部に白い布(0.3m平方以上)を付けます。

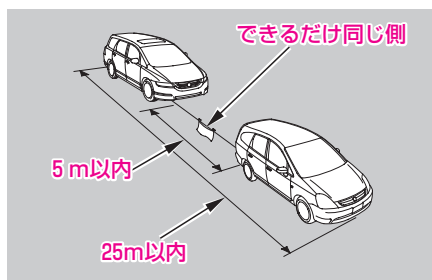
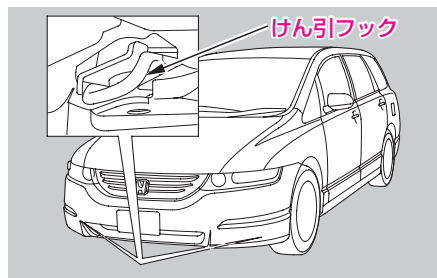

- ③エンジンをかけます。  
エンジンがかからないときは、エンジンスイッチを“Ⅰ”または“Ⅱ”にします。
- ④セレクトレバーをN(ニュートラル)にします。
- ⑤パーキングブレーキを解除し、けん引されます。けん引中は、前の車の制動灯に注意してロープをたるませないようにしてください。
- ⑥速度30km/h以下、走行距離80km以内でけん引してください。

## アドバイス

- けん引フックにロープをかけるときは、車体やフックの破損・変形を防ぐために次のことに気をつけてください。
  - ・けん引フック以外のところにロープをかけないでください。
  - ・けん引時にけん引フックに大きな衝撃が加わるような運転をしないでください。
  - ・けん引ロープはできるだけ伸縮性のあるロープを使用してください。
- ワイヤーロープや金属製のチェーンなどを使ってけん引されるときは、車体にあたる部分のチェーンに布をまくなどして行ってください。  
そのままけん引されると、バンパーに傷をつけるおそれがあります。

## 知識

- エンジンが停止している状態でのけん引は、次のことに気をつけてください。
  - ・ブレーキの倍力装置がはたらかなくなるので、ブレーキのききが悪くなります。
  - ・パワーステアリングのパワー装置がはたらかなくなるので、ハンドル操作が重くなります。
- 長い下り坂では、ブレーキ部の温度が上がりブレーキがきかなくなるおそれがあります。レッカー車にけん引してもらってください。



## 故障車をけん引するとき

やむをえず故障車をけん引するときは、  
 自転車より重い車のけん引は避けてくださ  
 い。

- ①カーゴルームのトランクリッドを開け、  
 工具袋を取り出します。

格納場所 →418ページ

- ②工具袋からドライバー、グリップ、ジ  
 ャッキハンドルバーとアイボルトを取  
 り出します。

- ③マイナスドライバーの先でリッドを開  
 けます。

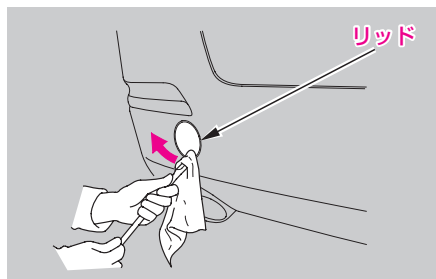

- ④アイボルトがガタつかない程度まで手  
 で締めつけてから、ジャッキハンドル  
 バーなどをかけて確実に締めつけます。

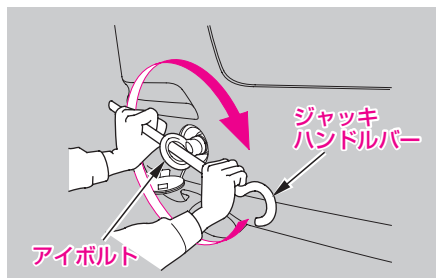

## アドバイス

- アイボルトにロープをかけるとき  
 は、車体の破損・変形を防ぐため  
 に次のことに気をつけてください。
  - ・アイボルト以外のところにロー  
 プをかけないでください。
  - ・けん引時にアイボルトに大きな  
 衝撃が加わるような運転をしな  
 いでください。
  - ・けん引ロープはできるだけ伸縮  
 性のあるロープを使用してくだ  
 さい。

# パンクしたとき

## ジャッキの取り扱い

### ●ジャッキの取り出しかた

ジャッキをゆるめて外します。

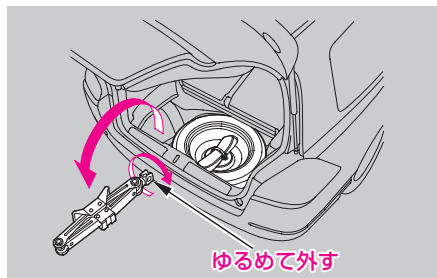

### 🎓 知識

- ジャッキを格納するときはドライバーなどで無理に締めないでください。ジャッキ取り付け部が変形するおそれがあります。

### ●ジャッキをかける位置

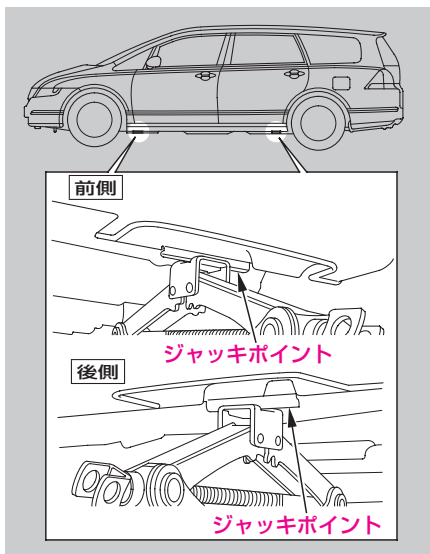



### ● ジャッキのかけかた

- ① 地面が固い平らなところに車を停めます。
- ② パーキングブレーキを十分にかけ、交換するタイヤと対角線上にあるタイヤの前後に石などで輪止めをします。
- ③ ジャッキを地面に置き、手で回してジャッキの溝がジャッキポイントに入るまで上げます。

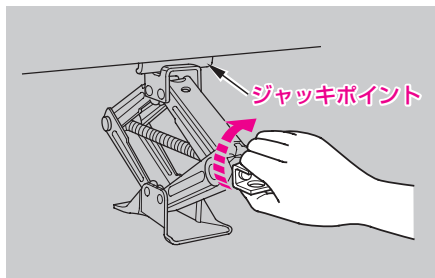

- ④ ジャッキハンドルとジャッキハンドルバーを使って、タイヤと地面が少し離れるまで車体を上げます。

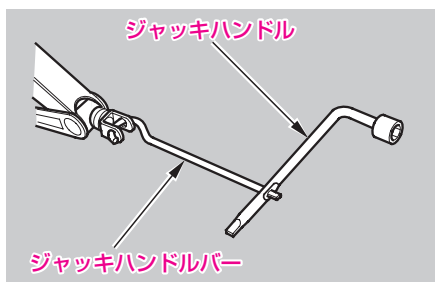

### ⚠ 警告

- 車がジャッキだけで支えられているときは、不安定な状態にあるので車の下に入ったりしないでください。  
万一、ジャッキが外れると、思わぬ事故につながります。

### ⚠ 注意

- ジャッキを使うときは安全のため、次のことを必ず守ってください。
  - ・ エンジン을かけたままにしない。
  - ・ 地面が固い平らなところ以外では使用しない。
  - ・ 指定された位置以外にかけない。
  - ・ 人や荷物をのせたままにしない。
  - ・ ジャッキの上や下に物をいれたりしない。
  - ・ タイヤ交換やタイヤチェーン着脱以外には使用しない。

### 🎓 知識

- この車に搭載されているジャッキをお使いください。他のジャッキでは支えられる重量(呼称重量)が不足したり、形状が合わないことがあります。

## 応急用スペアタイヤ

固定ネジをゆるめて取り出します。

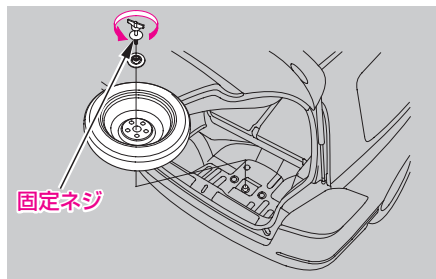

応急用スペアタイヤは、タイヤがパンクしたときの応急用としてのみに使うタイヤです。

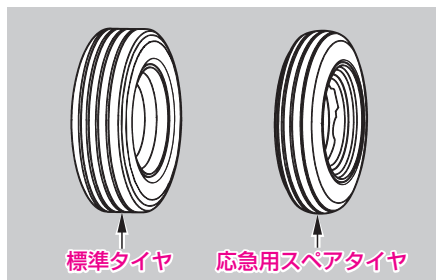

お使いになるときは次のことをお守りください。

### 知識

- 空気圧はときどき点検し、指定空気圧でお使いください。

指定空気圧：

420 kPa (4.2 kgf/cm<sup>2</sup>)

- 応急用スペアタイヤを装着したときは、100km/h以下で走行し、できるだけ早く標準タイヤに交換してください。
- 応急用スペアタイヤは標準タイヤと比べて直径が小さいため車高が低くなります。突起物など乗り越えるときは、車の下にひっかけないように注意してください。
- この応急用スペアタイヤとホイールはこの車の専用品です。他のタイヤやホイールと組み合わせたり、他の車に使わないでください。
- 応急用スペアタイヤにはタイヤチェーンは装着できません。チェーン装着時に前輪がパンクしたときは、応急用スペアタイヤを後輪に装着し、外した後輪タイヤを前輪に取り付け、これにタイヤチェーンを装着してください。



## タイヤ交換

### 1はじめに

- ①車を地面が固く平らで安全な場所に停め、工具類、応急用スペアタイヤを取り出します。
- ②パーキングブレーキを十分にかけ、交換するタイヤと対角線上にあるタイヤの前後に石などで輪止めをします。

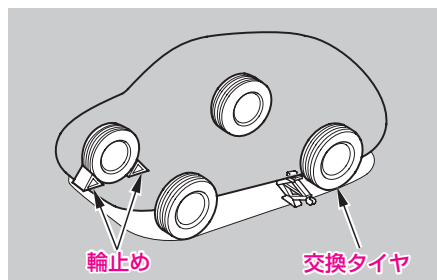

- ③応急用スペアタイヤは交換するタイヤ近くの車体の下にホイール表面を上にして置きます。

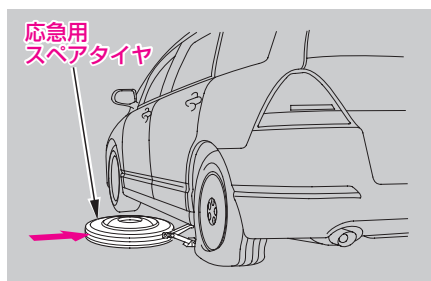



## 2 ジャッキで車体を上げる

① ジャッキをセットします。

→428ページ

② ホイールナットをホイールナットレンチで少し(約1回転)ゆるめます。

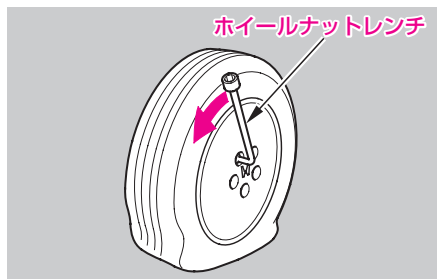

③ タイヤと地面が少し離れるまでジャッキで車体を上げます。

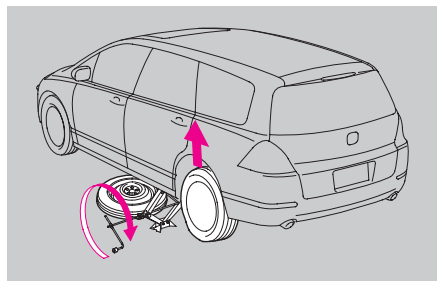

## 3 タイヤを交換する

① ホイールナット、ホイールカバー(タイプ別装備)を外し、タイヤを外します。

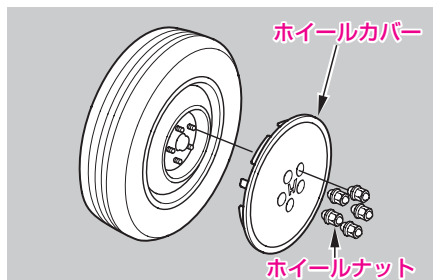

### 知識

- タイヤを地面に置くときは、ホイール表面を上にして置いてください。下にして置くと、ホイールに傷がつくおそれがあります。



- ② 応急用スペアタイヤのホイールの接触面のよごれをふき取ります。

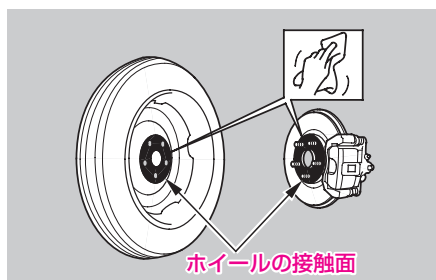

- ③ 応急用スペアタイヤを取り付けます。  
④ ホイールナットがホイール穴のシート部に軽く当たり、ホイールがガタつかない程度までホイールナットを締めます。

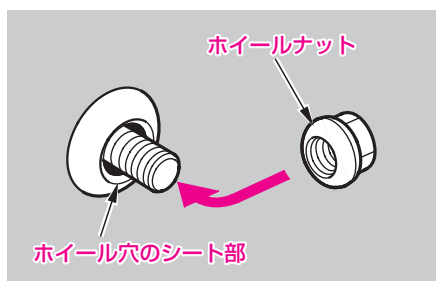

- ⑤ ジャッキをおろし、図の番号順に2～3度にわたり、ホイールナットをしつかり締め付けます。

ホイールナット締め付けトルク：

98 - 118 N·m (10.0 - 12.0 kgf·m)

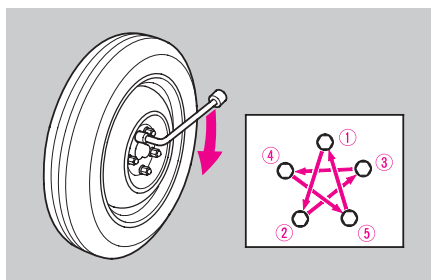

## 4 標準タイヤを収納する

### ① アルミホイール装備車

パンクした標準タイヤはセンターキャップを外します。

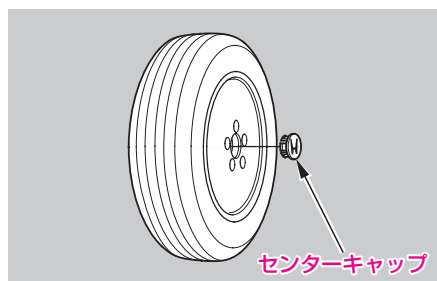

② 応急用スペアタイヤ収納部にあるタイヤ収納袋を取り出し、タイヤを入れます。

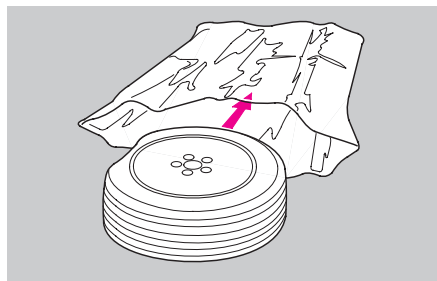

③ パンクした標準タイヤの表面を下にしてしまい、スペーサーを、応急用スペアタイヤを固定していたときとは逆向きにして固定します。

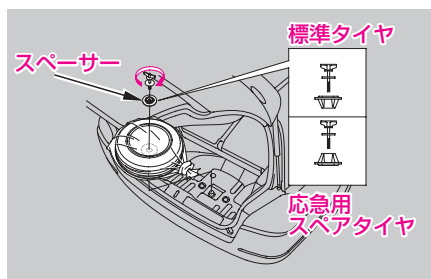

### 知識

- 標準タイヤを収納しているときは、サードシートを収納できません。



## 5 標準タイヤを取り付けるときは

①標準タイヤのホイールの接触面のよごれをふき取ります。

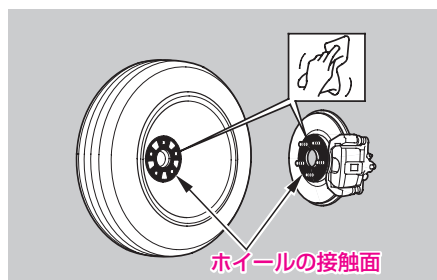

### 知識

- タイヤを地面に置くときは、ホイール表面を上にして置いてください。  
下にして置くと、ホイールに傷がつくおそれがあります。

②ホイールカバー(タイプ別装備)を取り付けるときは、カバー裏側にあるマーク部がバルブの位置にくるようにします。

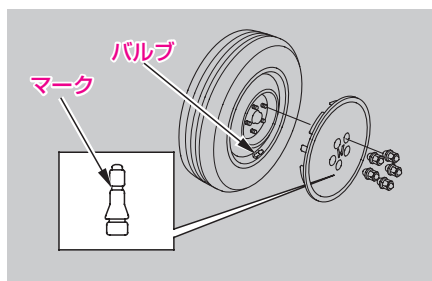

- ③ホイールナットがホイール穴のシート部に軽く当たり、ホイールがガタつかない程度までホイールナットを締めます。

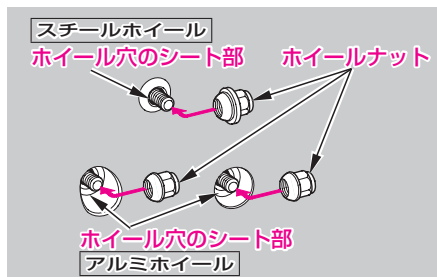

- ④ジャッキをおろし、図の番号順に2～3度にわたり、ホイールナットをしっかり締め付けます。

ホイールナット締め付けトルク:

98-118 N·m (10.0-12.0 kgf·m)

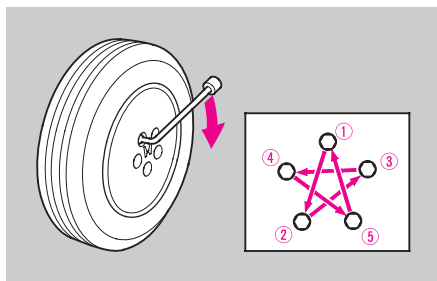

- ⑤ **アルミホイール装備車**

センターキャップを取り付けます。

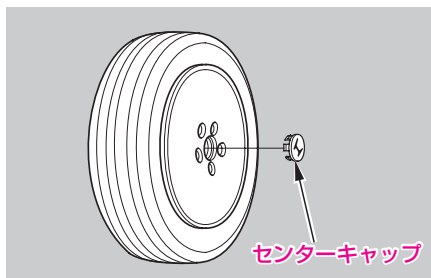

 **アドバイス**

- 4WD車は、四輪とも同一指定サイズ、同一種類、同一銘柄および摩耗差のないタイヤをお使いください。  
サイズ、種類、銘柄や摩耗度合の異なるタイヤを混用すると動力伝達装置に悪影響をあたえます。
- VSA装備車は、四輪とも同一指定サイズ、同一種類、同一銘柄および摩耗差のないタイヤをお使いください。  
サイズ、種類、銘柄や摩耗度合いの異なるタイヤを混用するとVSAが正常に機能しなくなることがあります。
- IHCC装備車は、四輪とも同一サイズ、同一種類、同一銘柄および摩耗差のないタイヤをお使いください。  
サイズ、種類、銘柄や、摩耗度合いの異なるタイヤを混用するとIHCCが正常に機能しなくなることがあります。

## 知識

- この車専用のホイールをお使いください。  
専用以外のホイールを使うと走行装置やブレーキ装置に支障をきたすおそれがあります。ホイール交換に際しては、必ずHonda販売店にご相談ください。
- レンチを足で踏んだり、パイプなどを使って必要以上に締め付けないでください。トルクがかかりすぎることがあります。
- パンク修理、タイヤの摩耗、リムの変形などでホイールバランスが狂うことがあります。車体の振動などの異常を感じたらHonda販売店で点検を受けてください。
- タイヤ交換は安全のため、地面の硬い平らな場所で、他の交通に十分注意して行ってください。必要に応じて停止表示板、非常点滅表示灯を使ってください。
- 必ず指定サイズ、同一種類のタイヤを使ってください。指定サイズ以外のタイヤや種類の異なるタイヤを使うと安全性を損ないます。
- 応急用スペアタイヤの空気圧は使うときに調整してください。  
やむをえず、未調整のまま走る場合は、速度を控えめにしてください。

タイヤの空気圧 →513ページ

### ● **ホイールカバー装備車**

ホイールカバーは、ホイールナットを外さないと取り外しができません。  
ドライバーなどで無理にこじらないでください。

### ● **アルミホイール装備車**

パンク修理などでホイールを取り付け直したときには、念のため1,000km走行時にホイールナットのゆるみの有無を点検してください。





# オーバーヒートしたとき

次のようなときは、オーバーヒートです。

- ・水温計の針が“H”の目盛に入ったり、エンジンの力が急に落ちる。
- ・エンジンルームから蒸気が立ちのぼっている。

## ⚠ 警告

- エンジンルームから蒸気が出ているときは、ボンネットを開けないでください。

蒸気や熱湯がふき出し、やけどなどの重大な傷害を受けるおそれがあります。

- エンジンが十分に冷え、水温が下がるまでラジエーターキャップを外さないでください。

冷却水には圧力がかかっているため、蒸気や熱湯がふき出し、やけどなどの重大な傷害を受けるおそれがあります。

## ●処置のしかた

- ①車を安全な場所に停めます。
- ②エンジンをかけたままボンネットを開けて風通しをよくします。

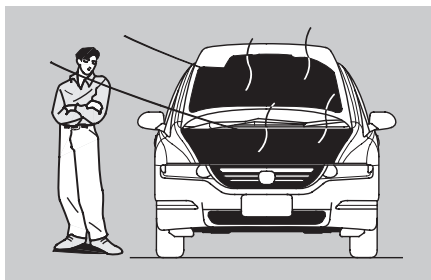

## 🎓 知識

- エンジンルームから蒸気が出ているときは、エンジンを止めます。蒸気が出なくなってからボンネットを開け、エンジンをかけてください。



- ③冷却ファンの作動を確認し、水温計の針が下がってきてからエンジンを止めます。

冷却ファンが作動していないときはすぐにエンジンを止めてください。

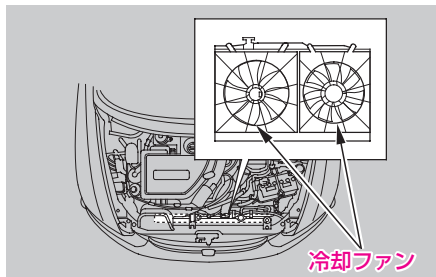

#### アドバイス

- 冷却ファンが作動していない場合は、故障が考えられますので、Honda販売店へご連絡ください。

- ④エンジンが冷えてから、冷却水量、ホースなどからの水漏れを点検します。

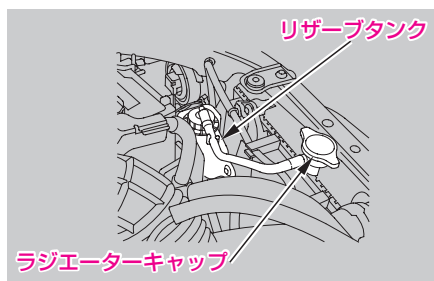

- ⑤冷却水量が不足していたらラジエーターとリザーブタンクに冷却水を補給します。冷却水がない場合は、応急的に水を補給します。

#### アドバイス

- エンジンが熱いときに冷却水を入れないでください。急に冷たい冷却水を入れると、エンジンが損傷するおそれがあります。冷却水はエンジンが冷えてからゆっくりと入れてください。

- ⑥なるべく早くHonda販売店で点検を受けてください。

# 電気系統が異常のとき

## バッテリーあがりのとき

次のようなときは、バッテリーあがりです。

- ・スターターが回らないか、回っても回転が弱くエンジンがかからない。
- ・ライトがいつもより極端に暗かったり、ホーンの音が小さい。

### ●処置のしかた

救援車のバッテリーを利用してエンジンを始動させます。

①ブースターケーブルを次の順番でつなぎます。

#### 1本目

- ①自車のバッテリーの⊕端子
- ②救援車のバッテリーの⊕端子

#### 2本目

- ③救援車のバッテリーの⊖端子
- ④自車のアース線端子

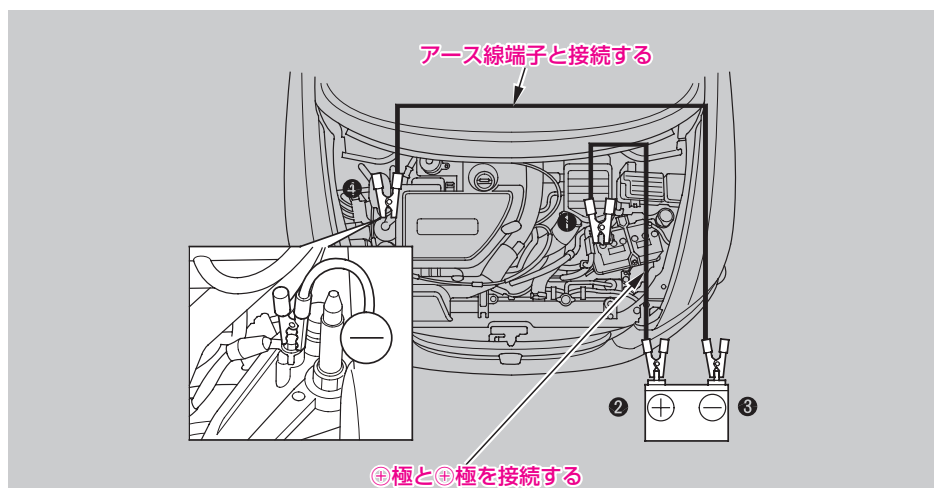

②救援車のエンジンを始動し、回転数を少し高めにします。

③自車のエンジンをかけます。

④ブースターケーブルをつないだときと逆の順番で外します。

⑤Honda販売店や最寄りのガソリンスタンドなどで点検を受けてください。



## ⚠ 警告

- バッテリーを取り扱うときは次のことを必ず守ってください。  
バッテリーから発生する可燃性のガスに引火すると爆発のおそれがあります。
  - ・ バッテリー液が不足しているときは、エンジンの始動または充電を行わないでください。
  - ・ 火気を近づけないでください。
  - ・ 帯電した体でバッテリーに触れないでください。
  - ・ 換気に十分注意し、換気の悪い場所では充電を行わないでください。
  - ・ バッテリーを充電するときは、すべてのキャップを外してください。
- ブースターケーブルをつなぐときは次のことを必ず守ってください。火花が出て、バッテリーから発生する可燃性のガスに引火すると爆発のおそれがあります。
  - ・ 自車のバッテリーの⊖端子に直接ケーブルをつながないでください。
  - ・ ⊕端子と⊖端子を間違えないでください。
  - ・ ケーブルの先端どうしを接触させないでください。
- バッテリー液は希硫酸です。目や皮ふに着くとその部分が侵されますので十分注意してください。  
万一、付着したときはすぐに多量の水ですすなくとも5分間以上洗浄し、飲み込んだときはすぐに多量の飲料水を飲んでください。応急処置後は、専門医の診察を受けてください。

## 知識

- バッテリー液が不足しているときは、使用しないでください。  
バッテリー内部の劣化の進行が促進するおそれがあります。
- ブースターケーブルのクリップは、エンジン始動時などの振動で外れたりしないように確実に固定してください。また、ブースターケーブルが冷却ファンやベルトに巻き込まれないように十分気をつけてください。
- 救援車には、12Vのバッテリーを装着している車を使用してください。
- バッテリー交換などでバッテリーケーブルを取り外すと、ラジオにセットされた周波数が消去されます。また、バッテリーを取り付けた後は運転席パワーウィンドーのオート作動ができなくなり、パワーテールゲートは自動で閉まらなくなる場合があります。その場合は、オート作動の機能を復帰させてください。

パワーテールゲートオート作動機能の復帰 →55ページ

パワーウィンドーはさみ込み防止機構 →67ページ



## ライト類が点灯しないとき、 電気装置が作動しないとき

バッテリーがあがっていないときは、ヒューズ切れや電球(バルブ)切れが考えられます。

- ① エンジンスイッチを“0”の位置にします。
- ② ヒューズが切れていないかを点検します。
  - ・故障の状況から点検すべきヒューズをヒューズボックスの表示と取扱説明書で確認し、点検します。
- ③ 必要に応じて、ヒューズや電球を交換します。

## ●ヒューズの点検、交換

### 運転席足元のヒューズボックス

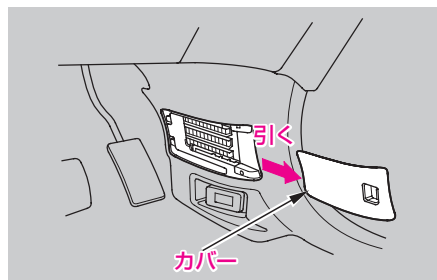

### ・各ヒューズの装備と容量

	表示	装備	容量
1		ドライブバイワイヤー	15A
2		イグニッションコイル	15A
3	—	—	—
4		LAF	15A
5		オーディオ/アンプ	15A
6		室内灯	10A
7		バックアップ	10A
8		ドアロック	20A
9		シガレットライター	20A
10		サイドエアバッグ 自動停止装置	7.5A
11		ワイパー	30A
12		電動サードシート	15A
13		AC電源	20A
14		運転席パワーシート 前後スライド	20A
15		電動サードシート	20A
16		運転席パワーシート リクライニング	20A
17		ヒーターモーター	30A
18		発電機	15A
19		フューエルポンプ	15A
20		ウォッシャー	7.5A
21		メーター	7.5A
22		SRSエアバッグシステム	10A
23		GP	7.5A
24		パワーウィンドー後席右側	20A
25		パワーウィンドー後席左側	20A
26		パワーウィンドー 助手席	20A



	表示	装備	容量
27	DR 	パワーウィンドー 運転席	20A
28		サンルーフ	20A
29		IHCC	7.5A
30		エアコン	7.5A
31		E-プリテンショナー	7.5A
32		アクセサリー	7.5A
33		アクセサリー	7.5A



## エンジンルーム内のヒューズボックス

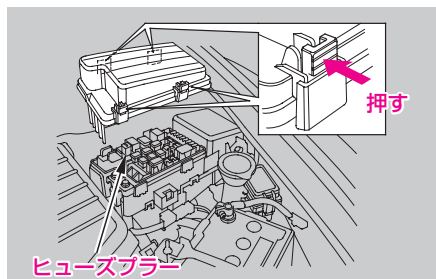

### ・各ヒューズの装備と容量

	表示	装備	容量
1		左側ヘッドライト ロービーム	15A
2		リヤデフロスターコイル	30A
3		左側ヘッドライト ハイビーム	10A
4		車幅灯	10A
5		右側ヘッドライト ハイビーム	10A
6		右側ヘッドライト ロービーム	15A
7		バックアップ	7.5A
8		IGP	15A
9		コンデンサーファン	20A
10		(フロントフォグライト)	(20A)
11		ラジエーターファン	20A
12		イグニッション/ クラッチリレー	7.5A
13		ホーン/制動灯	15A
14		リヤデフロスター	30A
15		バックアップ/ アクセサリ	40A

	表示	装備	容量
16		非常点滅表示灯	15A
17		ABSモーター	30A
		VSAモーター*	30A
18		ABS	20A
		VSA	VSA*
19		ECU	40A
20		電動サードシート	40A
21		ヒーターモーター	40A
22		パワーテールゲート	40A
		バッテリー	120A
23		イグニッション	50A
		パワーウィンドー	40A

※：VSA装備車

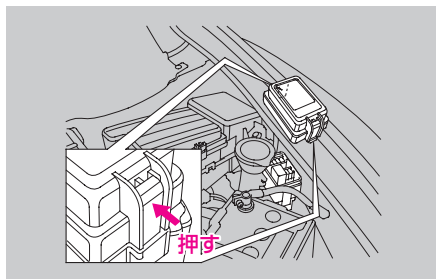

IHCC 装備車

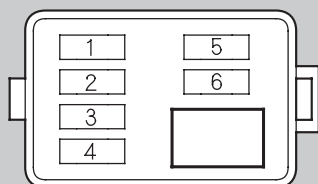

IHCC 非装備車

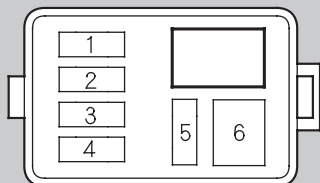

## ・各ヒューズの装備と容量

	表示	装備	容量
1		オーディオ※ <sup>1</sup>	30A
2		シートヒーター	20A
3		フロントデフロスター	15A
4		リアエンターテインメントシステム※ <sup>2</sup>	7.5A
5		運転席 E-プリテンショナー	30A
		パワーテールゲート※ <sup>3</sup>	20A
6		助手席 E-プリテンショナー	30A
		パワーテールゲート※ <sup>3</sup>	40A

※ 1 : AM/FMラジオ一体式  
CDチェンジャースtereo装備車

※ 2 : リアエンターテインメント  
システム装備車

※ 3 : パワーテールゲート装備車

## ヒューズの外しかた

備え付けのヒューズプラーでヒューズを外します。

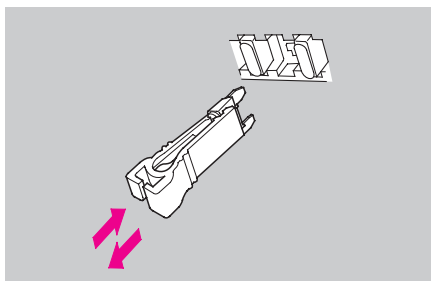

## ヒューズが切れているとき

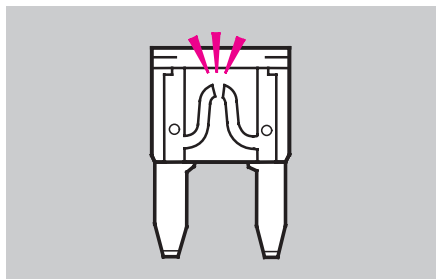

ヒューズボックスの表示に従い規定容量のヒューズに交換します。

### アドバイス

- 規定容量のヒューズ以外のものは絶対に使わないでください。配線コードなどを焼損させる原因となります。

### 知識

- 運転席パワーウィンドーのヒューズが切れると、ヒューズを交換した後も運転席パワーウィンドーのオート作動ができなくなります。その場合は、オート作動の機能を復帰させてください。

はさみ込み防止機構 →67ページ

- パワータールゲートを開けた状態でヒューズを交換した場合は、パワータールゲートが自動で閉まらなくなります。その場合は、オート作動の機能を復帰させてください。

→55ページ

### 知識

- オーディオのヒューズが切れると、ラジオにセットされた周波数が消去されます。
- 交換しても、またヒューズが切れる場合は、電気系統の異常が考えられますので、Honda販売店で点検を受けてください。

## ヒューズが切れていないとき

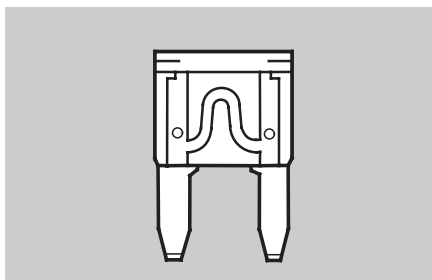

- ライト類が点灯しないときは、電球切れが考えられます。電球を点検し、切れているときは交換してください。

### 知識

- 電球が切れていない場合は、電気系統の異常が考えられますので、Honda販売店で点検を受けてください。
- ライト類以外の電気装置が作動しないときは、電気系統の異常が考えられますので、Honda販売店で点検を受けてください。



### ●電球(バルブ)の交換

ヒューズが切れていないのにライト類が点灯しないときは、電球切れが考えられます。電球を点検し、切れているときは交換してください。

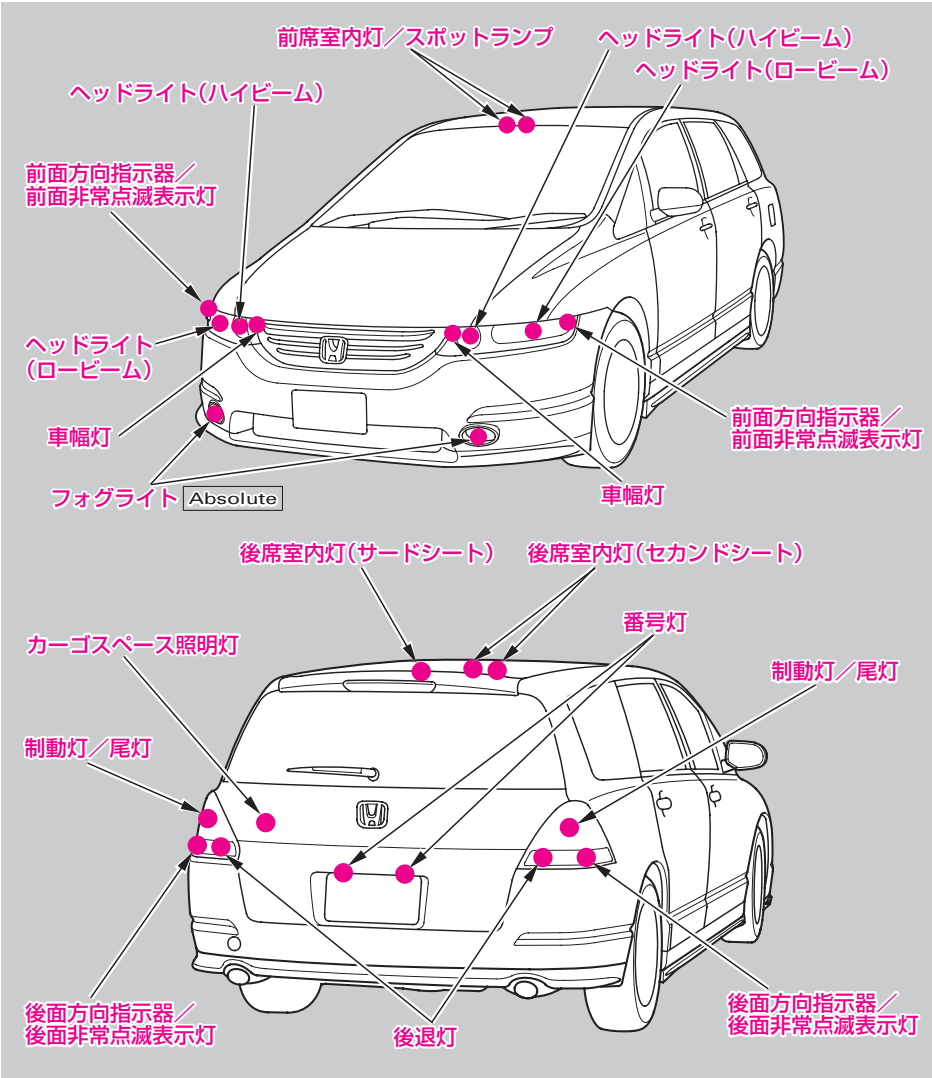

## 知識

- ランプ本体やレンズを外すときは、ボディに傷を付けないように注意してください。
- 電球を交換するときはワット(W)数の違うものを使わないでください。

電球のワット数 →510ページ

- ハロゲンバルブはガラス球内部の圧力が高いため、落としたり、物をぶつけたり、傷をつけたりすると破損してガラスがとび散ることがあります。

取り扱いには十分に注意してください。

また、ハロゲンバルブの電球の表面に手などが、触れないようにしてください。使用時電球が高温になるため、油などが付着すると寿命が短くなります。触れた場合は、中性洗剤の薄い水溶液を柔らかい布に含ませてよくふき取ってください。

- ヘッドライト、制動灯などのランプは、雨天走行や洗車などの使用条件によりレンズ内面が一時的に曇ることがあります。これはランプ内部と外気の温度差によるもので、雨天時などに窓ガラスが曇るのと同様の現象であり、機能上の問題はありません。

ただし、レンズ内面に大粒の水 droplet がついているときやランプ内に水がたまっているときは、Honda 販売店にご相談ください。

## ヘッドライトについて

### ディスチャージヘッドライト装備車

ヘッドライト(ロービーム)の電球切れの点検、交換は必ずHonda販売店で行ってください。

## 注意

- ディスチャージヘッドライトは高電圧を使用しており、不適切な取り扱いや分解を行うと感電するおそれがあります。



## ヘッドライト(ロービーム)

### ハロゲンヘッドライト装備車

ハロゲンバルブを使用していますので、取り扱いに注意してください。

ハロゲンバルブ →452ページ

ソケットを左へ回して外し、カプラーのツメを押しながら電球を抜き取ります。

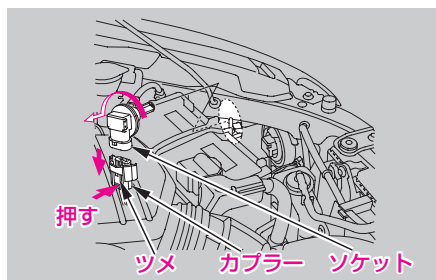

## ヘッドライト(ハイビーム)

ハロゲンバルブを使用していますので、取り扱いに注意してください。

ハロゲンバルブ →452ページ

### AFS装備車

- ①カバーを左へ回して外し、カプラーを外します。

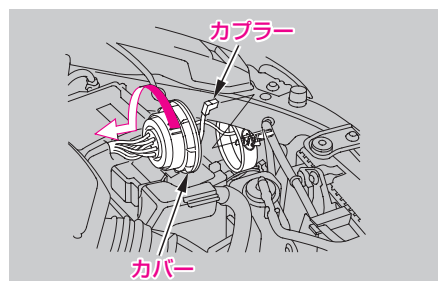

- ②止め金を外します。

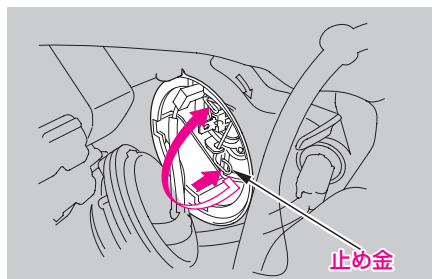

- ③電球を外します。

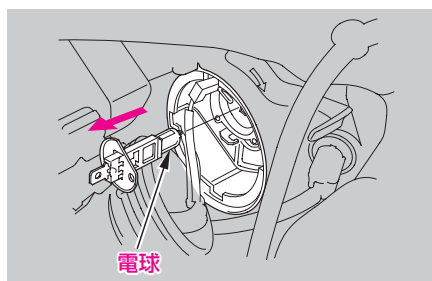



## AFS非装備車

- ①カプラーを抜き取ります。
- ②ゴムカバーを外します。

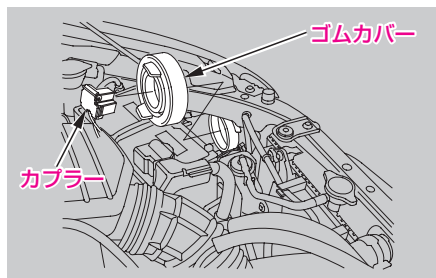

- ③止め金を外し、電球を外します。

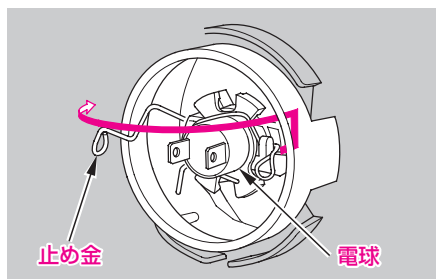

- ④電球本体を抜き取ります。

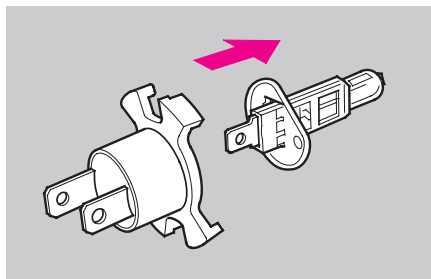



## フォグライト

Absolute

ハロゲンバルブを使用していますので、取り扱いに注意してください。

ハロゲンバルブ →452ページ

- ①交換する側のスポイラーから、ボルトを取り外します。
- ②クリップを外して、カバーを内側にめくります。

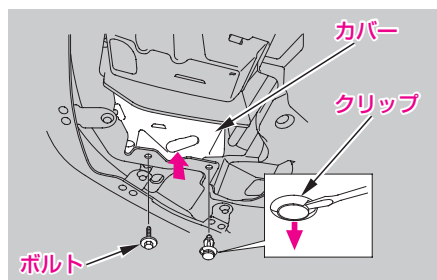

- ③ソケットを左へ回して外し、カブラーのツメを押しながら電球を抜き取ります。

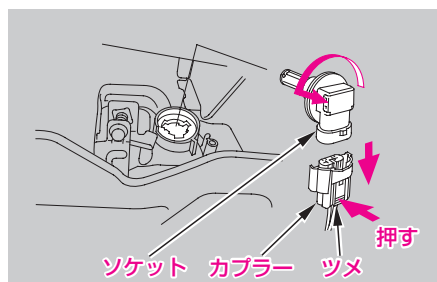

カバーを固定するときは、クリップ中央部のピンを起こしたままカバーに差し込み、ピンを平らになるまで押し込みます。

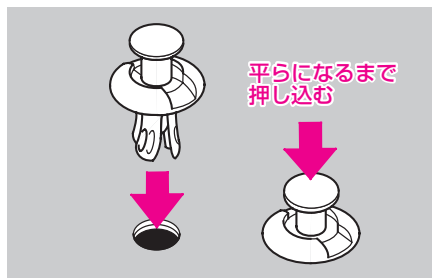



## 前面方向指示器／前面非常点滅表示灯

AFS非装備車

- ①交換する側と反対にハンドルをいっばいに切ります。
- ②クリップを外してインナーフェンダーをめくります。

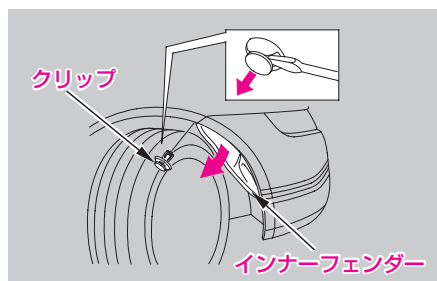

- ③ソケットを左へ回して外し、電球を押しながら左へ回して抜き取ります。

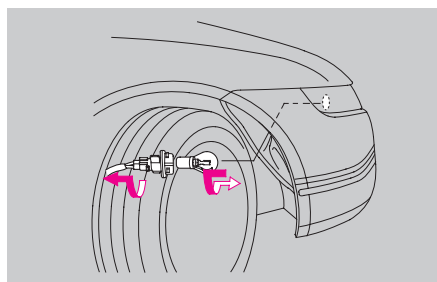

インナーフェンダーを固定するときは、クリップの中央部のピンを起こしたままインナーフェンダーに差し込み、ピンを平らになるまで押し込みます。

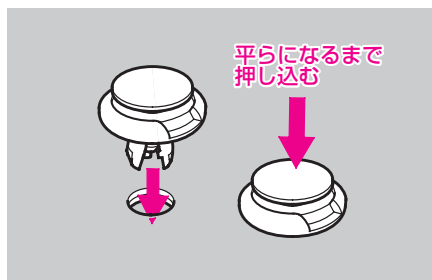

## 前面方向指示器／前面非常点滅表示灯

AFS装備車

- ① 交換する側と反対にハンドルをいっばいに切ります。
- ② クリップを外してインナーフェンダーをめくります。

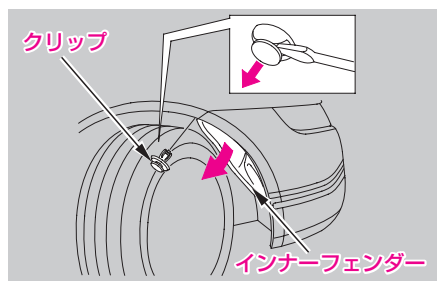

- ③ カプラーを外します。

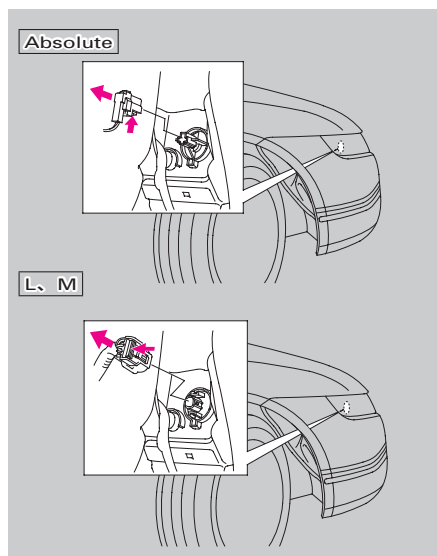

- ④ Absolute

ソケットを左へ回して外し、電球を押しながら左へ回して抜き取ります。

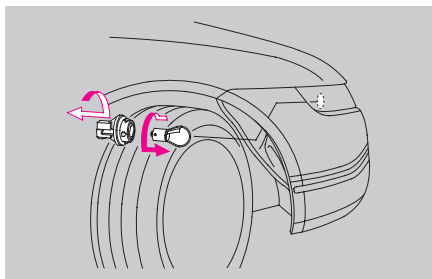

- ⑤ L、M

ソケットを左へ回して外し、電球を抜き取ります。

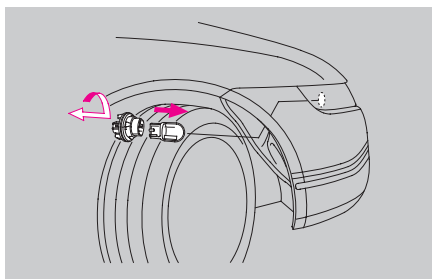



インナーフェンダーを固定するときは、クリップの中央部のピンを起こしたままインナーフェンダーに差し込み、ピンを平らになるまで押し込みます。

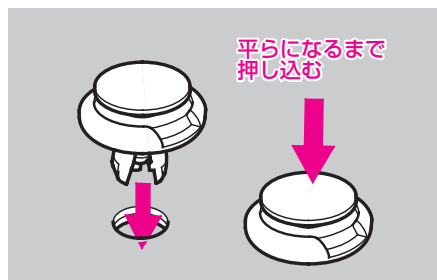

### 車幅灯

①ソケットを左へ回して外し、電球を抜き取ります。

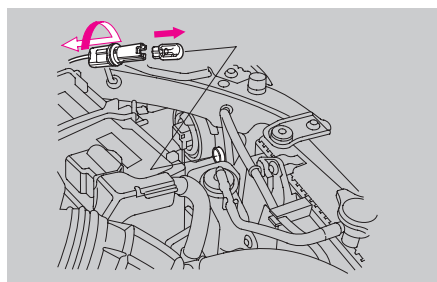

### 制動灯／尾灯、後面方向指示器／後面非常点滅表示灯、後退灯

- ①ドライバーの先端に布などを巻き、カバーを外します。
- ②ボルトを外してランプ本体を外側にずらすようにして外します。

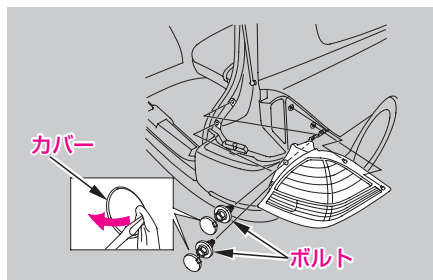

③ソケットを左に回して外し、電球を抜き取ります。

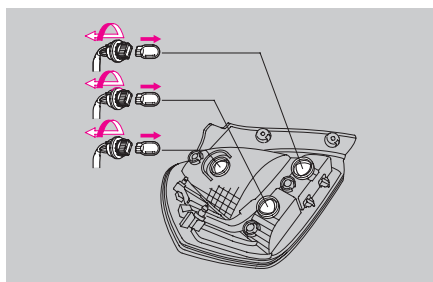

## 番号灯

- ①ネジ2本を外してカバーを取り外します。リヤカメラ装備車はカメラも外します。

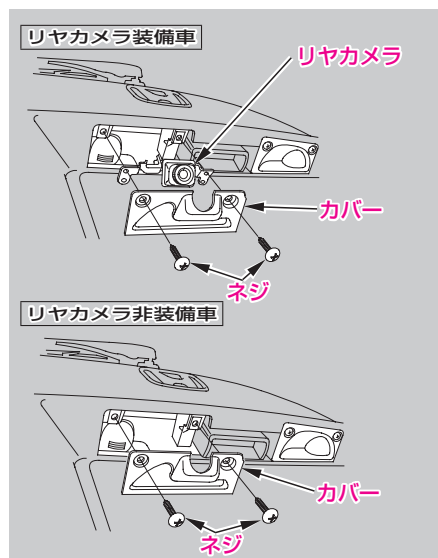

- ②側面を押し、ランプ本体を外します。

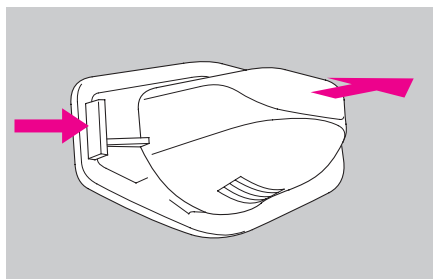

- ③ソケットの両端を押しながら外し、電球を抜き取ります。

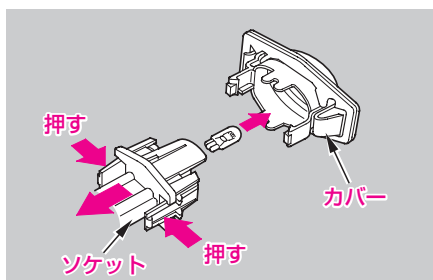



### カーゴスペース照明灯

①側面を押し、ランプ本体を外します。

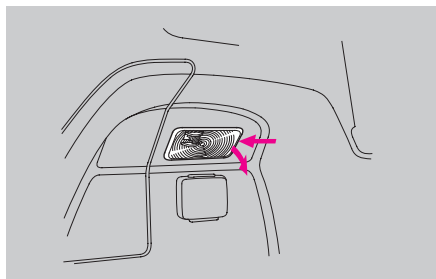

②電球を抜き取ります。

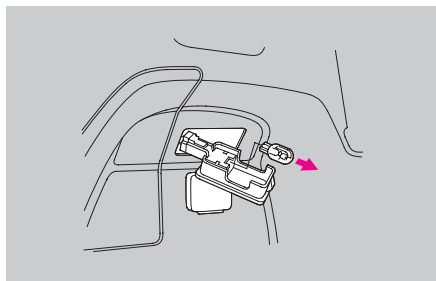

### 前席室内灯／マップランプ

①レンズを押してすきまを作り、ドライバーを差し込んでレンズを外します。

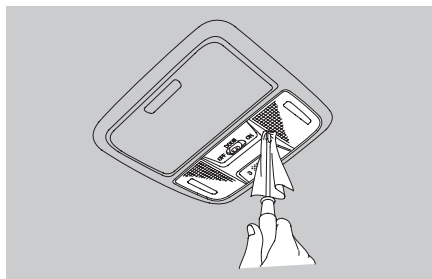

②電球を抜き取ります。

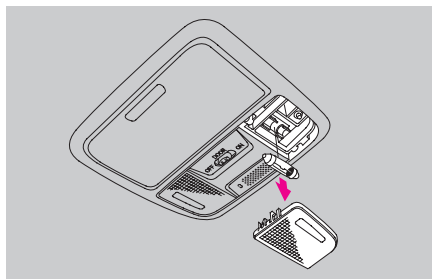

## 後席室内灯／マップランプ(セカンドシート)

①レンズを押してすきまを作り、ドライバーを差し込んでレンズを外します。

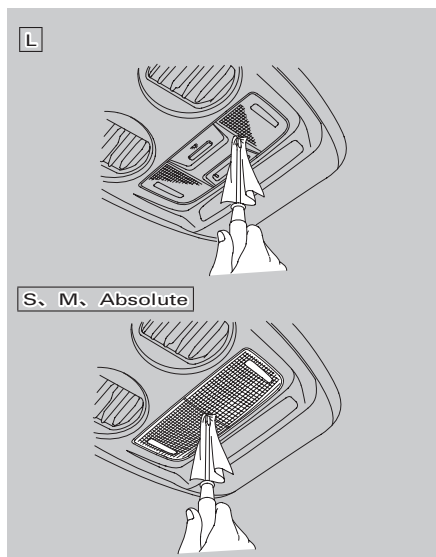

②電球を抜き取ります。

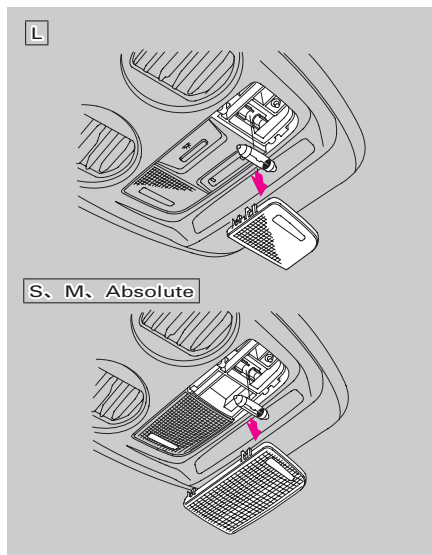



### 後席室内灯(サードシート)

①レンズを外します。

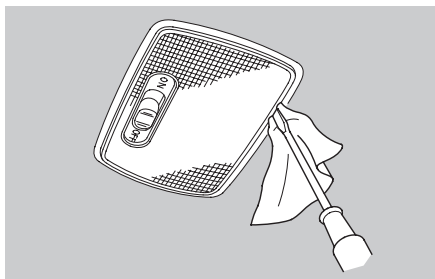

②電球を抜き取ります。

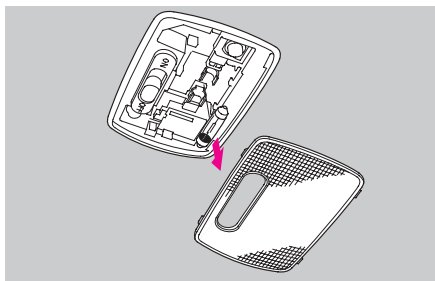

### バニティミラー照明灯

タイプ別装備

①レンズを外します。

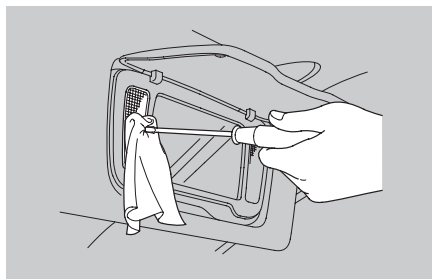

②電球を抜き取ります。

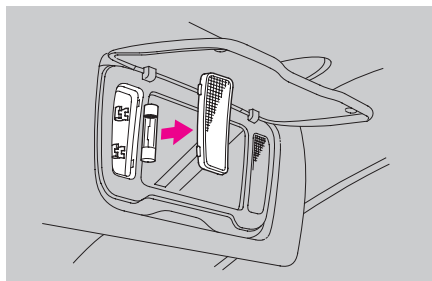



## ドア開閉灯

①レンズを外します。

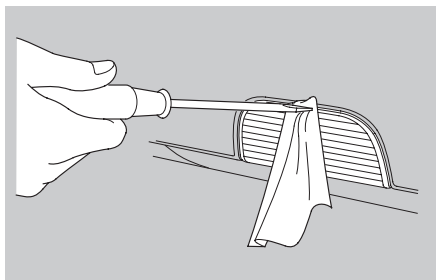

②電球を抜き取ります。

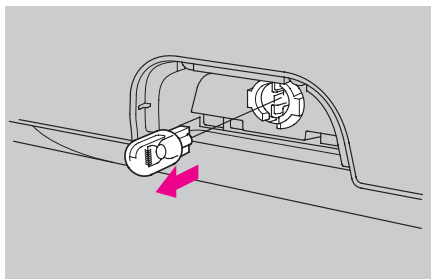



## パワーテールゲートが開かないとき

### パワーテールゲート装備車

万一、パワーテールゲートを開けることができなくなった場合は、応急処置としてテールゲート解錠レバーを右の方向に動かして開けてください。

- ①パワーテールゲートのカバーにドライバーを図のように差し込んでカバーを外します。

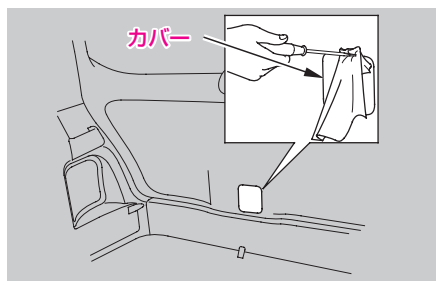

- ②レバーを右の方向に動かした状態で、パワーテールゲートを内側から押して開けます。

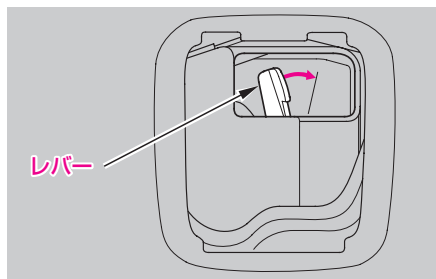

## ⚠ 注意

- パワーテールゲートを内側から開けるときは、周囲の安全と車の上方や後方に十分なスペースがあることを確認してください。

## 📖 知識

- 応急処置後はHonda販売店で点検を受けてください。

## テールゲートの解錠ができないとき

### パワーテールゲート非装備車

万一、テールゲートが解錠できなくなった場合は、応急処置としてテールゲート解錠シリンダーにキーなどを差し込み矢印の方向に回して解錠してください。

- ①テールゲートのカバーにドライバーを図のように差し込んでカバーを外します。

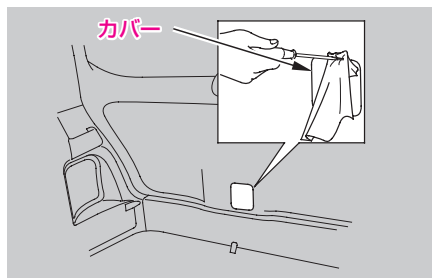

- ②シリンダーにキーなどを差し込み右の方向に回し、テールゲートを解錠します。

テールゲートの開閉 →60ページ

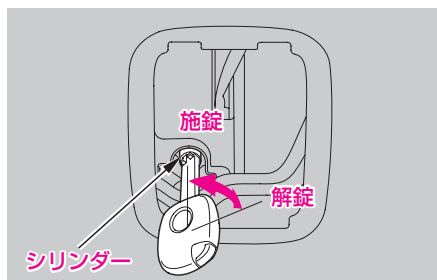

テールゲート解錠シリンダーを左方向に回すと施錠します。

#### 🎓 知識

- 応急処置後はHonda販売店で点検を受けてください。

## 電動サードシートが作動しないとき

### 電動サードシート装備車

万一、電動でサードシートを元に戻せなくなった場合は、応急処置として手動でシートを操作できます。

### ⚠️ 注意

- エンジンをかけた状態でシートを操作するときは、排気管の後方に立たないでください。やけどなど思わぬけがをすることがあります。
- シートを操作するときは、操作する人やまわりの人の手や足などをはさまないように十分注意してください。

#### 🎓 知識

- 座面の操作はモーターの負荷がかかるため、重くなります。
- 応急処置後はHonda販売店で点検を受けてください。

### ●元に戻すとき

- ①シート全体を前方に起こし、座面を固定します。

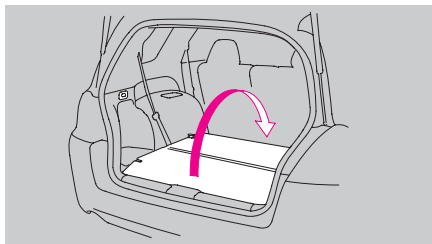



- ②レバーを引きながら背もたれを起こして固定します。

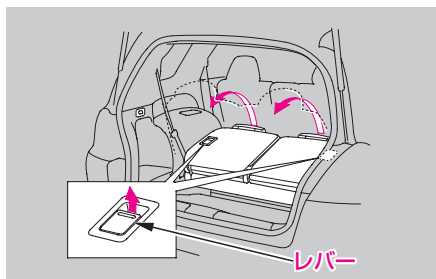

- ③ヘッドレストを起こします。

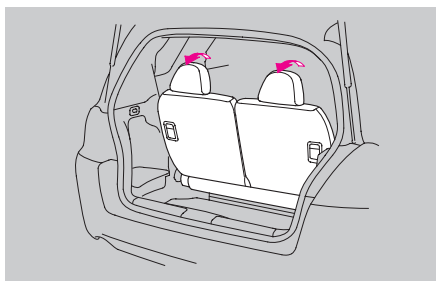

#### 知識

- シートを元に戻したときは、シートを前後にゆすって確実に固定されていることを確認してください。

#### ●収納するとき

##### 知識

- 前に倒れた背もたれが何らかの原因でロックしていないと、収納動作に移りません。背もたれと座面の上に物がはさまっていないか確認し、背もたれを手で押せばロックしますので、収納動作に移れます。それでも作動しないときは、Honda販売店にご相談ください。

## サンルーフが作動しないとき

### サンルーフ装備車

万一、電動でサンルーフが閉まらなくなった場合は、応急処置として工具袋内のサンルーフレンチを使って閉めてください。

工具 →419ページ

①後席ルーフ中央のキャップを外します。

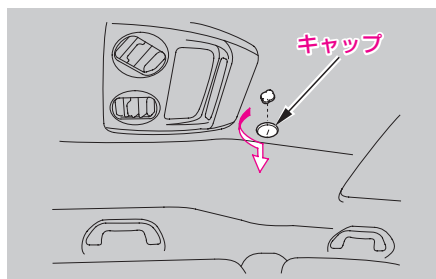

②六角穴にサンルーフレンチを差し込んで回します。

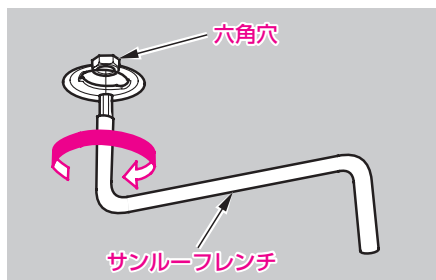

### 知識

- 応急処置後はHonda販売店で点検を受けてください。

# 6

## 車の手入れ

---

●点検・整備について……470

●日常の手入れ

外装の手入れ ……………474

内装の手入れ ……………480

タイヤについて ……………482

アルミホイールについて ……486

●車にあった部品の使用 ……488

# 点検・整備について

車は走行するにしがたい、また時間が経過するとともに部品の劣化や摩耗などが進んでいき、適切な点検整備を行わないと、安全・快適に乗っていただけなくなるばかりか大気汚染や騒音の増加などを引き起こすことがあります。

このようなことから点検整備が必要であり、ドライバー(運転者)は点検整備を実施することが法律でも義務づけられています。

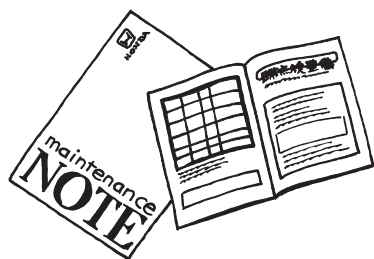

詳しくは、別冊のメンテナンスノートに記載してありますので、よくお読みになり必ず点検整備を行ってください。

## ●点検整備の種類

### 日常点検

日常の車の使用状況に応じて、お客様の判断で適時行う点検で、お客様自身で実施が可能な項目となっています。

点検時期の目安としては長距離走行前や洗車時、給油時などに実施します。





### 法定定期点検

年間走行距離が10,000km程度の標準的な使用を前提に、12か月および24か月毎に実施する点検です。法律で定められているものと、Hondaが指定するものがあります。



### その他

新車時の無料点検や定期交換、厳しい使われかたをしたときの点検整備があります。

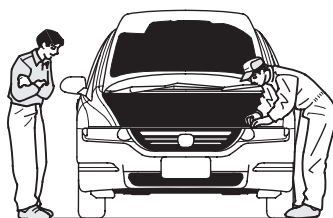



# 日常の手入れ

## 走行後は

- 塗装面に付着したほこりを毛ばたきなどではらい落としましょう。
- とび石などによる塗装面の傷は錆の原因となります。見つけたら早めに補修してください。

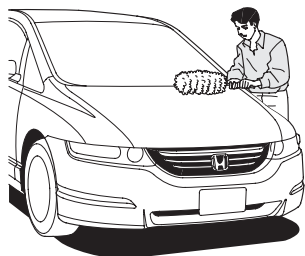

## 保管、駐車は

- 風通しのよい車庫や、屋根のある場所をおすすめします。

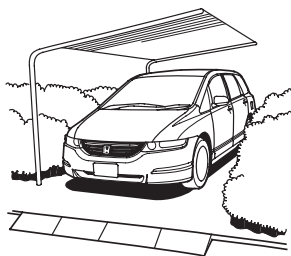



### 洗車を忘れずに

- 少なくとも月に一度は洗車しましょう。
- 次の場合は、必ず洗車してください。
  - ・ 凍結防止剤を散布した道路を走行したとき、海岸地帯を走行したとき。  
錆の原因となるので車体の下回り、フェンダーの内側を念入りに洗ってください。
  - ・ コールタール、ばい煙、鳥のふん、虫、樹液などがついたとき。  
化学変化で塗装面にむらができるので、中性洗剤で洗ってから水で完全に流し、必要に応じてポリシングワックス(ワックス乳液)で磨いてください。  
ポリシングワックスは、**Honda**純正ケミカル用品をお使いください。



## 外装の手入れ

### ●洗車のしかた

- 十分に水をかけながら、下回り、足まわりの汚れを落とします。
- 塗装面は屋根から順に下のほうへ水をかけながら、スポンジかセーム皮のような柔らかいもので洗います。
- 汚れがひどいところは中性洗剤で洗い、さらに水で完全に洗い落とします。
- 水が乾かないうちに拭き取ります。

- ボンネットの裏のインシュレーターには、直接水をかけて洗わないでください。
- 故意に空気取り入れ口やエンジンルーム内の電気部品に水をかけないでください。故障のもとになります。

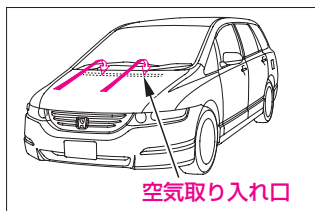

### 自動洗車機を使うとき

- ドアミラーを格納して洗車してください。
- オートワイパー装備車は、ワイパースイッチを“OFF”にしてください。
- ホイールカバー装備車は、自動洗車機のホイール専用ブラシを使わないでください。十分水をかけスポンジまたはセーム皮のような柔らかいもので洗ってください。

- 自動洗車機を使うと、ブラシの傷つき光沢が失われたり、劣化を早めることがあります。

### コイン洗車機を使うとき

洗車ノズルと車体の距離を十分に離して洗車してください。ウィンドーまわりは、特に注意して行ってください。近づけすぎると室内へ水が侵入することがあります。



### ●ワックスをかけるとき

月に一回程度または水をはじかなくなったときに行います。

洗車したあと、日陰か車体表面が体温以下になっているときにワックスをかけます。

- ワックスはHonda純正ケミカル用品をお使いください。

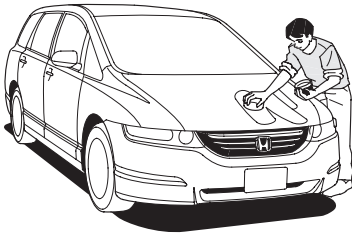

- みがき粉(コンパウンド)入りのワックスは使わないでください。  
塗装面に細かい傷が残ることがあります。

### ●樹脂塗装部品

#### (バンパーなど)の手入れ

ガソリン、オイル、ラジエーター液、バッテリー液などが付着すると、しみの発生や塗膜がはがれる原因となります。

すみやかに柔らかい布で拭き取ってください。

- 樹脂塗装部品の傷の補修をする場合は、Honda販売店にご相談ください。不適當な塗料を使うと塗膜を傷めます。

## ●ガラスの手入れ

ガラスの油膜を取るときは、ガラスクリーナーをお使いください。

- ・ガラスクリーナーはHonda純正ケミカル用品をお使いください。

## はっ水ガラスについて

### タイプ別装備

前席ウィンドー(ドアガラス)にははっ水膜がコーティングしてあり、水滴をはじきます。

## 🎓 知識

- 水滴をはじく効果の持続時間には限りがありますが、できるだけ長持ちさせるために次のことをお守りください。
  - ・前席ウィンドーが汚れているときは、水洗いをするか柔らかい湿った布などでふき取ってください。  
また、泥などの汚れがひどいときは、前席ウィンドーの開閉をなるべく行わないでください。
  - ・みがき粉(コンパウンド)入りガラスクリーナーやワックス、洗剤等は使わないでください。
  - ・金属製の物で霜取りなどを行わないでください。
  - ・自動洗車機を使うときは、先に泥などの汚れを落してから行ってください。
- ガラスクリーナーを使うと一時的に水はじきが悪くなることがありますが、水洗いすれば元に戻ります。
- 水はじきが悪くなったときは、補修できますのでHonda販売店にご相談ください。



### ガラスの清掃をするとき

ガラスの内側に電熱線やアンテナ線が装着されていますので、これに沿って柔らかい布で拭いてください。

## ● アクアクリンミラー (親水ミラー)の回復作業

### タイプ別装備

鏡面に汚れなどが付着して、一時的に親水効果が低くなることがあります。異常ではありません。

数日間の日射をすることで親水効果が回復しますが、早く回復させたいときは次の回復作業を行ってください。

#### ・点検

ミラー鏡面に散水し、水滴にならず薄い水膜(親水状態)になることを確認します。親水状態になっていない場合は、洗浄作業を行います。親水状態になっている場合は、紫外線照射を行います。

#### ・回復作業

- ①ミラー鏡面を水洗いし、汚れを落とします。
- ②水を含ませたきれいな布で、汚れを落とします。
- ③それでも汚れが落ちない場合は、純正ガラスクリーナーや家庭用中性洗剤などを使用して、柔らかい布を使ってミラー鏡面を洗浄後、十分な水で洗浄剤を洗い流してください。



### ・紫外線照射

屋外に車両を5～9時間ほど放置し、ミラー鏡面に太陽の光を当てます。



## 内装の手入れ

- ①中性洗剤の水溶液を柔らかい布に軽く含ませて、汚れを落とします。
  - ・飲食物などをこぼしたときは、すぐに汚れを落としてください。
- ②真水を含ませた柔らかい布で、残った洗剤分をきれいに拭き取ります。
- ③直射日光を避け、風通しのよい日陰で乾燥させます。

- 室内に水をかけないでください。電気部品に水がかかると故障の原因となります。



## ●ケミカル類、 液体芳香剤について

ケミカル類、液体芳香剤はその成分によっては、樹脂部品、布材、本革の変色、しみ、ひび割れを起こすことがあります。

取り扱いには十分にご注意ください。

- ベンジン、ガソリンなどの有機溶剤や酸、アルカリ性の溶剤は使わないでください。また、ケミカル類には、これらの成分が含まれているおそれがあります。ご使用前に確認してください。
- ケミカル類を使用したあとは、必ず乾いた布で軽く拭き取ってください。また、使用した布はそのまま樹脂部品、布材の上に長時間放置しないでください。
- 液体芳香剤はこぼさないように、容器を確実に固定してください。芳香剤の使用にあたっては固形タイプのものをおすすめします。



## ●本革の取り扱い

### タイプ別装備

- ①ウール用中性洗剤の5%水溶液を柔らかい布に軽く含ませて、汚れを落とします。
- ②真水を含ませた柔らかい布で、残った洗剤分をきれいにふき取ります。
- ③直射日光を避け、風通しのよい日陰で乾燥させます。

- 本革部分に油污れなどが付くとカビなどの原因となるので、早めに落としてください。
- 本革部分を直射日光に長時間さらすと、変質、縮みの原因となります。駐車するときは、日よけに心がけてください。
- 夏期などは、ビニール類を本革部分の上に置かないでください。  
室内が高温になっていると、ビニールが変質して本革部分に付着するおそれがあります。
- 雨などでぬれたときは、早めに水分をふき取り風通しのよい日陰で乾燥させてください。  
シート表面に水分が残っていると、皮革の硬化、収縮の原因となります。

### ●サイドエアバッグシステム 装備車

助手席は、乾燥していない状態で使用するとサイドエアバッグの乗員姿勢検知システムが正しく作動しないおそれがあります。

## タイヤについて

タイヤの異常摩耗、亀裂、損傷および指定外の空気圧は、乗り心地、操縦性、タイヤの寿命を損ないます。

また、摩耗したタイヤは雨天時の高速走行で通常よりもハイドロプレーニング現象を起こしやすくなります。

- 安全のため、こまめに点検を行ってください。

また、必ず指定サイズ、同一種類のタイヤをお使いください。

### ⚠ 警告

- 次のようなタイヤは使わないでください。

コントロールを失うことがあり、思わぬ事故につながります。

- 摩耗限度を超えたタイヤ
- 指定空気圧に調整されていないタイヤ

タイヤの空気圧

→513ページ

### ⚠ 注意

- タイヤの空気圧を調整するときは、規定圧力を守ってください。

空気を入れ過ぎると、タイヤが破裂しけがをするおそれがあります。



- 4WD車は、四輪とも同一指定サイズ、同一種類、同一銘柄および摩耗差のないタイヤをお使いください。サイズ、種類、銘柄や摩耗度合の異なるタイヤを混用すると動力伝達装置に悪影響を与えます。
- VSA装備車は、四輪とも同一指定サイズ、同一種類、同一銘柄および摩耗差のないタイヤをお使いください。サイズ、種類、銘柄や摩耗度合の異なるタイヤを混用するとVSAが正常に機能しなくなることがあります。
- IHCC装備車は、四輪とも同一サイズ、同一種類、同一銘柄および摩耗差のないタイヤをお使いください。サイズ、種類、銘柄や摩耗度合の異なるタイヤを混用するとIHCCが正常に機能しなくなることがあります。

### 摩耗限界表示 (ウェアインジケーター)

ウェアインジケーターが表れたらタイヤを交換してください。

- ・ウェアインジケーターは、タイヤの接地面にあり、他の部分より溝が1.6mmだけ浅くなっています。

ウェアインジケーターの位置を示すマークの代表例です



ウェアインジケーターが表れたとき(タイヤの溝がなくなったとき)は交換

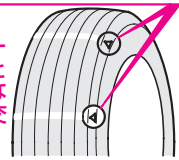

●位置交換  
(タイヤローテーション)

5,000kmごとにタイヤの位置を交換します。

- 同じ位置で長く走ると偏摩耗し、タイヤの寿命を縮めるだけでなく走行性、制動力にまで悪影響を与えます。

- 応急用スペアタイヤは、位置交換に使わないでください。
- 前輪と後輪でタイヤの空気圧が異なるので、位置交換後は必ず空気圧を調整してください。

タイヤの空気圧 →513ページ



### タイヤ回転指示マーク

タイヤの性能上、回転方向が指定されているタイヤには、タイヤ側面に回転指示マークがあります。回転指示マークが前部へ向くように取り付けてください。

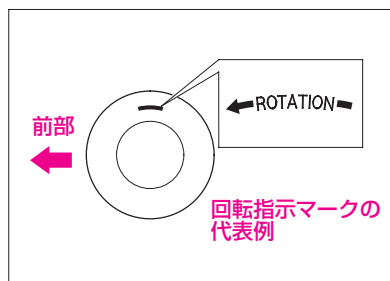

#### 回転指示マークがないタイヤの場合

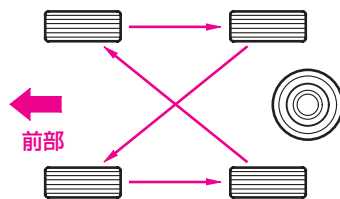

#### 回転指示マークがあるタイヤの場合

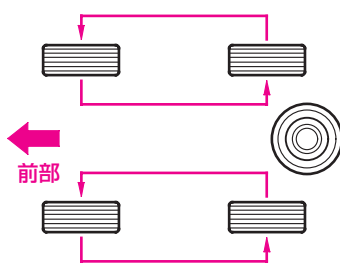

# アルミホイール について

## アルミホイール装備車

アルミホイールは一般的なスチールホイールと取り扱いかたが異なります。

アルミホイールの特性を維持するため、必ず次のことをお守りください。

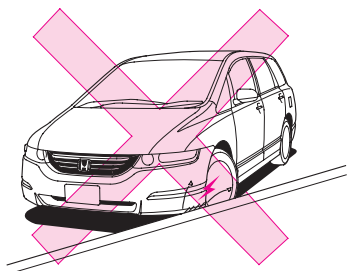

## ●取り扱い

- この車専用のホイールをお使いください。専用以外のホイールを使うと、走行装置やブレーキ装置に支障をきたすおそれがあります。ホイール交換に際しては、必ずHonda販売店にご相談ください。
- パンク修理などでホイールを取り付け直した際には、念のため1,000km走行時にホイールナットのゆるみの有無を点検してください。
- アルミホイールは傷つきやすいので歩道の縁石などに乗り上げたり、すり当てたりすることを避けてください。
- バランスウェイトやバルブはHonda純正のアルミホイール専用部品をお使いください。ホイールに傷をつけたり、機能を損なうことがあります。
- タイヤチェーンを装着するときは、正しく装着してください。ホイールに対して片寄ったり、ゆるかったりするとホイールに傷をつけるおそれがありますので注意して装着してください。



### ●手入れ

- アルミホイールは、塩分や汚れを嫌いますので、海水や道路凍結防止剤などが付いたときには、スポンジに中性洗剤を含ませ、汚れを早めに落としてください。
- ホイールの光沢を維持するため、時々ワックスがけをしてください。
- アルミホイールは傷つきやすいので、砂入り石鹸や硬いブラシを使わないでください。高速洗車機（ホイール専用ブラシ付きのもの）によるホイールの洗浄は避けてください。
- スチーム洗浄などで、熱湯がホイールに直接かからないようにしてください。  
光沢を失うおそれがあります。



# 車にあった部品の使用

車の性能、品質を維持するために、Honda車に最も適したHonda純正部品をお使いください。

純正部品は厳しい検査を実施し、Honda車に適合するように作られています。お求め、装着に際しては、Honda販売店にご相談ください。

- 純正部品には下のマークがついています。



- Honda純正部品以外の車の性能や機能に適さない部品を使用しないでください。  
適正な性能や機能を発揮しなかったり、思わぬ事故のもとになったりすることがあります。
- 車の改造はしないでください。  
不正改造は、法律に触れることはもちろん思わぬ事故を起こす場合があります。

# 7

## 車との上手なつきあいかた

---

### ●積雪・寒冷時の取り扱い

運転するまえ	490
運転するとき	492
駐車するとき	496
冬期の手入れ	498

### ●こんなときは

雨の日の運転	500
夏場の取り扱い	502

### ●環境にやさしい

省エネドライブを するために	504
-------------------	-----

# 積雪・寒冷時の取り扱い

## 運転するまえ

### ●車に積もった雪や着氷は 取り除く

#### 屋根に積もった雪

走行時にガラス面に落ちた雪が視界のさまたげとなり危険です。走行するまえに取り除いてください。

- ・氷結している部分を無理に取り除くと塗装などを傷めます。氷が溶けてから取り除いてください。



#### ガラス面の雪や霜

雪や霜を落として視界を確保してください。

- ・プラスチックの板などを使うとガラスに傷をつけずに落とすことができます。
- ・ **アクアクリーンミラー装備車**  
ドアミラーに付着した雪や霜は、ヒートッドアミラースイッチを“ON”にするか、温水や水道水を使って溶かしてください。解氷剤を使ったり、プラスチックの板を使って削り落とすと、ミラー表面に傷が付き、親水効果を失います。

ヒートッドアミラー

→102ページ

#### 足まわりの着氷

足まわりなどに氷塊が付着している場合は、部品を損傷しないように十分注意して取り除いてください。



### ●凍結しているとき

#### ドアの凍結

無理に開けるとドアまわりのゴムがはがれたりするので、お湯をかけて氷を溶かしてから開けてください。

- ・ドアキー穴部には、お湯をかけないでください。凍結すると、キーが差し込めなくなります。



お湯をかけたあとは、凍結防止のために水分をよく拭き取ってください。

#### ワイパーの凍結(ガラス面が着氷、積雪しているとき)

ワイパーブレード(ゴム部)を損傷したり、モーターの故障となりますので、氷や雪を取り除いてから動かしてください。

### ●乗車するとき

靴にこびりついた雪をよく落としてから、乗車してください。

- ・ペダル類を操作するときには滑ったり、室内の湿気が多くなりガラスが曇ったりすることがあります。



#### 運転するまえに

ペダル類やハンドルの動きが円滑かどうか確認してください。

## 運転するとき

- 雪道や凍結路では、たいへん滑りやすくなっているので、速度を落とし車間距離を十分とって運転しましょう。
- また、ハンドルやブレーキの操作は特に慎重にしてください。
- ・ 急加速、急減速、急ブレーキや急ハンドルは横すべりを起こして方向性を失います。

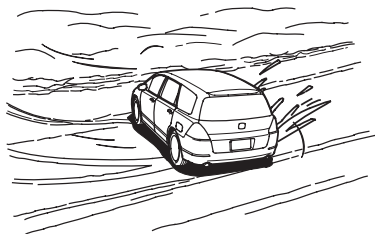

- 冬用タイヤ、タイヤチェーンを装着して走行してください。

タイヤチェーンについて

→494ページ

- ・ 冬用タイヤを装着するときは、四輪とも同じ種類のものに交換してください。
- ・ 地区条例により違いがありますので、その地区の条例に従ってください。

- 冬用タイヤを装着したときには、安全のため高速走行は避けてください。



### ●ブレーキのききについて

ブレーキ装置に付着した雪や水が凍結し、ブレーキのききが悪くなることがあります。

その際には、前後の車に十分注意して、ブレーキペダルを軽く踏みながら低速で走行し、ブレーキのしめりを乾かしてください。

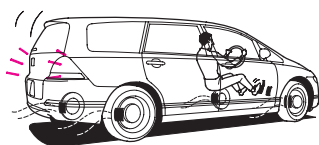

- ブレーキのききが回復しないときは、ブレーキ系統に異常が考えられますので、ただちにHonda販売店で点検を受けてください。

### ●ウォッシャー液を噴射するとき

先にヒーターを使ってフロントガラスを暖めてからウォッシャー液を噴射します。

#### ⚠ 注意

- 寒冷時はフロントガラスが暖まるまでウォッシャー液を噴射しないでください。ウォッシャー液が凍りついて視界のさまたげとなり、思わぬ事故につながるおそれがあります。

### ●ハンドルのきれについて (タイヤまわりの着氷)

フェンダー裏側に付着した雪が氷結し、次第にたい積してハンドルのきれが悪くなる場合があります。

ときどき確認し、着氷が大きくなる前に取り除いてください。

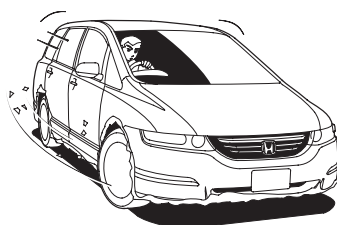

### ●パンクしたとき (タイヤチェーン装着時)

前輪がパンクしたときは、応急用スペアタイヤを後輪に付け、外した後輪タイヤを前輪につけてタイヤチェーンを装着します。

- ・応急用スペアタイヤには、タイヤチェーンは装着できません。

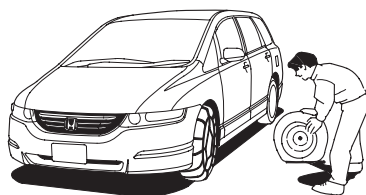

## ●タイヤチェーンについて

### 推奨タイヤチェーン

お求めはHonda販売店へお申し付けください。

タイプ	適合チェーン
S、M、L	Honda純正 スーパー グリップチェーン
Absolute	Honda純正 スチールチェーン

- タイヤチェーンはタイヤに合った適正なものをお使いください。  
推奨タイヤチェーン以外のものを使うと、ブレーキ配管やフェンダーなどを破損するおそれがあります。

### 標準的なタイヤチェーンの 取り付けかた

タイヤチェーンは、駆動輪の前輪に装着してください。

4WD車の場合も前輪駆動を主とした四輪駆動なので、チェーンは前輪に装着してください。

後輪には、タイヤチェーンを装着しないでください。

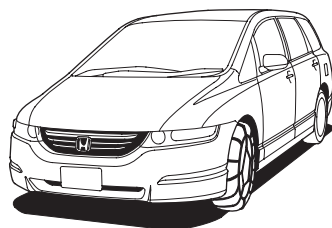



- タイヤチェーンに付属の取扱説明書にしたがって、正しく取り付けてください。
- タイヤチェーンは平らな所で他の交通に十分注意して取り付けてください。  
必要に応じて非常点滅表示灯などを使ってください。
- タイヤチェーンを取り付けたときには、安全のため雪道、凍結路では30km/h以下の速度で運転してください。  
なお乾燥路面ではタイヤチェーンを装着したままで走行するのは避けてください。チェーンの摩耗を早めます。
- 応急用スペアタイヤには、タイヤチェーンは装着できません。  
チェーン装着時に前輪がパンクしたときは、応急用スペアタイヤを後輪に装着し、外した後輪タイヤを前輪に取り付け、これに標準タイヤ用のタイヤチェーンを装着してください。



## 駐車するとき

パーキングブレーキの凍結を防ぐために、パーキングブレーキは使わないでください。

セレクトレバーを回に入れます。  
石などで輪止めをしておきます。

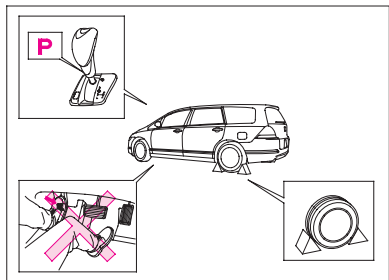

### ●屋外に駐車するとき

- エンジンの冷えすぎを防ぐために、車の前部を風下や日の当たる方向に向けて停めてください。
  - ・エンジンが冷えすぎると始動しにくくなることがあります。
- 落雪や積雪を避けるために、軒下や樹木の下などには停めないでください。
  - ・車の屋根などがへこむことがあります。
- ワイパーアームは起こしてください。
  - ・雪の重みでアームの取り付け部がこわれることがあります。

ワイパーアームの起こしかた

→501ページ



●長期使わないで  
屋外におくとき

塗装面の保護とドアまわりの凍結を防ぐために、ボディカバーを使ってください。

⚠注意

- 格納するとき、エンジン部を毛布で覆ったり、ラジエーターのまわりに段ボールや新聞紙をはさみ込んだりしないでください。

そのまま走行すると、火災のおそれがあります。

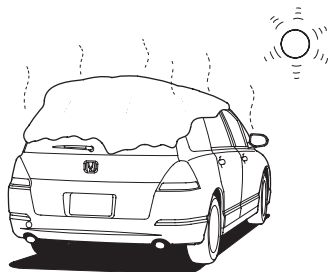

## 冬期の手入れ

### ●雪道走行後の手入れ

- フェンダー裏側や足まわりに付着した泥、雪は周囲の部品を損傷しないように取り除いてください。足まわり(前、後輪の4か所)に車速感知装置が取り付けられていますので、傷をつけないように特に注意してください。

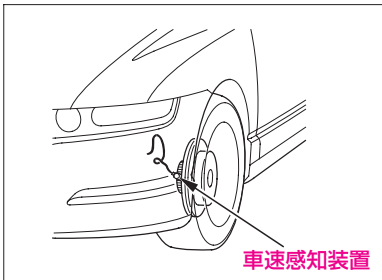

- 積雪時には道路に凍結防止剤がまかれていることがあります。錆の原因になりますので、走行後はすぐに洗車してください。特に下回りは念入りに行ってください。

### ●点検・整備

#### バッテリーについて

気温が下がるとバッテリーの性能が低下し、エンジン始動に支障をきたすことがありますので、液量、比重の確認をし、必要に応じて液の補給や充電をしてください。

#### エンジンオイルについて

冬期はオイルの劣化が激しくなります。冬期に主として短距離、または市街地を運転される方は、早めに交換してください。



### 冷却水について

冷却水の凍結を防ぐために点検してください。

### ウォッシャー液について

ウォッシャー液の凍結を防ぐために、ウォッシャー液の濃度を上げてください。

- 点検方法はメンテナンスノートを参照し、交換はHonda販売店にご相談ください。

# こんなときは

## 雨の日の運転

雨の日は視界が悪くなるうえ、窓ガラスが曇ったり、路面が滑りやすくなるなど悪条件が重なるので通常より注意深い運転が必要です。

- ・急加速、急ブレーキや急ハンドルを避け、晴れの日よりも速度を落とし、車間距離を十分にとって運転しましょう。
- ・ハイドロプレーニング現象に注意しましょう。
- ・雨の降り始めの舗装道路は滑りやすいので特に気を付けましょう。
- ・冠水路などの深い水たまりは走行しないでください。

エンジンの破損や電装品の故障および車両故障につながるおそれがあります。

### ⚠ 警告

- 滑りやすい路面では、急加速、急ブレーキや急ハンドルは避けてください。  
車のコントロールを失い思わぬ事故につながります。

## ハイドロプレーニング現象とは

路面が水でおおわれているところを高速で走行しようとしたときに、タイヤと路面の間に水の膜ができ、タイヤが浮いた状態になることをいいます。

- ・このような状態になると、ハンドルやブレーキがきかなくなり、非常に危険です。



●**ガラスの曇りをとりたいとき**  
ガラスが曇って外が見にくいときは、エアコンのデフロスターを使って曇りをとります。

### リヤガラスの曇りは

リヤデフロスタースイッチを押して、曇りをとります。

●**ガラスの油膜をとりたいとき**  
油膜があると、雨の夜は対向車のライトなどが乱反射します。  
ガラスクリーナーを使ってガラスの表面をきれいにします。  
・ガラスクリーナーはHonda純正ケミカル用品をお使いください。

●**ワイパーのふきむらがあるとき**  
ワイパーブレードのラバーが傷んでいると、ふきむらが出て視界のさまたげとなります。また、ガラス面を傷つけることがありますので、早めに交換してください。



●ワイパーアームを起こしたり倒したりするときは、図の順に行ってください。

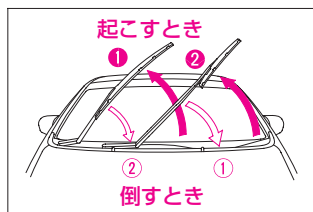

## 夏場の 取り扱い

### ●エアコンの上手な使いかた

- 冷媒(ガス)が不足していると、冷房性能が低下します。  
夏になる前に点検、補充をしておきましょう。
- 室内温度が高いときは、窓を開けて熱気を逃がしてからエアコンをかけましょう。
- エアコンの冷やしすぎは健康上良くありません。

- この車の冷媒は、環境保護のため、新冷媒HFC-134a (R-134a)を使用しています。  
補充・交換が必要な場合は、Honda販売店にご相談ください。

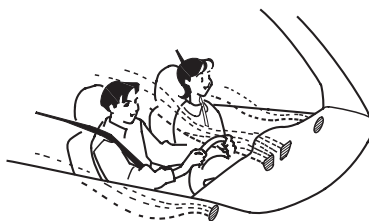

**●炎天下に駐車するときは**

- ボディーに覆いをかけたり、ハンドルやシートにタオルなどをかけて、室内温度の上昇を抑えましょう。
- フロントガラスにアルミ光沢性の日除けバイザーを使うと、反射光が集光し、インストルメントパネルなどが変色、変形することがあります。

**●海から帰ってきたときは**

海に出かけた後は車も塩分を浴びています。錆の原因になりますので早めに洗車してください。下回りも念入りに洗いましょう。

**●オーバーヒートを防ぐために**

冷却水の量が不足しないように、こまめに点検します。

- 走行中、水温計の針が“H”の目盛に入った場合は、オーバーヒートのおそれがあります。安全な場所に停車してエンジンを冷やしてください。

オーバーヒートしたとき

→440ページ



## 環境にやさしい省エネドライブをするために

### ●点検整備をきちんとし、タイヤの空気圧を適正にしましょう。

■適正空気圧で50km走ると50kPa {0.5kgf/cm<sup>2</sup>} 減  
のときに比べてガソリン 150ccの節約。

▲CO<sub>2</sub> 1250g削減(650km/月)



●タイヤの空気圧が低下すると走行抵抗が増加し、燃費に大きく影響します。また、冬用タイヤや幅広タイヤを装着したときも同様に燃費に影響します。

### ●不必要な荷物は降ろして走行しましょう。

■10kgの荷物を降ろして50km走ると、  
ガソリン 15ccの節約。

▲CO<sub>2</sub> 130g削減(650km/月)

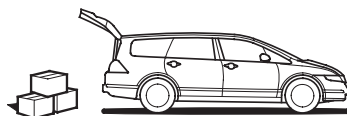

### ●エアコンは少し控えめにしましょう。

室内温度が高いときは、窓を開けて熱気を逃がしてからエアコンをかけましょう。

■エアコンを6分停止して、ガソリン 70ccの節約。

▲CO<sub>2</sub> 1340g削減(3時間/月)

●エアコンは冷媒を循環するため、コンプレッサーをエンジンで駆動しており、エンジンに大きな負荷が発生します。それを補うため、燃料消費が多くなります。

### ●ヘッドライトやリヤデフロスターは電力を多く消費するため、不要なときはスイッチを“OFF”にしてください。

●発電機はエンジンで駆動しており、消費電力が増加すると発電量が増加し、エンジンの負荷が大きくなり、それを補うため、燃料消費が多くなります。



### ●空ぶかしはしないようにしましょう。

■空ぶかしを1回やめて、ガソリン 6 ccの節約。

▲CO<sub>2</sub> 1150g削減(300回/月)

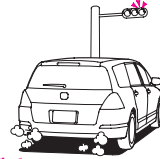

### ●長時間停車するときは、エンジンを停止してください。



また、長すぎる暖機運転をしないようにしましょう。

■5分間のアイドリングを止めて、ガソリン  
65ccの節約。

▲CO<sub>2</sub> 420g削減(10回/月)



### ●変速位置の選択は、走行速度や坂の勾配に合わせて適切に行ってください。

- ・通常は回で走行します。
- ・下り坂で速度が出すぎてしまうときは、またはにし、エンジンブレーキを使います。

5速オートマチック車はさらに強いエンジンブレーキが必要なときは、シーケンシャルモードにして、2速または1速にします。



- 下り坂などでエンジンブレーキを使う目的で、より低速のギヤを有効に使うと、燃料供給の停止時間が長くなり、燃費が良くなることがあります。

### ●経済速度について

- ・高速道路では100km/hを80km/hにして燃費10~30%の節約。
- ・一般道路では法定速度(40~60km/h)の範囲で一定走行すると燃費は良くなります。



参考資料\*社団法人日本自動車工業会：「あしたへECO-MOTION参照

《対象車種2.0L乗用(AT)の燃費=11.7km/l(10・15モード)が計算ベース》

## ●10・15モード燃費について

### 10・15モード燃費とは

東京都内の幹線道路における平均的な走行形態の10モードと、高速走行や渋滞など大都市における走行形態を反映させた15モードを図のように

- ・市街地パターン(10モード)を3回
- ・高速パターン(15モード)を1回

の計4サイクルで走行したときの排出ガス量(g/km)を測定します。

このときに消費した燃料を10・15モード燃費(km/l)として表示しています。

\*計測走行距離 4.2km、平均時速 23km/h

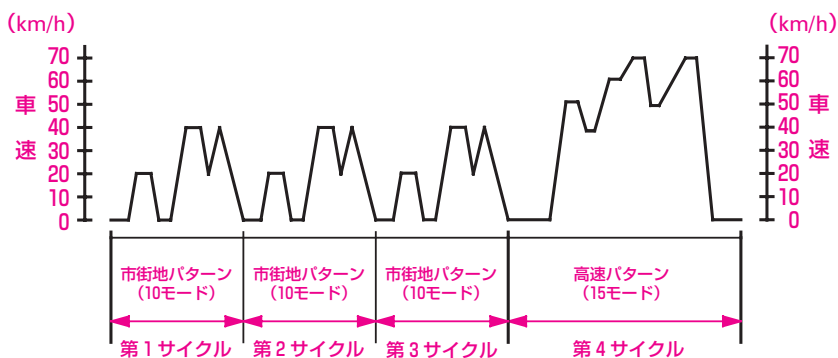

### 10・15モード燃費と実走行燃費との違い

10・15モード燃費は図のようにシャーンダイナモメーター上で定められた試験条件のもとで行われた燃費値です。

実際の走行時には気象、道路、車両、運転、整備などの状況が異なってきますので、それに応じて燃費が異なります。

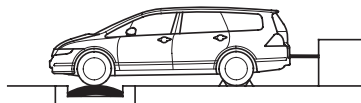



### 10・15モード燃費の計測方法(国土交通省認可時 測定条件)

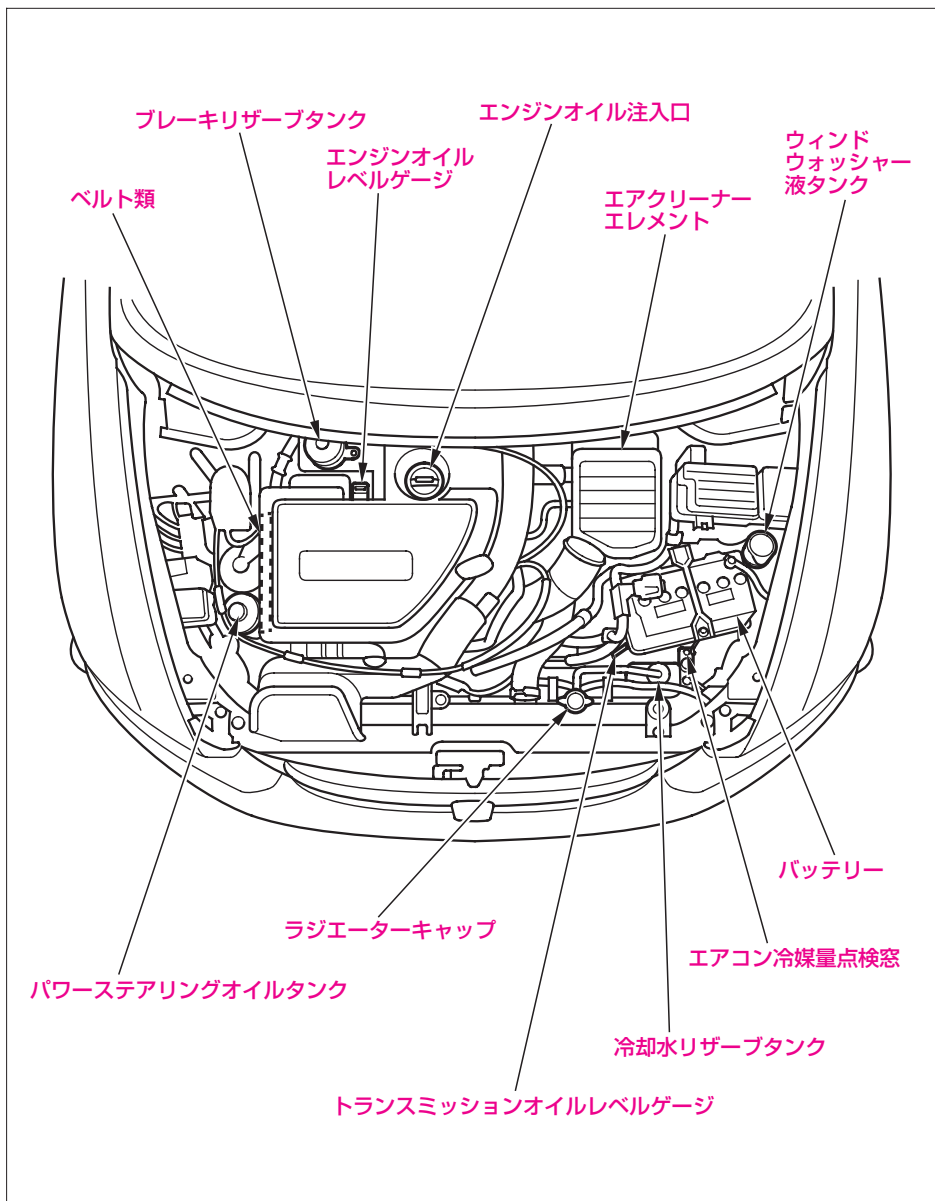

- 3,000km慣らし走行後の車両
- 完全暖機状態 60km/h 15分暖機後モード測定
- 走行抵抗設定 車両(空車)状態+110kg(2名乗車分)
- 搭載電気機器“OFF”状態
- エアコン“OFF”で測定

# サービスデータ

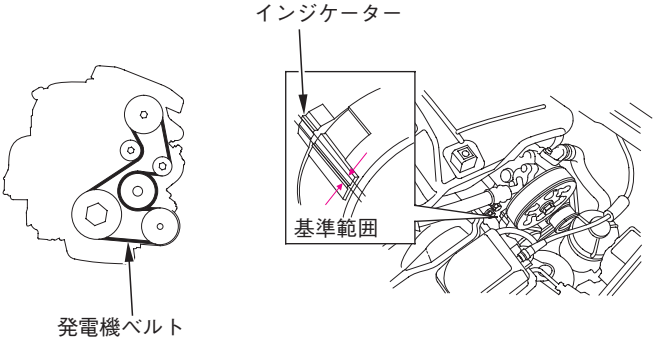

点検整備については「メンテナンスノート」も合わせてご覧ください。

項 目		サ ー ビ ス デ ー タ	
ベルトのたわみ量	 <p>発電機ベルト (エアコンディショナーベルト、パワーステアリングベルト兼用)</p>		
	発電機ベルト	自動調節式(インジケーターが基準範囲内にあること)	
点火プラグ※	タイプ	NGK	IZFR6K11
		DENSO	SKJ20DR-M11
ブレーキペダル	電極のすき間	1.0-1.1 mm	
	遊 び	1-5 mm	
	床板とのすき間	100 mm 以上 {約196N(20kgf)の力}	
パーキングブレーキ	踏 み し ろ	2WD車	5-6回 {約294N(30kgf)の力}
		4WD車	6-7回 {約294N(30kgf)の力}

※：ISO(国際標準化機構)規格品の突出しタイプを使用しています。、のマークがついて  
います。

イリジウムプラグを使用していますので、次のことに注意してください。

- ・イリジウム合金チップの微粒子膜を損傷するおそれがあるので、ワイヤーブラシ等による清掃は行わないでください。
- ・プラグギャップは調整できません。基準値をこえているものは交換してください。  
(清掃はクリーナーにて20秒以下で行ってください。)

項 目		サ ー ビ ス デ ー タ	
バ ッ テ リ ー	容 量 / タ イ プ	S、M、L	36AH(5) / 46B24L
		Absolute	36AH(5) / 55B24L
電 球 ( バ ル ブ )	W (ワット) / CP (キャンドル パワー) 数 [CP (キャンドル パワー) : 光度の単位]	ヘッドライト (外側) .....	12V-35W <sup>*1</sup> 12V-55W <sup>*2</sup>
		(内側) .....	12V-55W <sup>*3</sup>
		フォグライト .....	12V-55W <sup>*3</sup>
		前面方向指示器 / 前面非常点滅表示灯 ..	12V-21W (橙色)
		車幅灯 .....	12V-5W
		後面方向指示器 / 後面非常点滅表示灯 ..	12V-21W (橙色)
		番号灯 .....	12V-5W
		制動灯 / 尾灯 .....	12V-21/5W
		後退灯 .....	12V-21W
		前席室内灯 / マップランプ .....	12V-5W
		後席室内灯 / マップランプ (セカンドシート) .....	12V-8W
		後席室内灯 (サードシート) .....	12V-8W
		ドア開閉灯 .....	12V-2CP (3.8W)
		カーゴスペース照明灯 .....	12V-5W
		バニティミラー照明灯 .....	12V-1.8W

※1 : ディスチャージヘッドライト装備車

※2 : ハロゲンヘッドライト装備車

※3 : ハロゲンバルブ

### ⚠ 注意

- ディスチャージヘッドライトのバルブを交換する場合は、必ずHonda販売店で行ってください。  
ディスチャージヘッドライトは高電圧を使用しており、不適切な取り扱いや分解を行うと感電するおそれがあります。

項 目		サ ー ビ ス デ ー タ	
エンジンオイル	推 奨 オ イ ル	Honda純正オイル(4サイクル四輪車用) ウルトラLEO SL(API SL/GF-3級SAE 0W-20)※ ウルトラLTD SL(API SL/GF-3級SAE 5W-30) ウルトラGOLD SL(API SL級SAE 5W-40) ウルトラMILD SL(API SL/GF-3級SAE 10W-30)	
	規 定 量	オイル交換時	4.0 ℓ
		オイル、オイルフィルター同時交換時	4.2 ℓ

※：0W-20は、最も省燃費性に優れたオイルです。  
 (但し、Absoluteには使用しないでください。)

### 推奨エンジンオイル

Honda純正エンジンオイルまたはAPI S J 級以上か、オイル缶にAPI CERTIFICATION(エーピーアイ サーティフィケーション)マークの入ったエンジンオイルをお使いください。

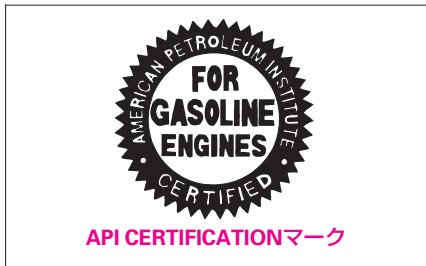

市販のエンジンオイルは、外気温に応じた粘度のものを下表にもとづきお使いください。

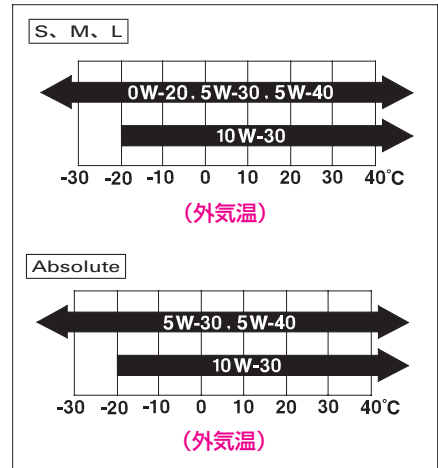



項 目		サ ー ビ ス デ ー タ	
燃 料	指 定 燃 料	S、M、L	無鉛レギュラーガソリン(無鉛ハイオクも使用可能)
		Absolute	無鉛プレミアムガソリン(無鉛ハイオク)
	タ ン ク 容 量	2WD車	65 ℓ
		4WD車	60 ℓ
トランスミッション オ イ ル	指 定 液	Honda純正ウルトラATF-Z1	
	規 定 量 (交換時)	Absolute(2WD車)	2.9 ℓ
		S、M、L、Absolute(4WD車)	3.1 ℓ
S、M、L(2WD車)		2.8 ℓ	
デファレンシャル オ イ ル (4WD車)	指 定 液	Honda純正ウルトラDPSF	
	規 定 量 (交換時)	1.2 ℓ	
冷 却 水*	指 定 液	Honda純正ウルトラeクーラント	
	規 定 濃 度	50%	
	規 定 量 (交換時リザーブ タンク0.7ℓ含む)	5.3 ℓ	
ブ レ ー キ 液	指 定 液	Honda純正ウルトラブレーキフルードDOT 3またはDOT 4	
パワーステアリング液	指 定 液	Honda純正ウルトラパワーステアリングフルード-Vまたは-II	
ウオッシャー液	タ ン ク 容 量	2.5 ℓ	
エアクリーナー エ レ メ ン ト	タ イ プ	湿式	

※：後席用オートエアコン装備車の冷却水の交換に際しては、Honda販売店にご相談ください。

### ウオッシャー液の量の点検

ウオッシャー液の量は、キャップに付いているウオッシャー液レベルゲージにより確認します。

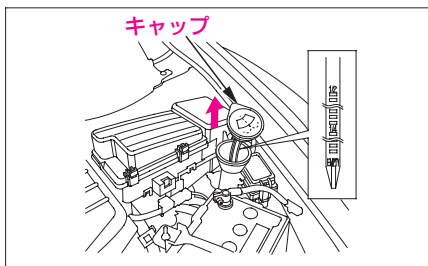

## S、M、L、2WD車

項目		タイヤ空気圧 kPa (kgf/cm <sup>2</sup> )		※リムサイズ	
		前輪	後輪	スチールホイール	アルミホイール
タイヤサイズ					
標準タイヤ	215/60R16 95H	220 (2.2)	200 (2.0)	16×6½JJ	16×6½JJ
応急用スペアタイヤ	T135/90D16 102M	420 (4.2)		16×4T	

## S、M、L、4WD車

項目		タイヤ空気圧 kPa (kgf/cm <sup>2</sup> )		※リムサイズ	
		前輪	後輪	スチールホイール	アルミホイール
タイヤサイズ					
標準タイヤ	215/60R16 95H	220 (2.2)	210 (2.1)	16×6½JJ	16×6½JJ
応急用スペアタイヤ	T135/90D16 102M	420 (4.2)		16×4T	

## Absolute、2WD車

項目		タイヤ空気圧 kPa (kgf/cm <sup>2</sup> )		※リムサイズ	
		前輪	後輪	スチールホイール	アルミホイール
タイヤサイズ					
標準タイヤ	215/55R17 93V	230 (2.3)	220 (2.2)		17×7JJ
応急用スペアタイヤ	T135/90D16 102M	420 (4.2)		16×4T	

## Absolute、4WD車

項目		タイヤ空気圧 kPa (kgf/cm <sup>2</sup> )		※リムサイズ	
		前輪	後輪	スチールホイール	アルミホイール
タイヤサイズ					
標準タイヤ	215/55R17 93V	240 (2.4)	230 (2.3)		17×7JJ
応急用スペアタイヤ	T135/90D16 102M	420 (4.2)		16×4T	

タイヤの溝の深さ	1.6 mm以上
位置交換時期(タイヤローテーション)	5,000 kmごと

※：この車専用のホイールをお使いください。

専用以外のホイールを使うと、走行装置やブレーキ装置に支障をきたすおそれがあります。  
ホイール交換に際しては、必ずHonda販売店にご相談ください。

名称	排気量 (cm <sup>3</sup> )	車体形状	乗車定員 (人)	タイプ	
オデッセイ	2,354	4 ドア ステーション ワゴン	7	S	2WD
				M	
				L	
				Absolute	
				S	4WD
				M	
				L	
				Absolute	

-----

-----

-----

-----

-----

-----

-----

-----

-----

-----

-----

-----

-----

-----

-----

-----

-----

-----

-----

-----

-----

-----

-----

-----

-----

---

# さくいん

赤色文字の項目は、万一のときの処置についてのものです。

## ア

アームレスト	76・79・82
アクアクリンミラー	103
親水効果の回復作業	478
アクセサリーソケット	412
アダプティブフロントライティングシステム(AFS)	164
警告灯	156
雨の日の運転	500
アルミホイール	486
アンチロックブレーキシステム(ABS)	
運転のしかた	270
ABSのしくみ	270
警告灯	271
取り扱いについて	271
アンテナ	343

## イ

イージーテールゲートクローザー	56
イグニッション(エンジン)	
キー	40
スイッチ	160
スイッチノブ	224
イモビライザーシステム	42
表示灯	145
イルミネーションコントロール	128

## ウ

ウィンカー	
スイッチ	167
電球の交換	457・458・459
W(ワット)数	510
ウィンドー	65
パワーウィンドー	65
ウェルカムライト	391
ウォッシュ液	
スイッチ	168
タンクの容量	512
冬期の手入れ	498
補給	512
動けなくなったとき	420・421
運転のしかた	180

## エ

エアコン	292
インデックス	294
オートエアコン	296・308・316
後席用オートエアコン	322
後席用クーラー	332
使いかた	296・308・316・322・332
吹き出し風の調節	293
ベルト	509
AM/FMラジオ一体式CDステレオ	346
AM/FMラジオ一体式CDチェンジャー	
ステレオ	362
SRSエアバッグシステム	
SRSエアバッグシステムのしくみ	240
お子さまを乗せるときは	245
警告灯	155
取り扱いについて	246
エンジンオイル・フィルター	
オイル量	511
冬期の手入れ	498
エンジンキー(キー)	40
エンジンスイッチ	160
照明灯	397
エンジンスイッチノブ	224
エンジンのかけかた	180・228
エンジンブレーキ	22
エンジンルーム	508

## オ

## 応急用スペアタイヤ

格納場所	418
空気圧	513
サイズ	513
スペアタイヤについて	430
オーディオ	
インデックス	344
上手な使いかた	342
リモートコントロールスイッチ	384
オートエアコン	296・308・316
オートマチックトランスミッション	
運転のしかた	180
オイル	512
セレクトレバー	184・190
オートライトコントロール	162
オーバーヒートしたとき	440
オドメーター	124
音声操作	
エアコン	304・313
温度感知装置	306・315・321・331
音量調節機能付きヘッドホン端子	415

## カ

カーゴスペース照明灯	
使いかた	396
電球の交換	461
W(ワット)数	510
カーゴスペースの作りかた	98
カーゴボード	98
外気温表示	125
外装の手入れ	474
学童用(ジュニア)シート	19・111
カップホルダー	408
ガラスの手入れ	476
換気	17
環境にやさしい省エネドライブを するために	504
寒冷時の取り扱い	490

## キ

キー	40・213
キーオフオペレーション	67
キー抜き忘れ警告ブザー	161
キーレスエントリー	46
キーレスステールゲートオープナー	50
キックダウン	26

## ク

曇り取り(デフロスター)	300・312・320
グラブレード	411
クリーブ現象	26
クルーズコントロール	206
車にあった部品の使用	488
グローブボックス	404

## ケ

警告灯	
警告灯類	148
電球切れの点検	159
携帯電話接続キット	404
けん引	
けん引されるとき	424
故障車をけん引するとき	427

赤色文字の項目は、万一のときの処置についてのものです。

コ

コインポケット	405
工具(ツール)	
格納場所	418
種類	419
後席室内灯	392
電球の交換	462・463
W(ワット)数	510
後席用オートエアコン	322
後席用クーラー	332
高速道路で故障したとき	420
後退灯(バックランプ)	
電球の交換	459
W(ワット)数	510
後部ワイパー(リヤワイパー)	
スイッチ	173
コートフック	411
故障したとき	420
故障の修理について	421
小物入れ	404

サ

サードシート	92
サービスデータ	508
サイドエアバッグシステム/ サイドカーテンエアバッグシステム	
警告灯	263
サイドエアバッグシステム/ サイドカーテンエアバッグシステム のしくみ	248
サイドエアバッグシステム自動停止 表示灯	145・258
作動しないとき	253
作動するとき	252
乗員姿勢検知システム	256
取り扱いについて	260
サングラスホルダー	403
三点式シートベルト	109・112
サンバイザー	402
サンルーフ	
作動しないとき	468
サンシェード(遮光板)	68
操作	68

## シ

シーケンシャルモード	185
表示灯	145
CDチェンジャーコントローラーの 使いかた	354
シート	
アレンジインデックス	72
カーゴスペースの作りかた	98
サードシート	92
セカンドシート	81
正しい運転姿勢	70
電動サードシート	86
ヒーター	339
フルフラットシート	96
フロントシート	74・77・80
シートベルト	106
種類	108
ショルダーアンカー	113
チャイルドシート固定機構	116
着用のしかた	112
非着用警告灯	153
リマインダー	109
シートベルトプリテンショナー シートベルトプリテンショナーの しくみ	264
取り扱いについて	266
シガレットライター	400
事故が起きたとき	422
室内照明	390
室内灯スイッチ	391
シフトロック装置	29・184・190・199
霜取り・曇り止め	
前面／側面ガラス	300・312・320
ジャッキの取り扱い	428
車幅灯(ポジションランプ)	
電球の交換	459
W(ワット)数	510
車両挙動安定化制御システム(VSA)	
運転のしかた	275
警告灯	155・277
取り扱いについて	276
VSAのしくみ	274
充電警告灯	153
樹脂塗装部品	475
ジュニア(学童用)シート	19・111

瞬間燃費表示	127・131
純正部品	488
親水ミラー	103

## ス

水温計	127
スイッチの使いかた	160
スノータイヤ(冬用タイヤ)	492
スパークプラグ(点火プラグ)	509
スピードメーター	123
スペアタイヤ	
格納場所	418
空気圧	513
サイズ	513
スペアタイヤについて	430
スマートカードキーシステム	212
エンジンスイッチノブ	224
エンジンのかけかた	228
カードキーの電池交換	231
カスタマイズ機能について	237
キー	213
警告灯	236
警告表示について	232
作動範囲について	216
ドア・テールゲートの施錠・解錠	219



赤色文字の項目は、万一のときの処置についてのものです。

## セ

制動灯(ブレーキランプ)	
電球の交換	459
W(ワット)数	510
セーフティインジケーター	158
整備	470
セカンドシート	81
積雪・寒冷時の取り扱い	
運転するとき	492
運転するまえ	490
駐車するとき	496
冬期の手入れ	498
セレクトレバー	
操作	184・190
ポジション表示灯	144
洗車	473
前照灯(ヘッドライト)	
上向きと下向きの切り換え	163
上向き表示灯	144
追越合図(パッシング)	163
スイッチ	162
電球の交換	453・454
W(ワット)数	510
前席室内灯	392
電球の交換	461
W(ワット)数	510
センターテーブル	408

## ソ

速度計	123
速度範囲	187
その他の安全装備	289

## タ

タイヤ	
位置交換(ローテーション)	484
ウェアインジケーター	483
応急用スペアタイヤ	430
空気圧	513
サイズ	513
スノータイヤ	492
タイヤを交換するときは	431
チェーン	494
点検	482
タイヤ収納袋	434
タコメーター	123
正しい運転姿勢	70

## チ

チェーン	494
チケットホルダー	402
チャイルド(幼児用)シート	19・111
チャイルドシート固定機構	
付きシートベルト	116
チャイルドシート固定装置	116
チャイルドブルーフ	47
駐車	
坂道	31
積雪・寒冷時の取り扱い	496
駐車ブレーキ(パーキングブレーキ)	
警告灯	151
積雪・寒冷時の取り扱い	496
操作	178
チルトステアリング	100

## ツ

追突軽減ブレーキ(CMS)	
警告灯	286
作動しないとき	281
CMSのしくみ	278
CMSの自動停止について	283
CMSの停止について	283
取り扱いについて	284
追突警報について	282

## テ

## テールゲート

解錠ができないとき	465
開閉	60
開閉警告灯	158
テザーアンカー	118
デファレンシャルオイル	512
デフロスター	300・312・320
点火プラグ	509
電気系統が異常のとき	442
電気装置が作動しないとき	446
電球(バルブ)	
交換	451
W(ワット)数	510
点検・整備について	470
電動サードシート	86
電動サードシートが	
作動しないとき	466
電動リモコンドアミラー	101

## ト

## ドア

開閉警告灯	158
積雪・寒冷時の取り扱い	491
施錠・解錠	44
ドア開閉灯(カーテシーランプ)	
電球の交換	464
W(ワット)数	510
ドアミラー	101
冬期の手入れ	498
道路で動けなくなったとき	421
時計	360・383
塗装の手入れ	472
トランスミッション	
オイルの容量	512
警告灯	153
トリップメーター	124

## ナ

内装の手入れ	480
夏場の取り扱い	502
7速マニュアルシフトモード	191
表示灯	145

## ニ

日常の手入れ	472
二点式シートベルト	109・114
乳児用(ベビー)シート	19・111

## ネ

## 燃料(ガソリン)

指定燃料	62・512
タンク容量	62・512
燃費表示	124・127・131
燃料計	127
燃料残量警告灯	154
補給口	62

赤色文字の項目は、万一のときの処置についてのものです。

## ハ

パーキングブレーキ	
警告灯	151
積雪・寒冷時の取り扱い	496
操作	178
灰皿	401
ハイドロブレーニング現象	500
ハイビーム表示灯	144
ハイマウントストップランプ	289
ハザードランプ(非常点滅表示灯)	
スイッチ	176
電球の交換	457・458・459
W(ワット)数	510
発炎筒	
格納場所	418
発炎筒について	419
バックミラー(後写鏡)	
使いかた	100
バッテリー	
充電	443
冬期の手入れ	498
バッテリーあがり	442
容量/タイプ	510
発電機ベルト	509
バンティミラー(化粧鏡)	402
バンティミラー照明灯	
電球の交換	463
W(ワット)数	510
ハロゲンバルブについて	452
パワーウィンドー	65
パワーシート	74
パワーテールゲート	
開かないとき	465
開閉	51
開閉警告灯	158
警告灯	157
施錠・解錠	50
パワードアロック(オートドアロック)	44
パンク	
積雪・寒冷時の取り扱い	493
パンクしたとき	428
番号灯(ライセンスランプ)	
電球の交換	460
W(ワット)数	510

## ヒ

ビークルスタビリティアシスト(VSA)	
運転のしかた	275
警告灯	277
取り扱いについて	276
VSAのしくみ	274
PGM-FI警告灯	152
ヒータッドアミラー	102
非常点滅表示灯(ハザードランプ)	
スイッチ	176
電球の交換	457・458・459
W(ワット)数	510
尾灯	
電球の交換	459
W(ワット)数	510
ヒューズ	446
表示灯	140

## フ

フォグライト	
スイッチ	167
電球の交換	456
W(ワット)数	510
吹き出し風の調節	293
フットランプ	397
踏切で動けなくなったとき	420
フューエルリッド	63
プラグ	509
フラットシート	
フラットフロント・セカンドシート	96
ブルーイルミネーション	398
ブレーキ	
警告灯	151
積雪・寒冷時の取り扱い	493
倍力装置	22
ペダル	509
ブレーキアシスト	272
フロントガラス熱線	174
フロントシート	
パワーシート	74
マニュアルシート	77
レカロシート	80

平均燃費表示	126
ヘッドライト	
上向きと下向きの切り換え	163
上向き(ハイビーム)表示灯	144
追越合図(パッシング)	163
スイッチ	162
電球の交換	453・454
ロービームについて	452
W(ワット)数	510
ヘッドレスト	75・78・81・86・92
ベビー(乳児用)シート	19・111
ベルトのたわみ量	509

## ホ

ホイールサイズ	513
芳香剤	480
方向指示器(ウィンカー)	
スイッチ	167
電球の交換	457・458・459
表示灯	144
W(ワット)数	510
ホーンスイッチ	176
ボトルホルダー	410
本革の取り扱い	481
ボンネット	48

## マ

マップランプ	
使いかた	394
電球の交換	461
W(ワット)数	510
窓ガラスアンテナ	343
マニュアルシート	77
マルチインフォメーション	
ディスプレイ	130
万一のとき	417

## ミ

ミラー	
ドアミラー	101
ルームミラー	100

## ム

無線装置	33
------	----

## メ

メーター(計器類)	122
-----------	-----

## ユ

油圧警告灯	152
雪道走行後の手入れ	498

## ヨ

幼児用(チャイルド)シート	19・111
四輪駆動機構(4WD)	
運転するときは	288
取り扱いについて	288

赤色文字の項目は、万一のときの処置についてのものです。

## ラ

ライト消し忘れ警告ブザー	163
ライトスイッチ	162
ライト類が点灯しないとき	446
ラジオの使いかた	348・364

## リ

リムサイズ	513
リモートコントロールドアミラー	101
リヤカメラシステム	
ガイド線の消しかた	388
画面に表示される映像の範囲	387
リヤカメラシステムについて	386
リヤデフロスター	175
リヤワイパー	173

## ル

ルームミラー(防眩式室内後写鏡)	100
------------------	-----

## レ

冷却水(ラジエーター液)	
水量	512
冬期の手入れ	499
レカロシート	80

## ワ

ワイパー	
スイッチ	168
積雪・寒冷時の取り扱い	491
ワックスがけ	475

## A

ABS(アンチロックブレーキシステム)	
運転のしかた	270
ABSのしくみ	270
警告灯	271
取り扱いについて	271
A/C(エアコン)	
インデックス	294
使いかた	296・308・316・322・332
吹き出し風の調節	293
ベルト	509
AC100V電源ソケット	413
AFS(アダプティブフロント	
ライティングシステム)	164
AM/FMラジオ一体式CDステレオ	346
AM/FMラジオ一体式CDチェンジャー	
ステレオ	362
AT(オートマチックトランスミッション)	
運転のしかた	180
オイル	512
セレクトレバー	184・190
AV入力端子	415

## C

CDチェンジャーの使いかた	376
CMS(追突軽減ブレーキ)	
警告灯	286
作動しないとき	281
CMSのしくみ	278
CMSの自動停止について	283
CMSの停止について	283
取り扱いについて	284
追突警報について	282

## E

ECONスイッチ	177
ELR付三点式シートベルト	108
ELR・ALR付三点式シートベルト	108
E-プリテンショナー	
E-プリテンショナーのしくみ	268
取り扱いについて	269

## H

HFC-134a(エアコン冷媒)	502
Hondaスマートカードキーシステム	212
エンジンスイッチノブ	224
エンジンのかけかた	228
カードキーの電池交換	231
カスタマイズ機能について	237
キー	213
警告灯	236
警告表示について	232
作動範囲について	216
ドア・テールゲートの施錠・解錠	219

## I

INT(間欠ワイパー)	169
ISO FIXテザータイプチャイルドシート	
固定装置	118

## M

M(シーケンシャルモード/ 7速マニュアルシフトモード)	
表示灯	145
MIST(ワイパースイッチ)	169

## P

PGM-FI警告灯	152
PRESS(シートベルトバックル)	112・114

**S**

SRSエアバッグシステム

- SRSエアバッグシステムのしくみ …… 240
- お子さまを乗せるときは …… 245
- 警告灯 …… 247
- 取り扱いについて …… 246

**T**

- TRIP(トリップメーター) …… 124

**V**

VSA(ビークルスタビリティアシスト)

- 運転のしかた …… 275
- 警告灯 …… 277
- 取り扱いについて …… 276
- VSAのしくみ …… 274

**W**

- W数(ライト類の電球のワット数) …… 510

お問い合わせ、ご相談は、お買い求めの販売店もしくは全国共通のフリーダイヤルで下記のお客様相談センターがお受け致します。

フリーダイヤル

0120-112010

本田技研工業株式会社 お客様相談センター

受付時間 9:00～12:00 13:00～17:00

〒107-8556 東京都港区南青山2-1-1

・所在地、電話番号が変更になることがありますのでご了承ください。



# こんなことでお困りのとき

## ●キーレスエントリーで解錠しても、自動で閉まってしまう

- ・キーレスエントリーで解錠してから、ドア、テールゲートを開けないまま、約30秒たっていませんか。

キーレスエントリー →46ページ

## ●キーが回せない

### “0”から“1”に回らないとき（ハンドルロックの解除）

- ・ハンドルを左右に動かしながらキーを回してください。

エンジンスイッチ →160ページ

### ●Hondaスマートカードキーシステム装備車

ハンドルを左右に動かしながらエンジンスイッチノブを回すか、エンジンスイッチノブを押し直してゆっくり回してください。

エンジンスイッチノブ →225ページ

### “1”から“0”に回らないとき

- ・セレクトレバーが回に入っていますか。

キーを抜くとき →160ページ

## ●エンジンがかからない

- ・セレクトレバーが回か回に入っていますか。
- ・イモビライザーシステム表示灯が点滅していませんか。

イモビライザーシステム →42ページ

### ●Hondaスマートカードキーシステム装備車

カードキーに異常はありませんか。

Hondaスマートカードキーシステム →212ページ

- ・ガソリンが入っていますか。（メーター内の燃料計で確認してください。）
- ・バッテリーがあがっていませんか。

バッテリーあがりのとき →442ページ

## ●セレクトレバーが回から動かせない

- ・ブレーキペダルを踏んでから操作していますか。  
（操作できないときは、キーをシフトロック解除穴に差し込み、押しながらセレクトレバーを動かしてください。）

セレクトレバーが動かないとき →199ページ

- ・エンジンスイッチを“II”にしてから操作していますか。

シフトロック装置の正しい理解を →29ページ

## ●パワーウィンドーの開閉ができない

- ・パワーウィンドーのメインスイッチが“OFF”になっていませんか。

パワーウィンドー →66ページ

## ●ドアを開けるとブザーが鳴る

### 「ピピピピ」とブザーが繰り返して鳴り続けるときは

- ・キーをエンジンスイッチに差し込んだままになっていませんか。  
キー抜き忘れ警告ブザー →161ページ
- ・**Hondaスマートカードキーシステム装備車**  
エンジンスイッチノブを“0”(プッシュオフ)以外にいませんか。  
警告ブザー →227ページ

### 「ピー」とブザーが鳴り続けるときは

- ・ライトを消し忘れたままになっていませんか。  
ライト消し忘れ警告ブザー →163ページ

## ●後席ドアが室内から開けられない

- ・チャイルドブローフが施錠されていませんか。  
チャイルドブローフ →47ページ

## ●キーを閉じ込めてしまった

- ・Honda販売店またはJAFへご連絡ください。

## ●水温計の針が“H”の目盛に入った

## ●エンジンルームから蒸気が立ちのぼっている

- ・オーバーヒートのおそれがあります。  
(安全な場所に停車して、エンジンを冷やしてください。)  
オーバーヒートしたとき →440ページ

## ●走行中にブレーキを踏むと金属的な摩擦音がある

- ・ブレーキパッドが摩耗して使用限界になっているおそれがあります。  
(Honda販売店で点検を行ってください。)

## ●走行中にブレーキを踏むと、ペダルが振動する

- ・アンチロックブレーキシステム(ABS)が作動したものと思われます。  
ABSのしくみ →270ページ

## ●走行するとブザーが鳴る

### ブザーが鳴り、シートベルト非着用警告灯が点滅しているときは

- ・運転席シートベルトを着用していますか。  
(運転席シートベルトを着用してください。)  
シートベルトリマインダー →109ページ

### ブザーが鳴り、ブレーキ警告灯が点灯しているときは

- ・パーキングブレーキを完全に解除していますか。  
(パーキングブレーキを完全に解除してください。)  
ブレーキ警告灯 →151ページ

# HONDA

The Power of Dreams

万一、異常や故障などの不具合が生じた場合は、  
Honda販売店で点検整備を受けてください。  
各所在地、電話番号については、別冊の「サービス網一覧」  
をご覧ください。

インターネットでも取扱説明情報をお伝えしております。  
Digital Owner's Manual のホームページ  
<http://www.honda.co.jp/manual/>