



# 取扱説明書



ご使用前に  
よくお読みください。

# CR-V

# このたびはHonda車をお買い上げいただき、 ありがとうございます。

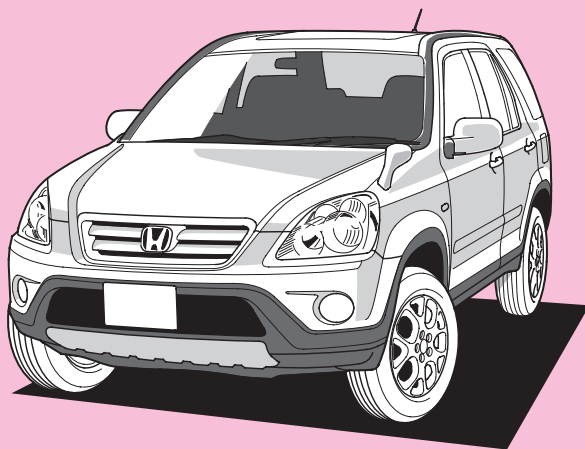
この本は **CR-V** の取り扱いについて  
必要事項を説明しています。  
安全で快適なドライブをお楽しみいただくために、  
ご使用前に必ずお読みください。



<ul style="list-style-type: none"><li>● 運転はルールを守り、マナーよく。<ul style="list-style-type: none"><li>・ シートベルトを着用しましょう。</li><li>・ 法定速度を守りましょう。</li><li>・ 子供やお年寄りをいたわりましょう。</li><li>・ 駐停車は、ルールに従いましょう。</li><li>・ 迷惑運転はやめましょう。</li><li>・ 自然環境保護に気をくばりましょう。</li></ul></li></ul>	<ul style="list-style-type: none"><li>● お車に“  ”の表示があるところは、ご使用前に本書の記載を確認してください。</li></ul>
<ul style="list-style-type: none"><li>● 保証や点検整備に関することはメンテナンスノートに記載しておりますので、ご使用前に必ずお読みください。</li></ul>	<ul style="list-style-type: none"><li>● 取扱説明書はメンテナンスノートと共に、いつもお車に保管してください。</li><li>● お車をゆずられるときは、つぎに所有されるかたのためにこの取扱説明書およびメンテナンスノートを車につけておいてください。</li><li>● ご不明な点は、担当セールスマンにおたずねください。</li></ul>

車の仕様などの変更により、この本の内容と実車が一致しない場合がありますのでご了承ください。

# 本書の読みかた

この本はドライバーの動作に沿って各部の取り扱いを説明しています。  
また、装備、万一のときの応急処置、お車の手入れなど、必要な情報を説明しています。

## 「安全ドライブのための必読6ポイント」

重要ですので、しっかりお読みください。

## 安全に関する表示

「運転者や他の人が傷害を受ける可能性のあること」を回避方法と共に、下記の表示で記載しています。これらは重要ですので、しっかりお読みください。

### 危険

指示に従わないと、死亡または重大な傷害に至るもの

### 警告

指示に従わないと、死亡または重大な傷害に至る可能性があるもの

### 注意

指示に従わないと、傷害を受ける可能性があるもの

## その他の表示

お車に関することや、その他のアドバイスは下記の表示を使って記載しています。

### アドバイス

お車のために守っていただきたいこと  
(車が故障・破損するのを防ぐためのアドバイス、異常事態の処置方法を記載しています)

### 知識

知っておいていただきたいこと  
知っておくと便利なこと

## タイトル

階層ごとにデザインを変えています

## ヘッダー

ページの内容を示しています

ページ  
インデックス  
(→4ページ)

7.車との上手なつきあい方

積雪・寒冷時の取り扱い



## ハンドル・バックミラーの調節

### チルトステアリング

ハンドルの高さを適切な位置に変えることができます。



レバーを押し下げ、ハンドルの高さを適切な位置にして、レバーを元の位置まで確実に引き上げて固定します。

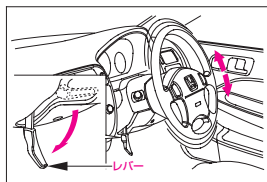

#### △注意

●走行中に調節するとハンドルが必要以上に動くことがあり、思わぬ事故につながるおそれがあります。調節は走行する前に行い、ハンドルに上下方向の力を加え固定されていることを確認してください。

### ルームミラー

#### 知識

●走行中はミラーの調節を行わないでください。

#### ●防眩式ルームミラー

夜間走行時、後続車のライトがまぶしいときにライトの反射を弱くできます。



ノブを動かして切り換えます。

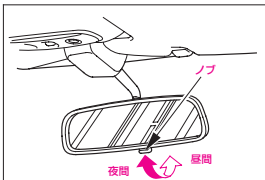

角度調節はノブを昼間の位置に行ってください。

●長期間使わないで  
屋外におくとき

塗装面の保護とドアまわりの凍結を防ぐために、ボディカバーを使ってください。

#### △注意

●格納するとき、エンジン部を毛布で覆ったり、ラジエーターのまわりに段ボールや新聞紙はさみ込んだりしないでください。そのまま走行すると、火災のおそれがあります。

193

44

## 説明文

装置／機構について

解説



操作方法

## 安全に関する表示

に分けて記載しています。

※このページはサンプルページですので、記載されている内容と実車は異なります。

# 本書の上手な使いかた

知りたい項目の説明がすぐ探せるように、いろいろな引きかたが用意されています。



タイトルから探すとき



目次(P.5)

ページインデックス:

目次に対応しているので、目的のページが辞書を引くように探せます。



スイッチ類などの名称が  
わからないとき



ビジュアル目次  
(P.6~10)



名称から探すとき



さくいん  
(P.318~328)

# 目次

## ◆安全ドライブのための必読 6 ポイント

1. お出かけまえに 12      2. お子さまに思いやりを 14  
3. 正しい知識で最適運転 18      4. オートマチック車の注意ポイント 20  
5. 駐車や停車はしっかりと 24      6. こんなことにも注意をしよう 26

11

### 1. 車を運転する前に

- ・各部の開閉 34      ・セキュリティシステム 52  
・シートの調節 56      ・ハンドル・バックミラーの調節 70  
・シートベルト 76      ・チャイルドシート固定装置 86

33



### 2. 車を運転するときに

- ・メーター 92      ・表示灯 98      ・警告灯 104  
・スイッチの使いかた 112      ・運転のしかた 124

91



### 3. 安全装備

- ・SRSエアバッグシステム 142  
・サイドエアバッグシステム/サイドカーテンエアバッグシステム 150  
・シートベルトプリテンショナー 166      ・アンチロックブレーキシステム(ABS) 168  
・ビークルスタビリティアシスト(VSA) 170      ・四輪駆動機構(4WD) 174  
・その他の安全装備 175

141



### 4. ドライブを快適にする装備

- ・エアコン 178      ・オーディオ 190  
・リヤカメラシステム 212      ・室内装備品 216

177



### 5. 万一のとき

- ・工具・スペアタイヤ・発炎筒 238      ・故障したとき 240      ・事故が起きたとき 242  
・けん引 244      ・パンクしたとき 248      ・オーバーヒートしたとき 258  
・電気系統が異常のとき 260

237



### 6. 車の手入れ

- ・点検・整備について 276      ・日常の手入れ 278      ・車にあった部品の使用 290

275



### 7. 車との上手なつきあいかた

- ・積雪・寒冷時の取り扱い 292      ・こんなときは 302  
・環境にやさしい省エネドライブをするために 308

291



・サービスデータ

312

・さくいん

318

・こんなことでお困りのとき

巻末

# ビジュアル目次

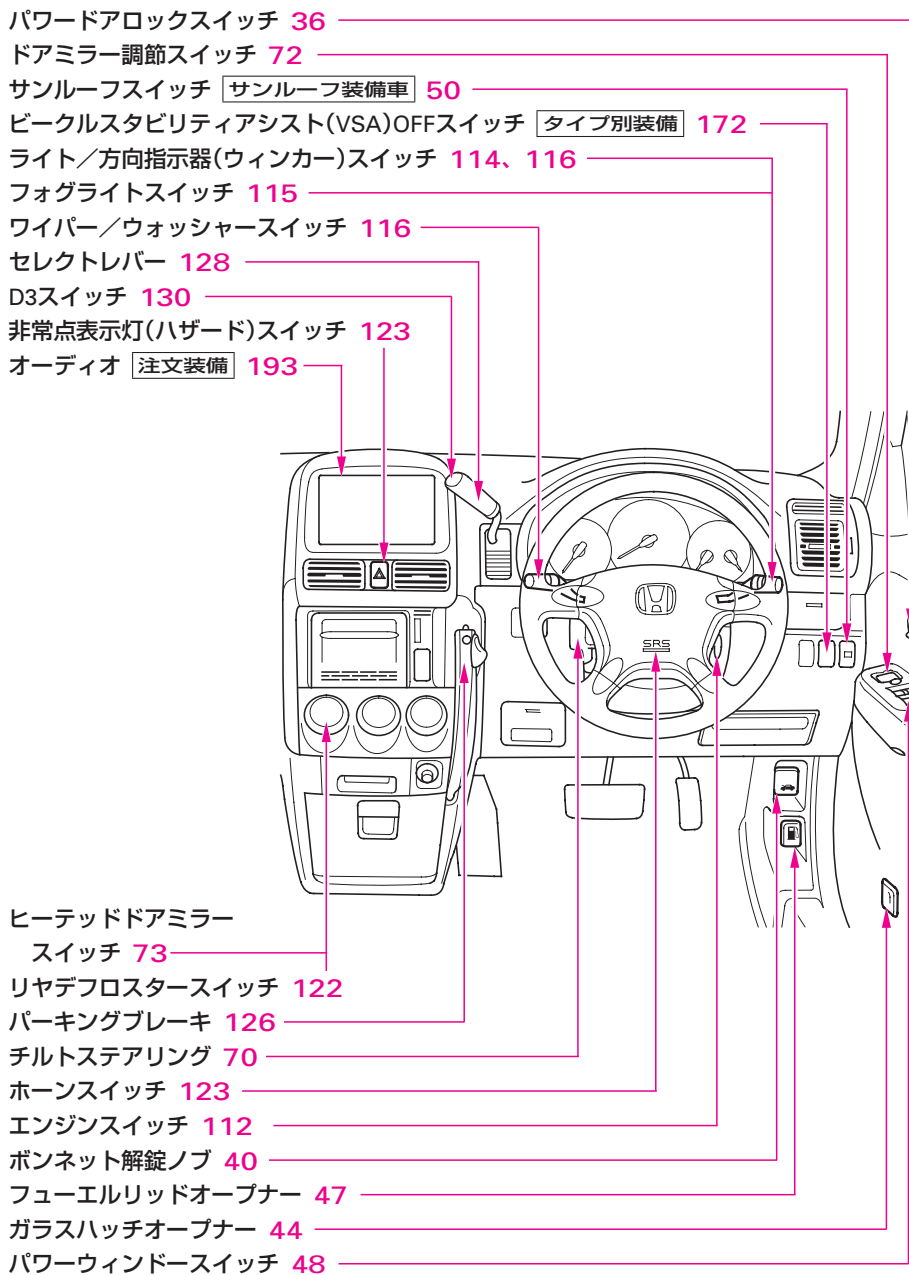

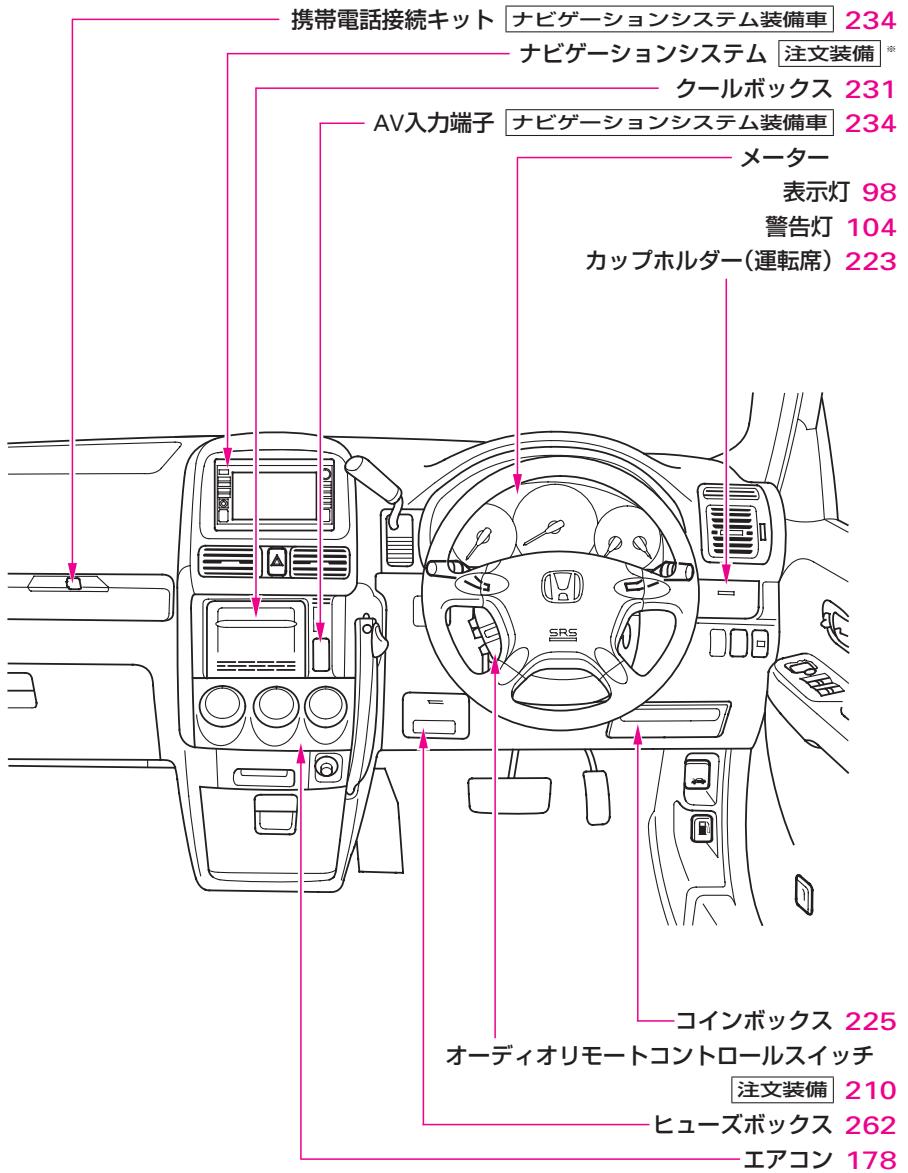

※：ナビゲーションシステム 装備車については、別冊のナビゲーションシステム取扱説明書をご覧ください。



# ビジュアル目次

SRSエアバッグシステム(運転席用) 142

シガレットライター 218

マップランプ 217

SRSエアバッグシステム(助手席用) 142

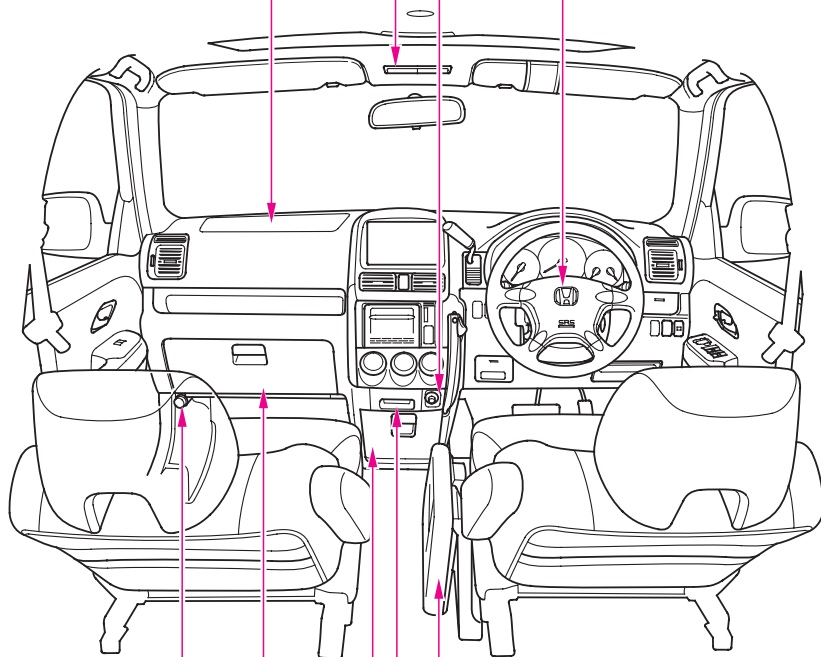

発炎筒 238

グローブボックス 224

センターポケット 225

灰皿 219

センターテーブル 222

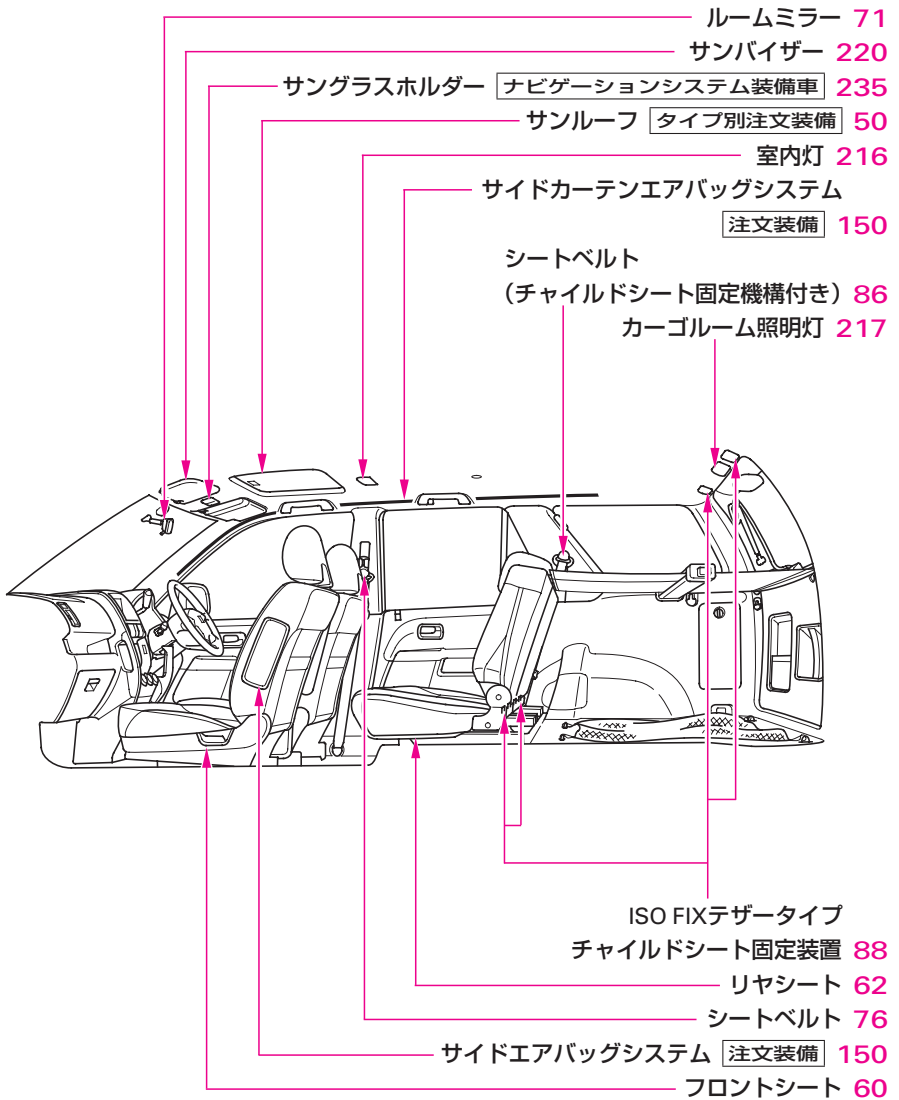

# ビジュアル目次

スペアタイヤカバー **タイプ別装備** 250

リヤワイパー 121

ハイマウントストップランプ 175

リヤカメラ **ナビゲーションシステム装備車** 212

ガラスハッチ 44

テールゲート 42

燃料補給口 46

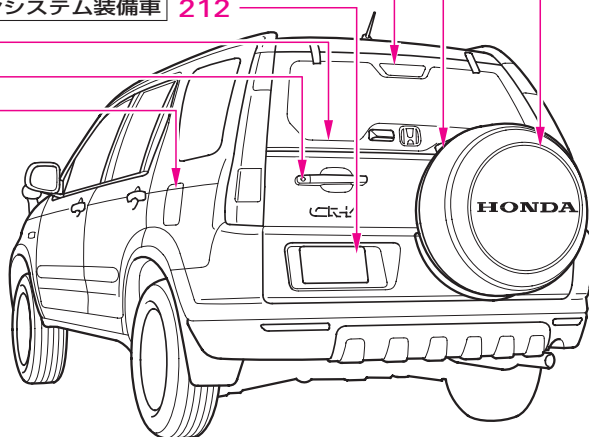

ドアの施錠・解錠 36

ドアミラー 72

アンテナ 192

サイドアンダーミラー 75

雨滴検知センサー **オートワイパー装備車** 118

ワイパー 116

ボンネット 40

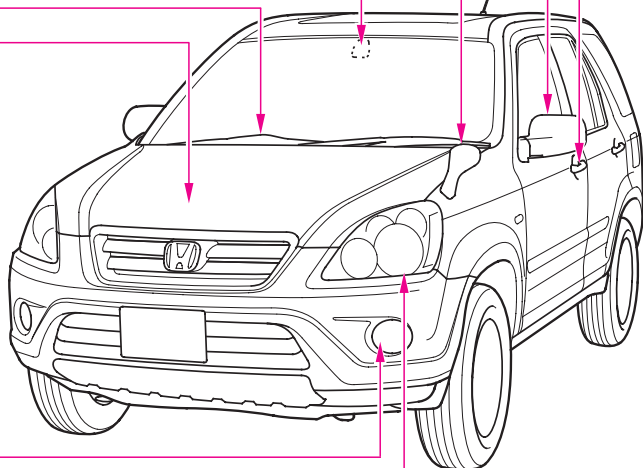

フォグライト 115

ヘッドライト 114

# 安全ドライブのための 必読6ポイント

ご使用の前に知っておいていただきたいこと、  
守っていただきたいことをまとめてあります。



- お出かけまえに…………… 12
- お子さまに思いやりを…………… 14
- 正しい知識で最適運転…………… 18
- オートマチック車の注意ポイント… 20
- 駐車や停車はしっかりと…………… 24
- こんなことにも注意をしよう…………… 26

## 1 お出かけまえに・・・

### 点検をわすれずに。

#### <メンテナンスノート参照>

- 道路運送車両法により、法定定期点検と日常点検が義務づけられています。

安全・快適にお使いいただくために、Hondaの点検要領に従って必ず点検してください。

日常点検は車の使用状況に応じて、お客様の判断で適時行う点検で、お客様自身で実施が可能な項目となっています。

- 普段と違う点に気づいたら、Honda販売店で点検を受けてください。

(音、におい、ブレーキ液の不足、地面に油のあとが残っている時・・・)

- 走行中も車の状態に気を配り、いつもと違う音やにおい、運転感覚などを感じたら早めに点検しましょう。

### シートベルトを正しく着用。

#### <76ページ参照>

- 運転する人はもちろん、同乗する人にも必ず着用させてください。
- シートに深く腰かけ、背もたれは必要以上に倒さないでください。
- 腰骨のできるだけ低い位置に着用してください。



- ベルトにねじれがないか確かめてください。



- ベルトがくび、あご、顔などに当たらないようにしてください。



- 一本のベルトを二人以上で使用しないでください。



### 燃料の入った容器やスプレー缶などはのせないで。

引火、爆発のおそれがあります。



### 運転の妨げになる物には注意を。

- 走行中動きやすい物を床にそのまま置かないでください。
- フロアマットが、ペダルに引っかからないように注意してください。ブレーキやアクセルのペダル操作が、確実にできないおそれがあります。



- 手荷物はシートの高さを越えないようにしましょう。

後方視界を妨げたり、急ブレーキのときなどに荷物がとび出すおそれがあります。



### 排気ガスには十分に気をつけて。

- 排気ガスには無色・無臭で有害な一酸化炭素が含まれているため、吸い込むと一酸化炭素中毒のおそれがあります。
- 車庫や屋内などの換気の悪いところでは、エンジンをかけたままにしないでください。  
車内や屋内などに排気ガスが充満し一酸化炭素中毒のおそれがあります。

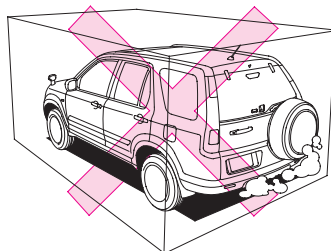

- 排気管に穴や亀裂があったり、排気音の異常に気づいたらHonda販売店で点検を受けてください。  
車内に排気ガスが侵入するおそれがあります。

## お子さまに思いやりを

### お子さまは、うしろの席に。

- **助手席にのせるのは避けましょう。**
  - ・ 不意の動作が気になったり、スイッチ・レバー類のいたずらなど運転の妨げになるおそれがあります。また、事故が起きた場合、後席のほうが安全といわれています。
  - ・ インstrumentパネルに手をついたり、顔や胸を近づけた状態での乗車は、SRSエアバッグが膨らむ際、強い衝撃を受けるおそれがあります。
  - ・ サイドエアバッグ装備車では、フロントドアに寄りかかった状態での乗車は、サイドエアバッグが膨らむ際、強い衝撃を受けるおそれがあります。
  - ・ お子さまを後席に乗せることができなく、やむをえず助手席に乗せるときは、一番大きなお子さまを乗せてください。

### お子さまにもシートベルトを。

- **お子さまにも必ずシートベルトを着用させるか、チャイルドシート\*をお使いください。**

お子さまを抱いていても、衝突したときなどに支えることができず危険です。

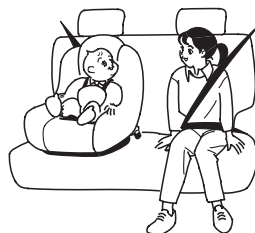

※：乳児用シート、幼児用シート、学童用シートをまとめた総称として「チャイルドシート」と呼んでいます。

- お子さまのくびやあごにシートベルトがあたる場合や腰骨にかからない場合は、幼児用シートや学童用シートを使用してください。

- ・シートベルトをそのまま使うと衝突のときに腹部などに強い圧迫を受けるおそれがあります。

また、ひとりですわることのできない小さなお子さまは乳児用シートを使用してください。

- ・チャイルドシートは安全装備です。国土交通大臣が型式を指定または認定したマークが付いているもの、もしくはアメリカやヨーロッパなどの安全基準に合格しているものを必ず選んでください。

- ・シート形状などにより、チャイルドシートを正しく取り付けできない席があります。このようなときは、他の席で試してください。または、この車に合ったチャイルドシートを使用してください。

- ・この車には、ISO FIX テザータイプのチャイルドシートを固定するための固定専用バーとテザーアンカーが装備されています。

この車用に認可を取得したチャイルドシートのみ固定し、使用することができます。

ISO FIX テザータイプチャイルドシート固定装置 →88ページ

- ・Honda純正品のチャイルドシートをご用意しています。ご購入、ご使用に際してはHonda販売店にご相談ください。

#### 《選択の目安》

詳しくはチャイルドシートに付属の取扱説明書をご覧ください。

#### ISO FIXタイプを除く

	体重(kg)	参考身長(cm)	参考年齢
乳児用(ベビー)シート	～10	～75	～12か月
幼児用(チャイルド)シート	9～18	70～100	9か月～4才
学童用(ジュニア)シート	15～32	100～135	4才～10才

#### ISO FIXテザータイプ

	体重(kg)	参考身長(cm)	参考年齢
乳児用(ベビー)シート	～9	～70	～9か月
幼児用(チャイルド)シート	9～18	70～100	9か月～4才



# 安全ドライブのための必読6ポイント

- チャイルドシートは確実に取り付けてください。

お子さまを乗せるときは、チャイルドシートが車に確実に取り付けられていることを確認してください。

また、お子さまの体をチャイルドシートにきちんと固定してください。

- ・ISO FIX対応以外のチャイルドシートは、シートベルトの種類やチャイルドシートの種類と取り付けの向きによっては、固定金具(ロッキングクリップ)が必要になることがあります。

シートベルトの種類 →78ページ

チャイルドシート固定機構付き

シートベルト →86ページ

- ・ISO FIX テザータイプのチャイルドシートは、固定専用バーとテザーアンカーを用いて固定します。テザーアンカーにテザーストラップを結合することにより、チャイルドシートを確実に固定することができます。

チャイルドシートを前向きに取り付けるときは、このバーとテザーアンカーを用いて固定します。

後ろ向きに取り付けるときは、テザーアンカーは使用しません。

- ・ISO FIX テザータイプのチャイルドシートは、シートベルトで固定する必要はありません。

ISO FIX テザータイプチャイルド

シート固定装置 →88ページ

- ・詳しくはチャイルドシートに付属の取扱説明書をご覧ください。

- 助手席には乳児用シートを取り付けしないでください。また、幼児用シートを後ろ向きに取り付けしないでください。

・SRSエアバッグが膨らむ際、乳児用シートや、幼児用シートの背面に強い衝撃を受け危険です。

・やむをえず幼児用シートを前向きに取り付ける場合は、SRSエアバッグから遠ざけるため、シートを一番後ろに下げてください。

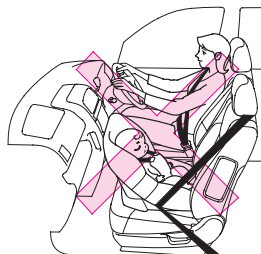

- チャイルドシートを取り外したまま車内に放置しないでください。

ブレーキや衝突のときなどにチャイルドシートがとび出し傷害を受けるおそれがあります。

お子さまを乗せないときでも確実に取り付けるか、家などに保管してください。

## ドア、テールゲート、ガラスハッチ、ウィンドー、サンルーフ、シートの操作は必ず大人が。

- 手、足、顔などをはさまないように、気をつけてください。
- 走行する前にすべてのドアが完全に閉まっていることを確認してください。

ドアが完全に閉まっていないと走行中にドアが開き、思わぬ事故の原因となります。

- チャイルドブルーフを使って後席ドアを車内から開かないようにしてください。

<40ページ参照>

走行中にドアを開けると、お子さまが車外に放り出されるおそれがあります。

- パワーウィンドーのメインスイッチは、“OFF”にしておきましょう。

<48ページ参照>

- 走行中、一時停止のときなど、窓やサンルーフから手や頭、物などを出さないよう、注意してください。思わぬ障害物で事故のおそれがあります。

## お子さまをシートベルトで遊ばせないで。

- チャイルドシート固定機構付きシートベルトでは、ベルトをすべて引き出すと完全にベルトを戻すまでは引き出し方向には動きません。ベルトを身体に巻きつけたりして遊んでいると、固定機構が作動してベルトがゆるまなくなり、窒息などの重大な傷害を受けるおそれがあります。万一ベルトをゆるめることができなかった場合は、はさみなどでベルトを切断してください。

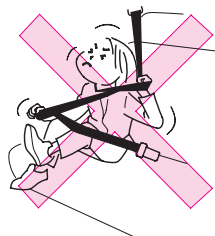

## 車から離れるときは、お子さまも一緒に連れて。

- お子さまだけを車内に残さないでください。
  - ・炎天下の車内は、高温になり危険です。
  - ・お子さまのいたずらにより車の発進、火災などの思わぬ事故につながるおそれがあります。

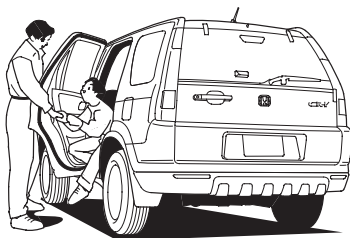

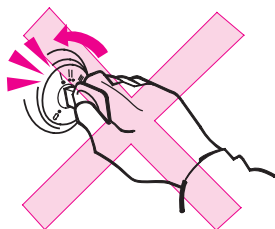

## 正しい知識で最適運転

- 走行中ハンドルの中に手を入れて、スイッチを操作しないでください。ハンドル操作の妨げになり大変危険です。
- 走行中はエンジンを止めないでください。
  - ・ ブレーキ倍力装置が作用しないため、ブレーキの効きが悪くなります。
  - ・ パワーステアリングのパワー装置がはたらかなくなり、ハンドル操作が重くなります。



長い下り坂ではエンジブレイキを。

- ブレーキペダルを踏み続けて走行するとブレーキが過熱して、効きが悪くなる場合があります。
- 長い下り坂では、走行速度に合わせ、D3スイッチをONにしてエンジブレイキを使用してください。D3スイッチがONのままでも速度が出すぎるときは、またはにし、さらに強いエンジブレイキを使用してください。



エンジブレイキ：  
走行中アクセルペダルを戻したときにかかるブレーキ力のことで、低速ギヤほどよく効きます。

霧が出たときは。

- 霧が出たときは、視界が悪くなります。昼間でもヘッドライトを下向きで点灯し、中央線、ガードレールや前の車の尾灯などをめやすにして、速度を落として運転してください。

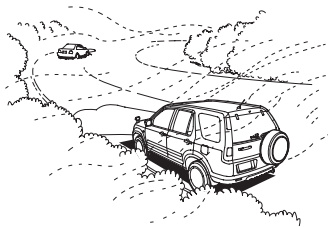

### 横風の強い日は。

- 横風を受け、車が横に流されるようなときは、ハンドルをしっかり握り、スピードを徐々に下げて進路を立て直してください。

トンネルの出口、橋・土手の上、山を削った切り通し、大型トラックを追い越したり、追い越されたりするときなどには、特に横風の影響を受けやすいので十分注意してください。

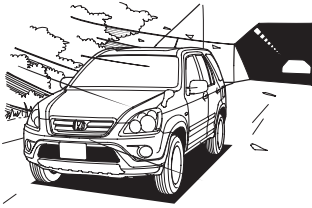

### 雨天時の走行には注意を。

- 雨天時やぬれた道路では、路面が滑りやすくなっておりタイヤのグリップ力が低下するため、通常より注意深い運転が必要です。

急加速、急ブレーキや急ハンドルを避け、スピードを落として安全運転に心がけてください。

- わだちなどの水のたまりやすい場所では、ハイドロブレーニング現象を起こしやすくなります。

ハイドロブレーニング現象とは

→302ページ

- 冠水路などの深い水たまりは走行しないでください。

エンジンの破損や電装品の故障および車両故障につながるおそれがあります。

### 水たまりに入ったあとはブレーキの効き具合を確認。

- 水たまり走行後や洗車後は、低速で走行しながらブレーキペダルを軽く踏んで効き具合を確認してください。ぬれたブレーキは効きが悪かったり、ぬれていない片側だけが効いてハンドルをとられることがあります。
- ブレーキの効きが悪いときは、前後の車に十分注意しながら低速で走行し、ブレーキの効きが回復するまで、繰り返しブレーキペダルを踏んでください。

### 走行中異常があったら。

- 警告灯が点灯したら、ただちに安全な場所に停車し処置をしてください。<104ページ参照>

点灯したまま走行を続けると、思わぬ事故のもとになったり、エンジンなどを損傷するおそれがあります。

- 走行中にタイヤがパンクやバースト(破裂)してもあわてずに、ハンドルをしっかり握り、徐々にブレーキをかけてスピードを落とし、安全な場所に停車してください。

急ブレーキや急ハンドルは車のコントロールを失うことがあり危険です。

- 床下に強い衝撃を受けたときは、ただちに車を止めて、ブレーキ液や燃料の漏れ、各部に損傷がないかを確認してください。

ブレーキ液や燃料の漏れ、損傷などにより思わぬ事故につながるおそれがあります。

## オートマチック車の 注意ポイント

# 4

オートマチック車は、その特性や操作上の注意をよく理解することが大切です。

「オートマチック車の運転のしかた」もあわせてお読みください。

<132ページ参照>

オートマチック車の特性を正しく理解。

### クリープ現象とは

- エンジンがかかっているとき、セレクタレバーがP以外に入っていると、動力がつながった状態になり、アクセルペダルを踏まなくても車がゆっくりと動き出します。これをクリープ現象といいます。

### キックダウンとは

- Pで走行中にアクセルペダルをいっぱい踏み込むと、自動的に低速ギヤに切り換わり、エンジンの回転数が上がって、力強い加速を得ることができます。これをキックダウンといいます。

**1 ブレーキは右足で。**

- ブレーキペダルは右足で踏む習慣をつけましょう。  
不慣れな左足では、適切なブレーキ操作ができません。

**2 エンジンをかけるまえに。**

- ペダルの踏みまちがいのないよう、右足でペダルの位置を確認しておきましょう。

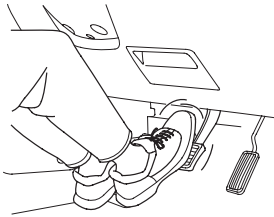
**3 エンジンをかけるとき。**

- 安全のため、セレクトレバーは駆動輪が固定されるPでエンジンをかけましょう。

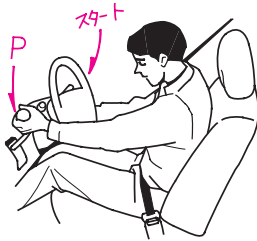
**4 スタートするとき。**

- 思いちがいを防ぐため、セレクトレバーの位置をメーター内のセレクトポジション表示灯で確認しましょう。

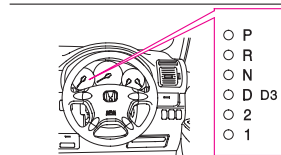

- 発進時のセレクトレバーの操作は、右足でブレーキペダルをしっかり踏み、車が動かないようにして行いましょう。
- アクセルペダルを踏んだまま、セレクトレバーを操作しないでください。急発進して思わぬ事故のもとになります。
- エンジン始動直後は、自動的にエンジンの回転が上がり、クリーブ現象が強くなりますので、ブレーキペダルはしっかり踏んでください。エアコン作動時も同じです。
- 坂道での発進は車が後退しないように必ずパーキングブレーキを併用し、先にブレーキペダルを離してから、アクセルペダルに踏みかえてから、パーキングブレーキを解除してください。

# 安全ドライブのための必読6ポイント

## 5 走行しているとき。

- 走行中は、セレクトレバーをNにしないでください。

エンジンブレーキが全く効かず、思わぬ事故のもとになります。

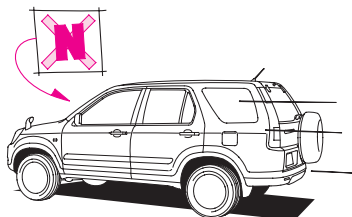

- 上り坂で、速度を保とうとしてアクセルペダルを踏み込んだとき、キックダウンにより、急にエンジン回転が上がり、思ったより速度が出てしまうことがあります。

アクセルペダルは、慎重に操作してください。

また、すべりやすい路面やカーブでは、急激なアクセルペダル操作は避けてください。

- 下り坂では、エンジンブレーキも使いましょう。

フットブレーキを使いすぎると、ブレーキが過熱して、ブレーキの効きが悪くなるおそれがあります。

エンジンブレーキ →18ページ

## 6 停車しているとき。

- 車が動かないようにブレーキペダルをしっかりと踏み、必要に応じてパーキングブレーキをかけましょう。
- 停車中の空ぶかしは、やめましょう。万一、セレクトレバーがR/N以外の場合、思わぬ急発進のもとになります。

## 7 駐車するとき。

- 駐車するときは、パーキングブレーキをかけてセレクトレバーをPに入れ、エンジンを止めましょう。

万一、セレクトレバーがR/N以外に入っていると、クリーブ現象で車が動き出したり、乗り込むときに、誤ってアクセルペダルを踏み込んで急発進したりするおそれがあります。

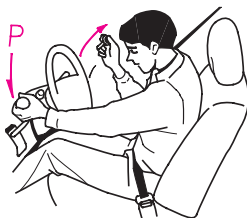

### ほかに気をつけたいこと。

- セレクトレバーは正しい位置で使用してください。

坂道などで、前進(Ⓔ、Ⓕ、Ⓖ)の位置にしたまま惰性で後退したり、後退(Ⓔ)の位置にしたまま前進したりすると、エンジンが停止してブレーキの効きが悪くなったり、ハンドル操作が重くなり、思わぬ事故の原因となるおそれがあります。

- 後退したあとは、すぐⒺからⒼにもどす習慣をつけましょう。

ちょっと後退したときなど、Ⓔに入れたことを忘れてしまうことがあります。

- 前進から後退、後退から前進するときは車を完全に止め、ブレーキペダルを踏んだままセレクトレバーを操作してください。

車が完全に止まらないうちにレバーを操作すると、トランスミッション破損のおそれがあります。

- 車が完全に止まらないうちに、Ⓔに入れないでください。

急停止して危険であるばかりでなく、トランスミッション破損のもとになります。

### シフトロック装置の正しい理解を。

- ブレーキペダルを踏んでいないと、Ⓔからのセレクトレバー操作はできません。

- ・エンジンスイッチが、“1”または“0”のときには、ブレーキペダルを踏んでも、レバーは操作できません。

- ・セレクトレバーを引いたままブレーキペダルを踏んだ場合、レバーの操作ができないことがあります。先にブレーキペダルを踏んでください。

- Ⓔ以外では、エンジンスイッチからキーは抜けません。

- ・Ⓔ以外では、キーが“1”から“0”に回りません。

- Ⓔに入るとチャイムが鳴ります。

- ・セレクトレバーがⒺのときにチャイムが鳴り、Ⓔに入っていることを運転者に知らせます。

- ・車外の人には音が聞こえませんので、ご注意ください。

- 万一、Ⓔからセレクトレバーが操作できないときは：

- ・カバーを外し、

→135ページ

- ・キーをシフトロック解除穴に差し込み、

- ・キーを押しながら、セレクトレバーを操作します。





## 5 駐車や停車は しっかりと

### 可燃物には注意を。

- 枯草や紙、油、木材など燃えやすい物があるところには、駐停車しないでください。

排気管や排気ガスの熱により、着火するおそれがあります。

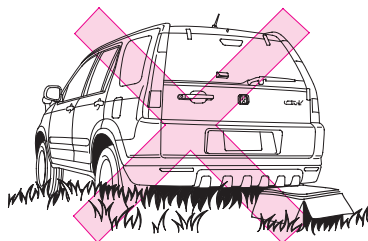

### 植込みなどにも注意して。

- 植込みなどの近くに駐停車するときには、排気ガスが当たらないように、車の向きを決めましょう。

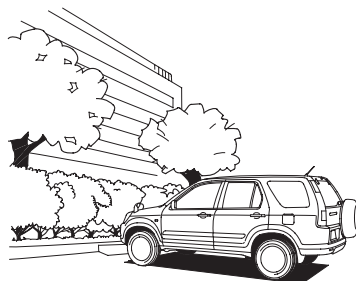

## 仮眠するときはエンジンを止める。

- エンジンを必ず止めてください。

無意識にセレクトレバーを動かしたり、アクセルペダルを踏み込んだりして、思わぬ事故を起こすおそれがあります。

また、無意識にアクセルペダルを踏み続けたりした場合、オーバーヒートなどを起こしたり、エンジンや排気管などの異常過熱による火災事故が発生するおそれがあります。

さらに風向や周囲の状況等によっては、車内に排気ガスが侵入し一酸化炭素中毒のおそれもあります。

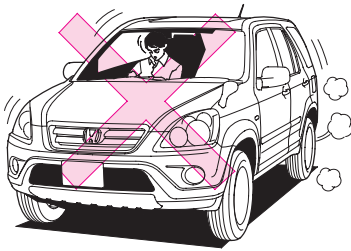

## 車から離れるときには施錠を。

- 必ずパーキングブレーキをかけ、エンジンを止め、ドアを施錠してください。
- 車内の見えるところに、貴重品などを置かないようにしましょう。
- お子さまも連れていきましょう。

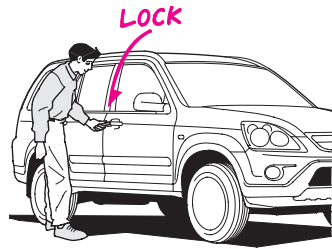

## 車の移動はエンジンをかけて。

- 車を移動するときは、必ずエンジンをかけてください。

下り坂を利用した移動などは、思わぬ事故を招くことがあります。

## 坂道での駐車は。

- パーキングブレーキをかけ、セレクトレバーをPに入れてください。
- さらに、タイヤに輪止めをすると効果があります。

## こんなことにも 注意をしよう

### タバコの吸いからは火を消して。

- タバコ、マッチなどは、確実に火を消してから灰皿に捨て、灰皿は必ず閉めてください。
- 灰皿の中に吸いがらをため過ぎたり、燃えやすい物を入れたりしないでください。

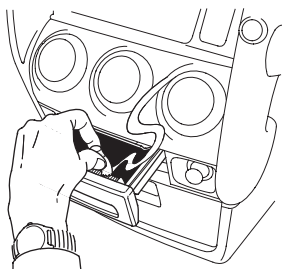

### アクセサリーの取り付けには注意を。

- 運転視界の中にアクセサリーなどを取り付けないでください。
  - ・視界の妨げにより思わぬ事故のもとになります。
  - ・アクセサリーなどの揺れる動きが、車外の状況認識を遅らせることがあります。
- ガラス面にアクセサリーなどを取り付けないでください。
  - ・吸盤がレンズのはたらきをして火災につながるおそれがあります。



### 飲み物などを電装品にこぼさないように注意して。

オーディオやスイッチなどの電装品に飲み物がかかると、故障の原因となったり、車両火災につながるおそれがあります。

万一、電装品に飲み物をこぼしたときは、Honda販売店にご相談ください。

### 車内にライターや炭酸飲料缶などを放置しないで。

炎天下での駐車などで車内温度が上昇すると、ライターなどの可燃物は自然発火したり、缶などは破裂したりするおそれがあります。

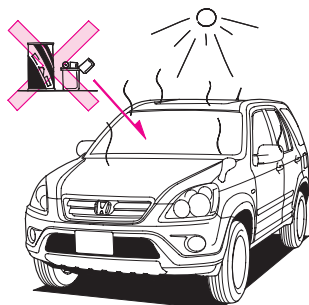

### ラジエーターキャップに気をつけて。

- ラジエーターキャップが熱いときは、外さないでください。  
蒸気や熱湯が吹き出し危険です。



### ハンドルをいっぱい回した状態をつづけない。

- ハンドルをいっぱい回した状態から、さらに回そうとする力をかけつづけないでください。

パワーステアリングポンプがオイル潤滑不良をおこし、損傷することがあります。

# 安全ドライブのための必読6ポイント

## 動物を乗せるときは、動きまわらないように注意して。

運転の妨げになったり、急ブレーキのときなどに思わぬ事故につながるおそれがあります。

## 携帯電話の使用は停車中に。

### ●運転者は、携帯電話を走行中に使用しないでください。

- ・運転者が運転中にハンズフリー以外の自動車電話や携帯電話を使用することは、法律で禁止されています。
- ・運転中の使用により周囲の状況に対する注意が不十分になると、思わぬ事故につながるおそれがあります。

## 改造はしない。

### ●Honda純正部品以外の、車の性能や機能に適さない部品を、使用しないでください。

・適正な性能や機能を発揮しなかったり、思わぬ事故のもとになることがあります。

・Hondaが国土交通省に届け出をした部品以外の物を装着すると、違反になることがあります。

### ●ホイールは、CR-V専用品をご使用ください。

専用品以外のホイールを使うと、走行装置やブレーキ装置に支障をきたすことがあります。

Honda販売店にご相談ください。

### ●無線装置や自動車電話などの取り付けの際には、必ずHonda販売店にご相談ください。

装置や取り付け方法が適切でない場合、電子機器部品に悪影響をおよぼすことがあります。

●運転席および助手席に、SRSエアバッグシステムが装備されています。ハンドルを交換したり、パッドにステッカー類を貼ったりしないでください。

インストルメントパネル上面には、ステッカー類を貼ったり、アクセサリや芳香剤など物を置かないでください。

また、フロントガラスにアクセサリなどを取り付けたり、ルームミラーにワイドミラーを取り付けたりしないでください。

- ・SRSエアバッグが正常に機能しなくなります。
- ・作動時にこれらの物が飛ぶことがあります。
- ・次の場合は、必ず、Honda販売店にご相談ください。

- ①ハンドルまわりの修理
- ②センターコンソール付近の修理
- ③カーステレオ等用品の取り付け
- ④ダッシュボード周辺の板金塗装および修理
- ⑤インストルメントパネルまわりの修理

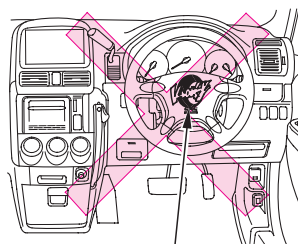
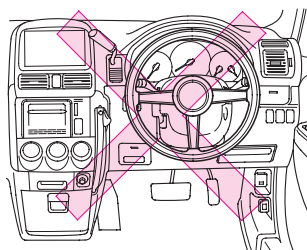

ステッカー

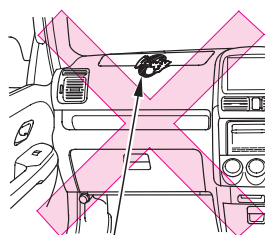

ステッカー

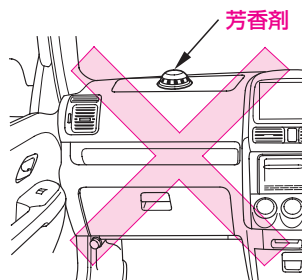

芳香剤

# 安全ドライブのための必読6ポイント

- 運転席および助手席用サイドエアバッグシステム装備車は、フロントドアやその周辺にカップホルダーなどの用品を取り付けたりしないでください。

フロントシートとドアの間付近に傘などの物を置かないでください。

フロントシートにシートカバーを取り付けしないでください。

また、新車時についているビニールのシートカバーは、必ず外してください。

- ・サイドエアバッグが正常に機能しなくなります。
- ・作動時にこれらの物が飛ぶことがあります。
- ・次の場合は、必ず、Honda販売店にご相談ください。
  - ①フロントシートまわりの修理
  - ②センターコンソール付近の修理
  - ③カーステレオ等用品の取り付け
  - ④センターピラーまわりの修理

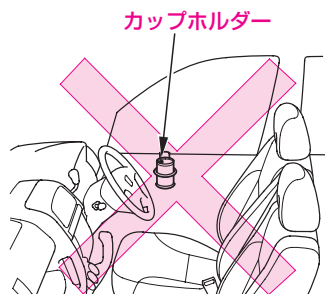

カップホルダー

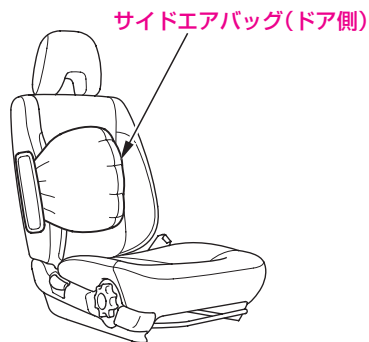

サイドエアバッグ(ドア側)

- サイドカーテンエアバッグシステム装備車は、グラブレールに物をかけないでください。

フロントガラス、ドアガラス、フロント、センター、クォーター、リヤの各ピラーまわりにアクセサリーなどを取り付けないでください。

また、カーゴスペースや座席に荷物を載せるときは、ドアガラス下端部の高さを越えないようにしてください。

- ・ サイドカーテンエアバッグが正常に機能しなくなります。
- ・ 作動時にこれらの物が飛ぶことがあります危険です。
- ・ 次の場合は、必ず、Honda販売店にご相談ください。
  - ① フロント、センター、クォーター、リヤの各ピラーまわりの修理
  - ② ルーフサイドまわりの修理
  - ③ センターコンソール付近の修理
  - ④ カーステレオ等用品の取り付け

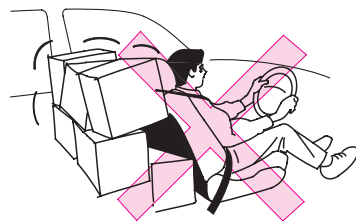
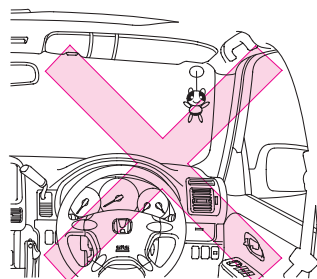
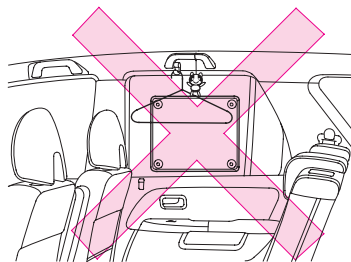



# 安全ドライブのための必読6ポイント

## 発進するときは、まわりの状況に十分注意して。

車の周りには運転席から見えないところ(死角)があります。発進するときは子供や障害物など車のまわりの状況に十分注意してください。

- 駐車後に発進するときは、車のまわりの安全確認を十分に行ってください。

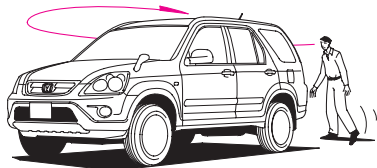

- 後退するときに十分な視界が得られない場合は、車から降りて後方を確認してください。

バックミラーでは確認しきれない死角(車の直後など)があります。

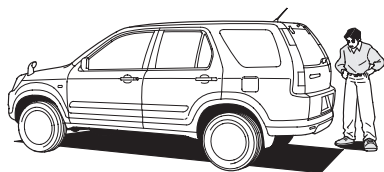

- 信号待ちなどの停車後に発進するときは、つねにまわりの状況に目を配り、安全確認を十分に行ってください。

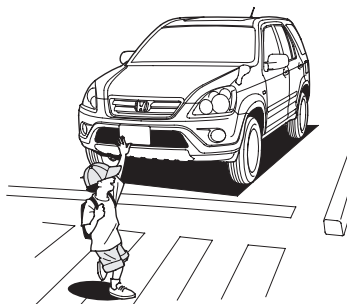



## 車を運転する前に

### ●各部の開閉

キー	34
ドアの施錠・解錠	36
ボンネット	40
テールゲート	42
ガラスハッチ	44
燃料補給口	46
パワーウィンドー	48
サンルーフ	50

### ●セキュリティシステム

イモビライザーシステムについて	52
セキュリティアラームシステムについて	53

### ●シートの調節

正しい運転姿勢	56
シートアレンジインデックス	58
フロントシート	60
リヤシート	62

### フラットシート

(前後席フラットモード)	66
カーゴスペースの作りかた	68

### ●ハンドル・バックミラーの調節

チルトステアリング	70
ルームミラー	71
ドアミラー	72
サイドアンダーミラー	75

### ●シートベルト

シートベルト	76
着用のしかた	82

### ●チャイルドシート固定装置

チャイルドシート固定機構 付きシートベルト	86
ISO FIX テザータイプチャイルド シート固定装置	88

# 1

# 各部の開閉

## キー

この車には、以下のキーが付いています。  
すべてのキーには、イモビライザー機能  
(車両盗難防止装置)が付いています。

イモビライザーシステムについて

→52ページ

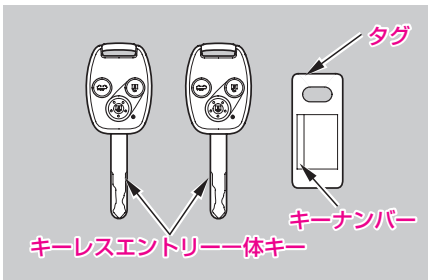

### 知識

- タグにはキーナンバーが表示してあります。キーを購入する際に必要となりますので、紛失しないように、キーとは別に車両以外の場所に大切に保管してください。
- キーを紛失したときや、追加したいときは、Honda販売店へご連絡ください。

## ●キーレスエントリー一体キー

キーは、エンジンの始動、停止のほか、すべてのドアとテールゲートの施錠・解錠、ガラスハッチの解錠に使えます。

キーレスエントリーでは、ドアとテールゲートの施錠・解錠、ガラスハッチの解錠ができます。

キーレスエントリー →38ページ

キーステールゲートオープナー

→42ページ

キーレスガラスハッチオープナー

→44ページ

 **アドバイス**

- キーレスエントリー一体キーには信号を発信するための精密な電子部品が組み込まれています。  
電子部品の故障を防ぐため、次のことをお守りください。
  - ・直射日光が当たるところ、高温、多湿になるところには置かないでください。
  - ・衝撃を与えないでください。
  - ・水にぬらさないでください。
  - ・分解しないでください。
  - ・火であぶったりしないでください。
- 電子部品が故障すると、エンジンの始動ができなくなったり、キーレスエントリーが正常に作動しなくなったりします。  
そのようなときは、Honda販売店にご連絡ください。

 **知識**

- キーレスエントリーは微弱電波を使用しているため、周囲の状況により作動範囲が変化することがあります。

## ドアの施錠・解錠

### ⚠ 注意

- 走行する前にすべてのドアが完全に閉まっていることを確認してください。完全に閉まっていないと、走行中にドアが開き思わぬ事故の原因になるおそれがあります。

### 🎓 知識

- ドアは不用意に開けると後続車などがぶつかることがあるので周囲の安全を確かめてから開けてください。
- 強風時にドアを開閉するときは、風にあおられないよう注意してください。
- 車から離れるときは、エンジンを止め、ドアを必ず施錠してください。  
また、車内の見えるところに、貴重品などを置かないようにしましょう。
- 運転席ドアの解錠・施錠に連動して、室内灯が点灯・消灯します。

室内灯 →216ページ

### ●車外から行う場合

キーを確実に差し込んで回します。運転席ドアを施錠(解錠)すると、他のすべてのドアとテールゲートも同時に施錠(解錠)します。

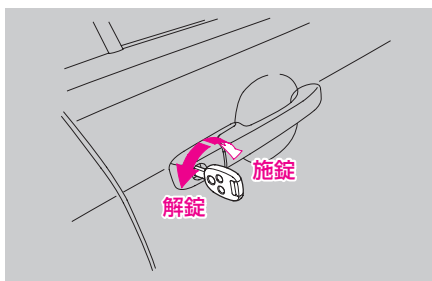

### ●車内から行う場合

スイッチまたはノブを矢印の方向に動かします。運転席ドア部のスイッチまたはノブを操作すればすべてのドアとテールゲートの施錠(解錠)ができます。

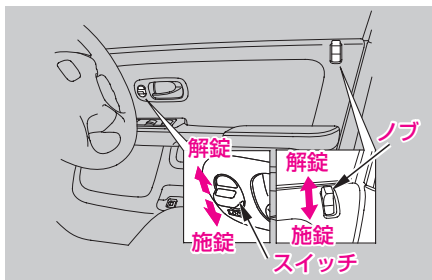



## ●キーを使わないで施錠する場合

### 知識

- キー閉じ込み防止のため、キーを持っていることを確認してから施錠しましょう。

### 運転席ドア

- ①ノブまたはスイッチを施錠の方向に動かします。

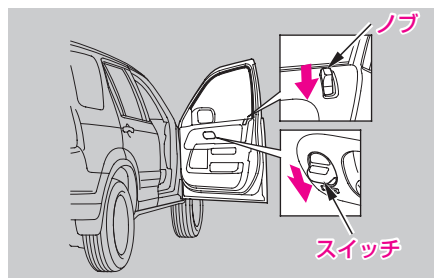

- ②ドアを閉めます。

運転席ドアを施錠すると、他のすべてのドアとテールゲートも同時に施錠されます。

#### ・キー閉じ込み防止装置

キーがエンジンスイッチに差し込まれたままだと、施錠できません。

### その他のドア

ノブを施錠の方向に動かしてドアを閉めます。

## ●キーレスエントリー

施錠ボタンを押すとすべてのドアとテールゲートが施錠され、解錠ボタンを押すと解錠されます。

キーレスエントリーで施錠・解錠を行うと、非常点滅表示灯が施錠時は1回、解錠時は2回点滅します。

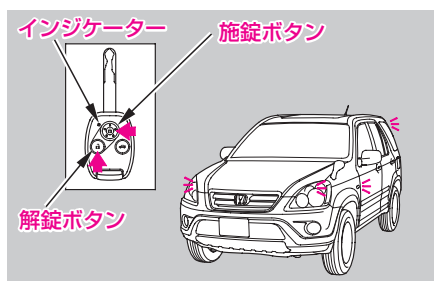

## 🚗 アドバイス

- キーレスエントリー—体キーには、精密な電子部品が組み込まれています。電子部品の故障を防ぐため、次のことをお守りください。
  - ・直射日光が当たるところ、高温、多湿になるところには置かないでください。
  - ・衝撃を与えないでください。
  - ・水にぬらさないでください。
  - ・分解しないでください。
  - ・火であぶったりしないでください。

## 🎓 知識

- 微弱電波を使用しているため、周囲の状況により作動範囲が変化することがあります。
- キーレスエントリーで解錠してから約30秒以内にドア、テールゲートを開けなかった場合は、自動的に再度施錠されます。
- 次の場合、キーレスエントリーは作動しません。
  - ・エンジンスイッチにキーが差し込まれているとき。
  - ・ドアまたはテールゲートが開いているとき。
- 車を離れるときは、ドアハンドルを引いて施錠されていることを確認してください。



作動距離が不安定になった場合は、電池の消耗が考えられますので早めに電池を交換してください。ボタンを押したときにインジケーターが点灯しない場合は電池が尽きました。電池を交換してください。

### 使用電池……………ボタン電池CR1616

電池交換の際は、破損などのおそれがあるため、Honda販売店での交換をおすすめします。

①ネジを外して、マイナスドライバーを使ってカバーを外します。

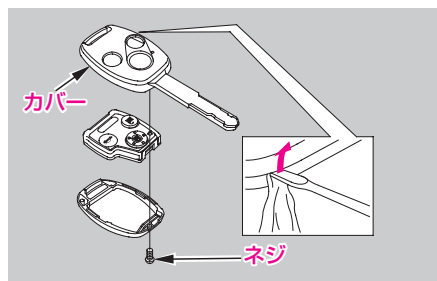

②ツメを引いてケースを外し、電池を交換します。

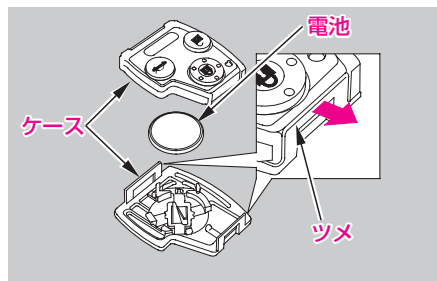

## ⚠️ 注意

- 電池および取り外した部品は、お子さまが飲み込まないように注意してください。  
飲み込むと、傷害を受けるおそれがあります。

## 🎓 知識

- 液漏れなどを防ぐため、電池の⊕極と⊖極は正しく取り付けてください。
- 電池交換の際は、ケースやカバーを確実に取り付けてください。確実に取り付けられていないと、耐水性能の低下や故障の原因となります。
- 電池はHonda販売店または時計店、カメラ店などでお求めください。



## ●チャイルドブローフ

ノブの位置に関係なく、後席ドアが車内から開かなくなります。お子さまを乗せるときなどにお使いください。

▼  
ツマミを施錠の位置にしてドアを閉めます。

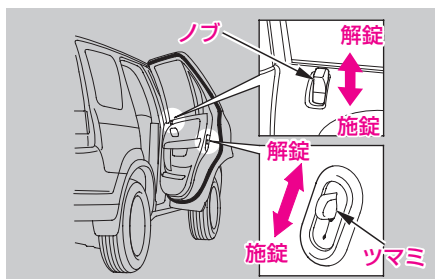

ドアを開く場合は、外側のドアハンドルで開けます。

### 🎓 知識

- 車内から開けたい場合は、ノブを解錠状態にして後席ウィンドーを下げ、窓から手を出して外側のドアハンドルを引いてください。

## ボンネット

### ●開けかた

- ①運転席足元のノブを引きます。

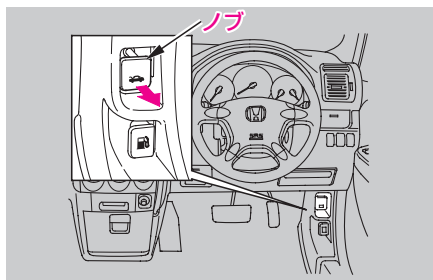

- ②ボンネット前部が少し浮き上がるので、レバーを押しながら開けます。

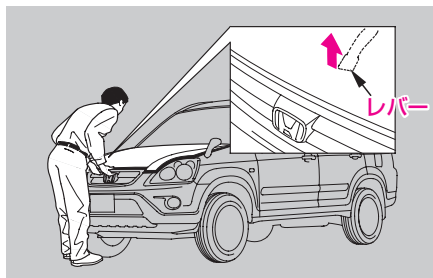

### 🎓 知識

- ワイパーアームを起こした状態でボンネットを開けないでください。ボンネットがワイパーに当たり、ボンネットやワイパーが損傷します。



③必ずステーを確実にかけ、固定します。

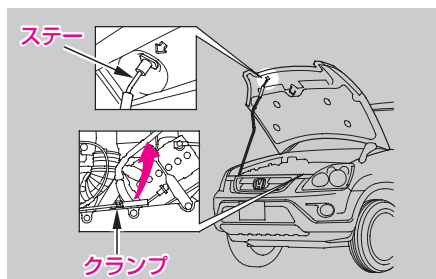

### ●閉めかた

ステーを外し、クランプに納めます。  
ボンネットを静かに下げ、手を離します。

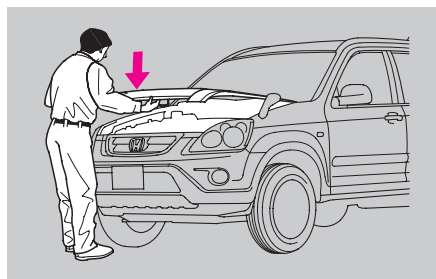

ボンネットが完全に閉まっていることを確認します。

### ⚠注意

- ボンネットを閉めるときは、手などをはさまないように注意してください。

### 🎓知識

- ボンネットを開けているときに、風にあおられてステーが外れることがあります。特に風の強いときは、ご注意ください。
- ボンネットが完全に閉まっていないうままに走行すると開くことがあります。走行前に必ず確認してください。

## テールゲート

### ●施錠・解錠

#### 車外から行う場合

キーを確実に差し込んで矢印の方向に回します。

運転席ドアを施錠(解錠)すると、他のすべてのドアとテールゲートも同時に施錠(解錠)します。

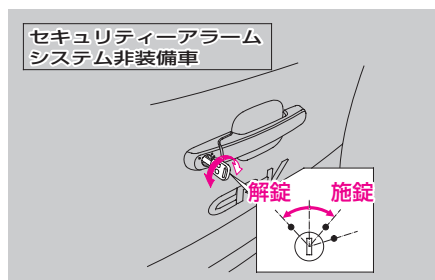
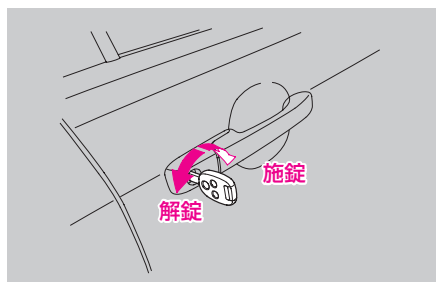

#### 車内から行う場合

運転席ドア部のスイッチまたはノブを操作すればすべてのドアとテールゲートの施錠(解錠)ができます。

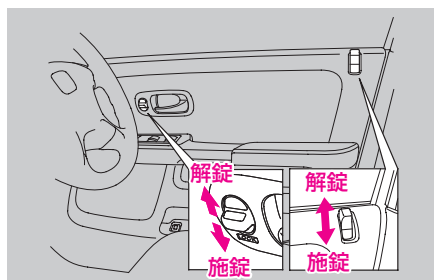

#### キーレステールゲートオープナー

キーレスエントリー一体キーを使ってテールゲートおよびドアの施錠・解錠ができます。

施錠ボタンを押すとすべてのドアとテールゲートが施錠され、解錠ボタンを押すと解錠されます。

キーレスエントリーで施錠・解錠を行うと、非常点滅表示灯が施錠時は1回、解錠時は2回点滅します。

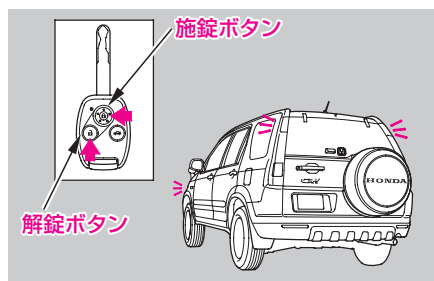

キーレスエントリー →38ページ



## ●開けかた

## ⚠注意

- テールゲートを開いたときに、後面方向指示器／後面非常点滅表示灯や尾灯などが、後方の車両から確認できないおそれがあります。道路上でテールゲートを開いて作業などを行う場合は、停止表示板などを設置してください。

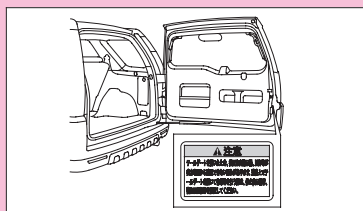

テールゲートを解錠してからハンドルを引き、静かに開けます。

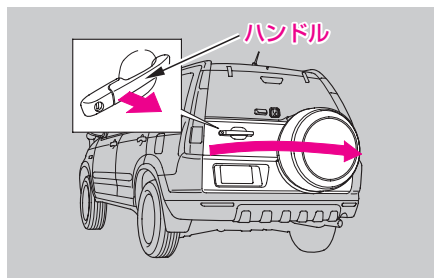

## ●閉めかた

テールゲートを静かに動かし、手で押さえつけるように閉めます。テールゲートが完全に閉まっていることを確認します。

## ⚠注意

- テールゲートを閉めるときは手などをはさまないように注意してください。
- エンジンをかけた状態で手荷物を出し入れするときは、排気管の後方に立たないでください。やけどなど思わぬけがをすることがあります。
- カーゴスペース内には人を乗せないでください。ブレーキや加速、衝突のときなどにけがをするおそれがあります。

## 🎓知識

- テールゲートを開けたまま走行しないでください。車内に排気ガスが侵入するおそれがあります。
- 風の強いときや坂道などでテールゲートを開けると急に開いたり閉まることがあります。安全のため、開閉は必ずゆっくり行ってください。
- テールゲートの破損を防ぐために、次のことに十分気をつけてください。
  - ・開いているテールゲートに寄りかかるなどの大きな力を加えないでください。
- ガラスハッチを開けたままテールゲートを開くときは、電柱など周囲の障害物に十分注意して開けてください。

## ガラスハッチ

### ●開けかた

#### 車外から行う場合

セキュリティアラームシステム  
非装備車

キーを矢印の方向に回すと、少し浮き上がるので静かに引き上げて開けます。  
いっぱいにかけてお使いください。

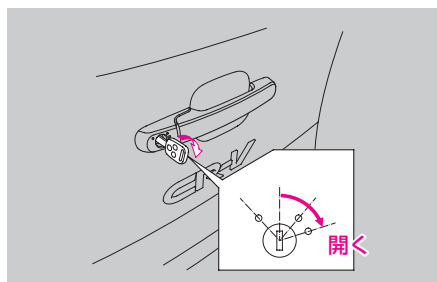

#### 車内から行う場合

運転席ドアにある解錠ボタン(ガラスハッチオープナー)を押すとガラスハッチが少し浮き上がるので静かに引き上げて開けます。

いっぱいにかけてお使いください。

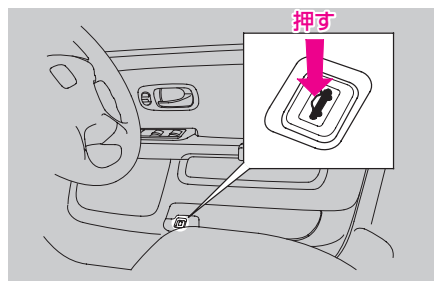

#### キーレスガラスハッチオープナー

キーレスエントリー一体キーを使って行います。

ボタンを約2秒間押し続けるとガラスハッチが少し浮き上がるので静かに引き上げて開けます。

いっぱいにかけてお使いください。

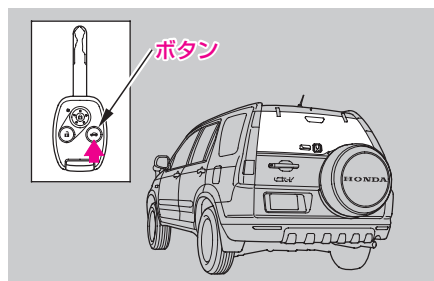



### ●閉めかた

ガラスハッチを静かに下げ、手で押さえつけるように閉めます。

ガラスハッチが完全に閉まっていることを確認します。

### ⚠注意

- ガラスハッチを閉めるときは手などをはさまないように注意してください。
- エンジンをかけた状態で手荷物を出し入れするときは、排気管の後方に立たないでください。やけどなど思わぬけがをすることがあります。

### 🎓知識

- ガラスハッチを開けたまま走行しないでください。  
車内に排気ガスが侵入するおそれがあります。
- テールゲートマウント  
スペアタイヤ装備車**  
ガラスハッチの破損を防ぐために、次のことに十分気をつけてください。
  - ・ガラスハッチは、スペアタイヤの上などに荷物等がないことを確認してから閉めてください。
- ガラスハッチを開けたままテールゲートを開くときは、電柱など周囲の障害物に十分注意して開けてください。
- ガラスハッチが開いているときにリヤガラスワイパーを操作しても作動しません。
- リヤガラスワイパー作動中にガラスハッチを開くと停止します。復帰するには、ガラスハッチを閉じてリヤガラスワイパースイッチを一旦“OFF”にしてから“ON”にしてください。

## 燃料補給口

燃料補給口は車の左側後方にあります。

指定燃料：無鉛レギュラーガソリン  
(無鉛ハイオクも使用可能)

タンク容量：58 ℓ

### アドバイス

- 必ず無鉛ガソリンを補給してください。補給するときは、無鉛ガソリンであることを確認してください。
- ・有鉛ガソリンを補給すると、触媒装置などを損ないます。
- ・高濃度アルコール含有燃料を補給すると、エンジンや燃料系などを損傷する原因となります。
- ・軽油や粗悪ガソリンを補給したり、不適切な燃料添加剤を使うと、エンジンなどに悪影響を与えます。

## ●燃料補給のしかた

### 警告

- 燃料補給時は火気厳禁です。燃料は引火しやすいため火災や爆発のおそれがあります。
  - ・エンジンは必ず止めてください。
  - ・タバコなどの火気を近づけないでください。
  - ・こぼれた燃料はすみやかに拭き取ってください。
  - ・燃料の取り扱いは、屋外で行ってください。
- 燃料補給作業は身体の静電気を除去してから行ってください。静電気の放電による火花により気化したガソリンに引火し、やけどを負うおそれがあります。

### 知識

- 車体や給油機などの金属部分に触れると、静電気を放電することができます。
- 燃料補給作業は、静電気を放電した人のみで行ってください。
- 燃料補給中に車内にもどったりすると再び帯電することがあります。再度、静電気を除去してください。
- ガソリンスタンド内に掲示されている注意事項を守ってください。



- ①運転席足元にあるフューエルリッドオープナーを引いてリッドを開けます。

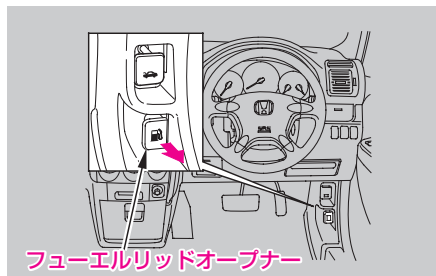

- ②フューエルキャップを開ける前に、身体の静電気除去を行います。  
③ツマミを持ってキャップをゆっくり回して開けます。

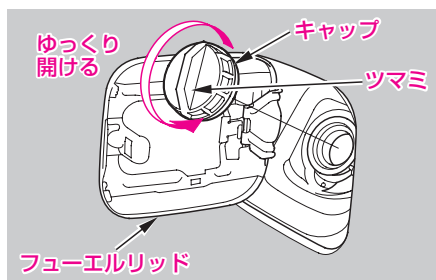

### ⚠ 注意

- キャップはゆっくり開けてください。急激に開けると燃料補給口より吹き返しが発生し、火災になるおそれがあります。

- ④給油ノズルを奥まで差し込んで補給します。燃料タンクが満タンになると給油ノズルの自動停止がはたらき、給油が停止します。

### ⚠ 注意

- 給油ノズルの自動停止後は、追加補給しないでください。気温などの変化により燃料があふれ、火災になるおそれがあります。

### 📖 知識

- 気温などの変化により燃料があふれないように、タンク容量に達すると燃料タンクに空間を残して給油ノズルの自動停止がはたらくようになっています。

- ⑤キャップを“カチッ”という音が2回以上するまで締め付けます。フューエルリッドは手で押さえつければ閉まります。

### ⚠ 注意

- キャップが確実に閉まっていることを確認してください。確実に閉まっていないと走行中に燃料がもれ、火災になるおそれがあります。



## パワーウィンドー

エンジンスイッチが“II”のとき、ウィンドーの開閉ができます。



開閉は、それぞれのドアにあるスイッチで操作します。

- ・運転席スイッチは、助手席および後席ウィンドーも操作できます。

### ●運転席ウィンドーの開閉

スイッチを軽く操作している間、作動します。

強く操作すると、自動で全開(全閉)します。

開けるとき…スイッチを押します。

閉めるとき…スイッチを引き上げます。

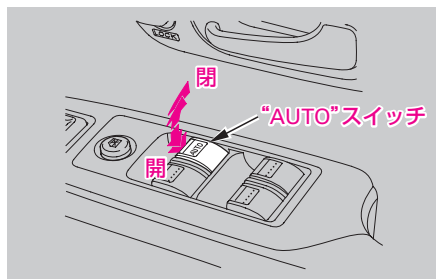

自動開閉中にウィンドーを停止させるときは、スイッチを作動方向とは逆へ軽く操作します。

### ●運転席以外のウィンドーの開閉

メインスイッチを“ON”にしてから、スイッチを操作します。

メインスイッチを押すごとに“ON” ↔ “OFF”が切り換わります。

スイッチを操作している間、作動します。

開けるとき…スイッチを押します。

閉めるとき…スイッチを引き上げます。

#### ・運転席ドアスイッチ

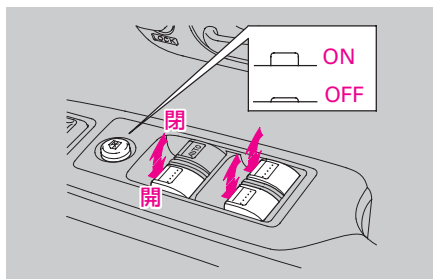

#### ・その他のドアスイッチ

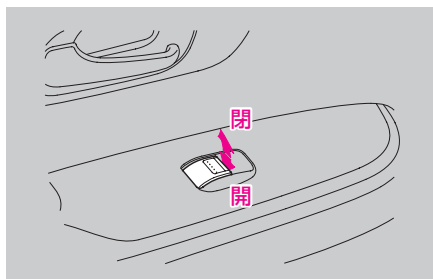

### 運転席以外のウィンドーを動かなくしたいとき(メインスイッチ)

メインスイッチを“OFF”にしておけば、運転席以外のウィンドーは作動しません。



### ⚠️ 警告

- パワーウィンドーを閉めるときは、手や顔などをはさまないようにしてください。

ドアガラスにはさまれて重大な傷害を受けるおそれがあります。

特にお子さまには気をつけてください。

### ⚠️ 注意

- 車から離れるときはキーを抜き、お子さまも一緒に連れて行ってください。

いたずらなど誤った操作をして思わぬ事故につながるおそれがあります。

### 🎓 知識

- ウィンドーの開閉はお子さまではなく大人が操作するようにしてください。
- 小さなお子さまが同乗しているときは、お子さまが誤って操作しないよう、メインスイッチを“OFF”にしておきましょう。

### ● はさみ込み防止機構(運転席のみ)

運転席ウィンドーを自動で閉じているときに、窓枠とドアガラスの間に異物のはさみ込みを検知するとはさみ込み防止機構が作動し、ドアガラスの上昇が停止して自動で下降します。

### ⚠️ 注意

- ウィンドーを確実に閉めるため、閉めきる直前の部分では、はさみ込みを検知できない領域があります。指などをはさまないように注意してください。

### 🎓 知識

- 故障などではさみ込み防止機構が作動してしまい、ウィンドーを自動で閉めることができなくなったときは、スイッチを軽く引き上げ続けると閉めることができます。
- 環境や走行条件による衝撃などで、はさみ込み防止機構が作動することがあります。
- バッテリーやヒューズを交換した場合は、オート作動ができなくなります。その場合は、エンジンを始動しドアガラスを一番下まで下げてから、スイッチを引き上げ続け、ウィンドーを閉め切った状態で、約1秒間スイッチを保持すると機能が復帰します。

## サンルーフ

タイプ別注文装備

### ●サンシェード(遮光板)

サンシェードは手動で開閉します。サンルーフを開けると同時に開きます。サンルーフが開いた状態ではサンシェードは全閉できません。

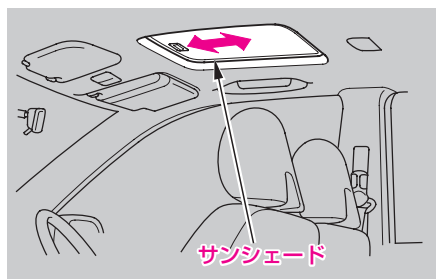

### 🎓 知識

- サンシェードは全開か全閉の位置で使ってください。途中で止めて使うと、走行中の振動で音が出ることがあります。

### ●開閉

エンジンスイッチが“II”のときサンルーフの開閉ができます。

### チルトアップ操作

チルトアップスイッチを押すと、サンルーフ後部が上がります(チルトアップ状態)。

サンルーフスイッチの上側(閉側)を押すと閉まります。

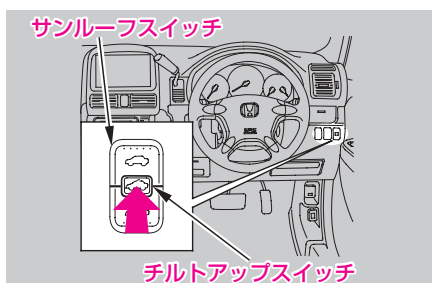

### 開閉操作

サンルーフスイッチを押している間、サンルーフが作動します。

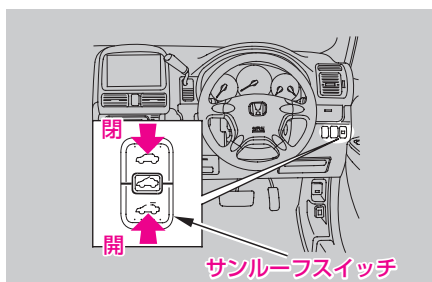



### ⚠️ 警告

- サンルーフを閉めるときは、手や顔などをはさまないようにしてください。  
サンルーフにはさまれて重大な傷害を受けるおそれがあります。特にお子さまには気をつけてください。

### ⚠️ 注意

- 走行中または一時停止時にルーフ開口部から手、物などを出さないでください。  
思わぬ障害物や急ブレーキをかけたときなどに事故につながるおそれがあります。

### 🚗 アドバイス

- サンルーフやルーフ開口部の縁に腰をかけたり荷物を乗せるなどの大きな力を加えないでください。  
サンルーフが破損するおそれがあります。
- 降雪時、厳寒時などには凍結することがあります。このような場合は故障の原因となるので作動させないでください。
- サンルーフが作動しないとき  
→274ページ

### 🎓 知識

- 車から離れるときや洗車のときは、サンルーフが完全に閉まっていることを確かめてください。
- 降雨後や洗車後はルーフ上の水を除去してから開けてください。また、積雪時にはルーフ上の雪を除去してから開けてください。室内に水や雪が入るおそれがあります。

# セキュリティーシステム

セキュリティー(盗難防止)システムは、イモビライザーシステムとセキュリティーアラームシステムにより、お車を盗難から守るための装置です。

## イモビライザーシステムについて

キーに信号を発信する電子部品があり、あらかじめ登録されたキーでないとエンジンの始動ができないようにしたシステムです。

### アドバイス

- システムを改造したりしないでください。  
エンジンシステムが故障するおそれがあります。

イモビライザーシステムは、車両とキーとの電子照合を行うとき、微弱な電波を使用しています。次のような場合、車両がキーからの信号を正確に受信できず、エンジンの始動ができないことがあります。

イモビライザーシステム表示灯

→101ページ

- ・ 近くに強い電波を発する設備があるとき。
- ・ キーグリップ部が金属物に触れたり覆われているとき

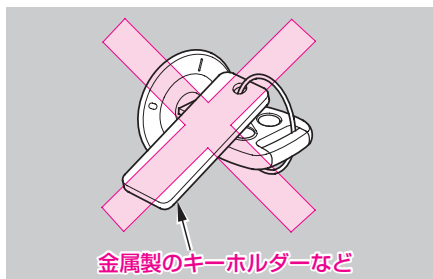

- ・ 他の車両のイモビライザーシステム用のキーが近くにあるとき。

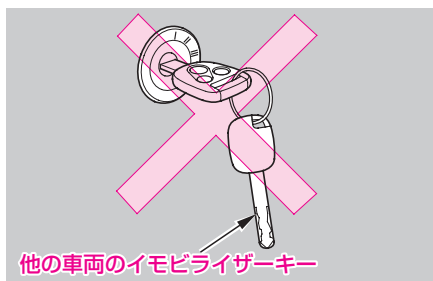



## セキュリティーアラームシステムについて

### タイプ別注文装備

このシステムは、キーあるいはキーレスエントリー用発信器を使わずにドア、テールゲート、ガラスハッチを開けたり、ボンネットを開けたりすると警報装置が作動し、ホーンを鳴らし、同時に非常点滅表示灯を点滅させます。

### ●警報装置について

警報装置は、セキュリティーアラームシステムがセットされているときに次のようなことのいずれかを行うと作動します。

- ドア、テールゲートまたはガラスハッチをキーあるいはキーレスエントリー用発信器を使わずに開けようとしたとき
- ボンネットをこじ開けようとしたとき
- エンジンスイッチを“II”にしたとき

警報装置が作動すると、ホーンが断続的に鳴り、非常点滅表示灯がすべて点滅します。

警報装置は、セキュリティーアラームシステムを止めるまで最大5分間作動します。(ホーンおよび非常点滅表示灯は1回の警報作動につき約30秒間作動し、その警報作動が最大10回行われます。)

### 警報装置の止めかた

キーあるいはキーレスエントリー用発信器でドアを解錠すればその時点で警報装置は止まります。

## ●セッットのしかた

次の操作がすべて行われると自動的にセキュリティアラームシステムがセットされます。

- ・エンジンスイッチを“0”にしてキーを抜く。
  - ・ボンネットを閉める。
  - ・すべてのドアとテールゲート、ガラスハッチを閉め、運転席ドアを施錠する。
- 上記がすべて行われると、メーター内にある作動表示灯が点滅を始めます。約15秒後に点滅間隔が変わり、セキュリティアラームシステムがセットされたことを知らせます。

作動表示灯は、セキュリティアラームシステムがセットされている間は、点滅を続けます。

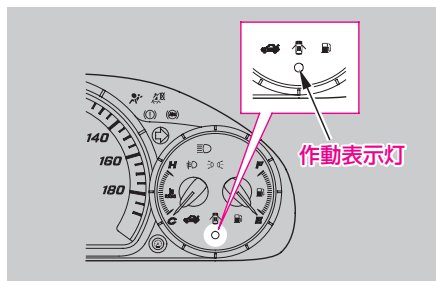

セットを解除するときは、キーあるいはキーレスエントリー用発信器で解錠します。作動表示灯が消灯し、セットが解除されたことを知らせます。

## 🎓 知識

- 車から離れるときは、セキュリティアラームシステムがセットされ、作動していることを作動表示灯で確認してください。
- ボンネット、ドア、テールゲート、ガラスハッチのすべてが完全に閉まっていないと、セキュリティアラームシステムはセットされません。
- 車内に人が乗っている状態またはウィンドーやサンルーフが開いた状態でもセキュリティアラームシステムは作動します。警報装置の思わぬ作動を防ぐため、人が乗っている状態またはウィンドーやサンルーフが開いた状態ではセキュリティアラームシステムをセットしないでください。



### 知識

- セキュリティーアラームシステムをセットしたあとに、バッテリーあがりなどでバッテリーの充電・交換をする際は、警報装置が作動する場合がありますので、キーあるいはキーレスエントリー用発信器でドアを解錠し、セキュリティーアラームシステムを解除してください。
- セキュリティーアラームシステムをセットしたあとでも、運転席ドアやキーレスエントリー用発信器のガラスハッチオープナーを使ってガラスハッチを開けたときは、警報装置は作動しません。

ガラスハッチ →44ページ



# シートの調節

## 正しい運転姿勢

運転者は正しい運転姿勢がとれるようにシートを調節します。

正しい運転姿勢とは、シートに深く腰かけた状態で、背もたれから背を離すことなくペダルを十分に踏み込み、ハンドルが楽に操作できる姿勢をいいます。

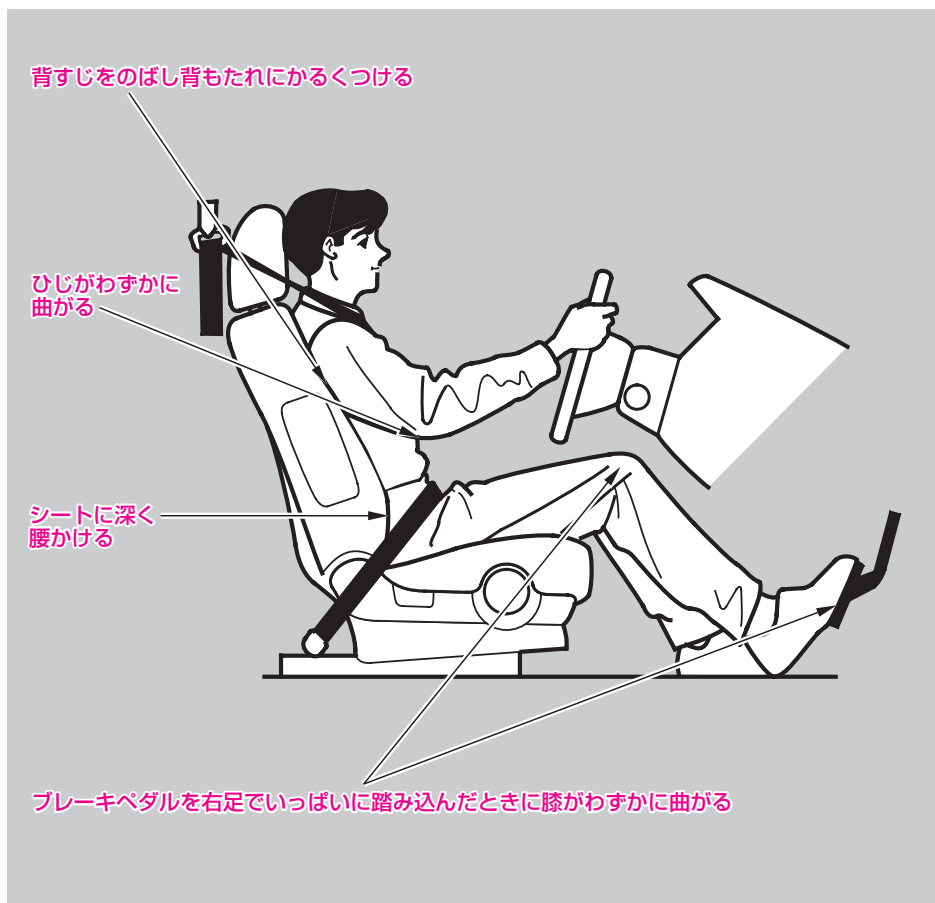

同乗者も、シートに深く腰かけ、背もたれから背を離さないようにしてください。

助手席同乗者はインストルメントパネルに顔や胸が必要以上に近づかないように、シートを後ろに下げます。



### ⚠ 警告

- シートに深く腰かけてください。また、背もたれは必要以上に倒さないでください。寝そべった姿勢では、衝突したときなどにシートベルトの下に滑り込んだりして、重大な傷害を受けるおそれがあります。
- SRSエアバッグに必要以上に近づくと、SRSエアバッグが膨らむ際、強い衝撃を受け、重大な傷害を受けるおそれがあります。
  - ・ 運転者は正しい運転姿勢がとれる範囲で、シートを後ろに下げてください。
  - ・ 助手席同乗者はインストルメントパネルに近づかないように、シートを後ろに下げてください。

### ⚠ 注意

- 走行中に調節するとシートが必要以上に動くことがあり、思わぬ事故につながるおそれがあります。調節は走行する前に行い、シートを前後にゆすって確実に固定されていることを確認してください。
- 背もたれと背中の中にクッションなどをいれないでください。正しい運転姿勢がとれないばかりか、シートベルトなどの効果が十分に発揮されないおそれがあります。
- シートを操作するときは、操作する人やまわりの人の手や足などをはさまないように十分注意してください。
- シートアンダーボックス以外のシートの下に物を置かないでください。物がはさまってシートが固定されず思わぬ事故につながるおそれがあります。

## シートアレンジインデックス

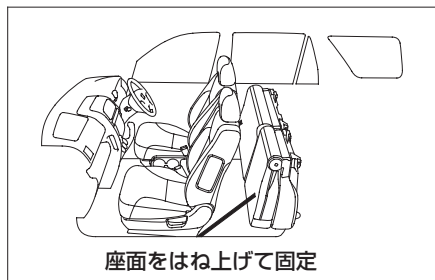
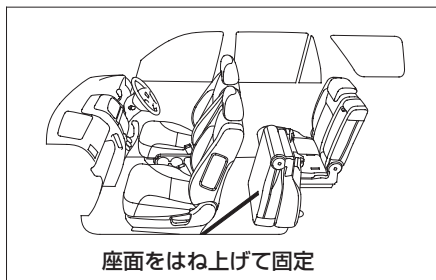
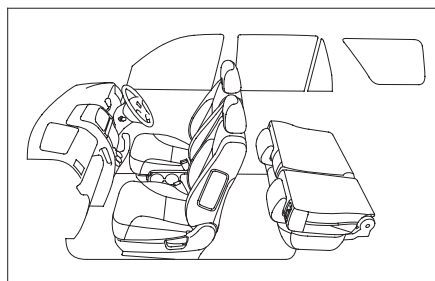
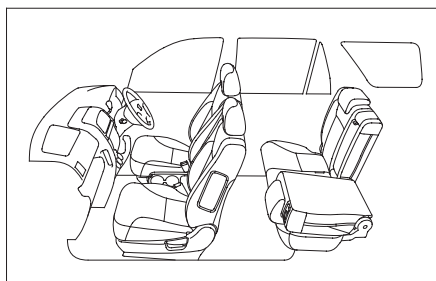
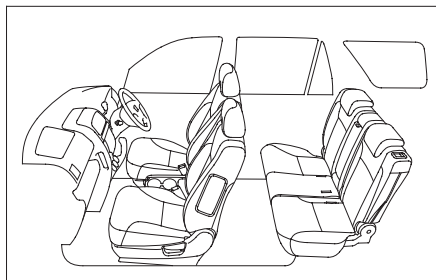



---

フロントシート	60
リヤシート	62
フラットシート(前後席フラットモード)	66
カーゴスペースの作りかた	68

## フロントシート

### ●前後位置の調節



### ●背もたれの調節

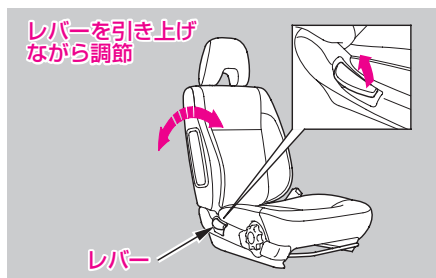

### ●高さの調節(運転席のみ)

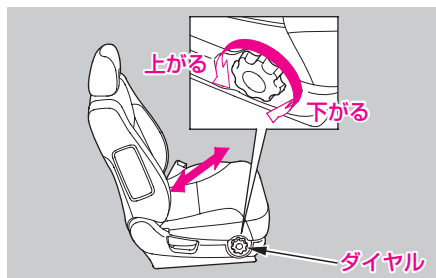

### ●ヘッドレストの調節

走行する前に耳とヘッドレストの中心が同じ高さになるように調節し、確実に固定します。

背が高い人は、固定できる範囲で一番高い位置にしてお使いください。

高くするときは、ヘッドレストを持ち上げます。

低くするときはノブを押しながらヘッドレストを下げます。

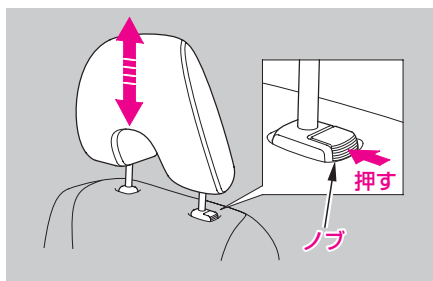

### ⚠ 警告

- ヘッドレストを外した状態で走行しないでください。また、固定できる高さを越えて使わないでください。衝突のときなどに重大な傷害を受けるおそれがあります。走行前に必ず正しい位置に調節してください。



### ●アームレスト

前に倒して使います。

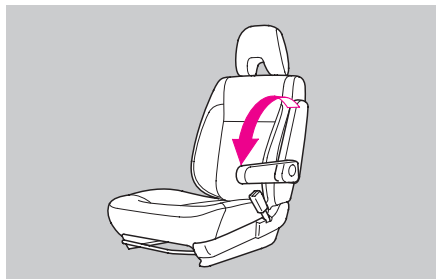

### ⚠注意

- シートベルト着用時にアームレストに引っかけると、万一のときシートベルトの機能が発揮できないことがあります。シートベルトは正しく着用してください。

### 🚗アドバイス

- アームレストに腰をかけたたり荷物をのせるなどの大きな力を加えないでください。アームレストが破損するおそれがあります。

## リヤシート

### ●前後位置の調節

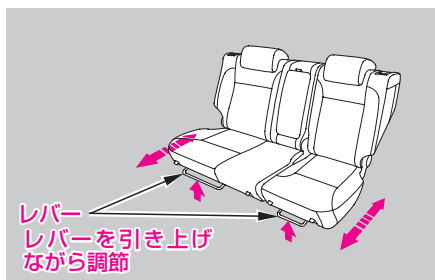

片側ずつ独立して行えます。

### ●背もたれの調節

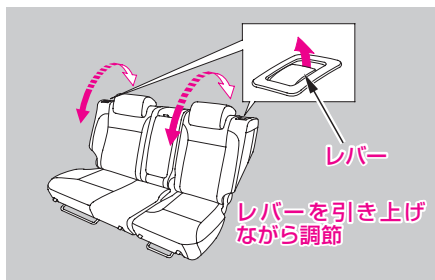

片側ずつ独立して行えます。

### ●ヘッドレスト

後席に乗車するときは、走行する前にヘッドレストを引き上げて、確実に固定します。

下げるときは、ノブを押しながらヘッドレストを下げます。

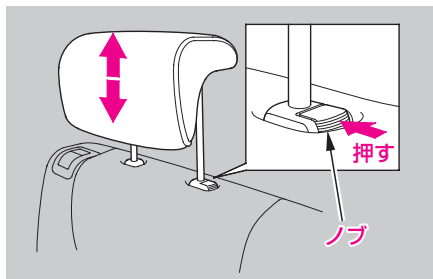

### ⚠ 警告

- 後席に乗車するときは、ヘッドレストを下げた状態で走行しないでください。また、固定できる高さを越えて使わないでください。衝突のときなどに重大な傷害を受けるおそれがあります。走行前に必ず引き上げてください。



### ●アームレスト

前に倒して使用します。

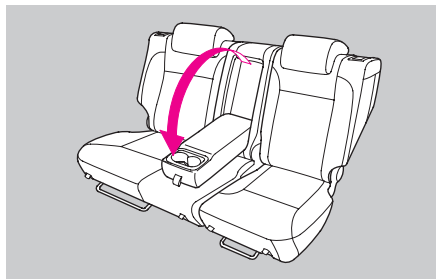

### アドバイス

- アームレストに腰をかけたり荷物をのせるなどの大きな力を加えないでください。アームレストが破損するおそれがあります。



●座面をはね上げて固定するとき

①リヤシートを後方いっぱいに動かします。

リヤシート前後位置の調節 →62ページ

②ヘッドレストを一番下に下げます。

リヤシートのヘッドレストの調節

→62ページ

③レバーを引き上げながら背もたれを前に倒して固定します。

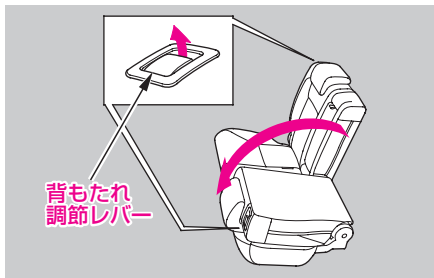

④ストラップを引いてシートを前へ起こします。

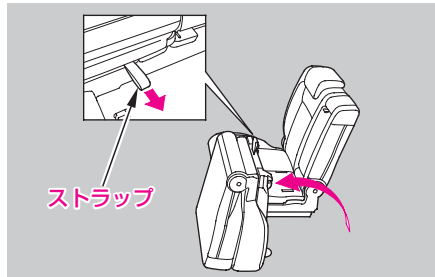

⑤背もたれに収納されている固定ストラップを引き出します。

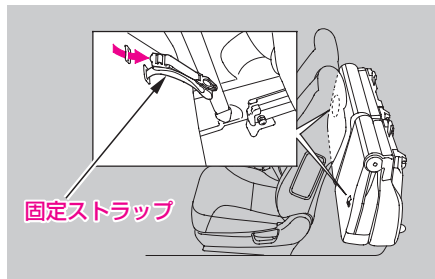



- ⑥フロントシートの下部にあるピンに固定ストラップのフックをかけます。

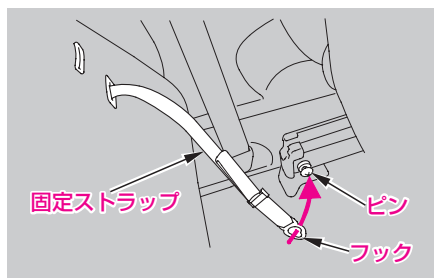

- ⑦固定ストラップの長さをフックが外れないように注意しながら調節し、たるみをなくします。  
シートを前後にゆすって確実に固定されていることを確認します。

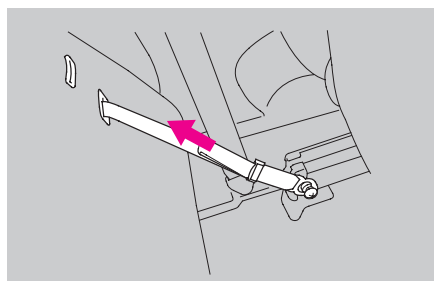

### ●元に戻すとき

- ①固定ストラップをゆるめて、フックをピンからはずします。
- ②シートを元の位置に倒します。
- ③固定ストラップを収納します。
- ④背もたれ調節レバーを引き上げて、背もたれを起こします。  
シートを前後にゆすって確実に固定されていることを確認します。

### ⚠注意

- 倒した背もたれの上やカーゴルーム内には人を乗せて走行しないでください。  
ブレーキや加速、衝突のときなどにけがをするおそれがあります。

### 🎓知識

- 背もたれを起こすときは、シートベルトを背もたれではさみ込まないようにしましょう。はさまれると正しく着用できません。
- 背もたれを起こしたときは、背もたれを前後にゆすって確実に固定されていることを確認してください。

## フラットシート (前後席フラットモード)

フロントシートの背もたれを倒すと、リヤシートとフラットな状態にできます。片側ずつ独立して行えます。

- ▼
- ①ノブを押して、フロントシートのヘッドレストを外します。

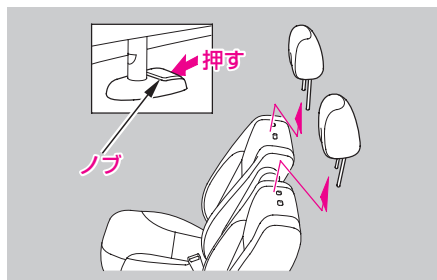

- ②前後位置調節レバーを引き上げながらフロントシートを前方いっぱいに動かします。

フロントシート前後位置の調節

→60ページ

- ③前後位置調節レバーを引き上げながら、リヤシートを後方いっぱいに動かします。

リヤシート前後位置の調節

→62ページ

- ④背もたれ調節レバーを引き上げながら背もたれを後ろに倒して固定します。

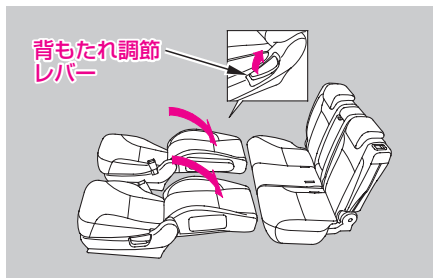

- ⑤前後位置調節レバーを引き上げながらフロントシートを後方に動かし、リヤシートとのすき間をなくします。

- ⑥リヤシートの背もたれ調節レバーを引き上げながら、背もたれを後ろへ倒して固定します。

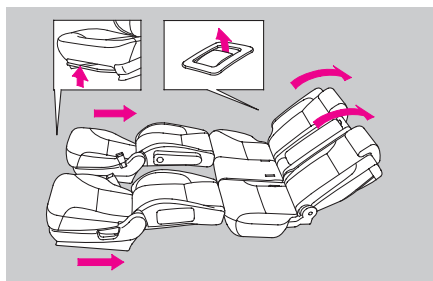

元に戻すときは逆の手順で行います。



## ⚠️ 注意

- フラットな状態で、人や荷物などを乗せたまま走行しないでください。  
ブレーキをかけたときなどに、思わぬ事故につながるおそれがあります。
- フラットな状態で、シートの上を走り回らないでください。  
また、シートの上を移動するときは、シートの中央を踏んでゆっくと移動してください。  
シートの端を踏むと足を踏み外すおそれがあります。
- アームレストは収納してください。  
つまずいたり、足を踏み外すおそれがあります。
- 操作するときは、手や足などをはさまないように十分注意してください。
- 背もたれが急に戻り、顔などにけがをするおそれがあります。背もたれを起こすときは、必ず背もたれに手を添えて操作してください。

## 🎓 知識

- フラットにしたときや元に戻したときは、シートを前後にゆすって確実に固定されていることを確認してください。
- フラットシート使用時にシートベルト、バックルを収納しておくことで快適に使用できます。

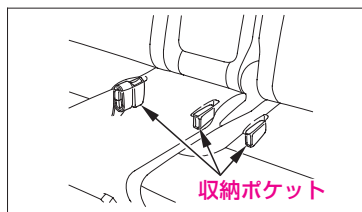

## カーゴスペースの作りかた

リヤシートの背もたれを倒すとカーゴスペースを広くすることができます。リヤシートの座面をはね上げて固定すると、さらに広いスペースがとれます。

### ⚠ 注意

- 倒した背もたれの上やカーゴスペースには人を乗せて走行しないでください。ブレーキや加速、衝突のときなどにけがをするおそれがあります。
- 操作するときは、手や足などをはさまないように十分注意してください。

### 🎓 知識

- 走行中動きやすい物を床にそのまま置かないでください。

①リヤシートを後方いっぱいに動かします。

リヤシート前後位置の調節 →62ページ

②リヤシートの背もたれを倒して固定し、リヤシートの座面をはね上げて固定します。

リヤシートの座面をはね上げて固定するとき →64ページ



リヤシートは必要に応じて片側ずつ独立して折りたたむことができます。

### 🎓 知識

- シートを元に戻したときは、シートを前後にゆすって確実に固定されていることを確認してください。



# ハンドル・バックミラーの調節

## チルトステアリング

ハンドルの高さを適切な位置に変えることができます。



レバーを押し下げ、ハンドルの高さを適切な位置にして、レバーを元の位置まで確実に引き上げて固定します。

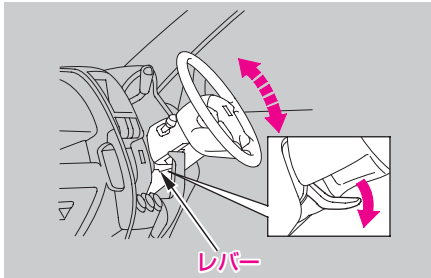

## ⚠ 注意

- 走行中に調節するとハンドルが必要以上に動くことがあり、思わぬ事故につながるおそれがあります。調節は走行する前に行い、ハンドルに上下方向の力を加え固定されていることを確認してください。



## ルームミラー

### 知識

- 走行中はミラーの調節を行わないでください。

### ●防眩式ルームミラー

夜間走行時、後続車のライトがまぶしいときにライトの反射を弱くできます。



ノブを動かして切り換えます。



角度調節はノブを昼間の位置にして行ってください。



## ドアミラー

### 知識

- ミラーを格納したまま走行しないでください。また、走行中はミラーの調節を行わないでください。
- ミラーを格納するときは、周囲の人の手などをはさまないようにしてください。

### ●格納のしかた

エンジンスイッチが“II”のとき、スイッチで左右のミラーをたたむことができます。



格納スイッチを押すごとに“ON” ↔ “OFF”が切り換わります。

	格納スイッチの状態	ミラーの状態
ON		
OFF		

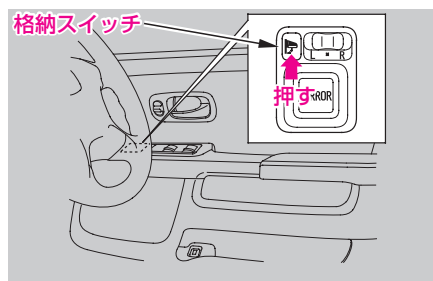

エンジンスイッチが“0”または“1”のときは手で操作ができます。

### 知識

- 次の場合は手で操作しても、ミラーは自動的に格納スイッチの状態に戻ります。
  - ・エンジンスイッチが“II”のとき
  - ・手で操作したあとにエンジンスイッチを“II”にしたとき



### ●角度調節のしかた

エンジンスイッチが“II”のときスイッチを操作すると、ミラーの角度調節ができます。

- ①左右切り換えスイッチを調節したい方に動かします。

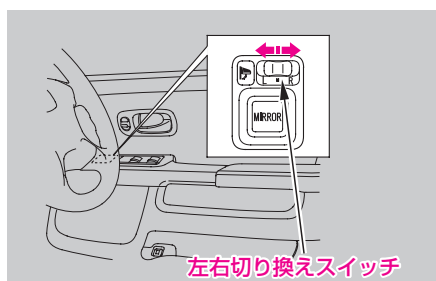

左右切り換えスイッチ

- ②調節スイッチで角度を調節します。

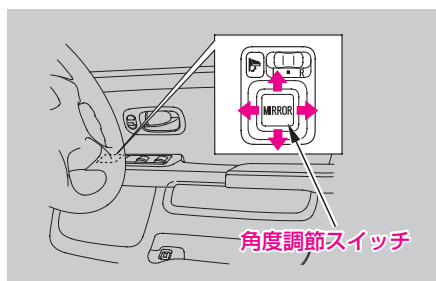

角度調節スイッチ

直接手で鏡面を動かして角度を調節することもできます。

### ●ヒートドドアミラー

ヒートドドアミラースイッチ(リヤデフロスタースイッチ兼用)を押すとミラーが暖められ曇りが取れます。

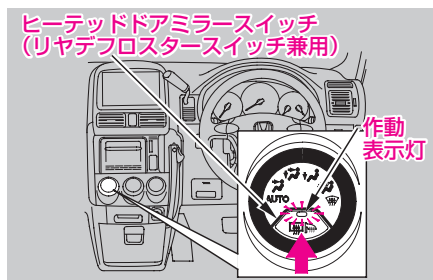

エンジンスイッチが“II”のとき、スイッチを押すと“ON”になり、同時に作動表示灯が点灯します。もう一度スイッチを押すと“OFF”になり、作動表示灯は消灯します。

### ◆知識

- ヒートドドアミラースイッチを押すと、リヤガラスの曇り取りも同時に機能します。

リヤデフロスター →122ページ

- この装置は消費電力が大きいので曇りが取れたら“OFF”にしてください。また、エンジンの回転が低いとき長時間使わないでください。バッテリー容量が低下し、エンジン始動に影響することがあります。

## ●アクアクリンミラー (親水ミラー)

ミラー表面には、付着した雨滴を膜のように広げる親水効果を持つコーティングをほどこしており、雨天時などにおける後方視認性を向上させます。

ミラー表面に汚れなどが付着して親水効果が低くなったときは、水道水をかけて洗い流し、太陽光を当てることにより効果が回復します。

親水効果を早く回復させたいとき

→283ページ

## アドバイス

- フロントドアガラスに撥水剤やボディにワックスを塗布するときは、ミラー表面に撥水剤やワックスが付着しないようにドアミラーを布などで覆ってください。  
ミラー表面にこれらの物が付着すると親水効果を失います。
- ミラー表面が凍結しているときは、ヒートドドアミラースイッチを“ON”にするか、温水や水道水を使って溶かしてください。解氷剤を使ったり、プラスチックの板を使って削り落とすと、ミラー表面に傷が付き、親水効果を失います。
- 砂の付いた布や油膜取り剤(コンパウンドなど)でミラー表面をこすらないでください。  
ミラー表面に傷が付き、親水効果を失います。

## 知識

- 汚れや水滴を拭き取るときは、きれいな布で拭き取ってください。
- 水洗いでミラーの汚れが落ちない場合は、家庭用中性洗剤を使って柔らかい布でミラー表面を拭き取ることで回復できます。
- 次のようなときは、一時的に親水効果が低下しますが異常ではありません。親水効果は数日間の日射で回復します。

- ・素手でミラーに触れたり油のついた布などでミラー表面を拭き取ったとき。
- ・自動洗濯機のワックスがミラー表面に付着したとき。
- ・長期間、地下駐車場など日の当たらないところに駐車したとき。

親水効果を早く回復

させたいとき →283ページ

- 自動洗濯機で洗車するときは、ミラー表面に洗剤やワックスが付着しないようドアミラーを格納してください。

格納のしかた →72ページ



## サイドアンダーミラー

停車時や発進前などに車両左側助手席付近を確認するときに役立ちます。

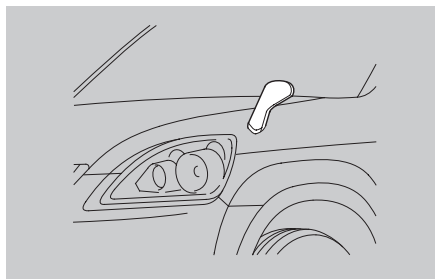

### 知識

- 後方の確認は直接確認するか、ルームミラーやドアミラーなどで十分に行ってください。
- サイドアンダーミラーの角度調節はできません。

# シートベルト

## シートベルト

シートベルトは、車を運転するまえに運転者は正しい運転姿勢で着用し、同乗者にも必ず着用させてください。

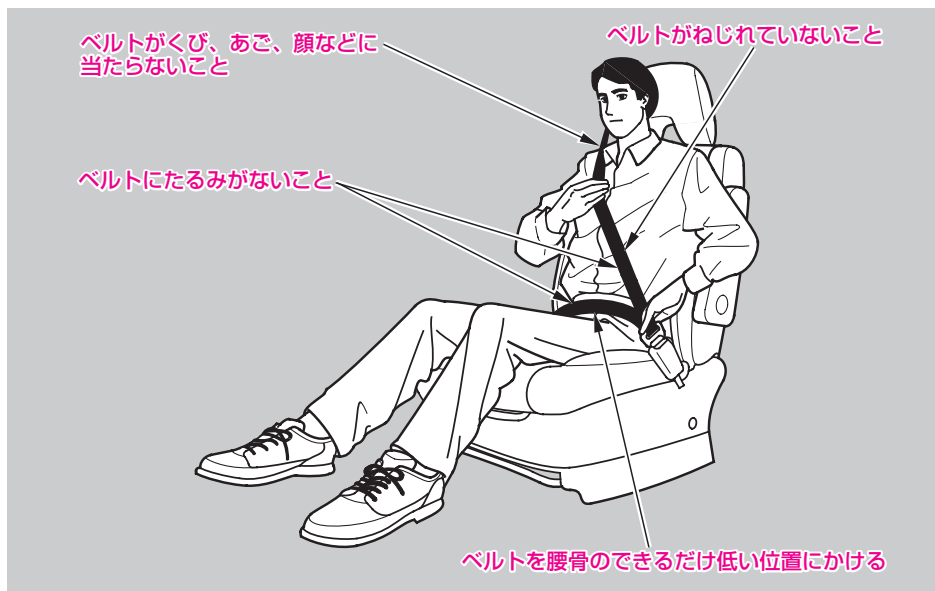

### ⚠ 警告

- シートベルトは全員が着用してください。  
着用しないと、衝突したときなどに重大な傷害を受けたり死亡することがあります。
- シートに深く腰かけてください。また、背もたれは必要以上に倒さないでください。  
寝そべった姿勢では、衝突したときなどにシートベルトの下に滑り込んだりして、重大な傷害を受けるおそれがあります。
- お子さまにもシートベルトを着用させるか、チャイルドシートをお使いください。  
お子さまを抱いていても、衝突したときなどに支えることができず、お子さまが重大な傷害を受けたり死亡するおそれがあります。



## ⚠️ 注意

- シートベルトを正しく着用していないと本来の機能をはたさず、衝突のときなどにけがをするおそれがあります。
  - 腰部のベルトは必ず腰骨のできるだけ低い位置にぴったり着用してください。ベルトが腰骨からずれていると腹部などに強い圧迫を受けます。
  - ベルトはねじれがないように着用してください。ねじれがあるとベルトの幅が狭くなり、局部的に強い力がかかります。
  - ベルトがくび、あご、顔などに当たらないように着用してください。
  - 一本のベルトを二人以上で使用しないでください。
  - 三点式シートベルトは腕の下に通して着用しないでください。ベルトが肩に十分かかっていないと前方に投げ出されるおそれがあります。
  - ベルトにはクリップや洗たくばさみなどでたるみをつけないでください。
- 妊娠中のかたや疾患のあるかたもシートベルトを着用してください。ただし、万一のとき腹部、胸部、肩部などに圧迫を受けることがありますので、医師に確認してください。
  - 妊娠中のかたは、三点式シートベルトを使用してください。
  - 妊娠中のかたは、ベルトを着用するときは、腰部のベルトを腹部からさけて腰骨のできるだけ低い位置にかかるようにして身体に密着させてください。また、肩部のベルトは腹部からさけて胸部にかかるようにしてください。

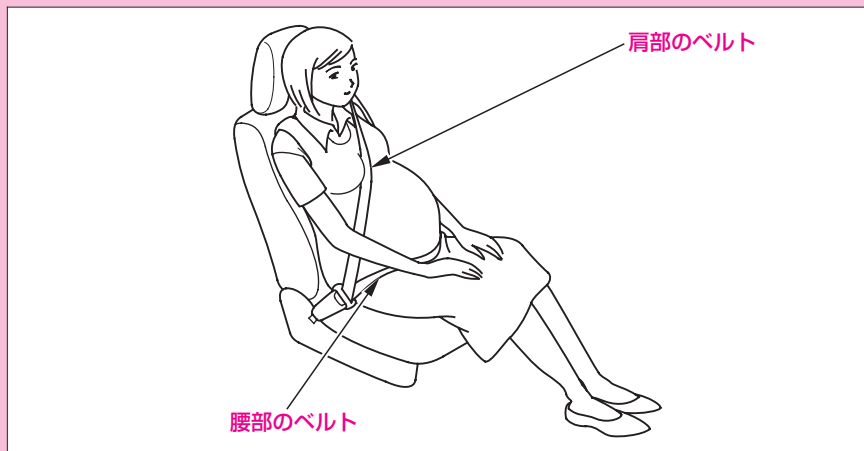

---

## ●シートベルトの種類

シート		シートベルトの種類
フロントシート		ELR付三点式シートベルト
リヤシート	左右	ELR・ALR付三点式シートベルト
	中央	マニュアル二点式シートベルト

### ELR付三点式シートベルト：

体の動きにあわせて伸縮し、強い衝撃を受けるとベルトが自動的にロックします。

### ELR・ALR付三点式シートベルト：

通常はELRシートベルトとして機能します。

ALRはチャイルドシートを固定する機構です。

チャイルドシート固定機構付きシートベルト →86ページ



## ●三点式シートベルト

### シートベルトリマインダー (非着用警報装置)

エンジンスイッチを“II”にすると、運転席シートベルトを着用するまでシートベルトリマインダーが作動し、メーター内のシートベルト非着用警告灯が点灯し続けます。

また、エンジンスイッチを“II”にしたときや走行したときは、運転席シートベルトを着用するまで、数秒間ブザーが鳴ります。(ブザーが鳴っている間は、警告灯が点滅します。)

#### 知識

- 運転席シートベルトを着用していない場合でも、停車すると、ブザーは止まります。また、走行しているときでも、一定回数を超えるとブザーは止まります。
- セレクトレバーをⅡに入れたときは、後退位置警報装置のチャイムが鳴り、シートベルト警告ブザーは鳴りません。

### チャイルドシート固定機構付きシートベルト(後席外側2座席)

→86ページ

#### 知識

- 後席シートベルトを着用した状態で上体を大きく動かしたときに、シートベルトがすべて引き出されてチャイルドシート固定機構が作動することがあります。このときは、チャイルドシート固定機構を解除してから再度シートベルトを着用してください。

解除のしかた →87ページ

### シートベルトプリテンショナー (前席のみ)

→166ページ

## ●二点式シートベルト

体にあわせてベルトの長さを調節します。



### ●お子さまを乗せるときは

お子さまは、後席に乗せシートベルトを着用させてください。

ただし、装備されているシートベルトは大人用ですので、ベルトがくびやあごに当たる場合や腰骨にかからない場合は、幼児用シートや学童用シートを使用してください。シートベルトをそのまま使うと、衝突のときに腹部などに強い圧迫を受けるおそれがあります。

また、ひとりですわることのできない小さなお子さまは乳児用シートを使用してください。

お子さまを後席に乗せることができなく、やむをえず助手席に乗せるときは、一番大きなお子さまを乗せてください。



### ⚠警告

- 助手席には乳児用シートを取り付けしないでください。また、幼児用シートを後ろ向きに取り付けしないでください。SRSエアバッグが膨らむ際、乳児用シートや、幼児用シートの背面に強い衝撃を受け、重大な傷害を受けたり、死亡するおそれがあります。

また、やむをえず幼児用シートを前向きに取り付ける場合は、SRSエアバッグから遠ざけるため、シートを一番後ろに下げてください。

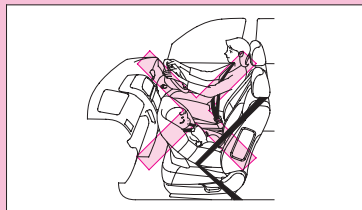



## 知識

- 乳児用シート、幼児用シート、学童用シートは、お子さまの体重や身長によりお使いになれるタイプや取り付け方法が異なります。
- ISO FIX対応以外のチャイルドシートは、シート形状などにより、チャイルドシートを正しく取り付けできない席があります。このようなときは、他の席で試してください。または、この車に合ったチャイルドシートを使用してください。
- ISO FIXテザータイプのチャイルドシートは、固定専用バーとテザーアンカーを用いて固定します。テザーアンカーにテザーストラップを結合することにより、チャイルドシートを確実に固定することができます。  
チャイルドシートを前向きに取り付けるときは、このバーとテザーアンカーを用いて固定します。  
後ろ向きに取り付けるときは、テザーアンカーは使用しません。
- ISO FIXテザータイプのチャイルドシートは、シートベルトで固定する必要はありません。

ISO FIXテザータイプチャイルドシート固定装置 →88ページ

Honda純正品のチャイルドシートをご用意しています。ご購入、ご使用に際してはHonda販売店にご相談ください。

### 《選択の目安》

詳しくはチャイルドシートに付属の取扱説明書をご覧ください。

#### ISO FIXタイプを除く

	体重(kg)	参考身長(cm)	参考年令
乳児用 (ベビー) シート	～10	～75	～12か月
幼児用 (チャイルド) シート	9～18	70～100	9か月～4才
学童用 (ジュニア) シート	15～32	100～135	4才～10才

#### ISO FIXテザータイプ

	体重(kg)	参考身長(cm)	参考年令
乳児用 (ベビー) シート	～9	～70	～9か月
幼児用 (チャイルド) シート	9～18	70～100	9か月～4才

## ●シートベルトの取り扱い、手入れ

- ベルトを着用した状態で万一、事故にあった場合は機能を損なっている可能性があるため、ベルト一式を交換してください。

前席シートベルトは、前席に乗員がいなくても、SRSエアバッグが作動するような事故にあった場合は、プリテンショナーも作動するため、ベルト一式を交換してください。

また、ベルトにほつれ、すりきれ、破れなどができたときも交換してください。

- シートベルトを十分に機能させるために、バックルおよび自動巻き取り装置の内部に異物を入れないようにしてください。
- ベルトが汚れた場合は、中性洗剤を溶かしたぬるま湯に布をひたしてふき取り乾かしてください。薬剤を使ったり漂白や染色は絶対しないでください。ベルトを弱めます。

## 着用のしかた

### ●三点式シートベルト

- ①正しい運転姿勢でシートにすわります。  
(→56ページ)
- ②タングプレートをつかみ、ゆっくり引き出します。



- ③ベルトにねじれがないようにし、タングプレートをバックルの中へ“カチリ”と音がするまで差し込みます。

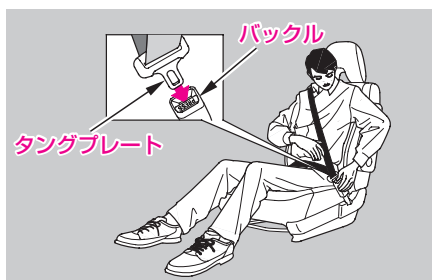

- ④ベルトがねじれたり、引っかかったりしていないかを確認します。



- ⑤ベルトを腰骨のできるだけ低い位置にかかるとように引き、たるみがないように身体に密着させます。



- ⑥外すときはバックルの“PRESS”ボタンを押します。

ベルトが自動的に収納されますので、ひっかかったり、ねじれたりしていないかを確認します。



### ショルダーアンカーの高さ調節 (前席のみ)

座高に合わせて、ショルダーアンカーの高さを調節できます。

通常はベルトが肩から外れないように最上段で使いますが、ベルトがくびに当たるときは、一段ずつ下げて調節してください。

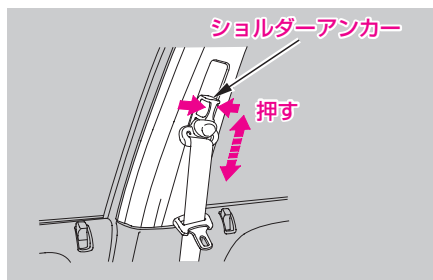

### ⚠ 注意

- 調節後は、ショルダーアンカーが確実に固定されていることを確認してください。

## ●二点式シートベルト

タングプレートは差し込む相手を間違えないようにしてください。タングプレートとバックルに“CENTER”（センター）の表示があります。

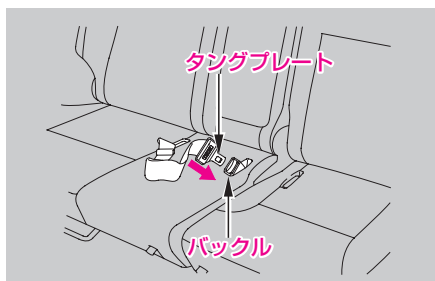

- ①アジャスターを図のようにし、ベルトを引いて必要な長さより少し長めにします。

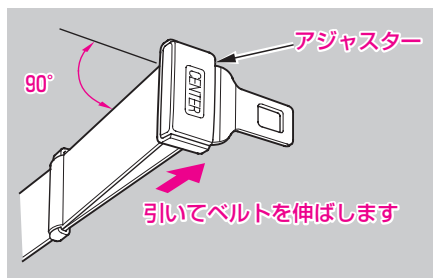

- ②ベルトにねじれがないようにし、タングプレートをバックルの中へ“カチリ”と音がするまで差し込みます。





- ③腰骨にかかるようにベルトを図のように引き、腰部に密着させます。

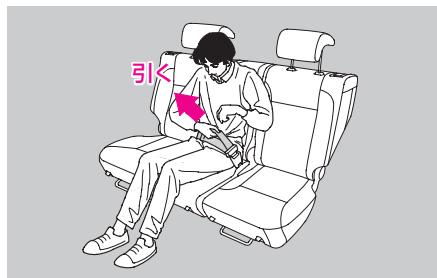

- ④外すときはバックルの“PRESS”ボタンを押します。

### 知識

- 後席の背もたれを倒すときなどは、シートベルト、バックルを図のように収納します。

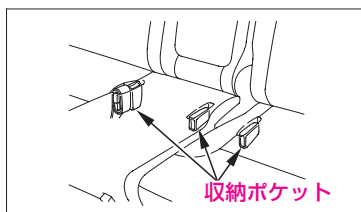

# チャイルドシート固定装置

## チャイルドシート固定機構 付きシートベルト (後席外側 2 座席)

後席外側の三点式シートベルトには、チャイルドシート固定機構がついています。シートベルトを引き出し方向に動かないようにできるため、チャイルドシートを固定することができます。

取り付けかたは、チャイルドシートの形状、取り付け方法によって異なります。チャイルドシートに付属の取扱説明書にしたがって取り付けてください。

### ⚠ 警告

- お子さまをシートベルトで遊ばせないでください。固定機構が作動するとベルトがゆるまなくなり、窒息などの重大な傷害を受けるおそれがあります。万一ベルトをゆるめることができなくなった場合は、はさみなどでベルトを切断してください。

### 📖 知識

- ISO FIX テザータイプのチャイルドシートを取り付けるとき  
ISO FIXテザータイプチャイルドシート固定装置 →88ページ

## ●チャイルドシートを取り付けるとき

- ①チャイルドシートをリヤシートに置きます。
- ②ベルトにねじれがないことを確認し、タングプレートをバックルの中へ“カチリ”と音がするまで差し込みます。

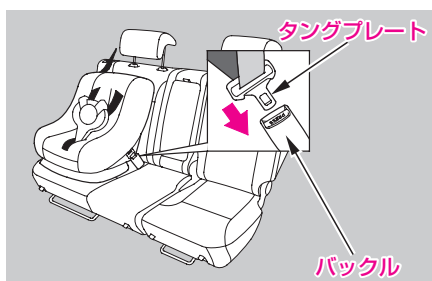

- ③ベルトをゆっくりと引き出します。すべて引き出すと、チャイルドシート固定機構が作動します。

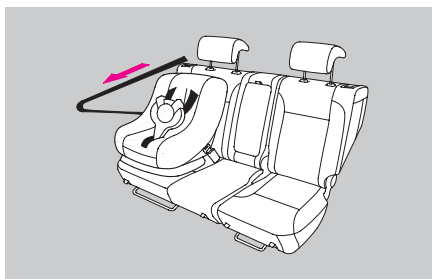



- ④ベルトを少し巻き取らせます。その後、ベルトをゆっくりと引き、ベルトが引き出し方向に動かないことを確認します。ベルトが引き出し方向に動く場合は、再度ベルトをすべて引き出してください。

### ⚠ 注意

- 必ずベルトが引き出し方向に動かないことを確認してください。ベルトが引き出し方向に動く状態では、チャイルドシート固定機構が作動していないので、ブレーキや衝突のときなどにチャイルドシートがとび出し傷害を受けるおそれがあります。

- ⑤チャイルドシートに体重をかけてリヤシートに押しつけながら、ベルトを巻き取らせ、しっかりと固定します。



### ⚠ 注意

- チャイルドシートを前後左右にゆすって確実に固定されていることを確認してください。確実に固定されていないとブレーキや衝突のときなどにチャイルドシートがとび出し傷害を受けるおそれがあります。

### ●解除のしかた

- ①チャイルドシートからベルトを外します。
- ②ベルトをいっぱいまで巻き取らせると、チャイルドシート固定機構は解除されます。





## ISO FIX テザータイプ チャイルドシート固定装置 (後席外側 2 座席)

後席外側の 2 座席には、ISO FIX テザータイプのチャイルドシートを固定するための固定専用バーとテザーアンカーが装備されています。

この車用に認可を取得したチャイルドシートのみ固定し、使用することができます。

チャイルドシートを前向きに取り付けるときは、このバーとテザーアンカーを用いて固定します。

後ろ向きに取り付けるときは、テザーアンカーは使用しません。

チャイルドシートは、シートベルトで固定する必要はありません。

Honda 純正品のチャイルドシートをご用意しています。

ご購入、ご使用に際しては Honda 販売店にご相談ください。

### 知識

- チャイルドシート固定機構付きシートベルトを使って取り付けるとき

チャイルドシート固定機構付き  
シートベルト →86ページ

## ●チャイルドシートを取り付けるとき

- ①シートクッションと背もたれのすき間を少し広げて、固定専用バーの位置を確認します。

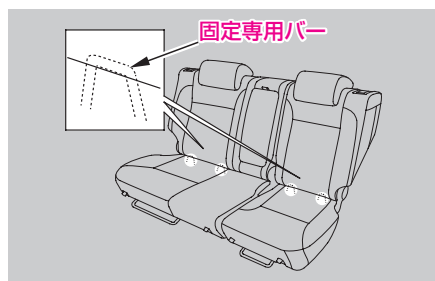

- ②使用するテザーアンカーのカバーを図のように外し、テザーアンカーの位置を確認します。

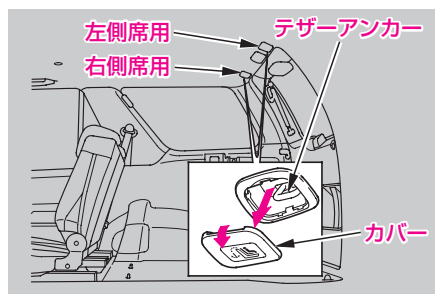



- ③ノブを押して、リヤシートのヘッドレストを外します。

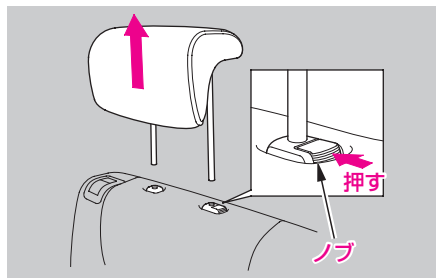

- ④チャイルドシートに付属の取扱説明書にしたがってチャイルドシートとテザーアンカーとテザーストラップを取り付けます。

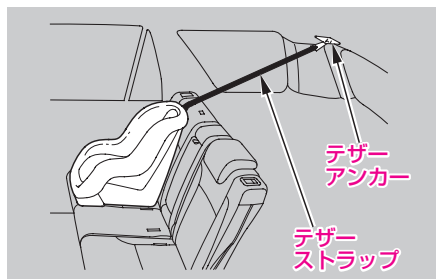

## ⚠注意

- シートが確実に固定されているのを確認してからチャイルドシートを取り付けてください。確実に固定されていないとブレーキや衝突のときなどにシートといっしょにチャイルドシートが動き傷害を受けるおそれがあります。
- チャイルドシートを取り付けるときは、固定専用バー周辺に異物がないこと、シートベルトなどのかみ込みがないことを確認してください。異物やシートベルトなどをかみ込むとチャイルドシートが確実に固定されず、ブレーキや衝突のときなどにチャイルドシートがとび出し傷害を受けるおそれがあります。
- チャイルドシートを前後左右にゆすって確実に固定されていることを確認してください。確実に固定されていないとブレーキや衝突のときなどにチャイルドシートがとび出し傷害を受けるおそれがあります。

## ●取り外すとき

チャイルドシートに付属の取扱説明書にしたがって取り外します。



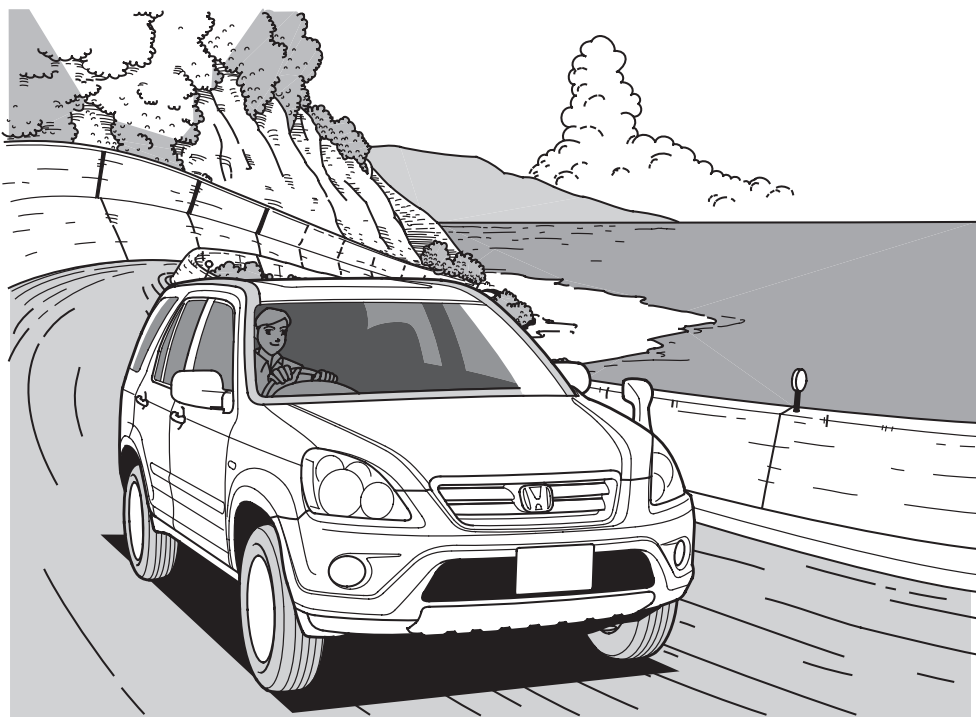

## 車を運転するときに

- メーター ..... 92  
イルミネーション  
コントロール ..... 96
- 表示灯 ..... 98
- 警告灯 ..... 104  
警告灯の電球切れの点検 ..... 111
- スイッチの使いかた  
エンジンスイッチ ..... 112  
ライトスイッチ ..... 114  
フォグライトスイッチ ..... 115  
方向指示器(ウィンカー)  
スイッチ ..... 116  
ワイパー/ウォッシャー  
スイッチ ..... 116  
リヤデフロスタースイッチ ..... 122
- 非常点滅表示灯(ハザード)  
スイッチ ..... 123  
ホーンスイッチ ..... 123
- 運転のしかた  
エンジンのかけかた ..... 124  
パーキングブレーキ ..... 126  
セレクトレバーの操作 ..... 128  
オートマチック車の運転の  
しかた ..... 132

# 2

# メーター

イラストは代表例を掲載しています。

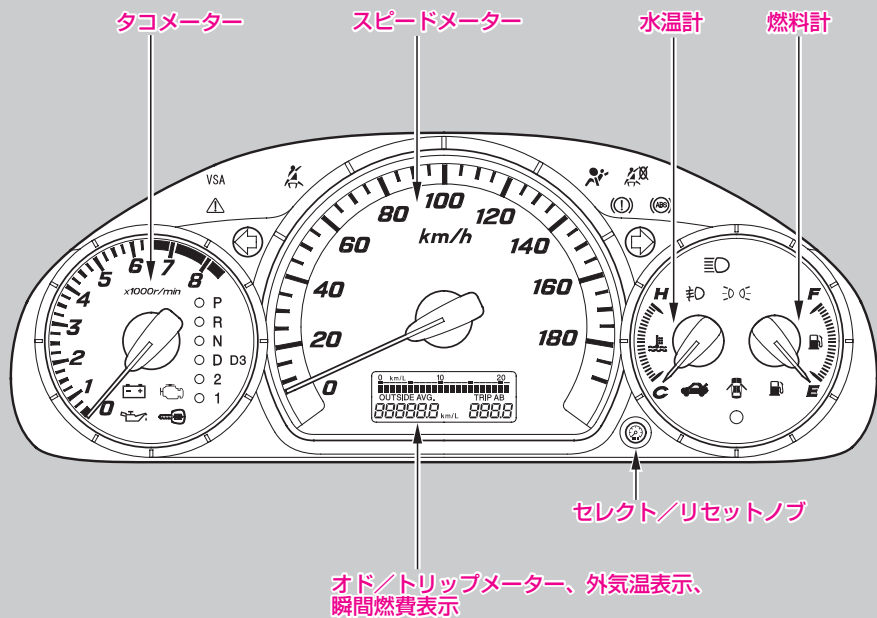



### 知識

- 運転席ドアを開けるとメーターの目盛りが点灯します。  
(ウェルカムメーター照明)  
エンジンスイッチを“II”にするとメーターが点灯します。

### スピードメーター

走行速度をkm/hで示します。

### タコメーター

1分間あたりのエンジン回転数を示します。

### アドバイス

- エンジン故障の原因となりますので、限界回転数以上(レッドゾーン)に入らないように運転してください。特に高速走行時、変速(シフトダウン)するときには注意してください。

限界回転数……………6,500rpm

- 停車中の空ぶかしは、エンジン回転数が5,000rpmになると燃料供給が停止されます。

### オド／トリップメーター、外気温表示

エンジンスイッチを“II”にするとオドメーター、トリップメーターまたは外気温が表示されます。



#### 表示の切り換え

セレクト／リセットノブを押すごとに「…“オドメーター／TRIP A”→“OUT SIDE” (外気温表示)／TRIP A”→“OUT SIDE” (外気温表示)／TRIP B”→“オドメーター／TRIP A”→…」の順に表示が切り換わります。

#### オドメーター

走行距離の累計をkmで示します。

#### トリップメーター

リセットしてからの走行距離をkmで示します。“TRIP A”と“TRIP B”でそれぞれ別の走行距離を知ることができます。

- ①セレクト／リセットノブを押して“TRIP A”または“TRIP B”を選びます。
- ②セレクト／リセットノブをメーター表示が“0”になるまで押し続けて、リセットされたらノブを離します。

### 知識

- 走行距離が999.9kmを超えると0kmに戻ります。

## 外気温表示

走行中(車速約30km/h以上)の外気温を測定し表示します。また、エンジンスイッチを“II”にしたときはそのときの外気温を表示し、走行(車速約30km/h以上)するまでその表示を続けます。

外気温が下がってきて3°C以下になったとき、外気温を数回点滅して表示します。

### 知識

- フロントバンパー付近の外気温を測定しているため、エンジンルームや路面の熱の影響を受けやすい停車中や渋滞中など(約30km/h以下)は正しい外気温を表示しないことがあります。
- 外気温の点滅表示は、エンジンスイッチを“II”にしてから最初に3°C以下に下がったときにのみ行います。

## ・外気温補正の設定

外気温表示の表示温度に補正をかけることができます。

+3°Cから-3°Cの間で設定できます。

- ①セレクト/リセットノブを押して外気温を表示させます。
- ②セレクト/リセットノブを押し続けると(約10秒)、外気温の補正表示に切り換わります。数字は約1秒毎に“0→1→2→3→-3→-2→-1→0”の順に切り換わります。
- ③補正をかけたい温度の数字が表示されたらセレクト/リセットノブから手を離します。

### 知識

- セレクト/リセットノブを押し、外気温の補正表示に切り換わる前にノブを放すとトリップメーターがリセットされます。



### 瞬間燃費表示

エンジンスイッチが“II”のとき、瞬間燃費をバーグラフにkm/Lで表示します。

### 瞬間燃費表示を消したいとき

セレクト/リセットノブを押したままにし(約5秒間保持)、瞬間燃費表示が消えたらセレクト/リセットノブを離します。

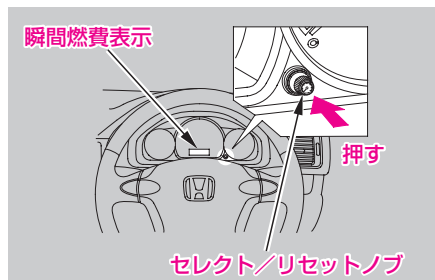

再度表示させるときは同じ操作を繰り返します。

### 知識

- セレクト/リセットノブを押し、瞬間燃費表示が消える前にノブを放すとトリップメーターがリセットされます。



## 燃料計

エンジンスイッチが“II”のとき、燃料の残量を示します。

“E”に近づいたら早めに補給してください。

燃料補給について →46ページ

## 水温計

エンジンスイッチが“II”のとき、エンジン冷却水の温度を示します。

走行中は“H”の目盛より下側をさすのが正常です。

### アドバイス

- 針が“H”の目盛に入った場合はオーバーヒートのおそれがあります。ただちに安全な場所に停めてエンジンを冷やしてください。そのまま走行を続けるとエンジン故障の原因となります。
- オーバーヒートしたとき

→258ページ

## イルミネーション コントロール

セレクト/リセットノブを回すと、メーター表示の明るさが、車幅灯点灯時と消灯時にそれぞれ別々に調節できます。

エンジンスイッチが“II”のときノブを回して明るさを調節します。

明るくするとき…

ノブを右に回します。明るさが最大になると“ピッ”という電子音になります。

暗くするとき…

ノブを左に回します。明るさが最小になると“ピッ”という電子音になります。

車外の明るさに応じてお好みで調節してください。

### セレクト/リセットノブ

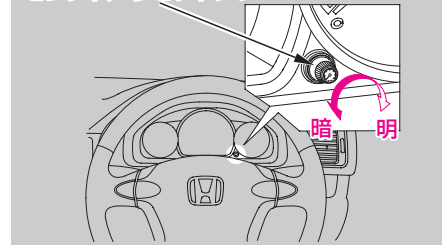



### 明るさ調節表示

ノブを回して明るさを調節すると、オドメーターが明るさ調節表示に切り換わります。

☐ が右に増えて行くほど、メーターが明るく表示されます。

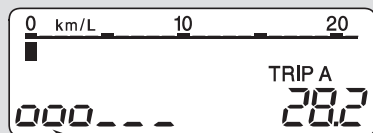

明るさ調節表示

### 知識

- 次の動作をしたときは、元の表示に切り換わります。
  - ・ 調節後約5秒すぎたとき
  - ・ セレクト/リセットノブを押したとき
- 車幅灯点灯時に、☐ がすべて表示されるまでノブを右に回すと、車幅灯点灯時の減光が解除され、“ピッ”という電子音になります。
- 運転席ドアを開けるとメーターの目盛りが点灯します。  
(ウェルカムメーター照明)
- 次のようなとき、メーターの照明は消灯します。
  - ・ 運転席ドアを開けてから、何もせずに約3分経過したとき。
  - ・ 運転席ドアを閉めてから、何もせずに約30秒経過したとき。
  - ・ エンジンスイッチにキーを差し込んだまま、約10秒経過したとき。
  - ・ エンジンスイッチを“II”から“I”または“0”に回してから、約10秒経過したとき。
- エンジンスイッチからキーを抜いたときは、メーターの照明はすぐに消灯します。





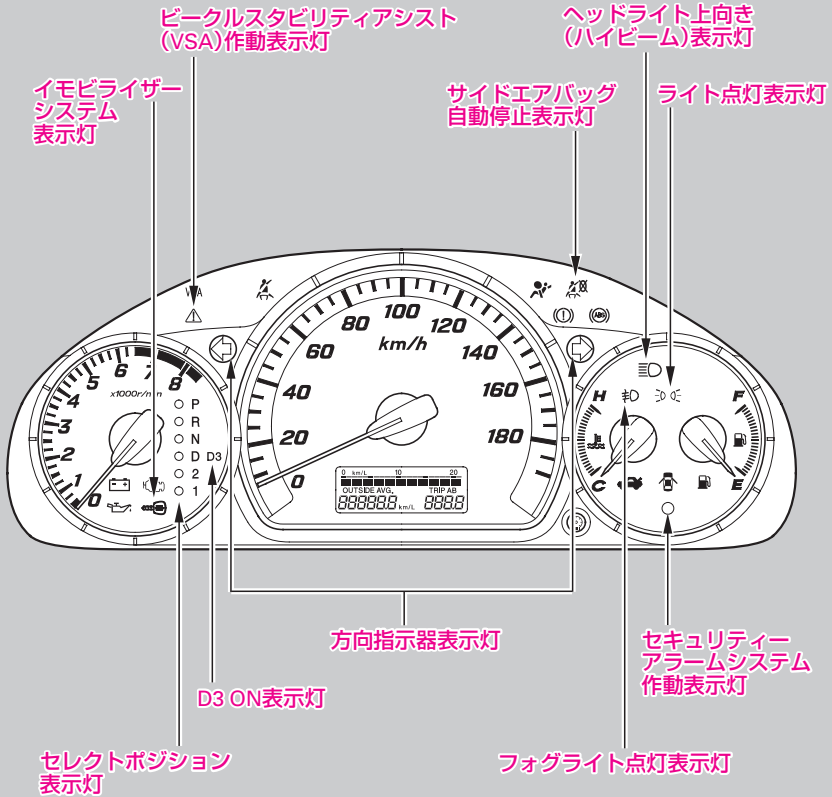



# 表示灯

イラストは代表例を掲載しています。



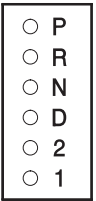

表示灯はタイプ等により、装備の有無があります。下表の装備一覧をご覧ください。

表示灯	タイプ	
	iL	iL-D
 方向指示器表示灯	○	○
 ライト点灯表示灯	○	○
 ヘッドライト上向き (ハイビーム)表示灯	○	○
 フォグライト点灯表示灯	○	○
 イモビライザーシステム 表示灯	○	○
 ○ P ○ R ○ N ○ D ○ 2 ○ 1 セレクトポジション 表示灯	○	○
 <b>D3</b> D3 ON表示灯	○	○
 ビークルスタビリティ アシスト(VSA) 作動表示灯	—	○
 サイドエアバッグ 自動停止表示灯	△	△
 <b>表示灯</b> セキュリティアラーム システム作動表示灯	—	△

○：標準装備

△：注文装備



### 方向指示器表示灯

方向指示器のランプの点滅状態を表示します。

#### 知識

- 電球が切れたときや、ワット(W)数の違った物を使ったときは、表示灯の点滅周期が異常になります。

電球(バルブ)の交換

→270、271ページ

電球(バルブ)のワット数

→314ページ



### ライト点灯表示灯

ライトスイッチが“OFF”以外のときに点灯します。



### ヘッドライト上向き(ハイビーム)表示灯

ヘッドライトが上向きのときに点灯します。



### フォグライト点灯表示灯

フォグライトが点灯しているときに点灯します。

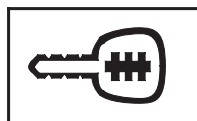

### イモビライザーシステム表示灯

エンジンスイッチにキーを差し込んで“II”にすると、数秒間点灯してから消灯します。点灯中は車両とキーとの電子照合を行っています。

#### 点滅したときは

システムがキーの信号を認識していないので、エンジンを始動することはできません。そのときは、エンジンスイッチを“0”へ回しキーを抜いてから、もう一度エンジンスイッチに差し込み“II”にしてください。

エンジンスイッチを“II”から“I”または“0”へ回したときにも、イモビライザーシステム表示灯が数回点滅します。

イモビライザーシステムについて

→52ページ

#### アドバイス

- エンジンスイッチを“II”にしても表示灯が点灯しないときや、頻繁に表示灯の点滅を繰り返す場合は、システムの異常が考えられますので、Honda販売店で点検を受けてください。

- P
- R
- N
- D
- 2
- 1

### セレクトポジション表示灯 (トランスミッション警告灯兼用)

使用中のセレクトレバー位置が表示されます。

トランスミッションが異常のときには、  
回が点滅します。

トランスミッション警告灯 →108ページ

# D3

### D3 ON表示灯

D3スイッチがONのとき点灯します。エンジンスイッチを“II”にしたときに点灯し、数秒後に消灯するのが正常です。

D3スイッチ →130ページ



### ビークルスタビリティアシスト (VSA：車両挙動安定化制御システム)作動表示灯

VSA装備車

TCS機能または横滑り抑制機能が作動中に点滅します。

VSAを“OFF”にしたときと、VSAに異常があるときに点灯します。

→170ページ

### 知識

- VSA警告灯が点灯するとVSA作動表示灯も同時に点灯します。



### サイドエアバッグ自動停止表示灯

サイドエアバッグシステム/  
サイドカーテンエアバッグシステム  
装備車

乗員姿勢検知システムにより、助手席用  
サイドエアバッグの作動を自動停止して  
いるときに点灯します。



#### 点灯したときは

上体を起こして座ってください。また、  
小さなお子さまの場合は、後席に乗せて  
ください。

サイドエアバッグシステム →160ページ

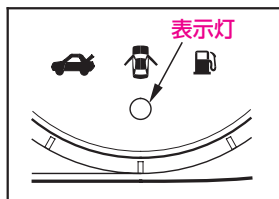

### セキュリティーアラームシステム作 動表示灯

セキュリティーアラームシステム  
装備車

セキュリティーアラームシステムがセッ  
トされているときに点滅します。

セキュリティーアラームシステムに  
ついて

→53ページ







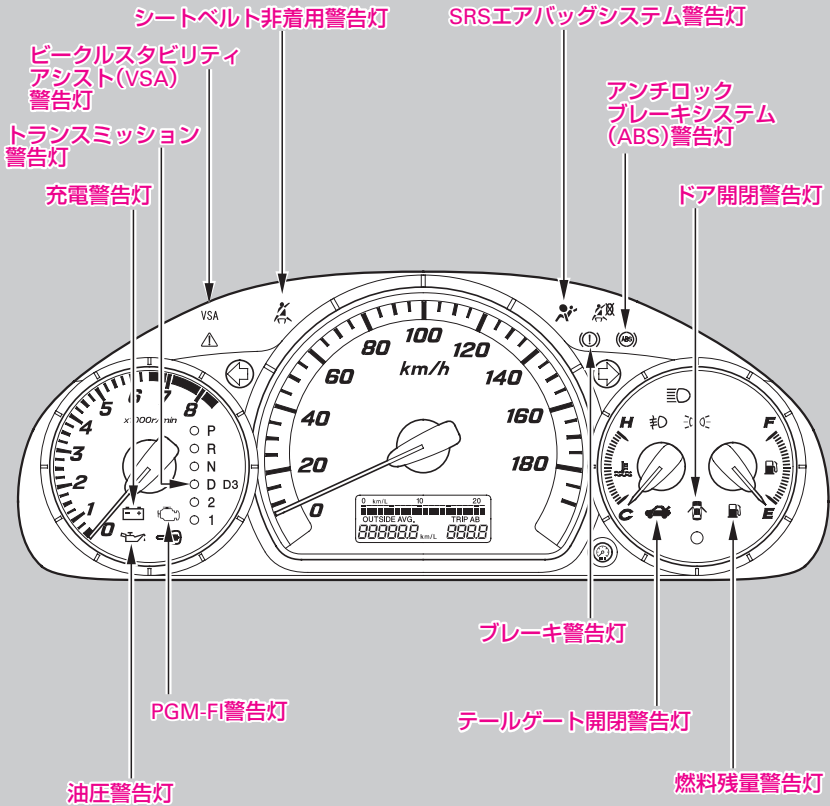







# 警告灯

イラストは代表例を掲載しています。





警告灯はタイプ等により、装備の有無があります。下表の装備一覧をご覧ください。

警告灯	タイプ	
	iL	iL-D
 油圧警告灯	○	○
 ブレーキ警告灯	○	○
 充電警告灯	○	○
 PGM-FI警告灯	○	○
 トランスミッション 警告灯 (セレクトポジション 表示灯兼用)	○	○
 シートベルト非着用警告灯	○	○
 燃料残量警告灯	○	○
 ドア開閉警告灯	○	○
 テールゲート開閉警告灯	○	○
 SRSエアバッグシステム 警告灯	○	○
 アンチロックブレーキ システム(ABS)警告灯	○	○
 ビークルスタビリティ アシスト(VSA)警告灯	—	○

○：標準装備



### 油圧警告灯

エンジン回転中、エンジン内部を潤滑しているオイルの圧力が低下すると点灯します。



#### 点灯したときは

エンジン回転中に点灯した場合は、ただちに安全な場所に停車してエンジンを止め、エンジンオイル量を点検してください。

エンジンオイルが減っていないのに点灯しているときや、エンジンオイルを補給しても点灯するときは、ただちにHonda販売店へご連絡ください。



#### アドバイス

- 点灯したまま走行しないでください。エンジンが破損するおそれがあります。



### ブレーキ警告灯

パーキングブレーキが完全に解除されていないときやブレーキ液量がいちじるしく減少しているときに点灯します。また、ABSが異常のときABS警告灯と同時に点灯することがあります。



#### 点灯したときは

走行中点灯したときやパーキングブレーキを解除しても消灯しないときは、

- ①ブレーキ液量を点検します。
- ②下限より下がっていたらただちにHonda販売店へご連絡ください。

ブレーキ液量が下限以下になっていないのに点灯するときや、パーキングブレーキをかけても点灯しないときは、お早めにHonda販売店で点検を受けてください。

#### ABS警告灯と同時に点灯したときは

ブレーキ液量が正常で、アンチロックブレーキシステム(ABS)警告灯と同時に点灯したときは、アンチロックブレーキシステム(ABS)の異常が考えられます。高速走行や急ブレーキを避けて、ただちにHonda販売店で点検を受けてください。

ABS警告灯 →169ページ

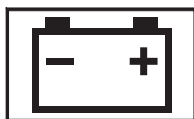

### 充電警告灯

充電系統が異常のときに点灯します。



#### 点灯したときは

運転中に点灯した場合は、電気の消費を減らすため、ヒーター・エアコンスイッチ、リヤデフロスタースイッチを“OFF”にして、ただちにHonda販売店で点検を受けてください。

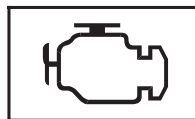

### PGM-FI警告灯

エンジン制御システムが異常のときに点灯します。

エンジン各気筒の失火状態を検知したときに点滅します。



#### 点灯したときは

運転中に点灯した場合は、高速走行を避けて、ただちにHonda販売店で点検を受けてください。

#### 点滅したときは

- ①走行中に点滅した場合は、枯草などの可燃物のない安全な場所に停車し、10分間以上エンジンを止めて、冷えるまでお待ちください。
- ②エンジン再始動後、警告灯が消灯しないときや再び点滅するときは、触媒装置保護のため、急加速、急減速などの無理な運転を避け、50km/h以下の速度で、最寄りのHonda販売店まで走行し点検を受けてください。

#### アドバイス

- 警告灯が点滅した状態で運転は続けしないでください。  
触媒装置を焼損することがあります。



### トランスミッション警告灯 (セレクトポジション表示灯兼用)

トランスミッションが異常のときに点滅します。



#### 点滅したときは

運転中に点滅した場合は、急発進、急加速を避けて、ただちにHonda販売店で点検を受けてください。



### シートベルト非着用警告灯

エンジンスイッチを“II”にすると、運転席シートベルトを着用するまでシートベルトリマインダー(非着用警報装置)が作動し、点灯し続けます。

また、エンジンスイッチを“II”にしたときや走行したときは、運転席シートベルトを着用するまで、数秒間ブザーが鳴ります。

(ブザーが鳴っている間は、警告灯が点滅します。)

#### 知識

- 運転席シートベルトを着用していない場合でも、停車すると、ブザーは止まります。また、走行しているときでも一定回数を超えると、ブザーは止まります。
- セレクトレバーをⅡに入れたときは、後退位置警報装置のチャイムが鳴り、シートベルト非着用警告ブザーは鳴りません。



### 燃料残量警告灯

燃料タンク内のガソリン残量が10ℓ前後になったときに点灯します。

燃料の補給 →46ページ



### ドア開閉警告灯

ドアが完全に閉まっていないときに点灯します。

▼  
ドアを完全に閉めてください。

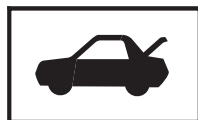

### テールゲート開閉警告灯

テールゲート、ガラスハッチが完全に閉まっていないときに点灯します。

▼  
テールゲート、ガラスハッチを完全に閉めてください。



**SRSエアバッグシステム警告灯  
(エアバッグシステムとシートベルト  
プリテンショナー警告灯兼用)**

SRSユニットが次のシステムの異常を検出すると点灯します。

SRSエアバッグシステム →149ページ

サイドエアバッグシステム／

サイドカーテンエアバッグシステム

→165ページ

シートベルトプリテンショナー

→167ページ



**アンチロックブレーキシステム  
(ABS)警告灯**

ABSが異常のときに点灯します。

→169ページ



# VSA

## ビークルスタビリティアシスト (VSA：車両挙動安定化制御システム)警告灯

VSA装備車

VSAが異常のときに点灯します。

→173ページ

### 知識

- ABS警告灯が点灯するとVSA警告灯も同時に点灯します。

## 警告灯の電球切れの点検

エンジンスイッチを“II”にしたとき、下記の警告灯類が点灯するのが正常です。点灯しないときは、Honda販売店へご連絡ください。

- 油圧警告灯  
(エンジン始動後消灯)
- ブレーキ警告灯  
(パーキングブレーキが解除されているときは数秒後消灯)  
(パーキングブレーキをかけているときは完全に解除すると消灯)
- 充電警告灯  
(エンジン始動後消灯)
- PGM-FI警告灯  
(数秒後消灯)
- トランスミッション警告灯  
(数秒後消灯)
- SRSエアバッグシステム警告灯  
(約6秒後消灯)
- アンチロックブレーキシステム  
(ABS)警告灯  
(数秒後消灯)
- ビークルスタビリティアシスト  
(VSA：車両挙動安定化制御システム)警告灯  
(数秒後消灯)



# スイッチの使いかた

## エンジンスイッチ

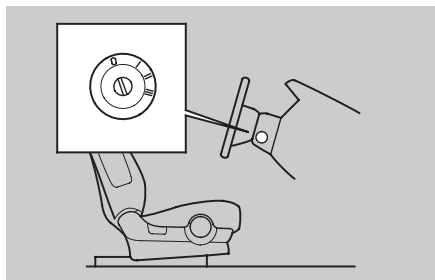

0

キーを抜き差しする位置です。

I

エンジンをかけずにラジオなどのアクセサリーを使用するときの位置です。

II

運転するときの位置です。

III

エンジン始動位置です。始動したら、キーから手を離してください。自動的に“II”に戻ります。

### キーを抜くとき

- セレクトレバーを回に入れます。
- “I”でキーを押し込んで“0”まで回してキーを抜きます。

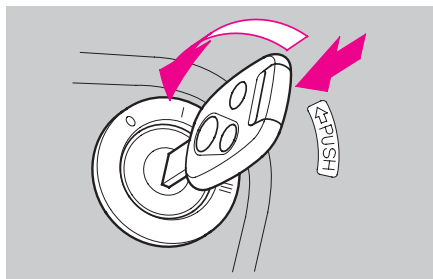

### 知識

- キーを抜くとハンドルがロックされます。
- セレクトレバーが回以外のときは、エンジンスイッチが“0”まで回らないので、キーを抜くことができません。

### “0”から“I”にキーが回らないとき (ハンドルロックの解除)

ハンドルを左右に回しながらキーを回せば容易に回ります。



### 知識

- エンジンを止めた状態で“1”または“II”のまま、長時間放置しないでください。  
バッテリー容量が低下し、エンジンがかからなくなることがあります。
- 車から離れるときは、バッテリー保護のため必ず“0”にしてください。

### ●キー抜き忘れ警告ブザー

エンジンスイッチが“1”または“0”でキーを差し込んだまま車を離れようとしたとき(運転席ドアを開けたとき)、ブザーが鳴りキーの抜き忘れを知らせます。

## ライトスイッチ

### ●ライトの点灯・消灯

エンジンスイッチの位置に関係なく次のように点灯、消灯します。

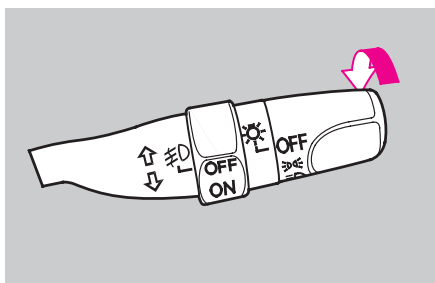

スイッチの位置	☀️	☾
ヘッドライト	—	点灯
計器類照明灯 車幅灯・尾灯 番号灯	点灯	点灯

ライト類が点灯すると、メーター内の表示灯が点灯します。

ライト点灯表示灯 →100ページ

### 🎓 知識

- エンジンが止まっている状態で、ライト類を点灯したままにしないでください。バッテリーあがりの原因となります。

### ●ライト消し忘れ警告ブザー

ライトを点灯したままエンジンスイッチからキーを抜いて、車を離れようとしたとき(運転席ドアを開けたとき)、ブザーが鳴りライトの消し忘れを知らせます。

### ●ヘッドライトの上向き(ハイビーム)と下向き(ロービーム)の切り換え

レバーを前方へ押しと上向きになります。戻すと下向きになります。

上向きのときは、メーター内の表示灯が点灯します。

ヘッドライト上向き(ハイビーム)

表示灯

→100ページ

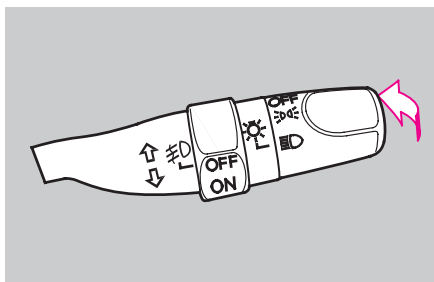

### 🎓 知識

- 対向車のあるときや市街地走行など、上向きが不適切なときは下向きにします。

### ●追越合図(パッシング)

レバーを手前に引いている間、上向きが点灯します。

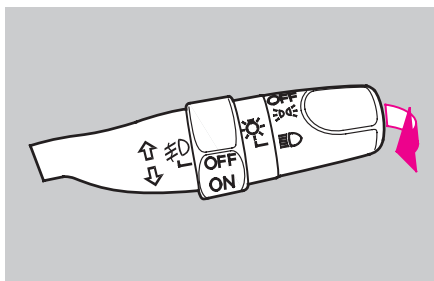



### ●オートレベリング機能

ヘッドライトには、積載時などの車両の姿勢の変化に応じて光軸の上下方向を自動的に調節するオートレベリング機能が装備されています。



#### アドバイス

- ヘッドライト光軸の上下方向に異常を感じたときはHonda販売店で点検を受けてください。

### フォグライトスイッチ

ライトスイッチが“OFF”以外のときスイッチを“ON”にするとフォグライトが点灯します。

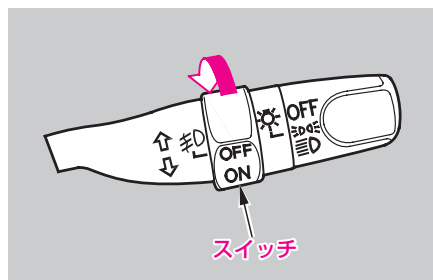

## 方向指示器(ウィンカー) スイッチ

エンジンスイッチが“II”のとき使えます。

ふだんは①の位置で使います。

この位置ではハンドルの切り角が小さいときには戻らない場合もあります。戻らないときは手で戻してください。

車線変更などでは②の位置に軽く手で押さえながら使います。

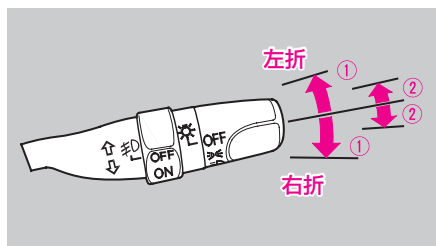

## ワイパー/ウォッシャー スイッチ

### ⚠ 注意

- 寒冷時はフロントガラスが暖まるまでウォッシャー液を噴射しないでください。  
ウォッシャー液が凍りついて視界の妨げとなり、思わぬ事故につながるおそれがあります。

### 📖 知識

- 空ぶきをしないでください。ガラス面に傷をつけたり、ブレード(ゴム部)を傷めたりします。
- ウォッシャー液が出ないときはウォッシャースイッチを切ってください。  
ウォッシャー液がないまま動かすとポンプの故障の原因となります。
- 寒冷時、ブレード(ゴム部)がガラス面に張りつくことがありますのでデフロスターを使ってフロントガラスを暖めてください。  
凍りついたまま動かすとブレード(ゴム部)を傷めたり、ワイパーモーターの故障の原因となります。

デフロスター →184ページ



### 知識

- ワイパーを作動中にガラスに雪などがたまりワイパーが停止したときは、安全な場所に停車してワイパースイッチを“OFF”、エンジンスイッチを“0”または“1”にしてワイパーが作動できるように雪などの障害物を取り除いてください。
- フロントワイパーモーターには、保護機能としてブレーカーを内蔵しています。モーターの負荷が大きい状態が続いたときなどには、ブレーカーが作動し、一時的にモーターが止まることがあります。数分ほどすると、ブレーカーが復帰して通常通り使用できるようになります。

エンジンスイッチが“II”のとき使えます。

## ●フロントガラス

### ワイパースイッチ

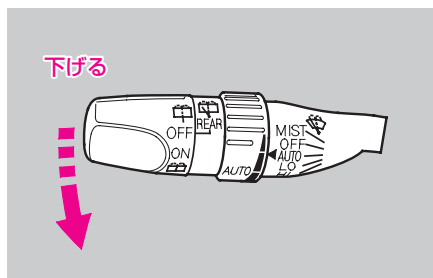

#### オートワイパー装備車

- OFF …………… 停止  
 AUTO(自動) …… 雨量に応じて自動で制御するとき  
 LO(低速) …………… 普通雨量のとき  
 HI(高速) …………… 雨量の多いとき

#### オートワイパー非装備車

- OFF …………… 停止  
 INT(間欠) …………… 雨量の少ないとき  
 LO(低速) …………… 普通雨量のとき  
 HI(高速) …………… 雨量の多いとき

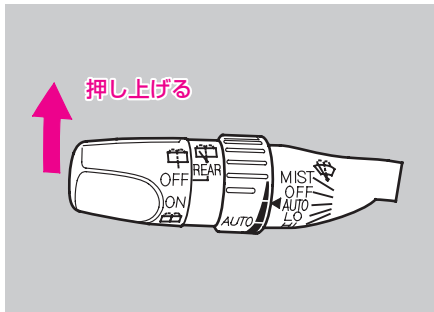

MIST .....

レバーを押し上げている間、高速で作動します。

霧や小雨のときなどに使うと便利です。

### 自動で使うとき

#### オートワイパー装備車

レバーを“AUTO”にすると、ワイパーが1回作動し、その後は自動作動に切り替わります。

フロントガラス上部にある雨滴検知センサーが検出した雨滴量に応じて、停止、間欠作動、低速作動、高速作動のいずれかの作動をします。

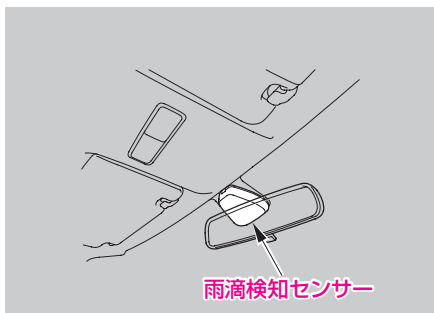

### ・センサー感度の調節

リングを回すとセンサー感度の調節ができます。

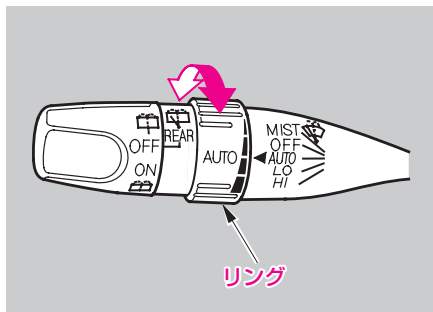

位置	感度
▲	鈍感
	↑↓
	敏感

鈍感……雨滴に対して、より鈍感に反応してワイパーを作動します。

敏感……雨滴に対して、より敏感に反応してワイパーを作動します。

### ⚠ 注意

- エンジンスイッチが“II”でレバーが“AUTO”のとき、雨滴検知センサー上部のガラス面に手で触れたり、布で拭き取ったりすると、ワイパーが作動することがあり、手をけがしたりワイパーが損傷することがあります。フロントガラスの手入れをするときは、レバーを必ず“OFF”にしてください。



### 知識

- 降雨、降雪時でも、雨や雪が雨滴検知センサーに当たらないと、ワイパーが作動しないことがあります。  
また、雪が雨滴検知センサーに当たっても雪の種類によっては正しく検出できないことがあります。  
この場合には、レバーを“LO”または“HI”に切り換えてください。
- センサー上部のガラス面が汚れていたり氷結すると、ワイパーが正常に作動しないことがあります。  
この場合は、ガラス上の異物を取り除いてください。
- 雨滴検知センサーに、泥、指紋、油膜、虫などが付着すると、ワイパーが作動することがあります。
- レバーが“AUTO”の位置でエンジンを始動した場合、すでにガラスに付いている雨滴を雨滴検知センサーが検知しないことがあります。  
この場合は、レバーを“MIST”にして一度雨滴を拭き取ってください。

### 知識

- 雨滴量が増えているのにワイパーが一定間隔で作動しているときなどは、雨滴検知センサーが故障しているおそれがあります。このようなときは、ワイパースイッチの切り換えは手動で行い、Honda販売店で点検を受けてください。  
なお、雨滴検知センサーが故障しているときは、レバーが“AUTO”の位置でもオート作動を中断して、間欠作動に切り換わります。  
間欠作動の間隔のセットは、リングを回して行います。



## 間欠時間の調節

オートワイパー非装備車

ワイパーの間欠作動の間隔を調節できます。



間隔のセットはリングを回して行います。

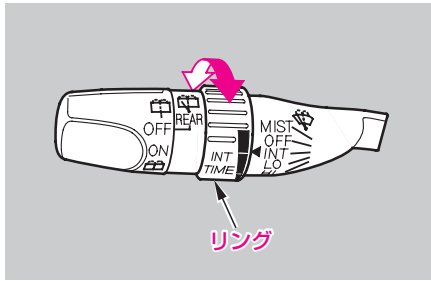

位置	間隔
	長い ↑ ↓ 短い

### 知識

- 間欠作動中は、車速が速くなると間隔が停止時より約4秒短くなります。  
また、発進時にワイパーが1回作動します。
- リングを間欠時間の短い方へいっぱい回しているときに、車速が速くなるとワイパーが間欠から低速作動になります。

## ウォッシャースイッチ

レバーを手前に引くとウォッシャー液が噴射します。レバーを引いている間はワイパーが作動し、レバーを離れた後さらに2～3回作動します。

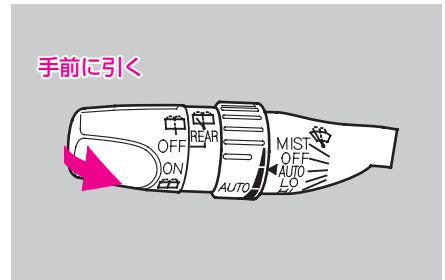



## ●リヤガラス

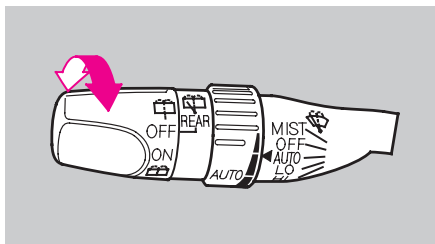

OFF …………… 停止

ON …………… ワイパーが作動します。  
スイッチを“ON”にすると、2回ワイパーが作動し、その後間欠作動に切り換わります。

 …………… スイッチを回している間、ウォッシャー液が噴射します。スイッチを回している間はワイパーが作動し、スイッチを離れた後さらに2～3回作動します。

### 知識

- ガラスハッチが開いているときにリヤガラスワイパーを操作しても作動しません。
- リヤガラスワイパー作動中にガラスハッチを開くと停止します。復帰するには、ガラスハッチを閉じてリヤガラスワイパースイッチを一旦“OFF”にしてから“ON”にしてください。
- リヤガラスワイパー作動中にエンジンスイッチを“II”以外にしても、リヤガラスワイパーは停止位置で止まります。

## リヤデフロスタースイッチ

リヤガラスを暖め、曇りを取ることができます。



エンジンスイッチが“II”のときスイッチを押すと“ON”になり、同時に作動表示灯が点灯します。もう一度スイッチを押すと“OFF”になり、作動表示灯は消灯します。

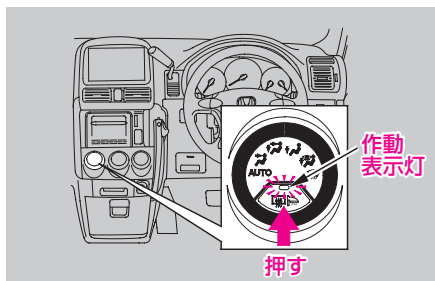

## 知識

- この装置は消費電力が大きいので曇りが取れたら“OFF”にしてください。また、エンジンの回転が低いとき長時間使わないでください。バッテリー容量が低下し、エンジン始動に影響することがあります。
- リヤガラスの内側に電熱線が装着されています。電熱線は傷つきやすいので清掃のときは電熱線に沿ってやわらかい布でふいてください。また、手荷物などで傷つけないようにしてください。
- リヤデフロスタースイッチを押すと、ドアミラーの曇り取りも同時に機能します。

ヒータードアミラー

→73ページ



## 非常点滅表示灯(ハザード)スイッチ

スイッチを押すとすべての方向指示器のランプが点滅します。

故障でやむをえず路上駐車するときに使います。

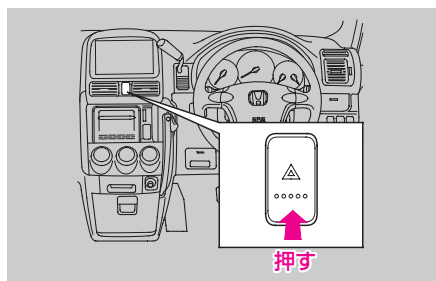

### 知識

- 非常時にのみお使いください。  
完全充電の新しいバッテリーでも約2時間以上使うとバッテリー容量が低下し、エンジンの始動ができなくなります。

## ホーンスイッチ

ハンドルにあるパッドを押すとホーンが鳴ります。

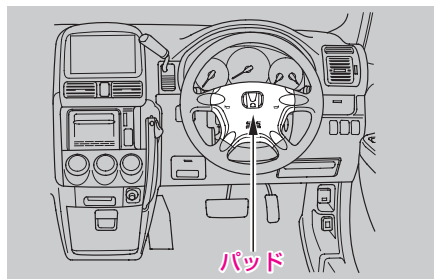

# 運転のしかた

## エンジンのかけかた

### ⚠ 警告

- バッテリー液が不足しているときは、エンジンの始動をしないでください。  
バッテリーが破裂するおそれがあります。
- 車庫や屋内などの換気の悪いところでは、エンジンをかけたままにしないでください。  
車内や屋内などに排気ガスが充満し、一酸化炭素中毒のおそれがあります。

### ⚠ 注意

- エンジンを始動するときは、ブレーキペダルをしっかりと踏んでください。

### 🚗 アドバイス

- 排気音が変わったり、車内でガソリンや排気ガスのおいが消えない場合は、排気系や燃料系の異常が考えられますので、必ずHonda販売店で点検を受けてください。

- ① パーキングブレーキがかかっていることを確認します。

パーキングブレーキの操作

→126ページ

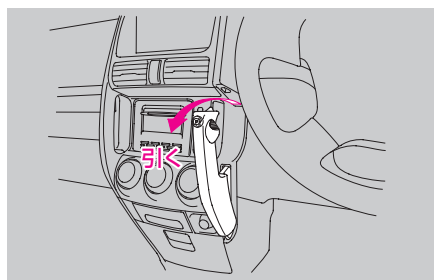

- ② セレクトレバーがPの位置にあることを確認してください。

セレクトレバーの操作 →128ページ

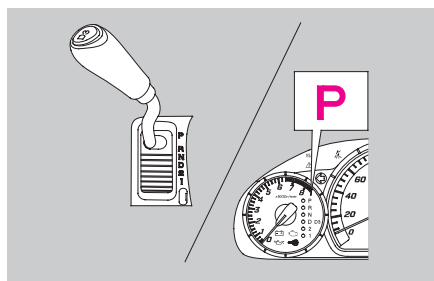



- ③ブレーキペダルをしっかりと踏みます。
- ④アクセルペダルを踏まずに、エンジンスイッチをゆっくりと“III”まで回し、エンジンが始動したら手を離してください。自動的に“II”に戻ります。

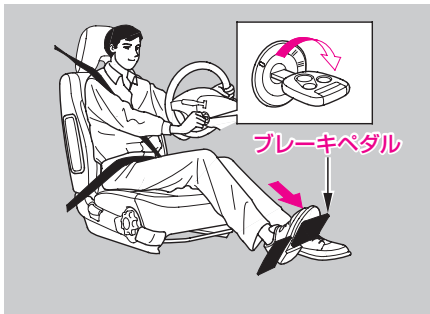

### 知識

- 消費電力の大きいライト類、エアコン、リヤデフロスターのスイッチは“OFF”にした方が始動は容易になります。
- バッテリーあがりを防ぐため、スターターは連続して15秒以上回さないでください。15秒回してもエンジンが始動しなかったときは、一度キーを“I”に戻して10秒以上待ってから再始動してください。

### 知識

- 始動時にアクセルペダル操作が必要な場合は、始動後、右足でブレーキペダルを踏んでください。
- 周囲の電波状態などによりエンジンが始動できないことがあります。  
イモビライザーシステムについて  
→52ページ
- エンジンスイッチを“II”にした直後(イモビライザーシステム表示灯点灯中)は、エンジンが始動できないことがありますので、表示灯が消灯するのを確認してから、スターターを回すことをおすすめします。  
イモビライザーシステム表示灯  
→101ページ
- エンジンがあたたまっていると始動に時間がかかることがあります。アクセルペダルを半分程度踏み込んだまま、スターターを回してください。エンジンが始動したらアクセルペダルを徐々に戻してください。
- エンジン始動後は、エンジン制御システムの働きによりエンジン回転が高くなりますが、自動的に適正回転に下がります。

## パーキングブレーキ

### かけるとき

ボタンを押さずにレバーをいっぱいに引きます。

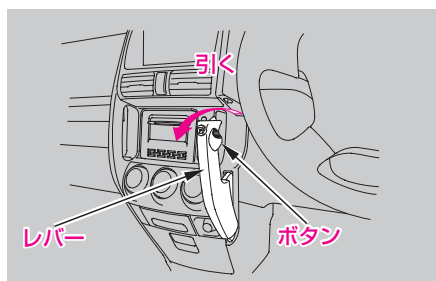

### 解除するとき

① ボタンを押しながらレバーを少し引きます。



② ボタンを押したまま、レバーを前に完全に戻します。

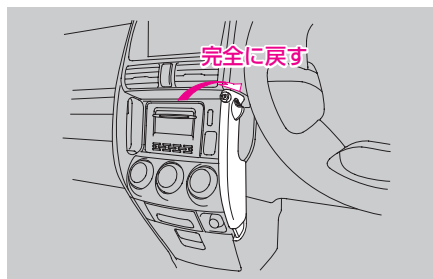



### 注意

- パーキングブレーキをかけたまま走行しないでください。ブレーキが過熱し効きが悪くなるおそれがあります。

### 知識

- 駐車するときは、車が動き出さないように必ずパーキングブレーキをかけてください。

寒冷時のパーキングブレーキの

取り扱い

→298ページ



## セレクトレバーの操作

### ●それぞれの位置のはたらき

P

パーキング

駐車およびエンジンを始動する位置。  
キーを抜く位置。

#### 知 識

- セレクトレバーが回以外のときは、エンジンスイッチが“0”まで回らないので、キーを抜くことができません。

R

リバース

車を後退(バック)させる位置。  
チャイムが鳴り、セレクトレバーがRに入っていることを運転者に知らせます。

N

ニュートラル

中立位置。  
(エンジン始動できますが、安全のため回で行ってください。)

D

ドライブ

通常の走行をする位置。  
1速から5速まで自動的に変速されます。  
D3スイッチをONにすると、1速から3速まで自動的に変速されます。

2

セカンド

エンジンブレーキが必要なときや、雪道などの滑りやすい路面での発進に使う位置。  
(2速のままに変速されません。)

1

□一

強力なエンジンブレーキが必要なときに使う位置。  
(1速のままに変速されません。)



### ●セレクトレバーの動かしかた

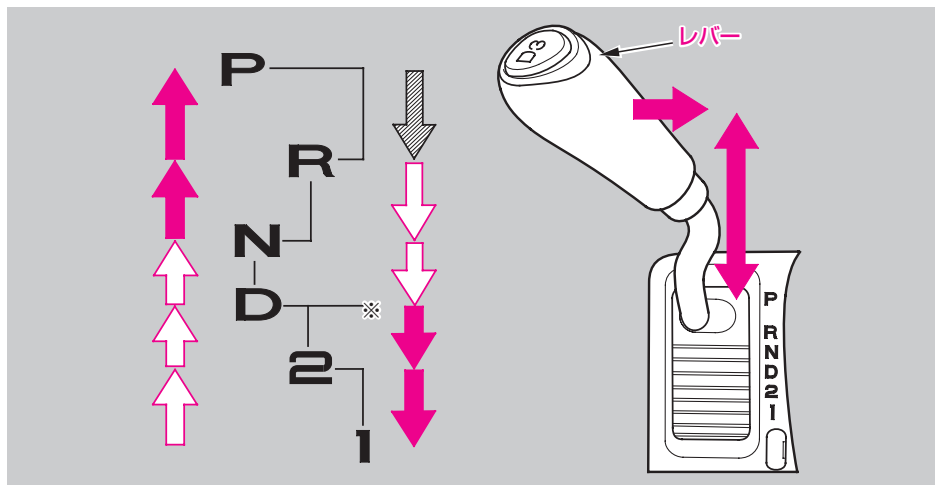

ブレーキペダルを踏んだまま、レバーを手前に引いて操作します。



そのままレバーを操作します。



レバーを手前に引いて操作します。

※：いっぱい引くと②に入らないようになっています。少し引いて操作してください。

#### 📖 知識

- セレクトレバーの操作は誤操作防止のため各位置ごとに節度をつけ、確実に行ってください。
- ④のときは、レバーを手前に引いたままブレーキペダルを踏んだ場合、レバーの操作ができないことがあります。先にブレーキペダルを踏んでください。
- エンジンスイッチが“1”または“0”のときは、ブレーキペダルを踏んでも④から他の位置に切り換えられません。
- いつもレバーを引いて操作すると意に反して④④④④に入れてしまうおそれがあります。

↑↓の操作は、レバーを引かずに動かす習慣をつけてください。

### ●D3スイッチ

スイッチを“ON”にしておくと、の位置で走行中ギヤが1速から3速まで自動変速し、ゆるい坂道走行などに適します。

- スイッチを押すごとにONとOFFに切り換わります。
- ONのときD3 ON表示灯が点灯します。  
(→102ページ参照)

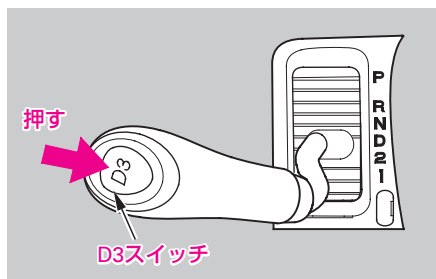

### スイッチがONのとき

ゆるい坂道走行などに適します。

速度によりギヤが1速から3速まで自動変速します。

下り坂では軽いエンジンブレーキが得られます。

上り坂では変速回数の少ないなめらかな走行ができます。

### スイッチがOFFのとき

通常走行に適します。

速度によりギヤが1速から5速に自動変速します。

### 知識

- エンジンスイッチを“1”または“0”にするとD3はOFFの状態に戻ります。



### ●速度範囲

エンジンを過回転させないために、下表の各セレクトレバー位置での速度範囲内で切り換えを行ってください。

セレクトレバーの位置		速度範囲	変速範囲
□	D3スイッチOFF	0 km/h～	1 ↔ 2 ↔ 3 ↔ 4 ↔ 5 速
	D3スイッチON	0～172km/h	1 ↔ 2 ↔ 3 速
②		0～112km/h	2 速固定
①		0～65km/h	1 速固定*

※：急激なエンジンブレーキによるショックを避けるため50km/h以上で□へ切り換えた場合は、一旦2速に入ります。

### ⚠注意

- 滑りやすい路面では、急激なエンジンブレーキがタイヤのスリップを招くことがあります。シフトダウンする際の車速には、十分注意してください。

### 🎓知識

- 法定速度を守って走行してください。
- 1,000km走行するまではエンジンや駆動系の保護のため急発進、急加速を避け控えめな運転をしてください。
- エンジンの回転をあやまって限界回転数以上(レッドゾーン)で運転した場合、エンジン保護装置により、燃料供給が停止されます。そのとき、軽い衝撃を感じる場合がありますが、異常ではありません。

## オートマチック車の 運転のしかた

オートマチック車は、クラッチ操作とギヤの切り換えを自動化したもので、その分、操作の負担が軽くなり、運転が楽になります。運転の基本を十分理解し、正しく操作する習慣をつけてください。

## エンジンをかける前に

正しい運転姿勢をとり、右足でアクセルペダルとブレーキペダルが確実に踏めるか確認します。

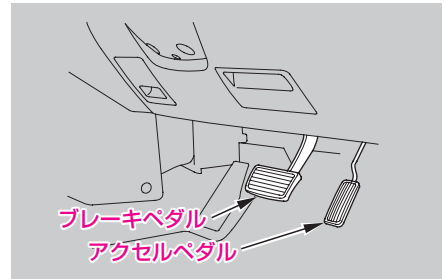

### 🎓 知識

- ペダルの踏みまちがいを防ぐため、ペダルの位置を実際に踏んでみて足におぼえさせておくことが重要です。  
また、不慣れな左足では、適切なブレーキ操作ができません。
- 車を少し移動させるときにもペダルが確実に踏めるように、正しい運転姿勢をとりましょう。



## エンジン始動

- ①パーキングブレーキがかかっていることを確認。
- ②セレクトレバーが回に入っていることを確認。

### 知識

- 図でも始動できますが、安全のため駆動輪が固定される回で行ってください。

- ③ブレーキペダルを右足で踏んで始動。

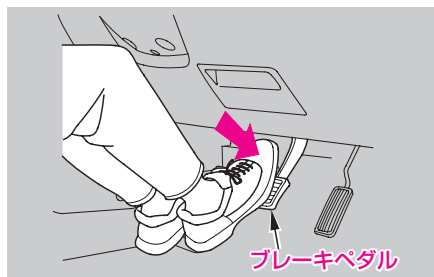

### 知識

- イモビライザーシステム表示灯が点滅しているときはエンジンを始動することができません。  
イモビライザーシステムについて →52ページ  
イモビライザーシステム表示灯 →101ページ
- 始動時にアクセルペダル操作が必要な場合は、始動後、右足でブレーキペダルを踏んでください。

## 発進

- ①右足でブレーキペダルを踏んだまま、セレクトレバーを前進は回、後退は回に入れる。

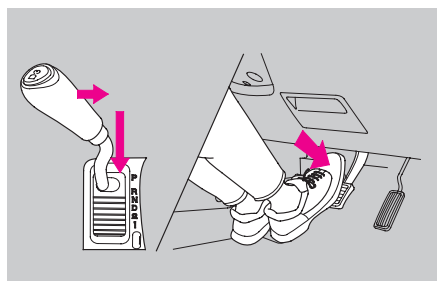

### ⚠ 注意

- アクセルペダルを踏んだまま、セレクトレバーを操作しないでください。急発進して思わぬ事故の原因になります。

- ②レバーの位置をメーター内のセレクトポジション表示灯で再確認。
- ③パーキングブレーキを解除する。
- ④ブレーキ警告灯が消灯したことを確認。  
(→106ページ)
- ⑤ブレーキペダルを徐々に離して、アクセルペダルをゆっくりと踏む。

### 🎓 知識

- セレクトレバーを回以外に入れると、クリーブ現象により、アクセルペダルを踏まなくても車が動き出します。ブレーキペダルを踏んでください。
- エンジン始動直後は、自動的にエンジンの回転が上がリ、クリーブ現象が強くなりますので、ブレーキペダルはしっかり踏んでください。
- セレクトレバーを引いたままブレーキペダルを踏んだ場合、レバーの操作ができないことがあります。先にブレーキペダルを踏んでください。
- オートマチック車は、発進時の速度をアクセル操作のみで調節するので、アクセル操作は慎重に行ってください。



### 知識

- 万一、ブレーキペダルを踏んでも回から他の位置に切り換えられないときは、
  - ① ドライバーの先端に布等をまいてシフトロック解除穴のカバーを外します。

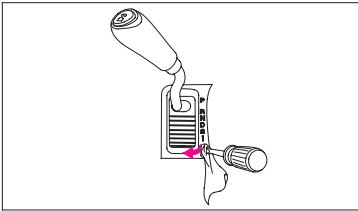

- ② シフトロック解除穴にキーを差し込み、押しながらレバーを操作してください。

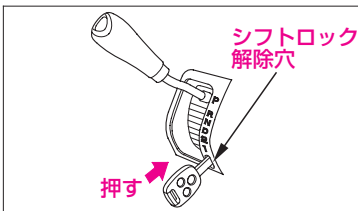

### 急な坂道での発進

セレクトレバーの位置をメーター内のセレクトポジション表示灯で確認し、

- ・ パーキングブレーキをかけたままブレーキペダルを離し、
- ・ アクセルペダルをゆっくり踏んで、
- ・ 車が動き出す感触を確認しながら、
- ・ パーキングブレーキを解除して発進。



## 走行

走行中はセレクトレバーをDにしないでください。

### 知識

- Dにするとエンジンブレーキが全く効かなくなるため思わぬ事故の原因になります。またDにしても燃費の差はほとんどありません。

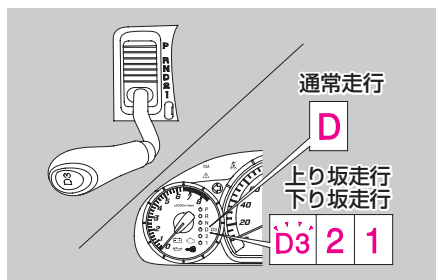

### 注意

- フットブレーキを使いすぎると、ブレーキが過熱して効きが悪くなるおそれがあります。長い下り坂や急な下り坂では、必ずエンジンブレーキを併用してください。

エンジンブレーキ →18ページ

### 通常走行

セレクトレバーをDにして走行します。アクセルペダルの踏み加減と走行速度により、1速から5速まで自動的に変速されます。

### 急加速したいとき

アクセルペダルをいっぱい踏み込むと、キックダウンして急加速します。

### 上り坂走行

坂の勾配に応じ、セレクトレバーをD (D3スイッチON)またはDにしておく、エンジン回転数の変化が少ない、なめらかな走行ができます。

### 下り坂走行

下り坂をDのまま走行すると、エンジンブレーキの効きが弱く、速度が出すぎてしまうことがあります。このようなときには、D3スイッチをONにします。さらに強力なエンジンブレーキが必要なときは、2または1にします。



## 停車

① ④のままブレーキペダルをしっかりと踏んでおく。

必要に応じてパーキングブレーキをかける。

### アドバイス

- アクセルペダルとブレーキペダルを同時に踏んだり、上り坂で④④以外に入れた状態で、アクセルをふかしながら車を停止させたりしないでください。  
トランスミッションが過熱し、故障の原因となります。

### 知識

- 急な上り坂での停車はクリーブ現象で前へ進もうとする力よりも車が後退しようとする力の方が大きくなり、車が後退することがあります。ブレーキペダルを踏み、パーキングブレーキをかけてください。
- セレクトレバーが④④以外でエアコンスイッチが入っている場合などは、エンジン回転数が断続的に高くなりクリーブ現象が強まります。ブレーキペダルを特にしっかりと踏み込んでください。

② 停車時間が長くなるときはセレクトレバーを④に入れる。

### 注意

- 停車中、空ぶかしをしないでください。  
万一、セレクトレバーが④④以外  
のとき、思わぬ急発進の原因  
になります。

### 知識

- 停車後、再発進するときは、思い違いのないようセレクトレバーが④にあることを確認してください。
- セレクトレバーが④でもエンジンが冷えているときは、トランスミッションオイルの粘性により車がわずかに動き出すことがありますので、ブレーキペダルをしっかりと踏み、必要に応じてパーキングブレーキをかけてください。

## 駐車

- ①車を完全に止める。
- ②ブレーキペダルを踏んだまま、パーキングブレーキをかける。
- ③セレクトレバーをPに入れる。

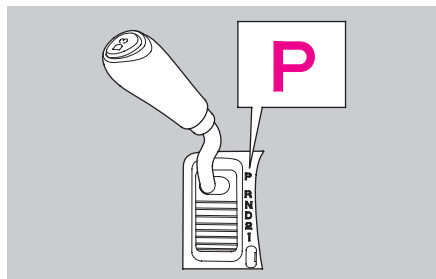

### 🎓 知識

- 駐車の際は、セレクトレバーが必ずPに入っていることを確認してください。セレクトレバーがPのときは、駆動輪が固定されるため、車が動き出す心配がなく安全です。

- ④エンジンを止める。

### ⚠️ 注意

- エンジンをかけたままにしておくと、万一、セレクトレバーがP以外に入っていたとき、クリープ現象で車がひとりで動き出したり、乗り込むときに誤ってアクセルペダルを踏み急発進するおそれがあります。

### 🚗 アドバイス

- 車が完全に止まらないうちにPに入れないでください。トランスミッション破損の原因となります。

### 🎓 知識

- 環境保護のため駐車時にはエンジンを止めましょう。



## ほかに気をつけたいこと

### ⚠ 注意

- セレクトレバーは正しい位置で使用してください。  
坂道などで、前進(Ⓔ、Ⓕ、Ⓖ)の位置にしたまま惰性で後退したり、後退(Ⓖ)の位置にしたまま前進したりすると、エンジンが停止してブレーキの効きが悪くなったり、ハンドル操作が重くなり、思わぬ事故の原因となるおそれがあります。

### 車を少し移動させるとき

このような場合でも、正しい運転姿勢をとり、ブレーキペダルとアクセルペダルが確実に踏めるようにしてください。

### 車を後退させるとき

この場合、体をうしろにひねった姿勢になり、ペダルの操作がしにくくなります。ブレーキペダルは確実に踏めるよう注意してください。



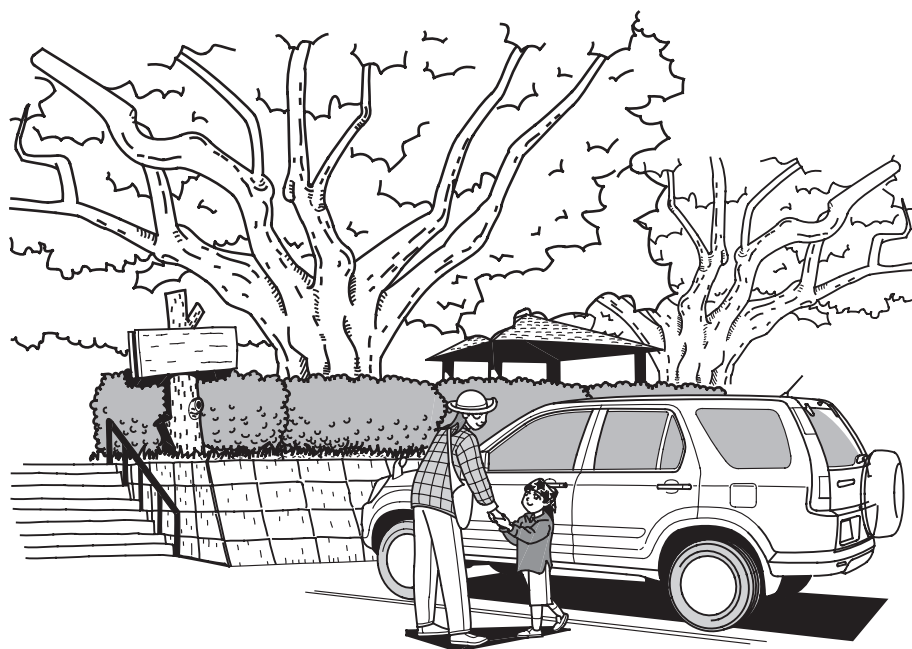

## 安全装備

# 3

### ●SRSエアバッグシステム

SRSエアバッグシステムのしくみ …… 142

作動するとき …… 144

作動しないとき …… 145

SRSエアバッグシステムの効果を

十分に発揮させるために …… 146

お子さまを乗せるときは …… 147

取り扱いについて …… 148

### ●サイドエアバッグシステム／

サイドカーテンエアバックシステム

サイドエアバッグシステムおよび

サイドカーテンエアバッグシステムの

しくみ …… 150

作動するとき …… 154

作動しないとき …… 156

サイドエアバッグシステムおよび

サイドカーテンエアバッグシステムの

効果を十分に発揮させるために …… 157

乗員姿勢検知システム(助手席のみ) …… 159

お子さまを乗せるときは …… 161

取り扱いについて …… 162

### ●シートベルトプリテンショナー

シートベルトプリテンショナーのしくみ …… 166

取り扱いについて …… 167

### ●アンチロックブレーキシステム

(ABS)

ABSのしくみ …… 168

運転のしかた …… 168

取り扱いについて …… 169

### ●ビークルスタビリティアシスト

(VSA)

VSAのしくみ …… 170

運転のしかた …… 171

取り扱いについて …… 172

### ●四輪駆動機構(4WD)

運転するときは …… 174

取り扱いについて …… 174

●その他の安全装備 …… 175

# SRSエアバッグシステム (運転席／助手席用シートベルト補助乗員保護装置)

## SRSエアバッグシステムのしくみ

### ●SRSエアバッグシステムとは

前方向からの衝突により、SRSエアバッグが膨らんで運転者および助手席同乗者の顔面への衝撃を緩和する装置です。

**SRSエアバッグシステムはシートベルトに代わるものではありません。必ず、シートベルトを着用してください。**

### ⚠警告

- SRSエアバッグシステム装備車であっても、必ずシートベルトを着用してください。  
シートベルトを正しく着用し、正しい乗車姿勢をとらないと衝突などのときSRSエアバッグの効果が十分に発揮されず、重大な傷害や死亡などの危険性が高くなります。

\*SRS：サプリメンタルレストRAINTシステム(Supplemental Restraint System)の略でシートベルトの補助拘束装置の意味

### ●どのように作動するか

エンジンスイッチが“II”のとき、前方向からの衝突により、センサーが一定以上の衝撃(正しくシートベルトを着用していてもハンドルに顔面があたり、けがをするような場合)を感知するとシステムが作動し、SRSエアバッグが膨らんで運転者および助手席同乗者の顔面への衝撃を緩和します。

### ⚠注意

- SRSエアバッグが膨らんだ直後は、SRSエアバッグ構成部品に触れないでください。  
構成部品が熱くなっているため、やけどなど思わぬけがをすることがあります。



### 知識

- 車体が衝撃を十分に吸収できた場合、システムは作動しません。
- SRSエアバッグは非常に速い速度で膨らむため、SRSエアバッグとの接触によりすり傷、やけど、打撲などを受けることがあります。
- 膨らんだSRSエアバッグはすぐにしぼみます。視界を妨げません。
- SRSエアバッグが膨らむと白煙が出ますが、火災ではありません。また、人体への影響もありません。ただし、残留物(カスなど)が目や皮膚などに付着したときには、できるだけ早く水で洗い流してください。  
皮膚の弱いかたなどは、まれに皮膚を刺激することがあります。
- SRSエアバッグは一度膨らむと再使用できません。  
Honda販売店で交換してください。

### 運転席用SRSエアバッグシステム

作動時

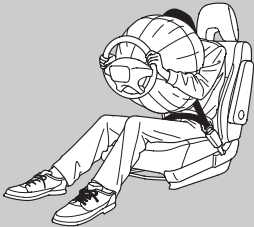

作動後



### 助手席用SRSエアバッグシステム

助手席用SRSエアバッグシステムは、同乗者がいなくても作動します。

作動時



作動後





## 作動するとき

次のような場合に作動します。

20～30km/h以上の速度で、きわめて厚い固定されたコンクリートの壁に真正面から衝突したときと同等か、それ以上の衝撃を受けたとき

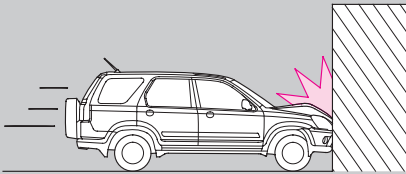

車両の前方左右約30度以内の方向から強い衝撃を受けたとき

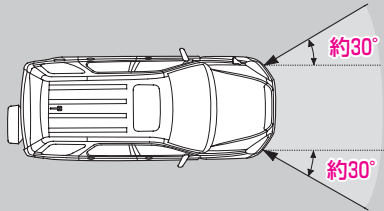

### 知識

- 衝撃を吸収できる物(車やガードレールのように変形する物)に衝突した場合、SRSエアバッグが作動するときの速度(車速)は高くなります。

次のような場合、車両下部に強い衝撃を受けたとき作動することがあります。車両に衝撃を受けないように十分に速度を落とし障害物をさけて走行してください。

縁石などに衝突したとき

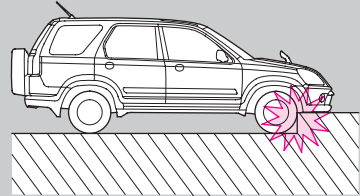

突起物などに衝突したとき

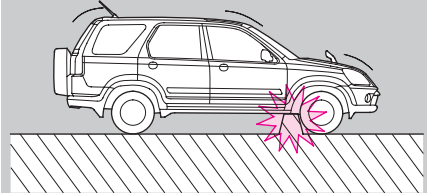

深い穴や溝などに落ちたとき

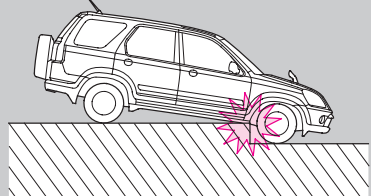

高いところから落ちたとき

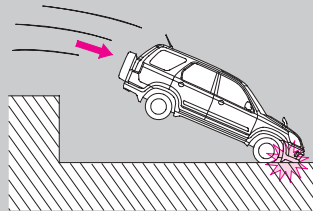



衝突の位置、衝撃の度合い、角度によって、作動しないことがあります。

#### 電柱、立木などへの衝突

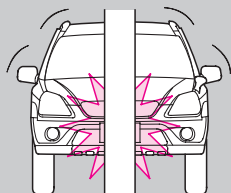

#### トラックなどへの潜り込み

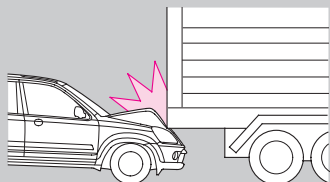

#### 部分的な衝突や斜め方向からの衝突

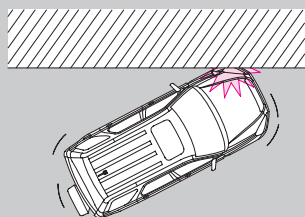

#### 知識

- 車体の部位によって衝撃の吸収度合いが異なりますので、損傷状態の大小とSRSエアバッグの作動は必ずしも一致しません。

## 作動しないとき

シートベルトだけで乗員を保護できるような低い速度での衝突や次のような場合、乗員保護の効果がないので作動しません。

#### 横方向からの衝突

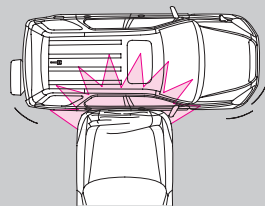

#### 後部からの衝突

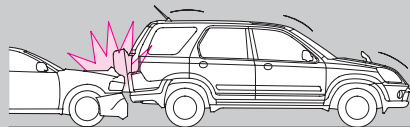

#### 横転または転覆

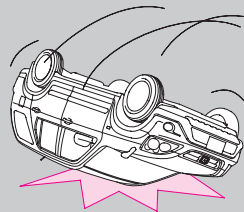

#### 知識

- 事故の状況、形態によっては、SRSエアバッグが作動することがあります。

## SRSエアバッグシステムの効果を十分に発揮させるために

### ●正しい乗車姿勢で

#### 運転席

正しい運転姿勢(シートに深く腰かけた状態で、背もたれから背を離すことなくペダルを十分に踏み込め、ハンドルが楽に操作できる状態)がとれる範囲で、シートを後ろに下げます。



#### ⚠ 警告

- ハンドルに顔や胸などを近づけていると、SRSエアバッグが膨らむ際、強い衝撃を受け、重大な傷害を受けるおそれがあります。

#### 助手席

シートを後ろに下げて深く腰かけ、背中を背もたれから離さないようにします。

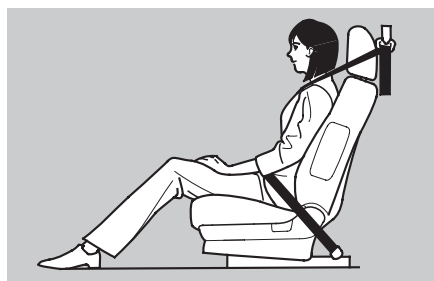

#### ⚠ 警告

- インストルメントパネルに顔や胸などが近づかないようにシートを後ろに下げてください。また、インストルメントパネルに手や足などを置かないでください。  
SRSエアバッグが膨らむ際、強い衝撃を受け、重大な傷害を受けるおそれがあります。



### ●シートベルトは必ず着用

このシステムは、シートベルトと併用することでその効果を発揮します。必ず、シートベルトを着用してください。

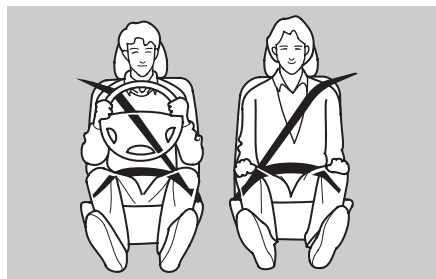

### お子さまを乗せるときは

お子さまは、後席に乗せ必ずシートベルトを着用させてください。

正しく着用できない小さなお子さまは、体格に合わせてチャイルドシートをお使いください。

### ●チャイルドシートなどの取り付けについて

#### ⚠ 警告

- 助手席には乳児用シートを取り付けしないでください。また、幼児用シートを後ろ向きに取り付けしないでください。SRSエアバッグが膨らむ際、乳児用シートや、幼児用シートの背面に強い衝撃を受け、重大な傷害を受けたり、死亡するおそれがあります。

また、やむをえず幼児用シートを前向きに取り付ける場合は、SRSエアバッグから遠ざけるため、シートを一番後ろに下げてください。

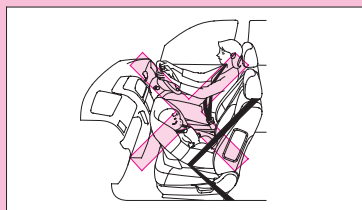

## 取り扱いについて

### ⚠ 注意

- SRSエアバッグの取り外し、分解などはしないでください。  
不適切に扱うと誤って作動したり、正常に機能しなくなります。
- ハンドルを交換したり、パッドにステッカー類を貼ったりすると正常に機能しなくなります。

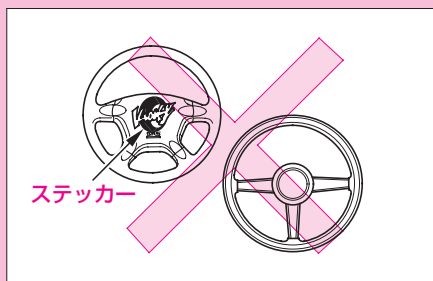

- インストルメントパネル上面にステッカー類を貼ったり、アクセサリーや芳香剤など物を置かないでください。フロントガラスにアクセサリーなどを取り付けたり、ルームミラーにワイドミラーを取り付けたりしないでください。  
また、SRSエアバッグと乗員との間にテレビなどの用品を取り付けたり、物を置いたりしないでください。  
正常に機能しなくなったり、作動時にこれらの物が飛ぶことがあります。

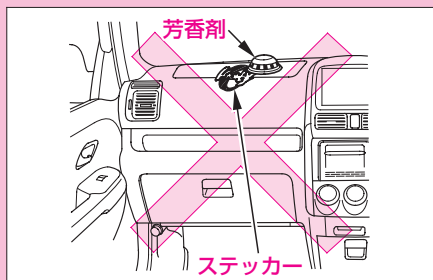



### 知識

- ハンドルまわり、インストルメントパネルまわりやセンターコンソール付近の修理、オーディオ等用品の取り付けおよびダッシュボード周辺の板金塗装および修理をする場合は、SRSエアバッグシステムに影響を及ぼすおそれがありますので、必ずHonda販売店にご相談ください。
- SRSエアバッグシステム装備車を廃棄するときは必ずHonda販売店にご相談ください。正しく取り扱わないとSRSエアバッグシステムが思いがけなく作動することがあります。
- サスペンションの改造をしないでください。車高やサスペンションの硬さが変わるとSRSエアバッグの誤作動につながります。(Honda純正品を除く)

### ● SRSエアバッグシステム警告灯

メーター内に組み込まれており、SRSユニットがシステムの異常を検出すると点灯します。

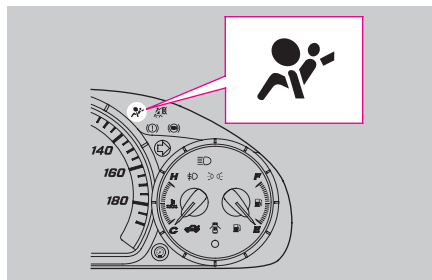

エンジンスイッチを“II”にしたときに約6秒間点灯して消えるのが正常です。

### アドバイス

- 警告灯が次のような状態になったときは、システムの異常が考えられますので、すみやかにHonda販売店で点検を受けてください。
  - ・ 運転中に点灯したとき。
  - ・ エンジンスイッチを“II”にしても点灯しないとき、あるいは約6秒経過しても消灯しないとき。
 必要なときにSRSエアバッグが膨らまないおそれがあります。

# サイドエアバッグシステム／ サイドカーテンエアバッグシステム

注文装備

## サイドエアバッグシステムおよび サイドカーテンエアバッグシステムのしくみ

### ●サイドエアバッグシステムおよび サイドカーテンエアバッグシステムとは

側面からの衝突により、サイドエアバッグ(運転者または助手席同乗者)およびサイドカーテンエアバッグが膨らんで乗員と車両側面の間に入り込むことにより、車両側面と乗員の頭部や胸部などが衝突するときの衝撃を緩和する装置です。

**サイドエアバッグシステムおよびサイドカーテンエアバッグシステムはシートベルトに代わるものではありません。必ず、シートベルトを着用してください。**

### ⚠ 警告

- サイドエアバッグシステムおよびサイドカーテンエアバッグシステム装備車であっても、必ずシートベルトを着用してください。シートベルトを正しく着用し、正しい乗車姿勢をとらないと衝突などのときエアバッグの効果が十分に発揮されず、重大な傷害や死亡などの危険性が高くなります。

### ●どのように作動するか

エンジンスイッチが“II”のとき、側面からの衝突により、センサーが一定以上の衝撃(頭部や胸部に重傷を及ぼすような場合)を感知するとシステムが作動し、衝撃を受けた側のサイドエアバッグおよびサイドカーテンエアバッグが膨らんで乗員と車両側面の間に入り込むことにより、車両側面と乗員の頭部や胸部などが衝突するときの衝撃を緩和します。助手席側は乗員姿勢検知システムが乗車姿勢を不適切であると判断した場合は、サイドエアバッグの作動を自動停止します。

乗員姿勢検知システム →159ページ

### ⚠ 注意

- サイドエアバッグおよびサイドカーテンエアバッグが膨らんだ直後は、エアバッグ構成部品に触れないでください。構成部品が熱くなっているため、やけどなど思わぬけがをすることがあります。



#### 知識

- サイドエアバッグおよびサイドカーテンエアバッグは非常に速い速度で膨らむため、サイドエアバッグおよびサイドカーテンエアバッグとの接触によりすり傷、やけど、打撲などを受けることがあります。
- サイドエアバッグおよびサイドカーテンエアバッグは膨らんだあとにしぼみます。
- サイドエアバッグが膨らむと白煙が出ますが、火災ではありません。また、人体への影響もありません。ただし、残留物(カスなど)が目などに付着したときには、できるだけ早く水で洗い流してください。
- サイドエアバッグおよびサイドカーテンエアバッグは一度膨らむと再使用できません。  
Honda販売店で交換してください。



## 運転席サイドエアバッグシステム

サイドエアバッグ収納部



作動時



## 助手席サイドエアバッグシステム

助手席用サイドエアバッグシステムは、同乗者がいなくても作動します。

サイドエアバッグ収納部



作動時





### サイドカーテンエアバッグシステム

助手席側にもサイドカーテンエアバッグが収納されています。

助手席側サイドカーテンエアバッグシステムは、同乗者がいなくても作動します。

イラストは運転席側を示します。

サイドカーテンエアバッグ収納部

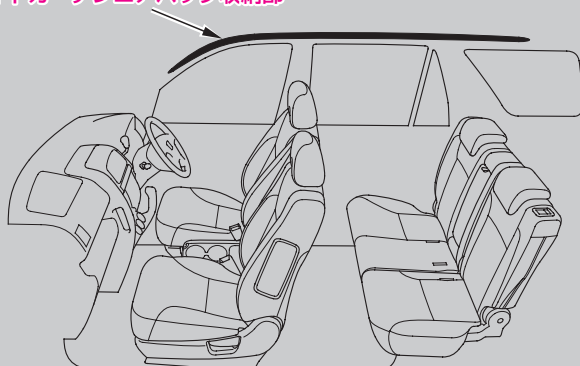

作動時

サイドカーテンエアバッグ

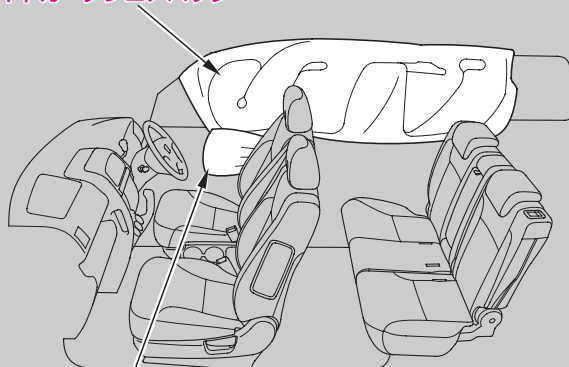

サイドエアバッグ

## 作動するとき

次のような場合に作動します。

約25km/h以上の速度で自車と同等の車が真横から側面衝突したときと同等かそれ以上の衝撃を受けたとき

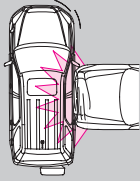

### 知識

- 側面に斜め方向から衝突された場合、サイドエアバッグが作動するときの速度(車速)は高くなります。

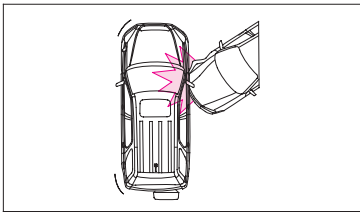

次のような場合、車両下部に強い衝撃を受けたとき作動することがあります。車両に衝撃を受けないように十分に速度を落とし障害物をさけて走行してください。

縁石などに衝突したとき

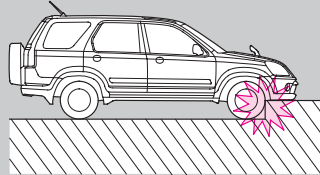

突起物などに衝突したとき

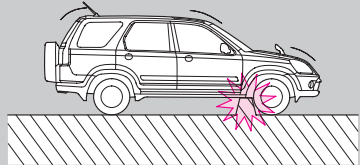

深い穴や溝などに落ちたとき

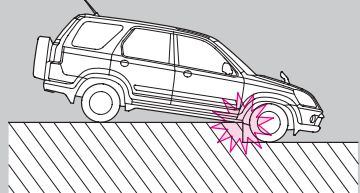

高いところから落ちたとき

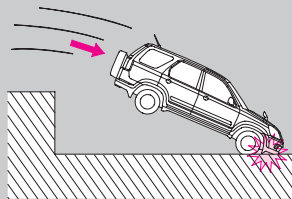



次のような場合、作動しないことがあります。

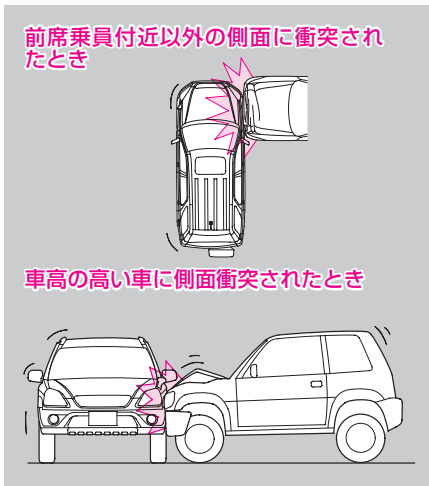

#### 知識

- サイドエアバッグおよびサイドカーテンエアバッグは乗員の受ける衝撃の大きさによって作動するようになっていますので車両の損傷状態の大小とサイドエアバッグおよびサイドカーテンエアバッグの作動は必ずしも一致しません。

## 作動しないとき

低い速度での衝突や次のような場合、サイドエアバッグおよびサイドカーテンエアバッグが膨らんでも乗員保護の効果がないので作動しません。ただし、状況によっては、サイドエアバッグおよびサイドカーテンエアバッグが作動することがあります。

### 正面衝突

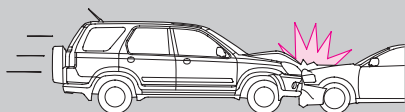

### 後部からの衝突

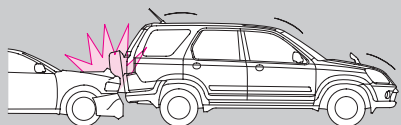

### 横転または転覆

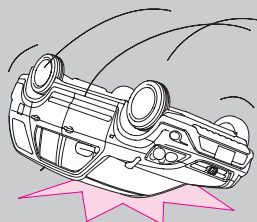

### 知識

- 事故の状況と、形態によっては、サイドエアバッグおよびサイドカーテンエアバッグが作動することがあります。

助手席側は、乗員姿勢検知システムが乗車姿勢を不適切であると判断した場合は、サイドエアバッグの作動を自動停止します。

乗員姿勢検知システム →159ページ



## サイドエアバッグシステムおよびサイドカーテンエアバッグシステムの効果を十分に発揮させるために

### ●正しい乗車姿勢で

#### 運転席

正しい運転姿勢(シートに深く腰かけた状態で、背もたれから背を離すことなくペダルを十分に踏み込め、ハンドルが楽に操作できる状態)がとれる範囲で、シートを後ろに下げます。

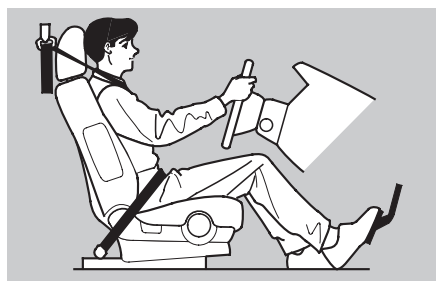

#### 助手席

シートを後ろに下げて深く腰かけ、背中を背もたれから離さないようにします。

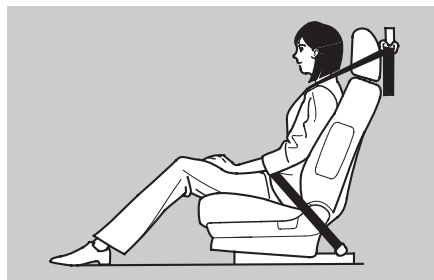

#### 後席(外側)

シートに深く腰かけ、背中を背もたれから離さないようにします。

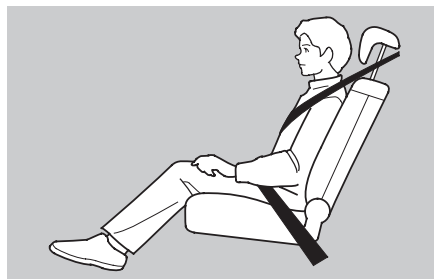

## ⚠ 注意

- ドアに寄りかからないようにしてください。サイドエアバッグおよびサイドカーテンエアバッグが膨らむ際、強い衝撃を受け、傷害を受けるおそれがあります。



- サイドエアバッグおよびサイドカーテンエアバッグの各格納部に手や顔などを必要以上に近づけないでください。また、後席同乗者は前席の背もたれを抱えないでください。  
サイドエアバッグおよびサイドカーテンエアバッグが膨らむ際、強い衝撃を受け、傷害を受けるおそれがあります。

## ●シートベルトは必ず着用

このシステムは、シートベルトと併用することでその効果を発揮します。必ず、シートベルトを着用してください。

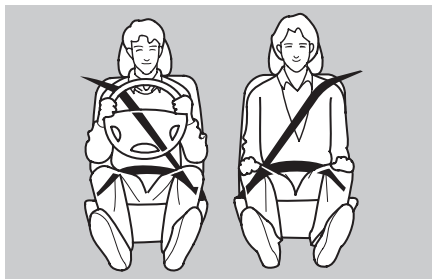



## 乗員姿勢検知システム(助手席のみ)

### ●乗員姿勢検知システムとは

乗車時の姿勢が不適切な場合、サイドエアバッグが膨らむことにより重大な傷害を受けるおそれがあるため、助手席乗員の姿勢を検知し、サイドエアバッグの作動を自動的に停止する装置です。

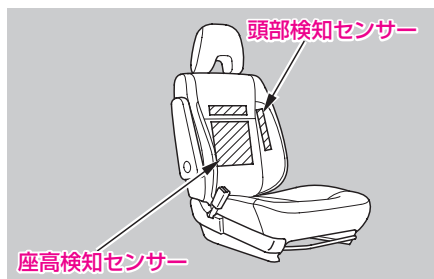

### 🎓 知識

- シート表皮の裏にセンサーが取り付けられているため、次のような場合には、乗員姿勢検知システムが正常に機能しないおそれがあります。
  - ・シートの背もたれがぬれているとき。
  - ・金属など電気を通す物が接しているとき。
  - ・シートにクッションなどを装着しているとき。
  - ・ダウンジャケット等の厚い上着を着ているとき。
  - ・水分を含んだ物を助手席に置いているとき。



## ●サイドエアバッグの作動を自動停止するとき

次のような場合、サイドエアバッグの作動を自動停止します。このときメーター内のサイドエアバッグ自動停止表示灯が点灯します。

小さなお子さまがドアに寄りかかって、サイドエアバッグがとび出す付近に頭があるようなとき



## 🎓 知識

- 次のような場合でも、サイドエアバッグの作動を自動停止することがあります。
  - ・ 小柄な大人の方が上のイラストと同じような姿勢をとったとき。
  - ・ 大人の方が前かがみになるまたは、寝そべっていて、ドア側に寄りかかっているとき。

## ●サイドエアバッグ自動停止表示灯

メーター内に組み込まれており、乗員姿勢検知システムが乗車姿勢を不適切であると判断し、サイドエアバッグの作動を自動停止しているときに点灯します。表示灯が点灯したときは、上体を起こして座ってください。また、小さなお子さまの場合は、後席に乗せてください。

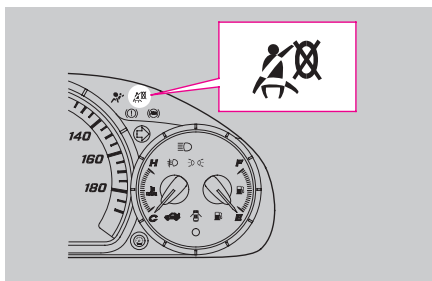

エンジンスイッチを“II”にしたときに約5秒間点灯して消えるのが正常です。



## お子さまを乗せるときは

### アドバイス

- 表示灯が次のような状態になったときは、乗員姿勢検知システムの異常が考えられますので、すみやかにHonda販売店で点検を受けてください。
  - ・正しい乗車姿勢をとっても消灯しないとき、あるいは助手席に乗員がないのに消灯しないとき。
  - ・エンジンスイッチを“II”にしても点灯しないとき、あるいは約5秒経過しても消灯しないとき。

### 知識

- 次のような場合は、表示灯が点灯することがあります。表示灯が点灯しているときは、サイドエアバッグの作動を自動停止します。
  - ・シートの背もたれがぬれているとき。
  - ・金属など電気を通す物が接しているとき。
  - ・水分を含んだ物を助手席に置いているとき。

お子さまは、後席に乗せ必ずシートベルトを着用させてください。

正しく着用できない小さなお子さまは、体格に合わせてチャイルドシートをお使いください。

## 取り扱いについて

### ⚠ 注意

- サイドエアバッグおよびサイドカーテンエアバッグの取り外し、分解などはしないでください。  
不適切に扱うと誤って作動したり、正常に機能しなくなります。

- ドアやその周辺にカップホルダーなどを取り付けないでください。  
また、シートとドアの間付近に傘などの物を置かないでください。  
サイドエアバッグおよびサイドカーテンエアバッグはドアに沿って膨らむため、正常に機能しなくなったり、作動時にこれらの物が飛ぶことがあります。

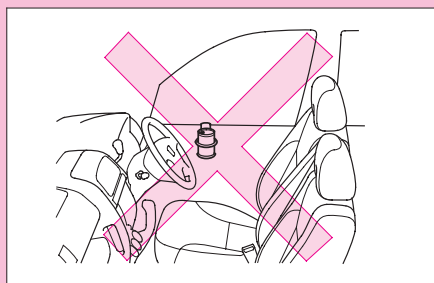

- フロントシートにシートカバーを取り付けしないでください。サイドエアバッグはシートの背もたれ外側に収納されていて、エアバッグ収納部のカバーを破って膨らむため、正常に機能しなくなるおそれがあります。

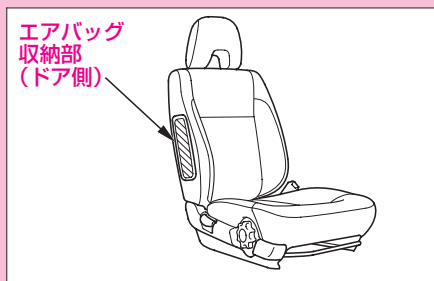

- フロントシートの背もたれを倒した状態でとびはねるなど、サイドエアバッグ収納部に無理な力を加えないでください。

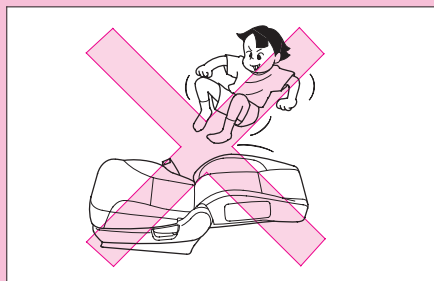



## ⚠ 注意

- グラブレードに物をかけないでください。

フロントガラス、ドアガラス、クォーターガラスに物やアクセサリーなどを取り付けないでください。フロント、センター、クォーター、リヤの各ピラーまわりにこの車専用のHonda純正用品(ハンズフリー通信キットなど)以外を取り付けないでください。

サイドカーテンエアバッグが正常に機能しなくなったり、作動時にこれらの物が飛ぶことがあります。

- フロント、センター、クォーター、リヤの各ピラーやルーフなど、サイドカーテンエアバッグ収納部に衝撃を加えたりしないでください。
- エアバッグが収納されているルーフサイド、フロント、センター、クォーター、リヤの各ピラーやルーフに傷がついていたり、ひび割れがある時は、そのまま使用せずにHonda販売店で交換してください。
- カーゴスペースや座席に荷物を載せる時は、ドアガラス下端部の高さを越えないようにしてください。サイドカーテンエアバッグが正常に機能しなくなったり、作動時に荷物が飛ぶことがあります。

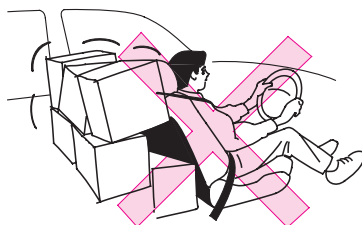
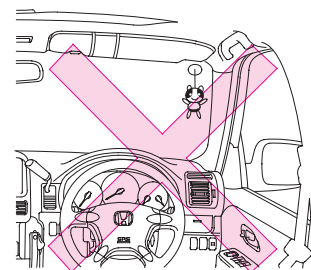
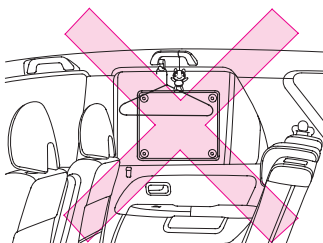

---

### 知 識

- フロントシートまわり、フロント、センター、クォーター、リヤの各ピラーまわりやセンターコンソール付近の修理、オーディオ等用品を取り付ける場合は、サイドエアバッグおよびサイドカーテンエアバッグに影響を及ぼすおそれがありますので、必ずHonda販売店にご相談ください。
- サイドエアバッグシステムおよびサイドカーテンエアバッグシステム装備車を廃棄するときは必ずHonda販売店にご相談ください。正しく取り扱わないとサイドエアバッグシステムおよびサイドカーテンエアバッグシステムが思いがけなく作動することがあります。



### ●SRSエアバッグシステム警告灯 (エアバッグシステムとシートベルトプリテンショナー警告灯兼用)

メーター内に組み込まれており、サイドエアバッグユニットまたはサイドカーテンエアバッグユニットがシステムの異常を検出すると点灯します。

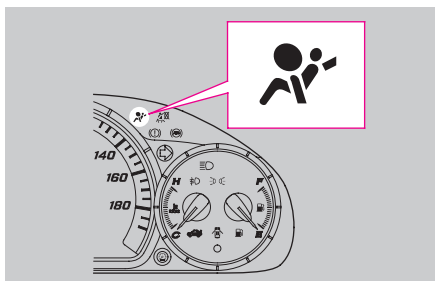

エンジンスイッチを“II”にしたときに約6秒間点灯して消えるのが正常です。

### アドバイス

- 警告灯が次のような状態になったときは、サイドエアバッグシステム、サイドカーテンエアバッグシステムまたは、乗員姿勢検知システムの異常が考えられますので、すみやかにHonda販売店で点検を受けてください。
  - ・運転中に点灯したとき。
  - ・エンジンスイッチを“II”にしても点灯しないとき、あるいは約6秒経過しても消灯しないとき。必要なときにサイドエアバッグおよびサイドカーテンエアバッグが膨らまないおそれがあります。

# シートベルトプリテンショナー

## シートベルトプリテンショナーのしくみ

### ●シートベルト プリテンショナーとは

前方向からの衝突により、前席シートベルトを瞬間的に引き込み、シートベルトの拘束効果をいっそう高める装置です。SRSエアバッグシステムと同じ条件で作動します。

SRSエアバッグシステム →142ページ

### ●どのように作動するか

エンジンスイッチが“II”のとき、前方向からの衝突により、センサーが一定以上の衝撃を感知するとシステムが作動し、前席シートベルトを瞬間的に引き込み、シートベルトの拘束効果をいっそう高めます。



### ⚠注意

- シートベルトを着用するときには、必ず次のことをお守りください。守らないとプリテンショナーが十分に効果を発揮しません。
  - ・シートベルトを正しく着用してください。  
シートベルト →76ページ
  - ・正しい運転(乗車)姿勢をとってください。  
正しい運転姿勢 →56ページ

### 🎓知識

- シートベルトプリテンショナーは一度作動すると、再使用できません。作動すると、シートベルトを引き出すことも巻き取ることもできなくなります。Honda販売店で交換してください。  
なお、シートベルトを着用していなくても作動しますので、助手席側も同時に交換してください。



## 取り扱いについて

### ⚠ 注意

- シートベルト引き込み装置の取り外し、分解などはしないでください。  
不適切に扱うと誤って作動したり、正常に機能しなくなります。

### 🎓 知識

- シートベルト引き込み装置やセンターコンソール付近の修理、オーディオ等用品の取り付けおよび修理をする場合は、プリテンショナーに影響を及ぼすおそれがありますので、必ずHonda販売店にご相談ください。
- シートベルトプリテンショナー装備車を廃棄するときは、必ずHonda販売店にご相談ください。正しく取り扱わないとプリテンショナーとSRSエアバッグシステムが思いがけなく作動することがあります。

### ● SRSエアバッグシステム警告灯（エアバッグシステムとシートベルトプリテンショナー警告灯兼用）

メーター内に組み込まれており、SRSユニットがシステムの異常を検出すると点灯します。

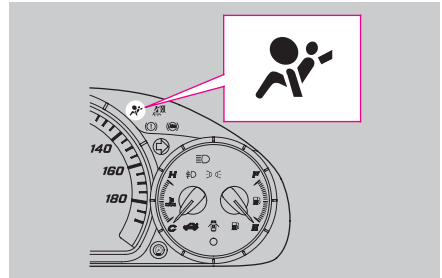

エンジンスイッチを“II”にしたときに約6秒間点灯して消えるのが正常です。

### 🚗 アドバイス

- 警告灯が次のような状態になったときは、システムの異常が考えられますので、すみやかにHonda販売店で点検を受けてください。
  - ・ 運転中に点灯したとき。
  - ・ エンジンスイッチを“II”にしても点灯しないとき、あるいは約6秒経過しても消灯しないとき。
 必要なときにシートベルトが引き込まれないおそれがあります。



# アンチロックブレーキシステム (ABS)

## ABSのしくみ

### ●ABSとは

急制動や滑りやすい路面で制動するとき、車輪のロックを防止することで車両の姿勢を安定させ、ハンドルの効きを確保しようとする装置です。

### ●作動について

- ・ブレーキペダルを踏んだとき、ペダルが小刻みに動くことがあります。これはABSが作動しているときの現象で異常ではありません。そのまま、ブレーキペダルを強く踏み続けてください。

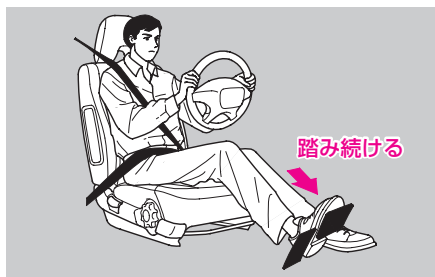

- ・低速(車速約10km/h以下)ではABSは作動せず、普通のブレーキと同じ作動になります。

### 🎓 知識

- エンジン始動後、最初の発進時に、エンジンルームからモーター音等が聞こえることがありますが、これはシステムの動作チェックをしている音で異常ではありません。

## 運転のしかた

- ・この装置は制動距離を短くするためのものではありません。ABSを装備していない車両と同様に、路面が滑りやすくなるほど長い制動距離が必要になります。  
また、ABSが作動した状態でも車両の姿勢やハンドルの効きには限界がありますので、ハイドロプレーニング現象が起こりやすい雨天時の高速走行などにおいても過信せず、安全運転に心がけてください。
- ・悪路、砂利道、深い新雪などの路面では、ABSの装備されていない車両に比べて制動距離が長くなる場合があります。  
このような道路条件では速度は控えめにして車間距離を十分にとって運転してください。

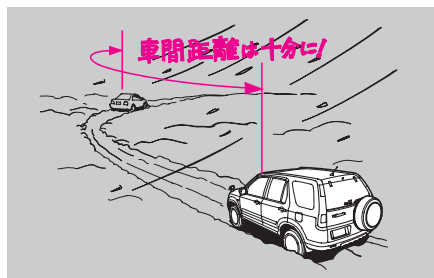



## 取り扱いについて

### 知識

- タイヤは必ず四輪とも同一指定サイズのものをお使いください。サイズ(外径)の異なるタイヤを混用すると、ABSが正常に機能しなくなることがあります。

### ●アンチロックブレーキシステム (ABS)警告灯

メーター内に組み込まれており、ABSが異常のときに点灯します。

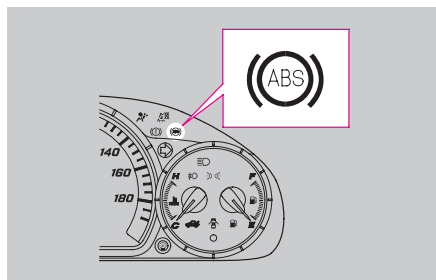

エンジンスイッチを“II”にしたとき点灯し、数秒後に消灯するのが正常です。また、運転中に数秒間点灯してもすぐ消灯し、その後走行中に点灯しなければ正常です。

### アドバイス

- 警告灯が次のような状態になったときは、システムの異常が考えられますので、すみやかにHonda販売店で点検を受けてください。
  - ・ 運転中に点灯したとき。
  - ・ エンジンスイッチを“II”にしても点灯しないとき、あるいは数秒経過しても消灯しないとき。
 なお、この場合でも通常のブレーキとしての性能は確保されています。(ABSとしての作動はしません)
- 警告灯がブレーキ警告灯と同時に点灯したときは、ブレーキ力の配分機能も作動しないため、急ブレーキ時に車両が不安定になる可能性があります。高速走行や急ブレーキを避けて、ただちにHonda販売店で点検を受けてください。

# ビークルスタビリティアシスト(VSA) (車両挙動安定化制御システム)

タイプ別装備

## VSAのしくみ

### ●VSAとは

ABS機能、TCS機能および横滑り抑制機能を総合的に制御し、急激な車両の挙動変化を抑制しようとする装置です。

### ABS(アンチロックブレーキシステム)

#### 機能

急制動や滑りやすい路面で制動するとき、車輪のロックを防止することで車両の姿勢を安定させ、ハンドルの効きを確保しようとする機能です。

### TCS(トラクションコントロールシステム)機能

#### 機能

滑りやすい路面などでの駆動輪(前後輪)の無駄な空転を防止し、駆動力・操舵能力を確保しようとする機能です。

### 横滑り抑制機能

急激なハンドル操作や滑りやすい路面などでの旋回時に、車輪の横滑りなどを抑制することで車両の安定性を確保しようとする機能です。

### ●作動について

TCS機能と横滑り抑制機能は、エンジンを始動すれば自動的に“ON”になります。TCS機能または横滑り抑制機能が作動中は、メーター内のVSA作動表示灯が点滅します。

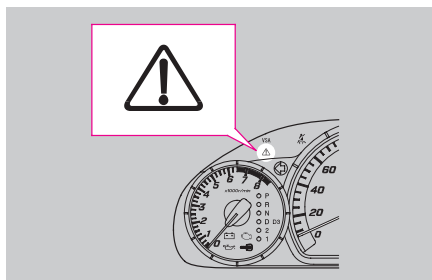

VSA作動表示灯は、エンジンスイッチを“II”にしたときに点灯し、数秒後に消灯するのが正常です。



### アドバイス

- 表示灯が次のような状態になったときは、システムの異常が考えられますので、すみやかにHonda販売店で点検を受けてください。
  - ・運転中にVSA警告灯と同時に点灯したとき。
  - ・エンジンスイッチを“II”にしても点灯しないとき、あるいは数秒経過しても消灯しないとき。なお、この場合でも通常走行には支障はありません。

### 知識

- 発進時等にエンジンルームからモーター音等が聞こえることがありますが、これはシステムの動作チェックをしている音で異常ではありません。
- VSA警告灯が点灯するとVSA作動表示灯も同時に点灯します。

## 運転のしかた

VSAが作動した状態でも車両の安定性の確保には限界がありますので、無理な運転はしないでください。

- ・カーブの手前では十分に速度を落としてください。
- ・雪道、凍結路を走るときは、冬用タイヤまたはタイヤチェーンを装着し、ひかえめな速度で運転してください。

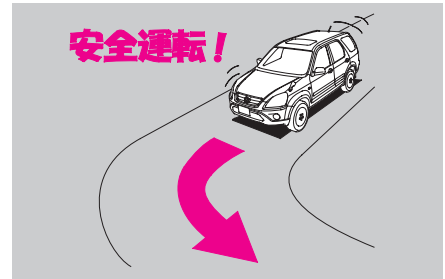

## 取り扱いについて

### TCS機能と横滑り抑制機能を作動させたくないとき

VSA OFFスイッチを押すとTCS機能と横滑り抑制機能が“OFF”になりメーター内のVSA作動表示灯が点灯します。

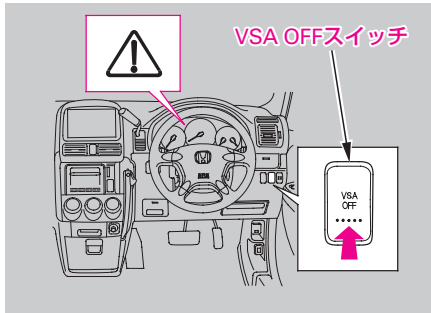

スイッチを押すごとに“OFF”と“ON”をくり返します。

### 知識

- TCS機能または横滑り抑制機能が作動中には、スイッチを押しても“OFF”にすることはできません。

### アドバイス

- VSA装備車は四輪とも、同一指定サイズ、同一種類、同一銘柄および摩耗差のないタイヤを指定空気圧にてお使いください。サイズ、種類、銘柄や摩耗度合いの異なるタイヤを混用したり、指定空気圧でない場合、VSAが正常に機能しなくなることがあります。また、応急用スペアタイヤを装着した場合も、できるだけ早く標準タイヤに交換してください。



### ●ビークルスタビリティアシスト (VSA)警告灯

メーター内に組み込まれており、VSAが異常のときに点灯します。

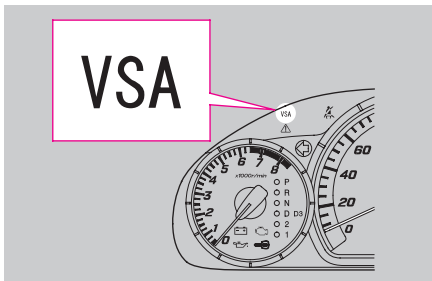

エンジンスイッチを“II”にしたとき点灯し、数秒後に消灯するのが正常です。また、運転中に数秒間点灯してもすぐ消灯し、その後走行中に点灯しなければ正常です。

### 🚗 アドバイス

- 警告灯が次のような状態になったときは、システムの異常が考えられますので、すみやかにHonda販売店で点検を受けてください。
    - ・運転中に点灯したとき。
    - ・エンジンスイッチを“II”にしても点灯しないとき、あるいは数秒経過しても消灯しないとき。
- なお、この場合でも通常走行には支障はありません。

### 🎓 知識

- けん引されたときやけん引したときは、警告灯が点灯することがあります。この場合はエンジンを再始動させて警告灯が消灯すればVSAは正常です。
- ABS警告灯が点灯するとVSA警告灯も同時に点灯します。

## 四輪駆動機構(4WD)

タイプ別装備

### 運転するときは

四輪駆動車(4WD車)は積雪地、砂地、ぬかるみ、急坂路など滑りやすい路面において二輪駆動車(2WD車)に比べて走破性にすぐれていますが、万能ではありません。アクセル、ハンドル、ブレーキの操作は一般の車と同じく慎重に行い、常に安全運転を心がけてください。

4WD車は、オフロードやラリー走行を目的とした車ではありません。必ず、次のことをお守りください。

- ・砂地、ぬかるみ等、前輪が空転しやすいところでの連続走行はしないでください。
- ・渡河などの水中走行はしないでください。
- ・ブレーキ性能は2WD車と比べてほとんど差がないので、滑りやすい路面での走行には十分車間距離をとってください。

### 知識

- 4WDの状態で行進中に車輪の空転が続いてシステム内の油温が上昇すると、システム保護のため4WDから2WDに切り換わることがあります。  
しばらくして油温が下がると、4WDに復帰します。

### 取り扱いについて

#### アドバイス

- 四輪とも、同一指定サイズ、同一種類、同一銘柄および摩耗差のないタイヤをお使いください。サイズ、種類、銘柄や摩耗度合いの異なるタイヤを混用すると動力伝達装置に悪影響をあたえます。
- けん引される場合、前輪または後輪を台車に載せた(車輪が回転できない)状態でのけん引は、絶対に行わないでください。  
駆動装置が破損したり、車輪が台車からとび出すおそれがあります。

けん引 | →244ページ

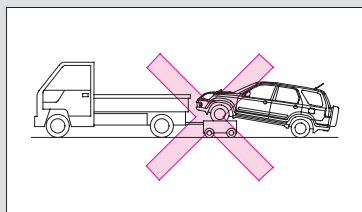



## その他の安全装備

ほかに、次のような安全装備を採用しています。

### ●シフトロック装置

セレクトレバーの誤操作防止を助けます。  
(→23ページ)

### ●ハイマウントストップランプ

ストップランプを高い位置にも設置し、後方から見えやすくしています。

### ●後席三点式シートベルト

上半身も拘束する三点式シートベルトを後席(外側2座席)にも採用しています。  
(→79ページ)

### ●シートベルトリマインダー (非着用警報装置)

シートベルトの未着用をランプとブザーで知らせ、ベルトの着用を促します。  
(→79ページ)

### ●ブレーキアシスト

緊急制動時に、より大きい制動力を発生させ運転者のブレーキ操作を補助する装置です。

ブレーキペダルを強く踏み込んだときに、ブレーキがより強く効くようになります。

### ●ドアビーム

側面から外力が加わったときに、ドアの変形を抑える効果があります。

### ●ロールオーバーバルブ

車が転倒したとき、燃料タンクからの燃料流出を防止します。

### ●難燃性材料使用の内装

フロアカーペットやシートなどには、燃え広がりにくい素材を採用しています。

### ●リヤワイパー

雨天時の後方視界の確保に効果があります。

(→121ページ)







## ドライブを快適にする装備

### ●エアコン

吹き出し風の調節	179
オートエアコン	180
エアクリーンフィルター	186
シートヒーター	188

### ●オーディオ

上手な使いかた	190
アンテナ	192
オーディオインデックス	193
AM/FMラジオ一体式	

CDステレオ	194
--------	-----

オーディオリモートコントロール スイッチ	210
-------------------------	-----

### ●リヤカメラシステム

リヤカメラシステムに ついて	212
画面に表示される映像の範囲	213
ガイド線の消しかた	214

### ●室内装備品

室内灯	216
マップランプ	217
カーゴルーム照明灯	217

エンジンスイッチ照明灯	218
シガレットライター	218
灰皿	219
サンバイザー	220
チケットホルダー	221
アクセサリーソケット	221
センターテーブル	222
カップホルダー	223
小物入れ	224
テイクアウトテーブル	226
コンビニフック	228
カーゴフック	228
カーゴネット	229
トノカバー	230
クールボックス	231
グラブレール	232
コートフック	232
停止表示板固定ベルト	233
AV入力端子	234
携帯電話接続キット	234
サングラスホルダー	235

# エアコン

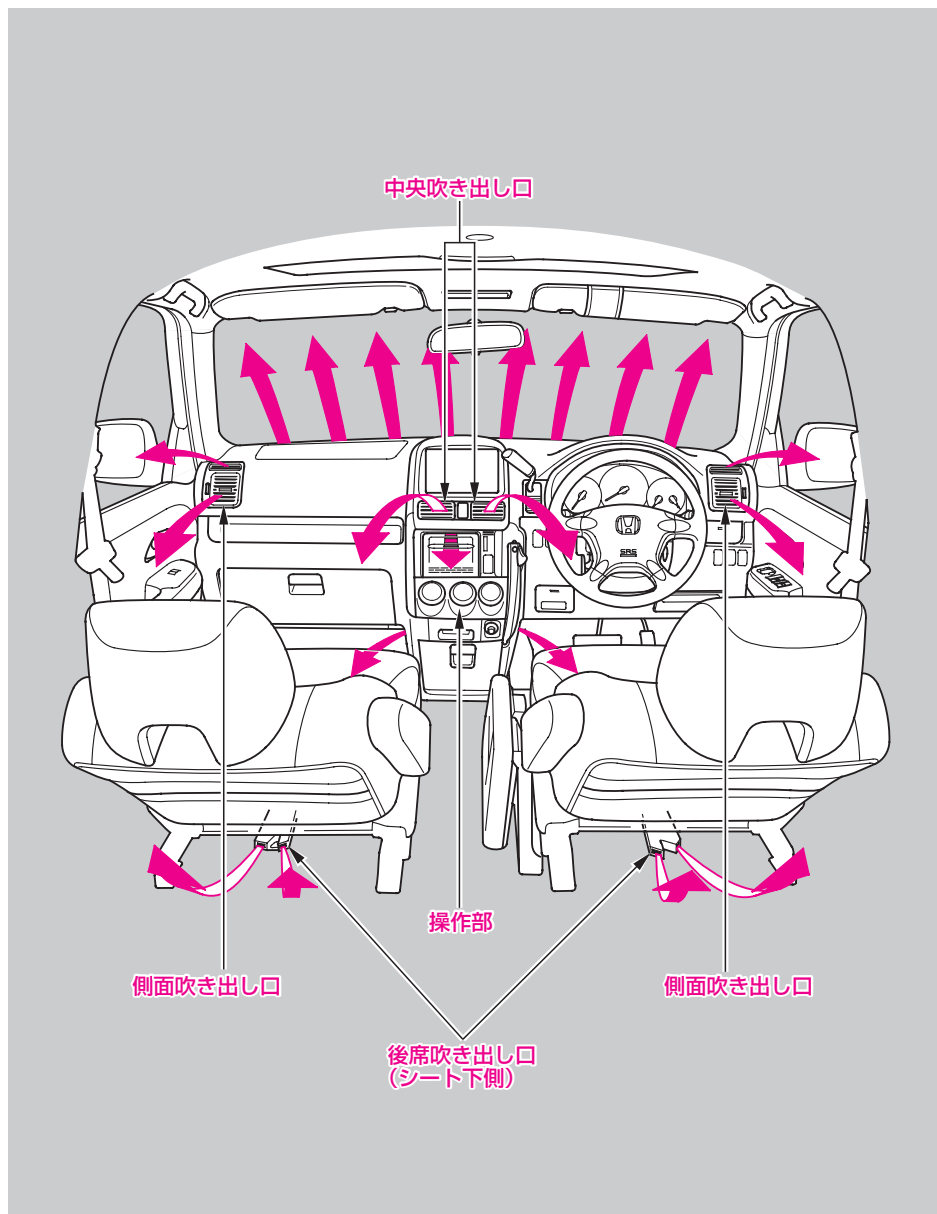



## 吹き出し風の調節

ノブを上下または左右に動かして、吹き出し風の向きを調節します。

### ・中央吹き出し口

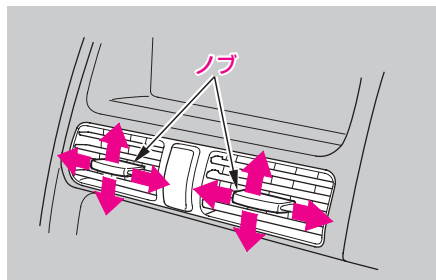

### ・側面吹き出し口

ダイヤルで開閉できます。送風が必要なときは、ダイヤルを“開”のほうに回して吹き出し風の量を調節します。

運転席側

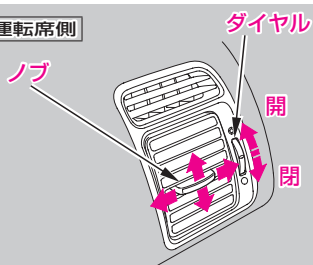

助手席側

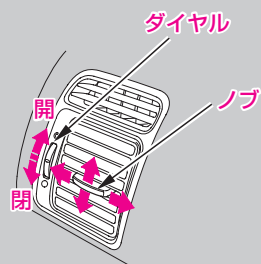

◎……………吹き出し口が開きます。

○……………吹き出し口が閉じます。

### 知識

- 側面ガラスが曇ったときは、吹き出し風がガラスに直接当たるよう両側の吹き出し口の向きを調節すれば、より早く曇りを取ることができます。

## オートエアコン

### ●オートエアコンを使うとき

エンジンをかけた状態で使います。

#### 温度調節ダイヤル

ダイヤルを回して温度を設定します。表示温度は室温設定時のめやすとなります。

#### 吹き出し口切り換えダイヤル

ダイヤルを“AUTO”にすると吹き出し口の切り換えが自動制御されます。

#### ファンスピード切り換えダイヤル

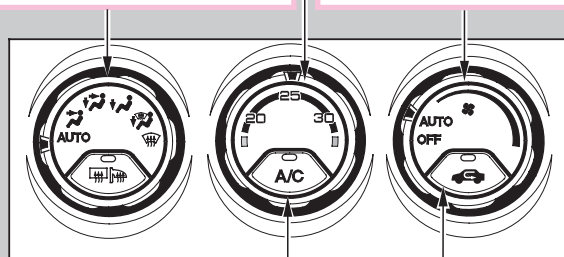

ダイヤルを“AUTO”にすると風量が自動制御されます。



#### エアコンスイッチ

ファンスピード切り換えダイヤルが“OFF”以外のとき、スイッチを押すとエアコンが作動します。(表示灯点灯)



冷房や除湿暖房をするときに使います。

また吹き出し口切り換えダイヤルを“”または“”にすると自動的にエアコンが作動します。

#### 内外気切り換えスイッチ

スイッチを押して外気導入(表示灯消灯)と内気循環(表示灯点灯)を切り換えます。

トンネルや渋滞地域などで汚れている外気を室内に入れたくないときは、内気循環にします。

また吹き出し口切り換えダイヤルを“”または“”にすると自動的に外気導入に切り換わります。



### 通常の使いかた

- ①ファンスピード切り換えダイヤルを**AUTO**にします。
- ②吹き出し口切り換えダイヤルを**AUTO**にします。
- ③温度調節ダイヤルで室内の温度を設定します。
- ④冷房や除湿暖房をするときは、エアコンスイッチを入れます。

停止するときはファンスピード切り換えダイヤルを“OFF”にします。

### 知識

- 希望温度に設定したら、温度調節ダイヤルをむやみに動かさないでください。設定温度への到達時間が長くなることがあります。
- 長時間、冷風を直接体に当てないでください。冷やしすぎは健康上良くありません。
- 炎天下に駐車していたときは、窓を開けて熱気を追い出しながら、冷房を開始してください。

## ●マニュアルで使うとき

各スイッチ、ダイヤルを組み合わせることで使うことができます。

### 温度調節ダイヤル

ダイヤルを回して吹き出し風の温度を調節します。

### 吹き出し口切り換えダイヤル

ダイヤルを回すと吹き出し口が切り換わります。(右ページ参照)

### ファンスピード切り換えダイヤル

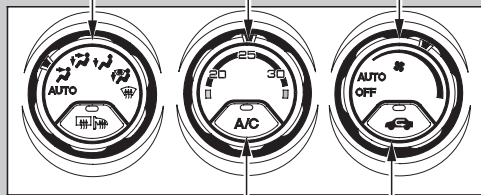

ダイヤルの位置	OFF	AUTO	
風量	停止	自動切換	弱↔強



### エアコンスイッチ

ファンスピード切り換えダイヤルが“OFF”以外のとき、スイッチを押すとエアコンが作動します。(表示灯点灯)



冷房や除湿暖房をするときに使います。

また吹き出し口切り換えダイヤルを“”または“”にすると自動的にエアコンが作動します。

### 内外気切り換えスイッチ

スイッチを押して外気導入(表示灯消灯)と内気循環(表示灯点灯)を切り換えます。

トンネルや渋滞地域などで汚れている外気を室内に入れたくないときは、内気循環にします。

また吹き出し口切り換えダイヤルを“”または“”にすると自動的に外気導入に切り換わります。



## 吹き出し口切り換えダイヤル

上半身に送風したいとき

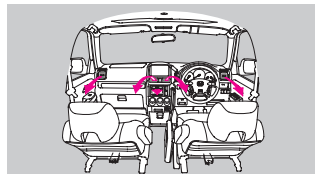

上半身、足元に送風したいとき

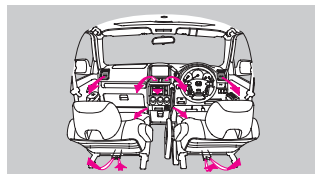

足元に送風したいとき

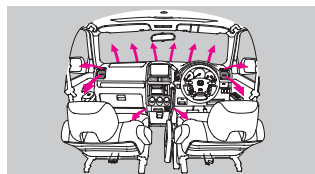

足元への送風と窓ガラスの曇りを取りたいとき

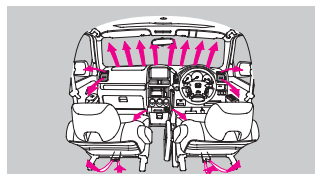

窓ガラスの曇りを取りたいとき

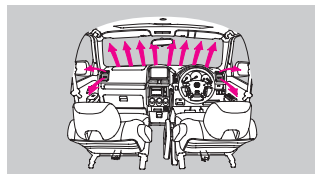



## ●前面／側面ガラスの霜や曇りを取りたいとき(デフロスター)

- ①ファンスピード切り換えダイヤルを“**AUTO**”にします。
- ②吹き出し口切り換えダイヤルを“”にします。

### デフロスター

ガラスの曇り取りなどに使用します。ダイヤルを“”にすると自動的にエアコンが作動し、外気導入に切り換わります。また、吹き出し口が前面および側面ガラスに切り換わります。

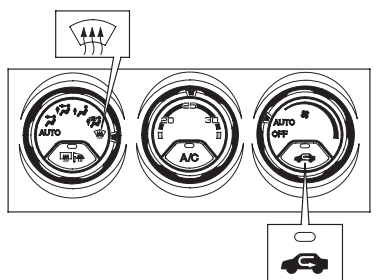
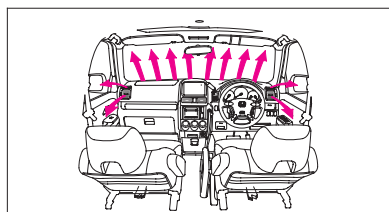

外気導入  
(表示灯消灯)

### 知識

- エアコンスイッチを入れているときは、設定温度を最大冷房付近にしないでください。冷風が前面ガラスにあたるとガラスの外側が曇ることがあり、視界の妨げになります。

### 急速に霜を取りたいとき

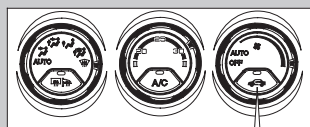

内気循環(表示灯点灯)



### 知識

- 内気循環で使い続けると車内の湿気で窓ガラスが曇り、視界の妨げになります。一度霜を取った後は外気導入で使ってください。



### ●エアコンを常用しないとき

装置各部のオイルをさらさないために、ときどきエンジンを低回転させた状態で数分間冷房または除湿暖房をしてください。

#### 知識

- 室内の温度が低い場合は、エアコンが作動しないことがあります。このような場合には、内気循環で室内を暖めてからエアコンスイッチを入れると作動します。

### ●温度感知装置

オートエアコンには、温度感知装置などのセンサーがついています。日射感知部や車内温度感知部の上に物を置いたり、水をかけたりしないでください。車内温度が設定温度とずれることがあります。

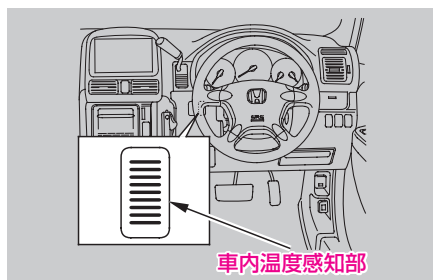
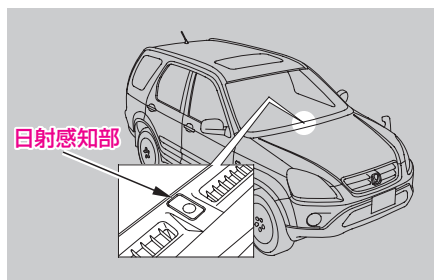

---

## エアークリーンフィルター

エアコンには、空気中の花粉・ちり・ほこり・粉じん等を集じんし、ディーゼル排ガス臭・タバコ臭などに脱臭効果のあるエアークリーンフィルターが取り付けられています。エアークリーンフィルターの交換は、通常1年または15,000kmごとに行ってください。ただし、使用条件により異なりますので粉じんの多い場所などでは、早めの交換をおすすめします。

また、芳香剤を使用すると脱臭効果が弱くなったり、脱臭寿命が短くなることがあります。

- ・エアコンの風量が著しく減少したり、ガラスが曇りやすくなったときなどは、フィルターの目詰まりが考えられます。

### 知識

- グローブボックスの内側に交換時期が記載してあります。



### ●交換のしかた

- ①グローブボックスを開け、全開の状態から少し戻します。

グローブボックス →224ページ

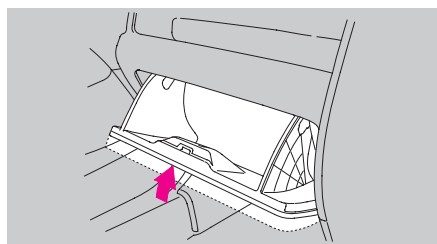

- ②グローブボックスの両側についているストッパーを内側に押し込んで外し、グローブボックスを一番下まで下ろします。

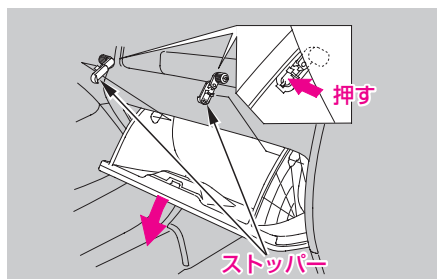

- ③ツメを押しながらエアクリーンフィルターカバーを外します。

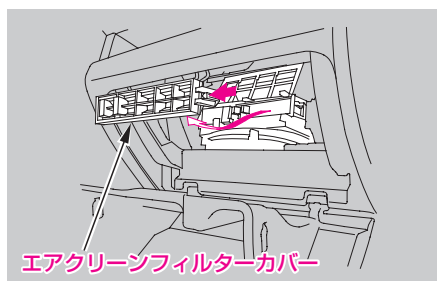

- ④エアクリーンフィルターケースを取り出します。1枚目は手前に引き抜きます。2枚目は右側にずらしてから手前に引き抜きます。

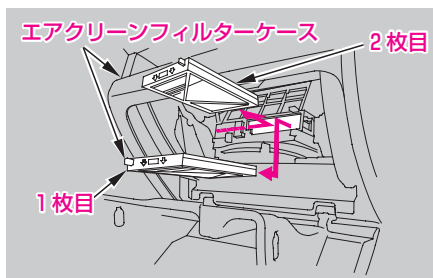

- ⑤エアクリーンフィルターケースからエアクリーンフィルターを外して新品と交換します。交換するときはケースとフィルターの“AIR FLOW”マークの矢印が同じ方向(下向き)になるように取り付けてください。

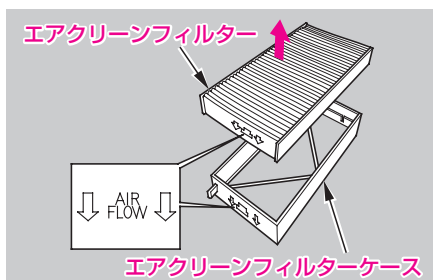

### ◆知識

- エアクリーンフィルターを交換するときは、取り付け方向に注意してください。フィルターを取り付け方向を間違えると、フィルターの効果を十分に発揮しません。

## シートヒーター

タイプ別注文装備

運転席、助手席のシートを暖めることができます。

エンジンスイッチが“II”のとき使えます。



スイッチを押すと“ON”になり、同時に表示灯が点灯します。もう一度押すと“OFF”になり、作動表示灯は消灯します。

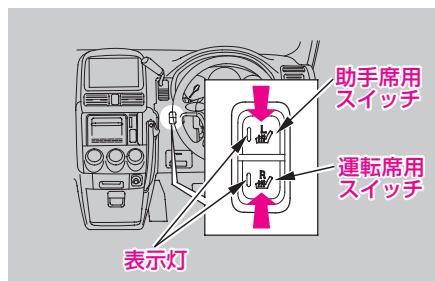

## 警告

● 次のようなかたは、熱すぎたり低温やけどをすることがありますので、ご使用になるときは十分注意してください。

- ・ 乳幼児、お子さま、お年寄、病氣のかた、体の不自由なかた。
- ・ 皮ふの弱いかた。
- ・ 疲労の激しいかた。
- ・ 深酒やねむけをさそう薬（睡眠薬、かぜ薬など）を使用されたかた。

また、毛布や座ぶとんなどの保温性の高いものをかけて使用すると、低温やけどをすることがあります。



### 知識

- この装置は消費電力が大きいのでエンジンが停止しているときは長時間使わないでください。バッテリー容量が低下し、エンジン始動に影響することがあります。
- 凹凸のある重量物をシートの上に置いたり、針や釘など鋭利な物を突きさしたりしないでください。
- シートの手入れには、シンナー、ベンジン、アルコール、ガソリンなどの有機溶剤を使用しないでください。ヒーターおよびシート表面を損傷するおそれがあります。
- サイドエアバッグ装備車の助手席の背もたれには、サイドエアバッグシステムの乗員姿勢検知システムのセンサーが装備されているため、ヒーター機能はありません。

# オーディオ

## 上手な使いかた

### 🎓 知識

- 運転中の音量は車外の音が聞こえる程度の音量でお使いください。車外の音が聞こえない状態では安全運転の妨げとなります。また、運転中のオーディオ操作は、安全運転に支障がないようにしてください。
- 車内や車の近くで携帯電話や無線機を使うとオーディオに雑音が入ることがあります。

### ● ラジオについて

ラジオの受信については、車の走行にともない受信状態が刻々と変わったり、障害物や電車、信号機などの影響により最良な受信状態を維持することが困難な場合があります。

### ● CD/MDについて

ディスクの変形を避けるため、直射日光や高温多湿を避けてケースに入れ保管してください。

悪路走行などで激しく振動した場合、音とびすることがあります。

寒いときや雨降りのときは、プレーヤー内部に露(水滴)が生じ、正しく作動しなくなることがあります。その場合、ディスクを取り出し、換気または除湿をしてからお使いください。

### CD

ディスクの信号面は直接手で触れないでください。指紋等の汚れが付くと、音とびなどをすることがあります。

下記マークのついていないディスクおよび円形以外のディスクは使えません。



### 🎓 知識

- ディスクは必ず円形のものをお使いください。円形以外のディスクを使用すると故障の原因となります。

### MD

シャッターを無理にあげないでください。こわれることがあります。

また、ディスクの信号面は直接手で触れないでください。指紋等の汚れが付くと、音とびなどをすることがあります。

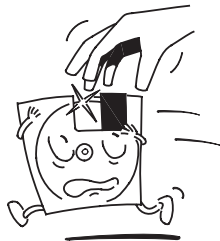



### ●カセットについて

次のようなカセットテープは、故障の原因になりますので、ご使用はお避けください。

- ラベルがはがれかけていたり変形したカセットテープを使用すると、回転不良を起こしたりテープが取り出せなくなる場合があります。

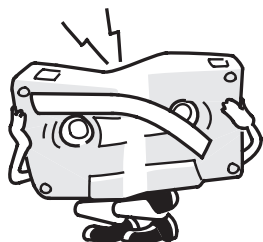

- 120分以上のテープは非常に薄いため、伸びたり、プレーヤーに巻き付いたりする場合があります。

カセットテープは、変形したり録音が消えてしまわないようにほこり、直射日光や磁気のあるものの近くを避けてケースに入れ保管してください。



カセットテープは、プレーヤーにテープが巻き込まれたりしないように鉛筆などでたるみをとってから差し込んでください。

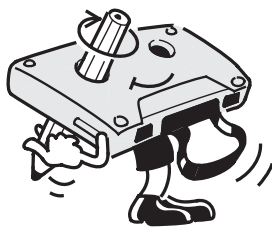

音が歪んだり高音が出にくくなった場合は、市販のクリーニングテープなどでプレーヤーの手入れをしてください。



## アンテナ

### ●センターアンテナ

センターアンテナは、後方約50° の位置にしてください。

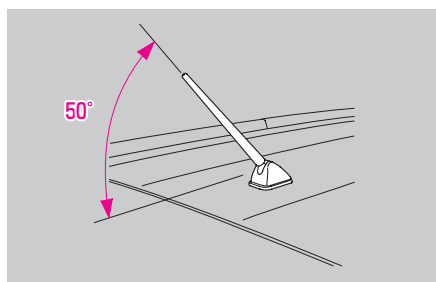

自動洗車機を使った場合など、アンテナが倒れてしまった場合は、元の位置(後方約50°)に戻してください。

### 🎓 知識

- アンテナの角度は、後方約50° にしてください。50° 以外の角度では正常に受信できないことがあります。

### ●窓ガラスアンテナ

ナビゲーションシステム装備車

後部ウィンドー内側にテレビ用のアンテナ線があります。

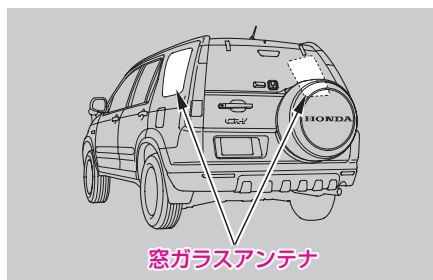

### 🎓 知識

- アンテナ線は傷つきやすいので、清掃のときはアンテナ線に沿って柔らかい布でふいてください。また、手荷物などで傷つけないようにしてください。



## オーディオインデックス

## AM/FMラジオ一体式CDステレオ

注文装備

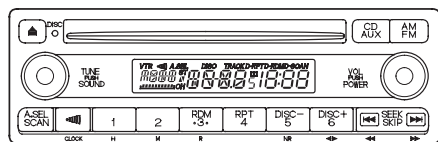

- 電源の入れかた ..... 194
- 音量調節のしかた ..... 194
- 音質、バランス調節のしかた ..... 195
- オーディオモードの切り換え ..... 195
- ラジオの使いかた ..... 196
- CDプレーヤーの使いかた ..... 200
- CDチェンジャーコントローラー等の  
    使いかた※ ..... 202
- エラーコードについて ..... 208
- 時計 ..... 209

ナビゲーションシステム装備車のオーディオ・テレビの取り扱いについては、別冊のナビゲーションシステム取扱説明書をご覧ください。

※：Honda純正のオーディオを接続し、操作することができます。詳しくはHonda販売店にご相談ください。

## AM/FMラジオ一体式CDステレオ

注文装備

エンジンスイッチが“1”または“II”のときに使えます。

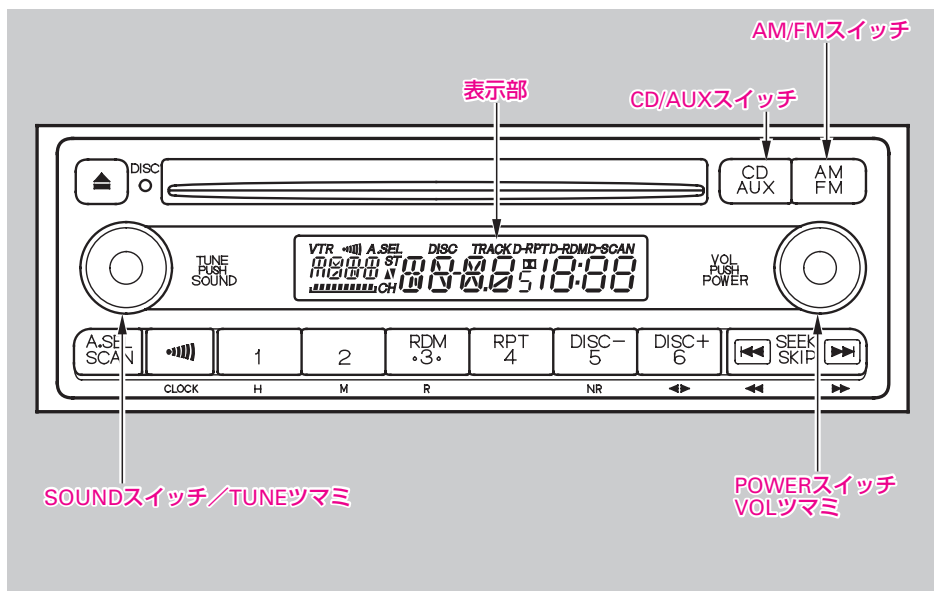

### ●電源の入れかた

POWERスイッチを押して、電源を入れます。押すたびに“ON”⇄“OFF”になります。また、AM/FMスイッチ、CD/AUXスイッチを押して、電源を“ON”にすることもできます。

### ●音量調節のしかた





### ●音質、バランス調節のしかた

SOUNDスイッチを押して切り換え、TUNEツマミ(SOUNDスイッチ兼用)で調節します。

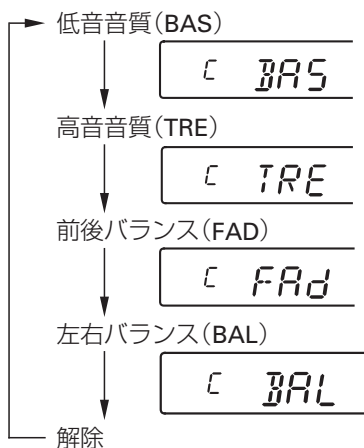

SOUNDスイッチを押すたびに切り換わります。

### 🎓 知識

- 調節後約5秒すぎると自動的に解除されます。
- 調節位置が中央のときに表示部に“C”(センター)を表示します。

### ●オーディオモードの切り換え

- ・AM/FMスイッチ



ラジオに切り換わります。

- ・CD/AUXスイッチ



ディスクが入っているときに押すと、CD演奏に切り換わります。

Honda純正のオーディオを接続しているときに押すと、それらの演奏に切り換わります。

## ●ラジオの使いかた ラジオ放送のききかた

FMステレオ放送が感度よく受信できたときは、“ST”が点灯します。

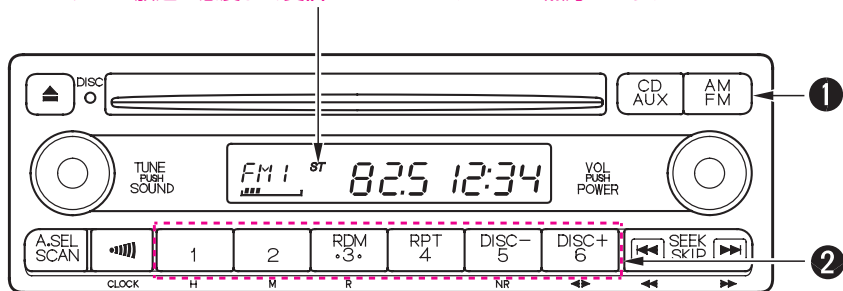

### ①ラジオに切り換え、バンドを選ぶ(AM/FMスイッチ)

スイッチを押して、AM/FM1/FM2を選びます。

### ②選局する(ワンタッチ選局スイッチ)

あらかじめ放送局をセットしておく、ワンタッチで選局できます。  
AM 6局、FM12局(FM1、FM2それぞれ6局)まで記憶できます。



### ワンタッチ選局のセットのしかた

- ①AM/FMスイッチでFM1/FM2/AMを選びます。
- ②TUNEツマミ、SEEK/SKIPスイッチで選局します。



- TUNEツマミを回すと、受信周波数が少しずつ変わります。
- SEEK/SKIPスイッチを押すと、自動選局になり放送を受信すると止まります。

#### 知識

- 受信電波が弱いときは、自動選局できないことがあります。このようなときは手動で選局してください。

- ③ワンタッチ選局スイッチのいずれか一つを“ピッ”という電子音がするまで(約2秒間)押し続けます。

#### 知識

- 一度電源が切れた場合(車両のバッテリーを外したとき、ヒューズが切れたときなど)、記憶が消去されます。そのときは再度記憶操作をしてください。

### 自動で放送局を数秒ずつ聞きたいときは(スキャン)

放送局でどんな番組を放送しているかを知りたいときに、操作します。

SCANスイッチを“ピッ”という電子音がするまで(約2秒間)押しします。(“SCAN”が点滅)



電波の強い放送局が周波数の低い順から選局され、約5秒間つぎつぎと受信します。

解除するときは、スイッチをもう一度“ピッ”という電子音がするまで(約2秒間)押しします。他のモードに切り換えたときも解除されます。

## 自動で放送局を記憶するには(オートセレクト)

放送局の違う地域へ出かけたときなど、セットされた放送局が聞けなくなった場合に操作します。

A.SELスイッチを短く押します。(“A.SEL”が点滅)



自動選局された電波の強い放送局が、周波数の低い順からワンタッチ選局スイッチにAM 6局、FM 12局まで自動的に記憶され“A.SEL”が点滅から点灯に変わります。

解除するときは、スイッチをもう一度短く押します。解除すると、ワンタッチ選局スイッチの記憶は、オートセレクトをする前の状態に戻ります。

### 知識

- 放送局が6局または12局にみえない場合、残りのスイッチには何も記憶されません。記憶されていないスイッチを押すと、周波数が“0”と表示されます。
- オートセレクトされた放送局を個別に変更することもできます。



### 交通情報をきくとき

・⋮⋮⋮ スイッチを短く押すと、ワンタッチで交通情報を受信できます。（“⋮⋮⋮”が点灯）



周波数を切り換えるとき(1620kHz↔1629kHz)

…TUNEツマミまたはSEEK/SKIPスイッチで切り換えます。

### 解除するとき

・⋮⋮⋮ スイッチをもう一度短く押します。他のモードに切り換えたときも解除されません。

### 知識

- ⋮⋮⋮ スイッチにあらかじめセットされている受信周波数を変えることはできません。



## ●CDプレーヤーの使いかた ディスク演奏のききかた

ディスクを差し込む または CD/AUXスイッチを押す  
(ディスクが差し込まれているとき)

DISCインジケーター  
(本機にディスクがセットされていると点灯)

レーベル面を上にして矢印の方向に入れます。

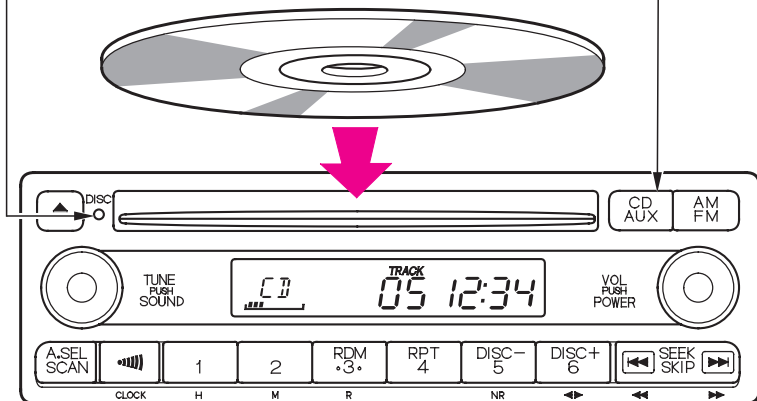

### 🎓 知識

- 8 cm CDを使用するときはアダプターを使用しないでください。故障の原因になることがあります。
- ディスクやプレーヤーをゴミやほこりから保護するため、ディスクが押し出されたままで約15秒経過すると、自動的に内部に引き込まれます。

## ディスクを取り出すとき

▲ スイッチを押して、ディスクを取り出します。



ディスク演奏中にエンジンスイッチを“0”にした場合でも、▲ スイッチを押せばディスクを取り出すことができます。



### 早送り／早戻し、スキップ／リプレイをするとき

▶▶I / I◀◀スイッチを押します。



早戻し  
リプレイ

早送り  
スキップ

- 押し続けると、早送り(“CUE”が点灯)／早戻し(“REW”が点灯)になります。
- 短く押すと、スキップ(先の曲の頭出し)／リプレイ(演奏中や前の曲の頭出し)になります。

### ききたい曲を探すとき(スキャン)

SCANスイッチを押します。(“SCAN”が点灯し、トラックナンバーが点滅します)各トラックの曲の始めを約10秒間つぎつぎに演奏します。

A.SEL  
SCAN

ききたい曲のところでスイッチをもう一度押すと、スキャン演奏の機能は解除されます。

#### 知識

- すべての曲をスキャン演奏し終ると、スキャン演奏を開始した曲から通常の演奏になります。

### 演奏中の曲を繰り返しきくとき(リピート)

RPTスイッチを押します。(“RPT”が点灯)

RPT  
4

リピート機能を解除するときは、スイッチをもう一度押します。

### 1枚のディスクの曲順をランダムに演奏するとき

RDMスイッチを押します。(“RDM”が点灯)

RDM  
3

ランダム演奏の機能を解除するには、スイッチをもう一度押します。

## ●CDチェンジャーコントローラー、CD/MD/カセットプレーヤーの使いかた

Honda純正のCDチェンジャー、CD/MD/カセットプレーヤー接続時

### 演奏のききかた

CDチェンジャー、CD/MDプレーヤー接続時

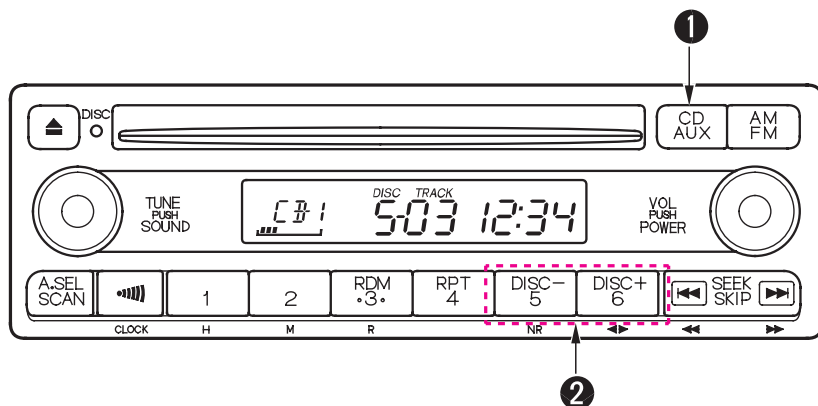

カセットプレーヤー接続時

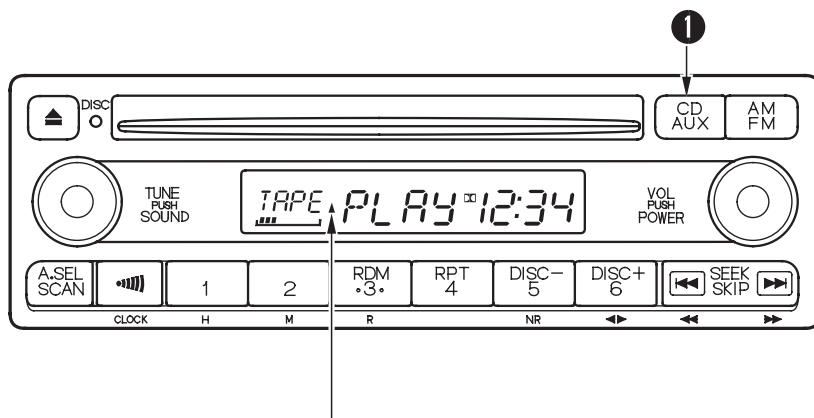

テープ演奏中は"▲"または"▼"のテープ走行表示灯が点灯



### ①切り換える(CD/AUXスイッチ)

スイッチを押して、切り換えます。  
スイッチを押すたびに接続されているチェンジャー、CD/MD/カセットプレーヤーなどに切り換わります。

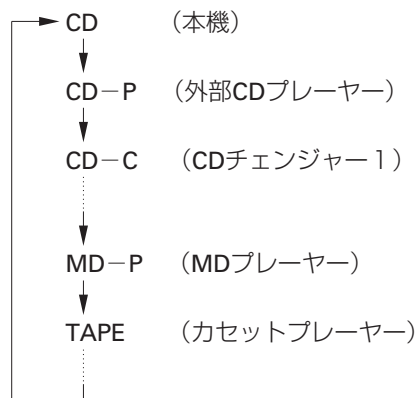

### ②ディスクを選ぶ(DISC-/DISC+スイッチ)

CDチェンジャー接続時

DISC-、DISC+スイッチを押すごとに切り換わります。

ディスクスイッチに続けて ▶▶ / ◀◀ スイッチを短く押すと、トラックナンバーの指定もできます。

## CDチェンジャー、CD/MDプレーヤー接続時

### 早送り／早戻し、スキップ／リプレイをするとき

◀◀ / ▶▶ スイッチを押します。



早戻し  
リプレイ

早送り  
スキップ

- 押し続けると、早送り(“CUE”が点灯)／早戻し(“REW”が点灯)になります。
- 短く押すと、スキップ(先の曲の頭出し)／リプレイ(演奏中や前の曲の頭出し)になります。

### ききたい曲を探すとき(トラックスキャン、ディスクスキャン)

SCANスイッチを押します。



- 短く押すとトラックスキャンになります。(“SCAN”が点灯し、トラックナンバーが点滅します)  
演奏中のディスクの各トラックの曲の始めを約10秒間つぎつぎに演奏します。  
機能を解除するには、スイッチをもう一度短く押します。
- “ピツ”という電子音がするまで押すとディスクスキャンになります。(“D-SCAN”が点灯し、ディスクナンバーが点滅します)ディスクチェンジャー内の全てのディスクの先頭の曲の始めを約10秒間つぎつぎに演奏します。  
機能を解除するには、スイッチをもう一度“ピツ”という電子音がするまで押します。



### 演奏中の曲を繰り返しきくとき(リピート)

RPTスイッチを押します。

RPT  
4

- 短く押すとトラックリピートモードになります。  
 (“RPT” が点灯)  
演奏中の曲を繰り返し演奏します。  
機能を解除するには、スイッチをもう一度短く押します。
- “ピッ”という電子音がするまで押すとディスクリピートモードになります。 (“D-RPT” が点灯)  
演奏中のディスクを繰り返し演奏します。  
機能を解除するには、スイッチをもう一度“ピッ”という電子音がするまで押します。

### ディスクの曲順をランダムに演奏するとき

RDMスイッチを押します。

RDM  
3

- 短く押すとトラックランダムモードになります。  
 (“RDM” が点灯)  
演奏中のディスクをランダムに演奏します。  
機能を解除するには、スイッチをもう一度短く押します。
- “ピッ”という電子音がするまで押すとディスクランダムモードになります。 (“D-RDM” が点灯)  
ディスクチェンジャー内すべてのディスクでランダムに演奏します。  
機能を解除するには、スイッチをもう一度“ピッ”という電子音がするまで押します。

## カセットプレーヤー接続時

### 早送り／巻戻し、頭出しをするとき

◀◀ / ▶▶ スイッチを押します。



巻戻し  
頭出し  
(演奏中の曲)

早送り  
頭出し  
(次の曲)

- “ピッ”という電子音がするまで押すと、早送り／巻戻しになり、“FF/REW”が点灯します。
- 短く押すと頭出し(次の曲の最初／演奏中の曲の最初)になり、“FF/REW”が点滅します。

早送り／巻戻しを止めるときは、スイッチをもう一度押すか ◀▶ スイッチを押します。

### 🎓 知識

- 曲間の無音部分が4秒以上ないときや雑音が入っているとき、曲の途中に無音部分があるときは、頭出し機能が働かないことがあります。



### 走行方向を切り換えるとき

6 ( ◀▶ )スイッチを押します。



テープの片面が終了したときは、自動的に切り換わりません。

### 演奏中の曲を繰り返すとき(リピート)

RPTスイッチを押します。(“RPT”が点灯)



リピート演奏の機能を解除するときは、スイッチをもう一度押します。

### ドルビーNRについて

ドルビーNR録音されたテープを再生すると、高域雑音の少ない演奏が楽しめます。

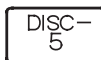

5 (NR)スイッチで、ドルビーNR再生およびその解除を行います。(ドルビーNR再生中は“NR”が点灯)

※ドルビーノイズリダクションシステムはドルビーラボラトリーズライセンスコーポレーションからの実施権に基づき製造されています。

ドルビー、DOLBY及びダブルD記号  はドルビーラボラトリーズライセンスコーポレーションの登録商標です。



## ●エラーコードについて

表示部にエラーコードが表示されたときは、表示されているプレーヤーの取扱説明書をご覧ください。点検してください。



エラーが発生しているプレーヤーを表します。

エラーコードの種類を表します。

CD (本機CDプレーヤー)

CD-P (外部CDプレーヤー)

CD-C (CDチェンジャー1)

MD-P (MDプレーヤー)

TAPE (カセットプレーヤー)

エラーコード	原因
ERR	ディスクマガジンやディスクの装着や取り外しができない等、機械的な不具合
	カセットテープの取り出しができない等、機械的な不具合
Hot	プレーヤー内部の温度上昇による一時停止状態
DISC	ディスクが汚れている、または裏返しになっている
NO	ディスクマガジンにディスクが入っていない



## ●時計

時計は、エンジンスイッチが“I”または“II”のときに表示されます。

### 表示の合わせかた

- ① ●●● (CLOCK)スイッチを“ピッ”という電子音がするまで押します。(時計表示が点滅)



- ②「時」の調整… 1 (H)スイッチを押します。  
「分」の調整… 2 (M)スイッチを押します。

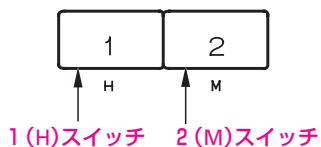

- ③ ●●● (CLOCK)スイッチをもう一度押します。

時報合わせ…時計表示が点滅しているときに、時報と同時に 3 (R)スイッチを押します。

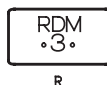

(例) 1 : 01 ~ 1 : 29の場合… 1 : 00  
1 : 30 ~ 1 : 59の場合… 2 : 00

## オーディオリモートコントロールスイッチ

### ナビゲーションシステム装備車

#### 音量調節スイッチ

▲を押す…音量が大きくなります。

▼を押す…音量が小さくなります。

#### MODEスイッチ

FM1 → FM2 → AM → CD<sup>\*1</sup>  
↑  
CD-CHG<sup>\*2</sup> ← SC<sup>\*3</sup> ← MD<sup>\*1</sup>

スイッチを押すたびに切り換わります。

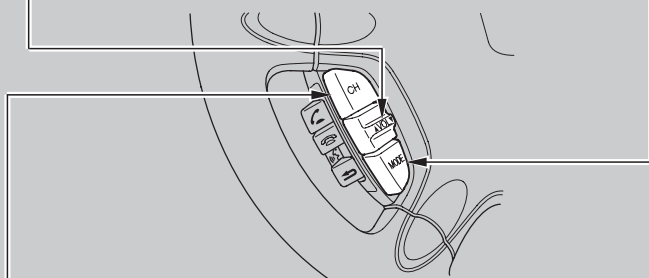

#### CH(チャンネル)スイッチ

ラジオを聞いているとき

テレビを見ているとき

スイッチを押すたびにプリセットされている次の放送局を選局します。

CD、MD、SC<sup>\*3</sup>を聞いているとき

スイッチを押すたびにスキップ(先の曲の頭出し)します。

DVDを見ているとき

スイッチを押すたびにスキップ(先のチャプターの頭出し)します。

※1：ディスクがセットされているときに切り換わります。

※2：Honda純正のCDチェンジャーを接続しているときに切り換わります。

※3：SC(サウンドコンテナ)



## iL-D オーディオ装備車

## 音量調節スイッチ

▲を押す…音量が大きくなります。

▼を押す…音量が小さくなります。

## MODEスイッチ

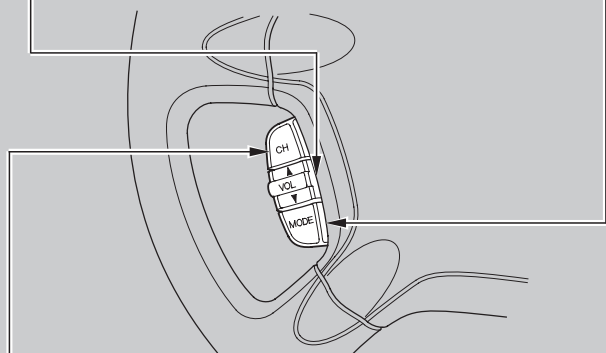
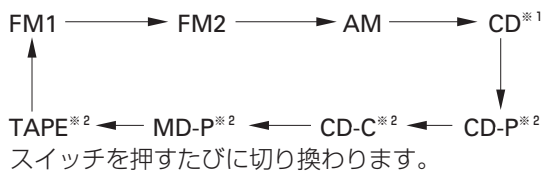

## CH(チャンネル)スイッチ

ラジオを聞いているとき

スイッチを押すたびにプリセットされている次の放送局を選局します。

CD、MD、カセットテープを聞いているとき

スイッチを押すたびにスキップ(先の曲の頭出し)します。

※ 1 : CDが入っているときに切り換わります。

※ 2 : Honda純正のオーディオを接続しているときに切り換わります。

# リヤカメラシステム

ナビゲーションシステム装備車

## リヤカメラシステムについて

リヤカメラシステムは、エンジンスイッチが“II”のとき、セレクトレバーをIIの位置に入れるとナビゲーションシステムの液晶画面に車両後方の映像を表示させるシステムです。リヤカメラシステムは、後退時に車両後方の障害物などを確認するための補助装置です。

### ⚠ 注意

- 後退時は、必ず目視やミラーなどで後方および周囲の安全を直接確認して運転してください。また画面を見るときは、必要最小限にしてください。画面に表示される映像の範囲には限度があるため、画面だけを見て後退すると、思わぬ事故につながるおそれがあります。



## 画面に表示される映像の範囲

車両後方約 3 m まで表示されます。

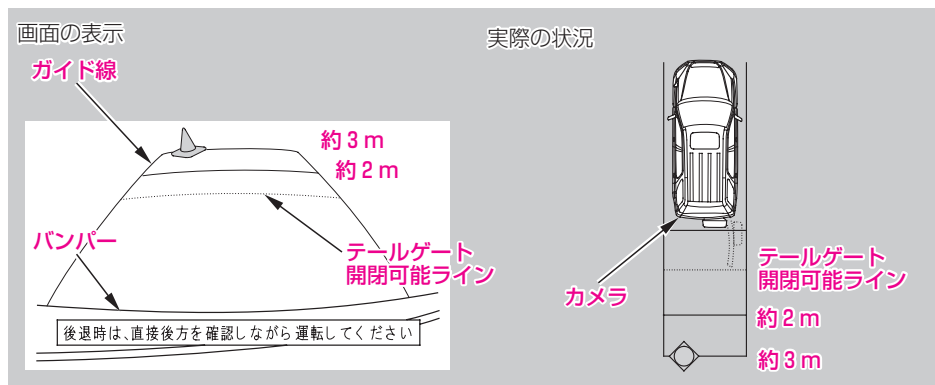

### 知識

- リヤカメラシステムの映像は、ナビゲーション画面よりも優先して表示されます。
- エンジン始動直後は、セレクトレバーをRの位置に入れてもナビゲーションシステムが起動するまでリヤカメラシステムのガイド線は表示されません。
- リヤカメラシステムのカメラは特殊なレンズを使用しているため、画面に表示される映像の距離感覚は実際の距離とは異なります。
- 画面に表示される映像の範囲には限度があり、バンパーの両コーナー付近やバンパーの下にある物は表示されません。
- カメラのレンズが汚れていると、鮮明な映像が表示されません。  
レンズが汚れたときは、水や中性洗剤、ガラスクリーナーなどで汚れを拭き取ってください。(ベンジンやシンナー、クレンザーなどの磨き粉類は絶対に使わないでください。レンズが破損する原因となります。)
- 次の場合、映像が見えにくくなる場合がありますが、異常ではありません。
  - ・ 夜間または暗い所
  - ・ カメラのレンズに直接光が入ったとき(カメラに強い光が入ると、光源を中心に縦に白い光の線が出ます)
  - ・ カメラの温度が高いとき
  - ・ カメラのレンズに水滴が付いたとき

## ガイド線の消しかた

画面に表示しているガイド線を消すことができます。

- ①パーキングブレーキがかかっていることを確認します。
- ②エンジンスイッチを“II”にして、セレクタレバーをIIにします。
- ③設定ボタンを押します。
- ④画面の[ガイド表示OFF]にタッチします。

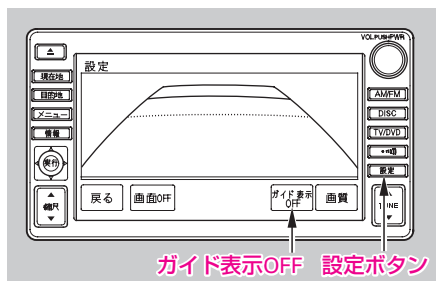

もう一度ガイド線を表示するときは、画面の[ガイド表示ON]にタッチします。

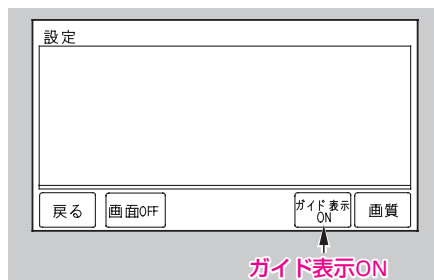

### 知識

- 安全のためにエンジンを停止した状態で操作を行ってください。

## 4. ドライブを快適にする装備

リヤカメラ  
システム





# 室内装備品

## 室内灯

### “ON”

ドアの開閉に関係なく点灯します。

### (中間)

ドアを開けると点灯し、閉めると消灯します。

また、次の場合にも点灯し、その後消灯します。

- 運転席ドアを解錠したとき  
(ウエルカムランプ機能)
- エンジンスイッチからキーを抜いたとき

消灯するときは、徐々に減光してから消えます。

### “OFF”

ドアの開閉に関係なく消灯します。

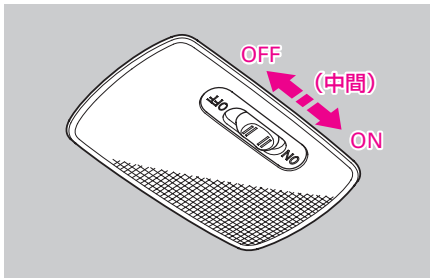

### 知識

- 次の操作を行ったときは、室内灯はすぐ消灯します。
  - 運転席ドアを施錠したとき
  - エンジンスイッチにキーが差し込まれた状態で運転席ドアを閉めたとき
- エンジンスイッチにキーが差し込まれているときは、運転席ドアを解錠しても室内灯は点灯しません。
- “中間”の位置のときに、エンジンスイッチにキーを差し込んでいないときは、バッテリー保護のため、ドアを開けたままにしていると約3分後に消灯します。



## マップランプ

夜間、車を止めて地図などを見るときに便利です。

### ナビゲーションシステム装備車

スイッチを押すと点灯し、もう一度押すと消灯します。

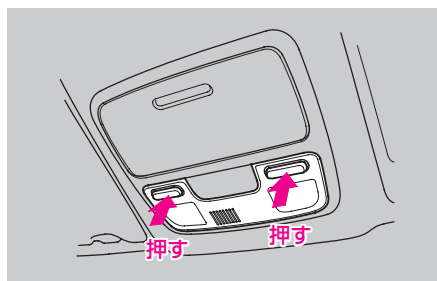

### ナビゲーションシステム非装備車

レンズを押すと点灯し、もう一度押すと消灯します。

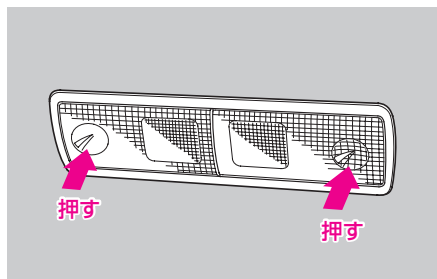

## カーゴルーム照明灯

### “ON”

テールゲート、ガラスハッチの開閉に関係なく点灯します。

### (中間)

テールゲート、ガラスハッチを開けると点灯し、閉めると消灯します。

### “OFF”

テールゲート、ガラスハッチの開閉に関係なく消灯します。

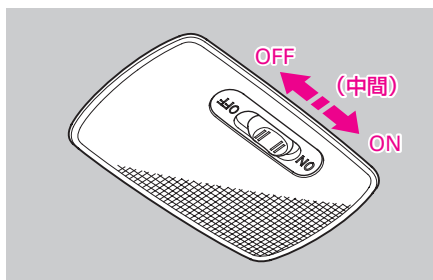

## エンジンスイッチ照明灯

ドアを開けると点灯し、閉めると消灯します。

また、次の場合にも点灯し、その後消灯します。

- 運転席ドアを解錠したとき。
- エンジンスイッチからキーを抜いたとき。

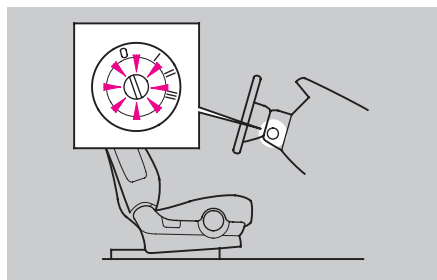

### 知識

- バッテリー保護のためドアを開けたままにしていると、約3分後に消灯します。

## シガレットライター

エンジンスイッチが“I”または“II”のときに使えます。



ライターを押し込んで、手を離し、元の位置に戻るまで待ちます。

ヒーター部分が赤熱すると自動的に戻ります。

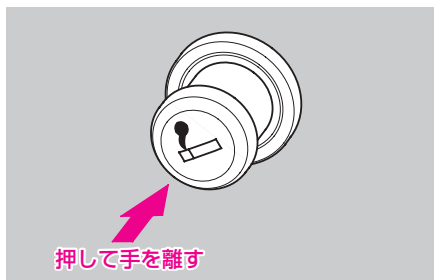

ライター使用後は灰皿で灰を落としてからすみやかに元に戻してください。



## ⚠ 注意

- シガレットライターの金属部分には触れないでください。  
やけどをするおそれがあります。

## 🎓 知識

- シガレットライターの損傷を防ぐため、次のことをお守りください。
  - ・ライターを押し込んだあと、押さえ続けしないでください。
  - ・ヒーター部に灰や異物が付着したまま使用しないでください。
  - ・ライターの差し込み口からは、Honda純正品以外の電気製品の電源を取り出さないでください。
- 他の車のライターを使ったり、自車のライターを修正したりしないでください。戻らなかったり、とび出したりするおそれがあります。
- ライターを押し込んでから、30秒以上たっても戻らないときは故障のおそれがありますので手で引き出し、Honda販売店で点検を受けてください。

## 灰皿

## ⚠ 注意

- タバコ、マッチなどは確実に火を消してから灰皿に捨て、灰皿は必ず閉めてください。  
また、吸いがらをためすぎたり、紙くすなどの燃えやすい物を入れないでください。  
タバコなどの火が燃え広がるおそれがあります。

## ●前席用

ライトスイッチがOFF以外のときに照明灯が点灯します。  
清掃するときは遮熱板を下に押さえながら外します。

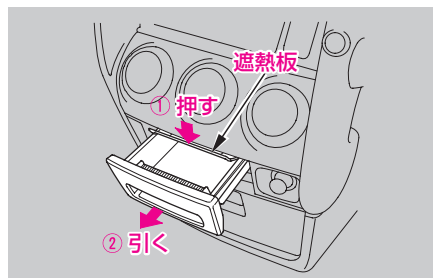

### ●後席用

左側ドアにあります。

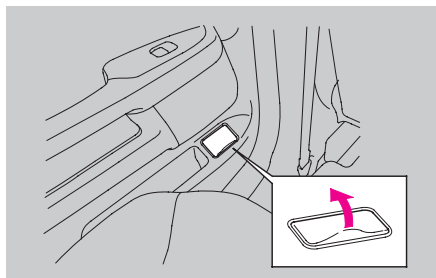

清掃するときは、灰皿本体の内側を引き抜けば、取り外すことができます。

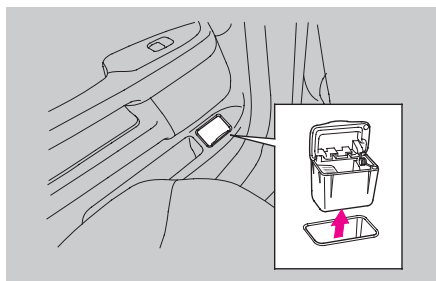

## サンバイザー

サンバイザーを横にするときは、フックから外して行います。

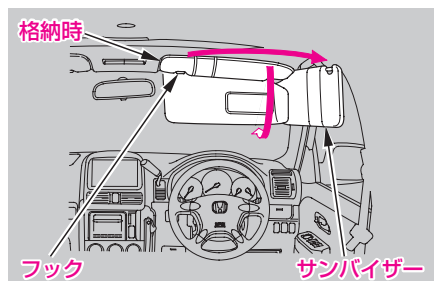

### ●バニティミラー(化粧鏡)

サンバイザーに鏡があります。  
お化粧のときなどに便利です。

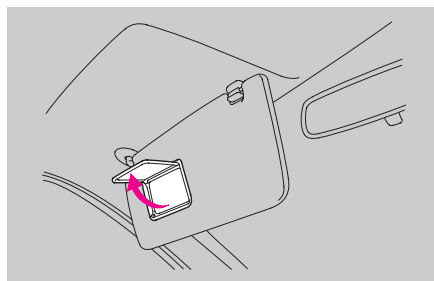



## チケットホルダー

運転席側のサンバイザーにあります。

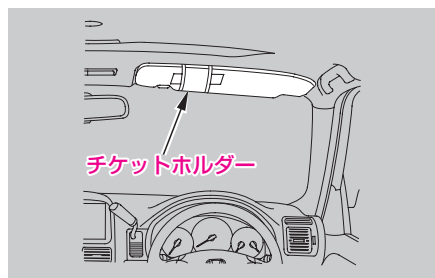

## アクセサリースOCKET

エンジンスイッチが“I”または“II”のときに使えます。

カバーを開けて使用します。

Honda純正の電気製品の電源を取り出すのに使用します。

(消費電力120W [12ボルト、10アンペア] まで使用できます。)

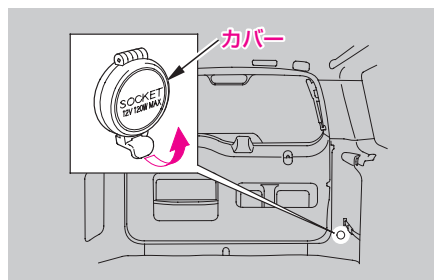

## 知識

- Honda純正品以外の電気製品の電源を取り出さないでください。バッテリーあがりやアクセサリースOCKETの損傷の原因となります。
- バッテリーあがりを防ぐため、エンジンがかかっている状態でご使用ください。
- シガレットライターは差し込まないでください。発熱するおそれがあります。
- アクセサリースOCKETを使わないときは、異物の侵入を防ぐためカバーを閉めてください。

## センターテーブル

### 知識

- テーブルの上に乗ったり、下にもぐったり、重い物を置くなど無理な力をかけないでください。破損や変形などの原因になります。
- 走行中にテーブルの上に物を置いておくと、落ちたり飛び出すことがあります。

### ● 使いかた

上に引き起こして固定します。

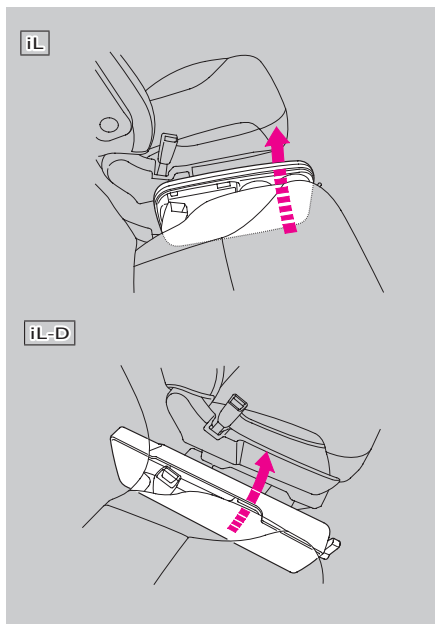

元に戻すときは、レバーを引いてテーブルをおろします。

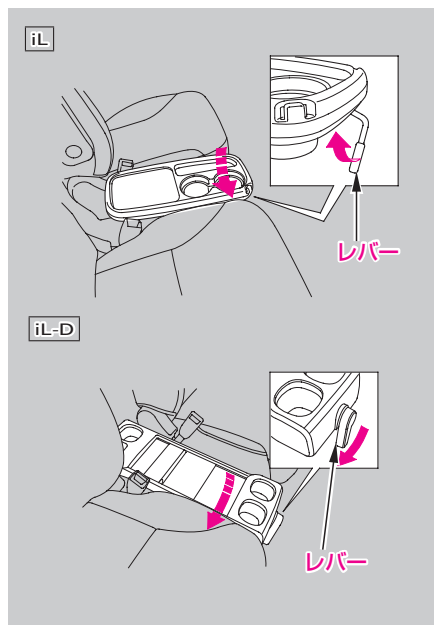



## カップホルダー

カップなどを置くときに使います。

### ⚠ 注意

- オーディオやスイッチなどの電装品に飲み物などをこぼさないように注意してください。故障の原因となったり、車両火災につながるおそれがあります。万一、電装品に飲み物をこぼしたときは、Honda販売店にご相談ください。

### 📖 知識

- ドアの開閉や走行中の振動、車の動きなどで飲み物がこぼれることがあります。熱い飲み物などはやけどのおそれがありますので注意してください。

### ● 運転席

カップホルダーは、押すと手前へ出てきます。

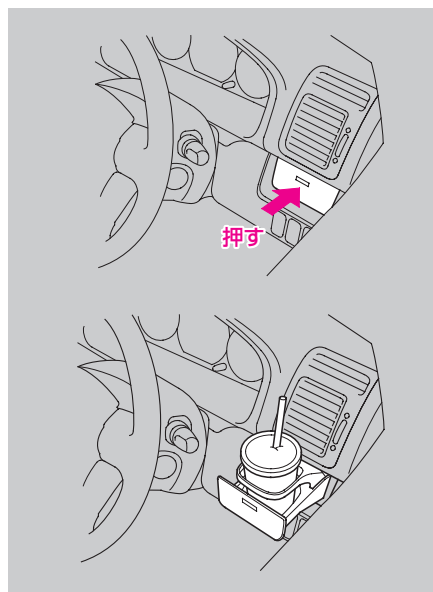

カップホルダーを使わないときは、格納してください。



### ●前席用

センターテーブルを起こして使います。

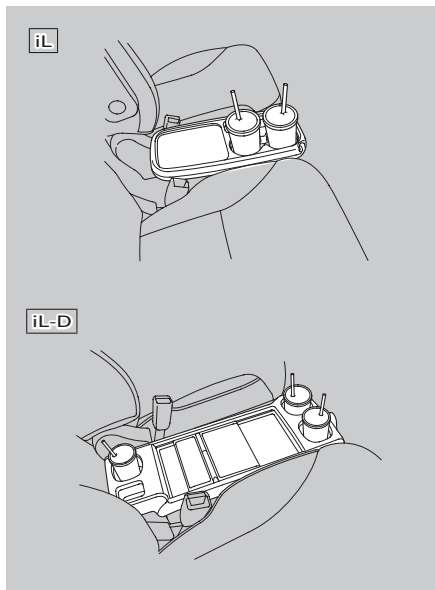

### ●後席用

アームレストを前に倒して使います。

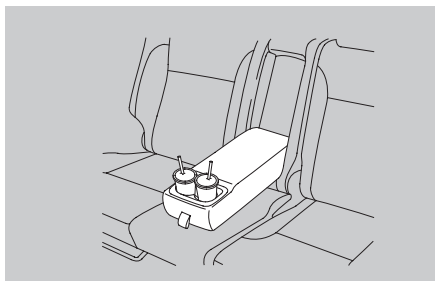

## 小物入れ

### ●グローブボックス

ノブを引くと開きます。

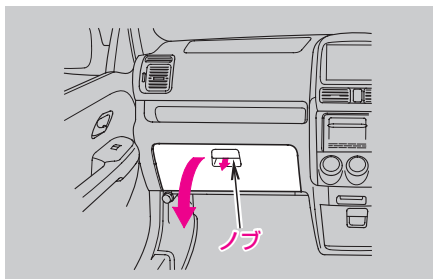

### ⚠ 警告

- 走行中は、グローブボックスのフタを必ず閉めてください。グローブボックスのフタが開いていると、衝突したときなどにフタにぶつかったり、内部の物がとび出したりして思わぬ事故につながります。



### ●センターポケット

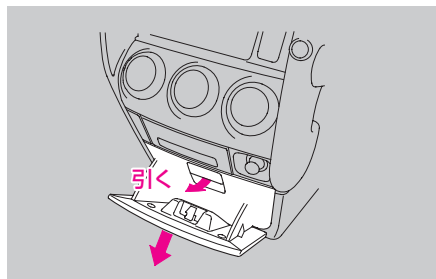

### ●コインボックス

フタを下げると開きます。小銭を入れておくと有料道路の料金所などで便利です。

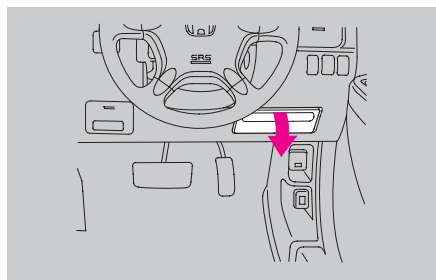

### ●シートアンダーボックス (助手席のみ)

前端部を上を持ち上げながら、引き出します。

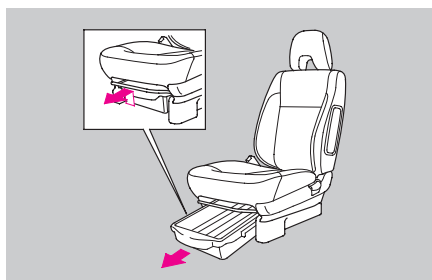

### ◆ 知識

- シートアンダーボックスを引き出した状態で、上に乗ったり無理な力をかけないでください。破損や変形などの原因になります。

### ●センターテーブルボックス

タイプ別装備

フタをスライドさせて開きます。

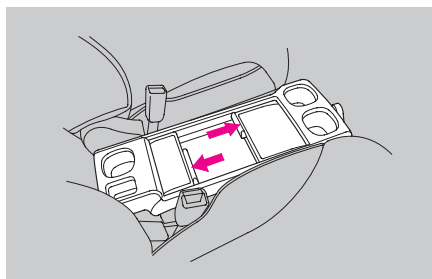

## テイクアウトテーブル

トランクルーム内のリッドを取り出してテーブルとして使えます。

### ●取り出しかた

カーペットをめくり、ノブを引いて取り出します。

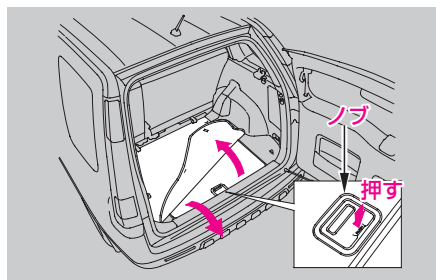

### ●テーブルの組み立てかた

テーブルの足をいっぱいにかき、確実にロックします。

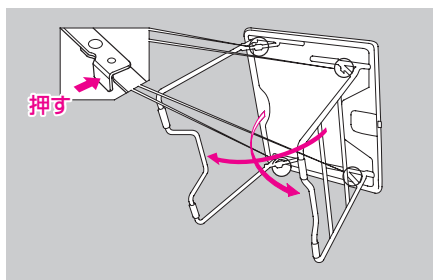

テーブルの端 2 カ所に、小物や袋をかける溝があります。

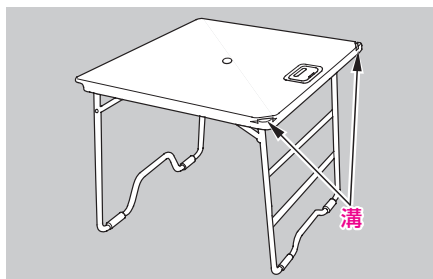



### ● 収納のしかた

- ① テーブルのロックを外して足をたたみ、確実に固定します。

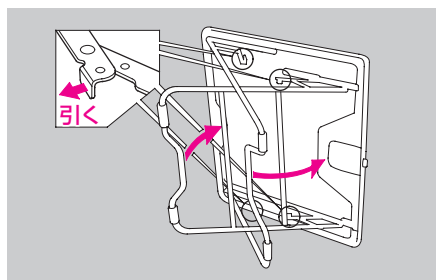

- ② トランクルームの切り欠き部に合わせ確実に取り付けます。

### ⚠ 注意

- テーブルを組み立てたり、収納するときは、指などはさまないように十分注意してください。

### 🎓 知識

- テーブルを使うときは、倒れないように足をいっぱいを開き、なるべく平らな場所でお使いください。また、テーブルの端の溝に重い物をかけないでください。
- テーブルの上に乗ったり、重い物を置くなど無理な力をかけないでください。破損や変形などの原因になります。
- テーブルの上で熱い物を直接のせたり、たき火や調理器具など高熱になるところのそばでは使わないでください。変形などの原因になります。
- テーブル中央部にビーチパラソルを立てるときは、ぐらついたり倒れたりしないようにパラソルを地面に突き差すなどして確実に固定してください。また、風があるときは、ビーチパラソルは使わないでください。
- ノブやテーブルの足の部分などに飲み物をこぼしたときは、さびの原因になりますのですぐに拭き取ってください。
- テーブルをしまうときは、汚れや水分を拭き取り、元の場所に確実に固定してください。

## コンビニフック

軽い荷物をかけておくのに便利です。

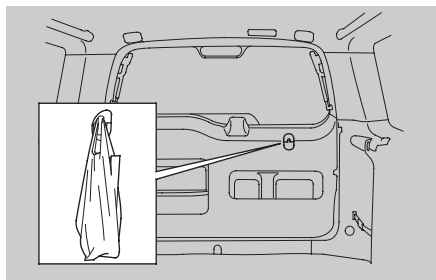

### 知識

- 重い物(約 3 kg以上)や大きな物をかけないでください。特に、重い物をかけるとフックが破損することがあります。

## カーゴフック

カーゴネットを固定するときに使います。

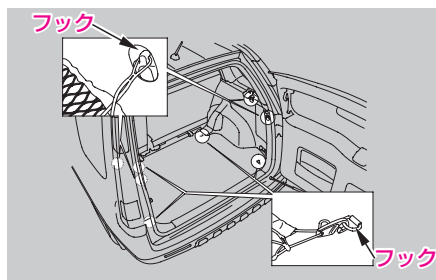



## カーゴネット

カーゴフックを使って荷物の固定をする  
ときなどに使います。

### 固定するとき

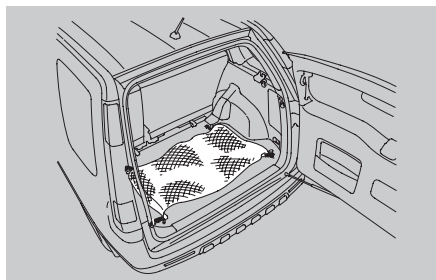

### カーゴスペースを分割するとき

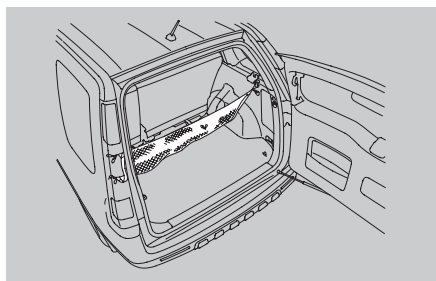

### 荷物を脱落防止するとき

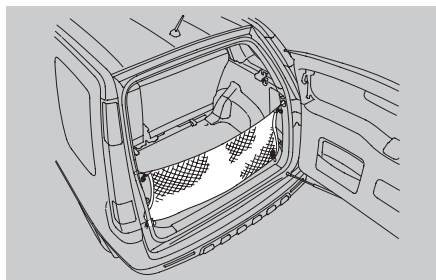

### 荷物を吊るとき

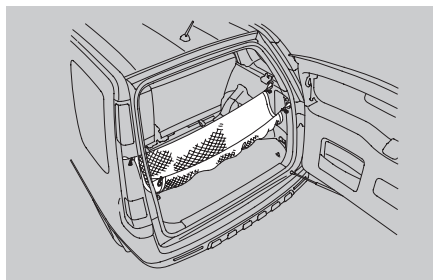

### ⚠ 注意

- 走行中は荷物の出し入れはしないでください。  
急ブレーキなどのときに思わぬ事故につながるおそれがあります。

### 🎓 知識

- ネットの損傷を防ぐため、5 kg 以上の物を置かないでください。
- カーゴスペースに荷物を置くときは、リヤシートの背もたれの高さを越えないようにしてください。後方視界を妨げるばかりでなく、急停止のときなど飛び出すおそれがあります。

## トノカバー

タイプ別装備

### 取り付けかた

①トノカバーを横にずらし取り出します。

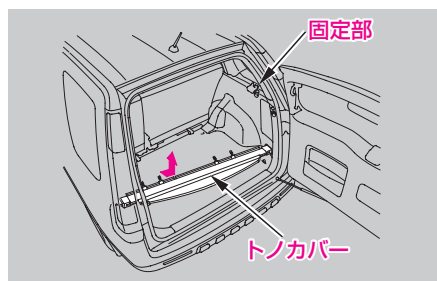

②トノカバーを左右の固定部に取り付けます。

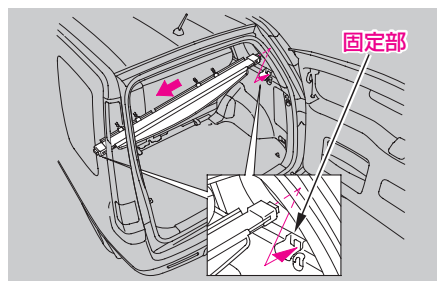

- ③トノカバーの前側を引き出しリヤシートのパイロにクリップを固定します。
- ④トノカバーの後側を引き出し固定します。

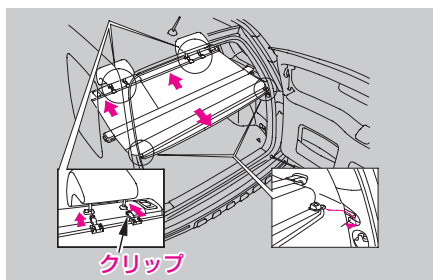

取り外すときは、逆の手順で行います。

### 知識

- トノカバーの上に物を置かないでください。  
後方視界を妨げるばかりでなく、急ブレーキなどのときにとび出すおそれがあります。
- トノカバーに強い力をかけないでください。
- 使用しないときは収納部にしっかりと固定しておきます。

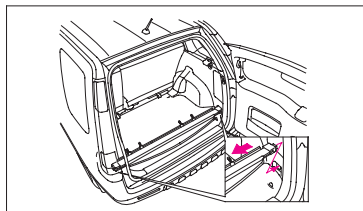



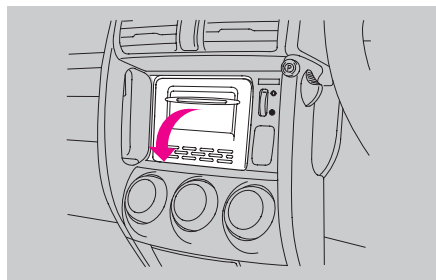

## クールボックス

フタを下げると開きます。



### ●冷やしかた

エアコンの吹き出し口切り換えダイヤルを“”または“”にして、ダイヤルを開にするとエアコンの風が吹き出します。ペットボトルなど、冷やすときに使います。

ダイヤルを閉にすると小物入れになります。

エアコンをマニュアルで使うとき

→182ページ

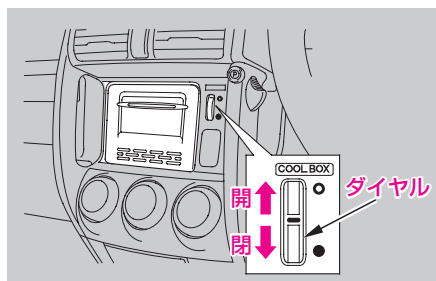

### 🎓 知識

- このクールボックスはエアコンの冷風を使って冷やすので、エアコンの能力以上に冷やすことはできません。
- ヒーターを使用しているときは、冷やすことができません。
- 飲みかけのペットボトル等はふたを確実に閉めてください。飲み物がこぼれるおそれがあります。
- 飲み物がスイッチ等にかかると、故障の原因となりますので注意してください。
- 電気製品を入れる場合は、必ずダイヤルを“閉”の状態でお使いください。



## グラブレール

サイドカーテンエアバッグシステム  
装備車

回転させて使います。

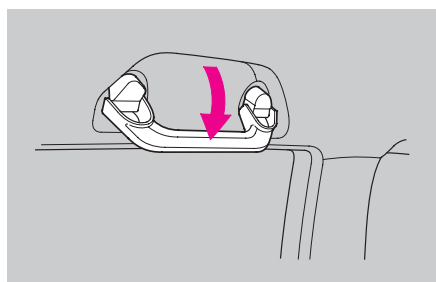

## コートフック

後席右側のグラブレールにあります。

サイドカーテンエアバッグシステム  
非装備車

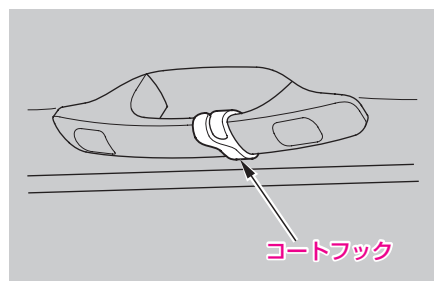

サイドカーテンエアバッグシステム  
装備車

回転させて使います。

使わないときは格納しておきます。

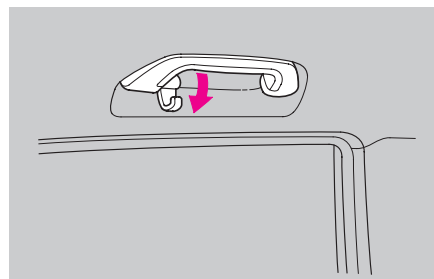



## ⚠ 注意

### ● サイドカーテンエアバッグシステム装備車

コートフックにハンガーや重い物、とがった物をかけないでください。サイドカーテンエアバッグが作動したときに、これらの物が飛んでけがをするおそれがあります。服をかけるときは、ハンガーを使用せずにコートフックに直接服をかけてください。

## 停止表示板固定ベルト

ベルトで停止表示板を固定します。

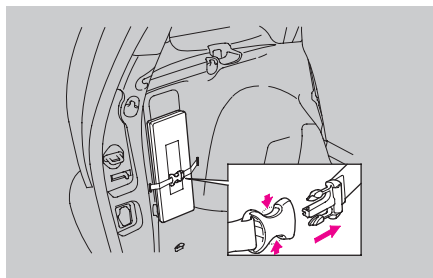

## AV入力端子

ナビゲーションシステム装備車

使用するときは、カバーを開けて、入力端子にビデオ機器などの端子を差し込みます。

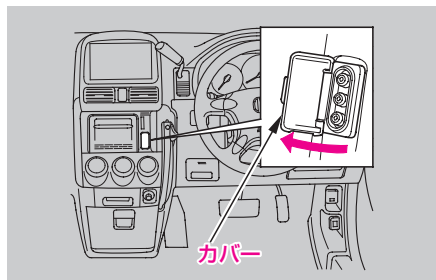

詳細に関しては、別冊のナビゲーションシステムの取扱説明書をご覧ください。

## 携帯電話接続キット

ナビゲーションシステム装備車

付属のケーブルを使って、携帯電話をインパネトレイ上側にある端子と接続して使います。

### 知識

- お買い上げ時、接続ケーブルはグローブボックスに入っています。

接続するときは、カバーを取り外します。接続した携帯電話は、図のように置いておくことができます。

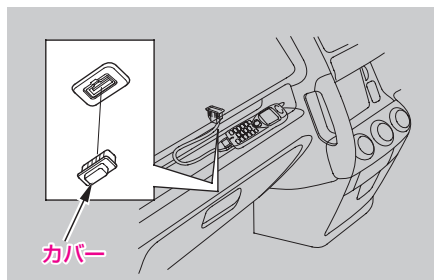

詳細に関しては、別冊のナビゲーションシステムの取扱説明書をご覧ください。



## サングラスホルダー

ナビゲーションシステム装備車

矢印部を押すと開きます。もう一度押すと格納されます。

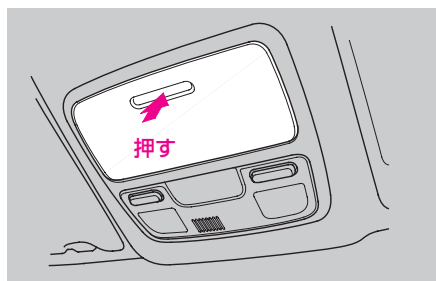

サングラスなどを入れることができます。

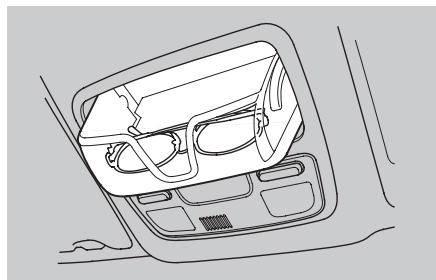

### 知識

- 炎天下での駐車は高温になりますので、メガネなどを入れたままにしないでください。レンズやフレームが、変形やひび割れをおこすことがあります。
- 重い物や破損しやすい物、鋭利な物などを入れないでください。
- 開閉は停車中に行い、走行中は必ず閉めておいてください。
- サングラスでも大きさ、形状により収納できないものがあります。

---

---

---

---

---

---

---

---

---

---

---

---

---

---

---

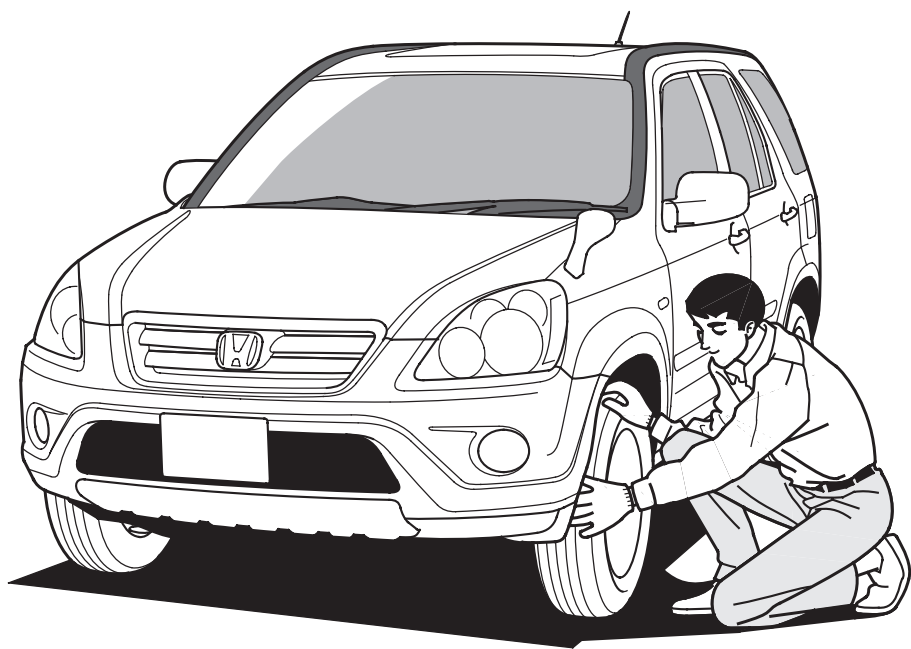

## 万一のとき

# 5

### ●工具・スペアタイヤ・発炎筒

格納場所	238
工具の種類	239
発炎筒について	239

### ●故障したとき

踏切で動けなくなったとき	240
高速道路で故障したとき	240
道路で動けなくなったとき	241
故障の修理について	241

### ●事故が起きたとき

### ●けん引

けん引される時 (ロープによるけん引)	244
故障車をけん引するとき	247

### ●パンクしたとき

ジャッキの取り扱い	248
スペアタイヤカバー	250
スペアタイヤ	251
応急用スペアタイヤ	252
タイヤ交換	253

### ●オーバーヒートしたとき

	258
--	-----

### ●電気系統が異常のとき

バッテリーあがりのとき	260
ライト類が点灯しないとき、 電気装置が作動しないとき	262
サンルーフが作動しないとき	274

\*全国のHonda販売店およびJAFの電話番号は別冊の「サービス網一覧」に記載してあります。

# 工具・スペアタイヤ・発炎筒

## 格納場所

### ●工具・スペアタイヤ

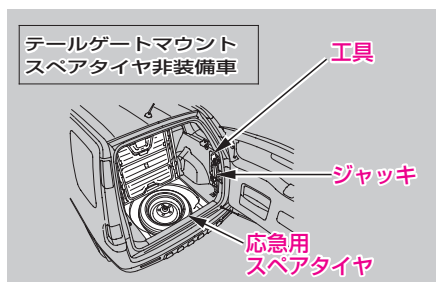
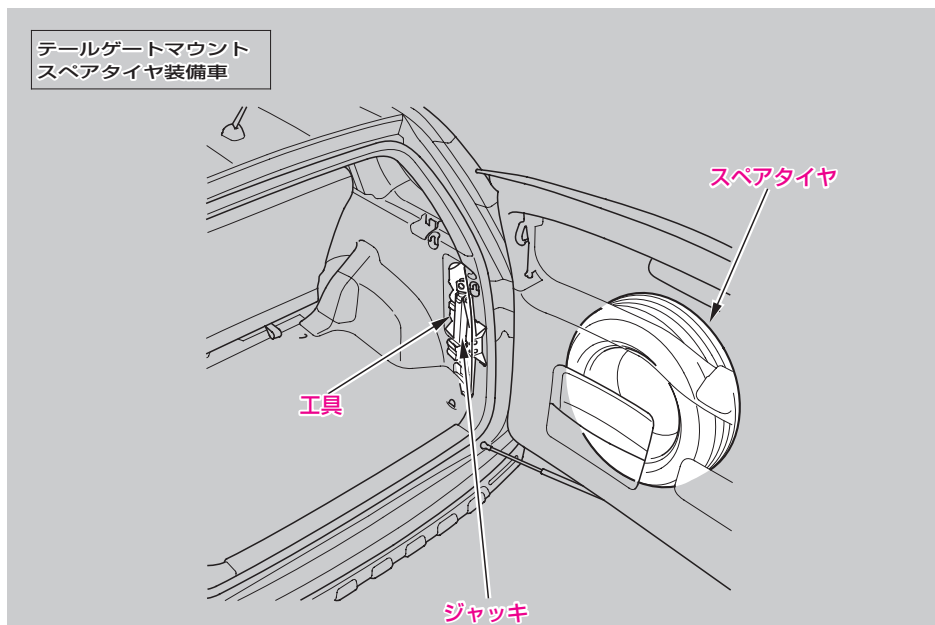

### ●発炎筒



発炎筒は助手席足元にあります。



## 工具の種類

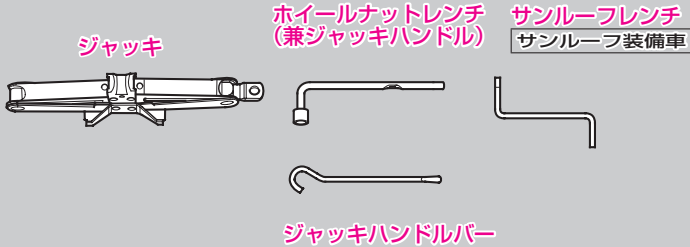

### 知識

- 工具の種類、ジャッキ、発炎筒の使いかたなどは万一のとき困らないようあらかじめ確かめておきましょう。
- スペアタイヤ、ジャッキは走行中動かないように、所定の位置にしっかり固定してください。
- 高速道路で故障などにより停止するときは、停止表示器材による表示義務がありますので、停止表示板などを常時携帯するようにしましょう。

## 発炎筒について

高速道路、踏切などの危険な場所で故障したときに使います。発炎筒に記載されている次のことをよく読んであらかじめ確認しておいてください。

- ・ 使いかた
- ・ 使用上の注意
- ・ 発炎時間
- ・ 有効期限

### 警告

- ガソリンなどの燃えやすい物のそばでは使わないでください。火災や爆発のおそれがあります。

### 注意

- お子さまにいじらせないでください。いたずらなどにより発炎筒が発火して思わぬ事故ややけどの原因になります。
- 発炎筒を使うとき顔や身体に向けてるとやけどなどをすることがあるのでおやめください。
- トンネル内では視界を悪くするので使用しないでください。トンネル内では非常点滅表示灯を使ってください。



# 故障したとき

車を路肩に停め、非常点滅表示灯を点滅させます。必要に応じて停止表示板(または停止表示灯)、発炎筒を使い、後続する車に故障車とわかるようにします。

## 踏切で動けなくなったとき

脱輪などで踏切内で動けなくなったときは、踏切の非常ボタンを押してください。非常ボタンがわからず、緊急を要するときは、発炎筒で合図をしてください。

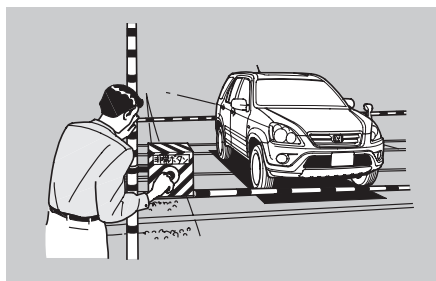

## 高速道路で故障したとき

車を路側帯に寄せ、非常点滅表示灯を点滅させ、車両後方に停止表示板(または停止表示灯)を置いて表示してください。法律で義務づけられています。

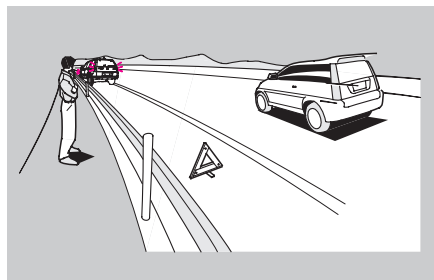

人は車からおりて、安全な場所に避難してください。



### 道路で動けなくなったとき

一般道路で動けなくなったときは、付近の人に安全な場所まで押してもらってください。



### 知識

- この車は、スターターを回して車を動かすことはできません。

### 故障の修理について

Honda販売店へお申しつけください。



お持ちこみいただければ、簡単なものはその場で修理いたします。長くかかるものは、予定をお知らせします。

お持ちこみのむずかしいときには電話でご連絡ください。

遠出などのときは全国どこでもHonda販売店へご連絡ください。

Honda販売店およびJAFの電話番号については別冊の「サービス網一覧」をご覧ください。

# 事故が起きたとき

あわてずに次の処置をとります。

## 1 事故の続発を防ぐ。

他の交通の妨げにならないような安全な場所(路肩、あき地など)に車を移動させ、エンジンを止めます。

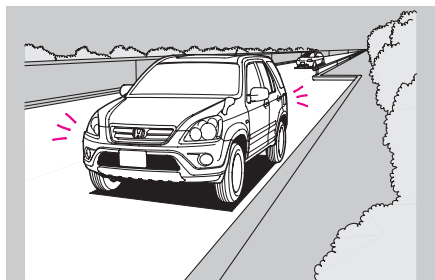

## 2 負傷者がいる場合は、応急手当を行う。

医師、救急車などが到着するまでの間、可能な応急手当を行います。

この場合、とくに頭部に傷などがあるときは、そのままの姿勢で動かさないようにしますが、後続事故の心配があるときは安全な場所に移動させます。



### 🎓 知識

- 外傷がなくても医師の診断を受けましょう。後になってから後遺症が出るおそれがあります。



### 3 警察へ連絡する。

事故が発生した場所、状況、負傷者や負傷の程度などを警察官に報告し、指示を受けます。



### 4 相手方、事故の状況をメモする。

### 5 ご購入された販売店や保険会社へ連絡する。

# けん引

けん引は専門業者に依頼し、できるだけ四輪または前輪を持ち上げて行ってください。

## アドバイス

- 車輪が動かないときなど動力伝達装置に異常があると思われるときは、必ず四輪または前輪を持ち上げてけん引してください。
- 4WD車の場合、前輪または後輪を台車に乗せた(車輪が回転できない)状態でのけん引は、絶対に行わないでください。駆動装置が破損したり、車輪が台車からとび出すおそれがあります。

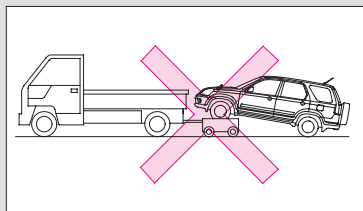

## けん引されるとき (ロープによるけん引)

やむをえず四輪を接地させてロープでけん引を行う場合は、次の方法で行ってください。

- ① トランスミッションオイルの量が目盛りの上限と下限の間にあるかを点検します。

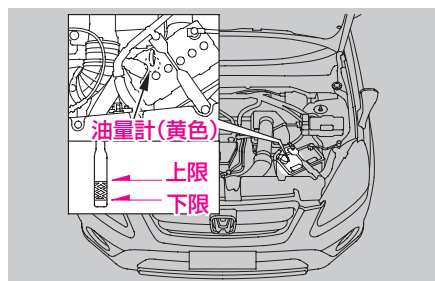

下限より下がっている場合は、四輪または前輪を持ち上げてけん引してください。



- ②ロープをけん引フックにかけ、ロープ中央部に白い布(0.3m平方以上)を付けます。

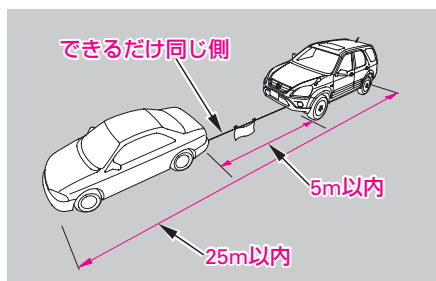
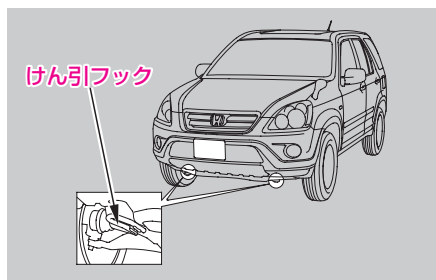

- ③エンジンをかけます。  
エンジンがかからないときは、エンジンスイッチを“Ⅰ”または“Ⅱ”にします。

- ④セレクトレバーをⅣ(ニュートラル)にします。  
⑤パーキングブレーキを解除し、けん引されます。けん引中は、前の車の制動灯に注意してロープをたるませないようにしてください。  
⑥速度30km/h以下、走行距離80km以内でけん引してください。



## アドバイス

- けん引フックにロープをかけるときは、車体やフックの破損・変形を防ぐために次のことに気をつけてください。
  - ・けん引フック以外のところにロープをかけないでください。
  - ・けん引時にけん引フックに大きな衝撃が加わるような運転をしないでください。
  - ・けん引ロープはできるだけ伸縮性のあるロープを使用してください。
- ワイヤーロープや金属製のチェーンなどを使ってけん引されるときは、車体に当たる部分のチェーンに布をまくなどして行ってください。  
そのままけん引されると、バンパーに傷をつけるおそれがあります。



## 知識

- エンジンが停止している状態でのけん引は、次のことに気をつけてください。
  - ・ブレーキの倍力装置がはたらかなくなるので、ブレーキの効きが悪くなります。
  - ・パワーステアリングのパワー装置がはたらかなくなるので、ハンドル操作が重くなります。
- 長い下り坂では、ブレーキ部の温度が上がりブレーキが効かなくなるおそれがあります。レッカー車にけん引してもらってください。



## 故障車をけん引するとき

やむをえず故障車をけん引するときは、自車より重い車のけん引は避けてください。

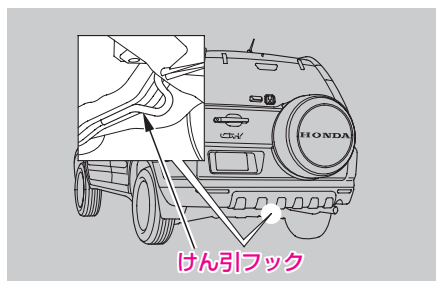

## アドバイス

- けん引フックにロープをかけるときは、車体やフックの破損・変形を防ぐために次のことに気をつけてください。
  - ・けん引フック以外のところにロープをかけないでください。
  - ・けん引時にけん引フックに大きな衝撃が加わるような運転をしないでください。
  - ・けん引ロープはできるだけ伸縮性のあるロープを使用してください。
- ワイヤーロープや金属製のチェーンなどを使ってけん引するときは、車体にあたる部分のチェーンに布をまくなどして行ってください。そのままけん引すると、バンパーに傷をつけるおそれがあります。



# パンクしたとき

## ジャッキの取り扱い

### ●ジャッキの取り出しかた

①ツマミを回してカバーを外します。

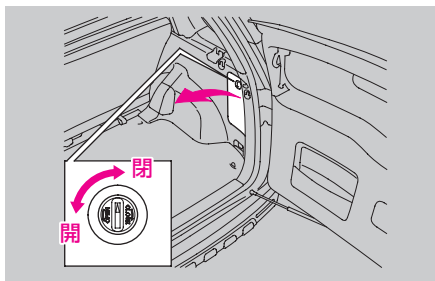

②ジャッキをゆるめて外します。

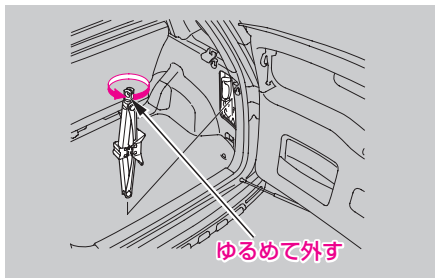

### 🎓 知識

- ジャッキを格納するときはドライバーなどで無理に締めないでください。  
ジャッキ取り付け部が変形するおそれがあります。

### ●ジャッキをかける位置





### ● ジャッキのかけかた

- ① 地面が固い平らなところに車を停めます。
- ② パーキングブレーキを十分にかけ、交換するタイヤと対角線上にあるタイヤの前後に石などで輪止めをします。
- ③ ジャッキを地面に置き、手で回してジャッキの溝がジャッキポイントに入るまで上げます。

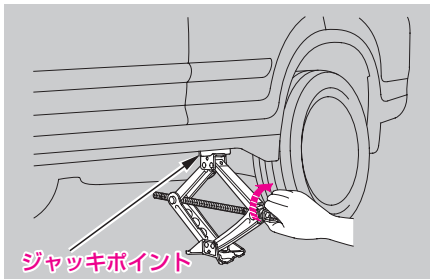

- ④ ジャッキハンドルとジャッキハンドルバーを使って、タイヤと地面が少し離れるまで車体を上げます。

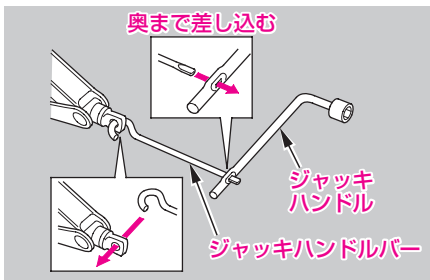

### ⚠ 警告

- 車がジャッキだけで支えられているときは、不安定な状態にあるので車の下に入ったりしないでください。  
万一、ジャッキが外れると、思わぬ事故につながります。

### ⚠ 注意

- ジャッキを使うときは安全のため、次のことを必ず守ってください。
  - ・ エンジンをかけたままにしない。
  - ・ 地面が固い平らなところ以外では使用しない。
  - ・ 指定された位置以外にかけない。
  - ・ 人や荷物をのせたままにしない。
  - ・ ジャッキの上や下に物をいれたりしない。
  - ・ タイヤ交換やタイヤチェーン着脱以外には使用しない。

### 🎓 知識

- この車に搭載されているジャッキをお使いください。他のジャッキでは支えられる重量(呼荷重)が不足したり、形状が合わないことがあります。

## スペアタイヤカバー

スペアタイヤカバー装備車

### 知識

- 作業をする場合は、安全で、固く水平な場所に車を止めてください。
- 指定したサイズ以外のタイヤや異なる空気圧の場合は、カバーが取り付けできないことや、脱落するおそれがあります。
- ファスナーを開閉するときは、無理に行くとファスナーを破損するおそれがあります。

### アドバイス

- ファスナーが氷結して開きにくいときは、雪や氷を取り除いてから少しずつ開いてください。

### ●取り外しかた

- ①タイヤカバーの下側から左右にファスナーを開きます。

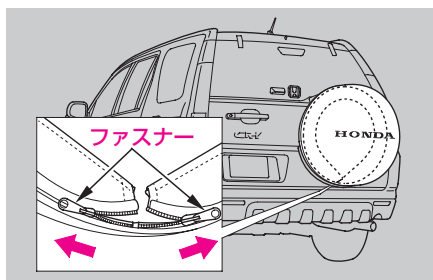

- ②カバーの下部を手前に引いて上に持ち上げるようにして取り外します。

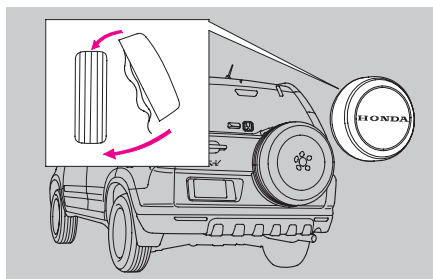



### ●取り付けかた

①指定のタイヤサイズ、空気圧であることを確認します。

タイヤサイズ、空気圧 →317ページ

②カバーの文字が水平になるようにカバーを持ち、カバー上部をスペアタイヤにかぶせます。

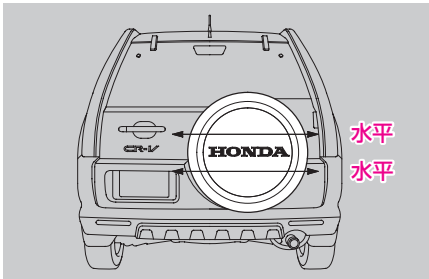

③左右のファスナーをカバー下部まで閉めます。

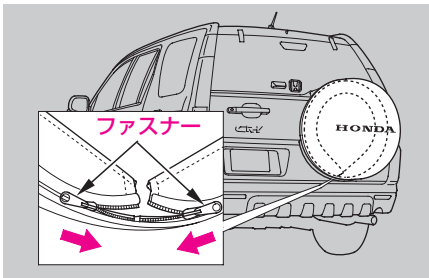

### スペアタイヤ

テールゲートマウント  
スペアタイヤ装備車

### ●取り外しかた

ホイールナットレンチで図の番号順にナットをゆるめ外します。

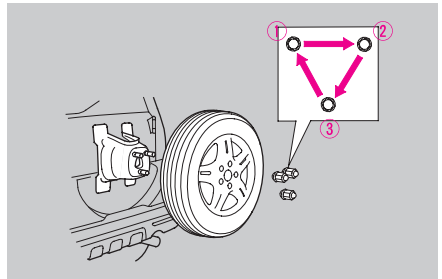

### ●取り付けかた

取り外したときの逆の手順で取り付けます。

(参考)スペアタイヤホイールナット締め付けトルク:

49 – 59 N·m (5.0 – 6.0 kgf·m)

## 応急用スペアタイヤ

テールゲートマウント  
スペアタイヤ非装備車

固定ネジをゆるめて取り出します。

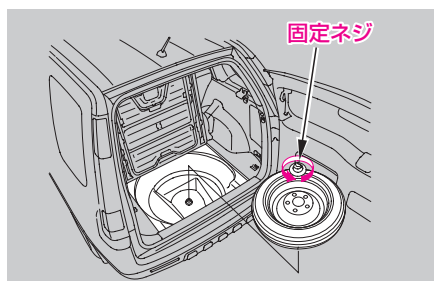

応急用スペアタイヤは、タイヤがパンクしたときの応急用としてのみを使うタイヤです。

標準タイヤの収納 →256ページ

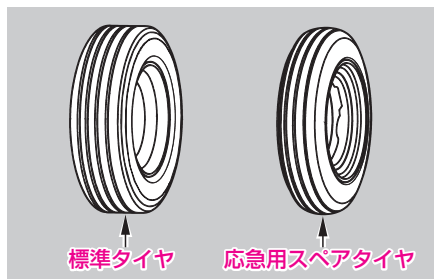

お使いになるときは次のことをお守りください。

### 知識

- 空気圧はときどき点検し、指定空気圧でお使いください。

指定空気圧：

420 kPa (4.2 kgf/cm<sup>2</sup>)

- 応急用スペアタイヤを装着したときは、100km/h以下で走行し、できるだけ早く標準タイヤに交換してください。
- この応急用スペアタイヤとホイールはこの車の専用品です。他のタイヤやホイールと組み合わせたり、他の車に使わないでください。
- 応急用スペアタイヤにはタイヤチェーンは装着できません。チェーン装着時に前輪がパンクしたときは、応急用スペアタイヤを後輪に装着し、外した後輪タイヤを前輪に取り付け、これにタイヤチェーンを装着してください。



## タイヤ交換

### 1 はじめに

- ①車を地面が固く平らで安全な場所に停め、工具類、応急用スペアタイヤを取り出します。
- ②パーキングブレーキを十分にかけ、交換するタイヤと対角線上にあるタイヤの前後に石などで輪止めをします。

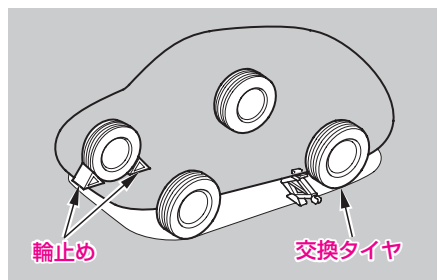

- ③スペアタイヤは交換するタイヤ近くの車体の下にホイール表面を上にして置きます。

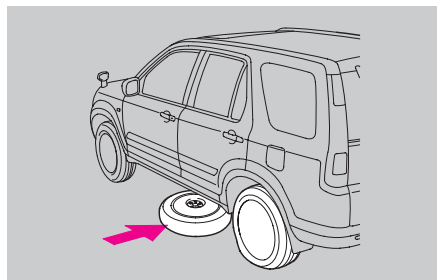

### 2 ジャッキで車体を上げる

- ①ジャッキをセットします。  
ジャッキをかける位置 →248ページ
- ②ホイールナットをホイールナットレンチで少し(約1回転)ゆるめます。

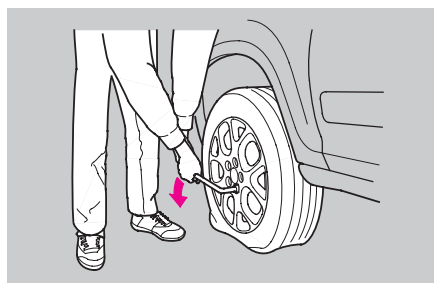

- ③タイヤと地面が少し離れるまでジャッキで車体を上げます。

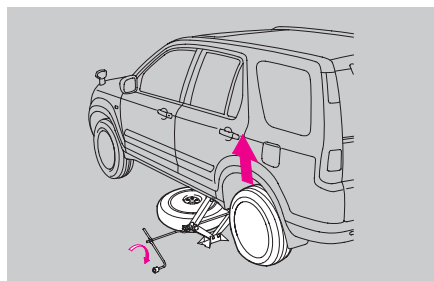

### 3 タイヤを交換する

① ホイールナットを外し、タイヤを外します。

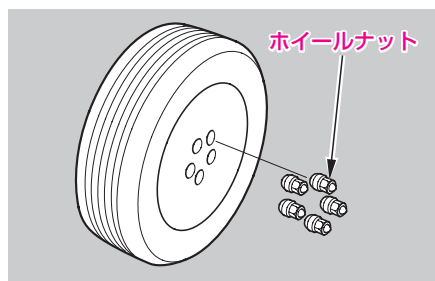

② 交換するタイヤのホイールの接触面のよごれをふき取ります。

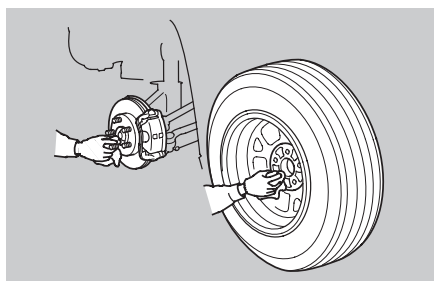

#### 知識

- タイヤを地面に置くときは、ホイール表面を上にして置いてください。  
下にして置くと、ホイールに傷がつくおそれがあります。



- ③ホイールナットがホイール穴のシート部に軽く当たり、ホイールがガタつかない程度までホイールナットを締めます。

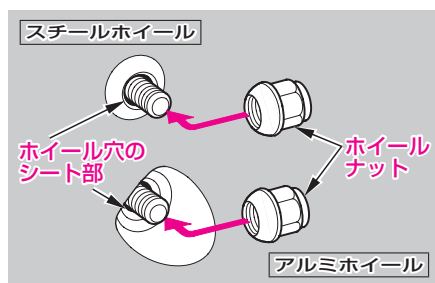

- ④ジャッキをおろし、図の番号順に2～3度にわたり、ホイールナットをしっかり締め付けます。

ホイールナット締め付けトルク：

98－118 N・m (10.0－12.0 kgf・m)

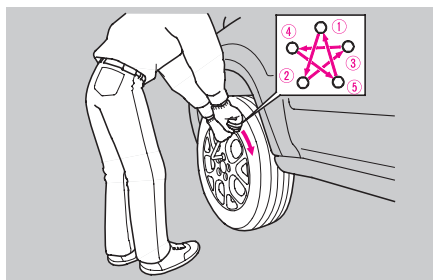



## ●標準タイヤを収納する

テールゲートマウント  
スペアタイヤ非装備車

- ①パンクしたタイヤを収納袋に入れカーゴルーム中央に置きます。
- ②カーゴネットをかけカーゴフックに固定します。

カーゴフック →228ページ

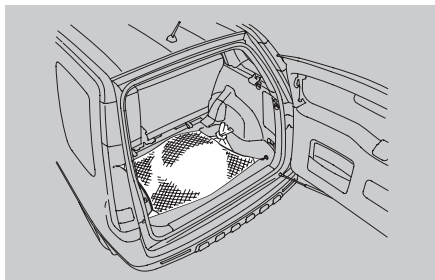

## 🚗 アドバイス

- 4WD車は、四輪とも同一指定サイズ、同一種類、同一銘柄および摩耗差のないタイヤをお使いください。サイズ、種類、銘柄や摩耗度合の異なるタイヤを混用すると動力伝達装置に悪影響をあたえます。
- VSA装備車は四輪とも、同一指定サイズ、同一種類、同一銘柄および摩耗差のないタイヤを指定空気圧にてお使いください。サイズ、種類、銘柄や摩耗度合いの異なるタイヤを混用したり、指定空気圧でない場合、VSAが正常に機能しなくなることがあります。また、応急用スペアタイヤを装着した場合も、できるだけ早く標準タイヤに交換してください。



### 知識

- この車専用のホイールをお使いください。  
専用以外のホイールを使うと走行装置やブレーキ装置に支障をきたすおそれがあります。ホイール交換に際しては、必ずHonda販売店にご相談ください。
- レンチを足で踏んだり、パイプなどを使って必要以上に締め付けしないでください。トルクがかかりすぎることがあります。
- パンク修理、タイヤの摩耗、リムの変形などでホイールバランスが狂うことがあります。車体の振動などの異常を感じたらHonda販売店で点検を受けてください。
- タイヤ交換は安全のため、地面の固い平らな場所で、他の交通に十分注意して行ってください。必要に応じて停止表示板、非常点滅表示灯を使ってください。
- 必ず同一指定サイズ、同一種類のタイヤを使ってください。指定サイズ以外のタイヤや種類の異なるタイヤを使うと安全性を損ないます。
- 応急用スペアタイヤの空気圧は使うときに調整してください。  
やむをえず、未調整のまま走る場合は、速度を控えめにしてください。  
タイヤの空気圧 →317ページ

#### アルミホイール装備車

パンク修理などでホイールを取り付け直したときには、念のため1,000km走行時にホイールナットのゆるみの有無を点検してください。

# オーバーヒートしたとき

次のようなときは、オーバーヒートです。

- ・水温計の針が“H”の目盛に入ったり、エンジンの力が急に落ちる。
- ・エンジンルームから蒸気が立ちのぼっている。

## ⚠ 警告

- エンジンルームから蒸気が出ているときは、ボンネットを開けないでください。

蒸気や熱湯がふき出し、やけどなどの重大な傷害を受けるおそれがあります。

- エンジンが十分に冷え、水温が下がるまでラジエーターキャップを外さないでください。

冷却水には圧力がかかっているため、蒸気や熱湯がふき出し、やけどなどの重大な傷害を受けるおそれがあります。

## ●処置のしかた

- ①車を安全な場所に停めます。
- ②エンジンをかけたままボンネットを開けて風通しをよくします。

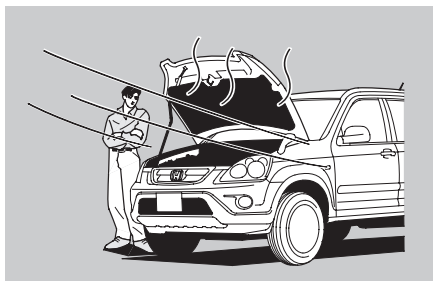

## 🎓 知識

- エンジンルームから蒸気が出ているときは、エンジンを止めます。蒸気が出なくなってからボンネットを開け、エンジンをかけてください。



- ③冷却ファンの作動を確認し、水温計の針が下がってきてからエンジンを止めます。  
冷却ファンが作動していないときはすぐにエンジンを止めてください。

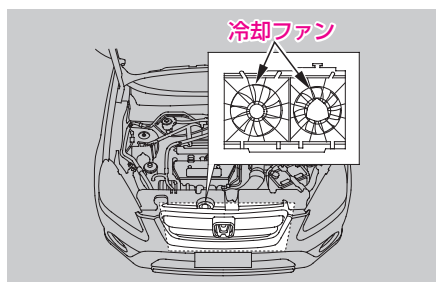

#### アドバイス

- 冷却ファンが作動していない場合は、故障が考えられますので、Honda販売店へご連絡ください。

- ④エンジンが冷えてから、冷却水量、ホースなどからの水漏れを点検します。

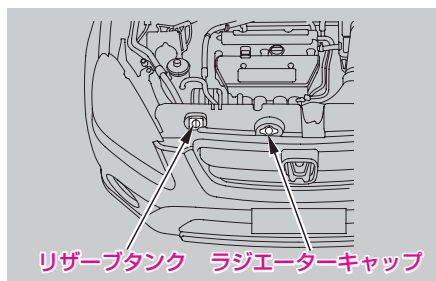

- ⑤冷却水量が不足していたらラジエーターとリザーブタンクに冷却水を補給します。冷却水がない場合は、応急的に水を補給します。

#### アドバイス

- エンジンが熱いときに冷却水を入れないでください。急に冷たい冷却水を入れると、エンジンが損傷するおそれがあります。冷却水はエンジンが冷えてからゆっくりと入れてください。

- ⑥なるべく早くHonda販売店で点検を受けてください。

# 電気系統が異常のとき

## バッテリーあがりのとき

次のようなときは、バッテリーあがりです。

- ・スターターが回らないか、回っても回転が弱くエンジンがかからない。
- ・ライトがいつもより極端に暗かったり、ホーンの音が小さい。

### ●処置のしかた

救援車のバッテリーを利用してエンジンを始動させます。

①ブースターケーブルを次の順番でつなぎます。

#### 1本目

- ①自車のバッテリーの⊕端子
- ②救援車のバッテリーの⊕端子

#### 2本目

- ③救援車のバッテリーの⊖端子
- ④自車のエンジンのアース線端子

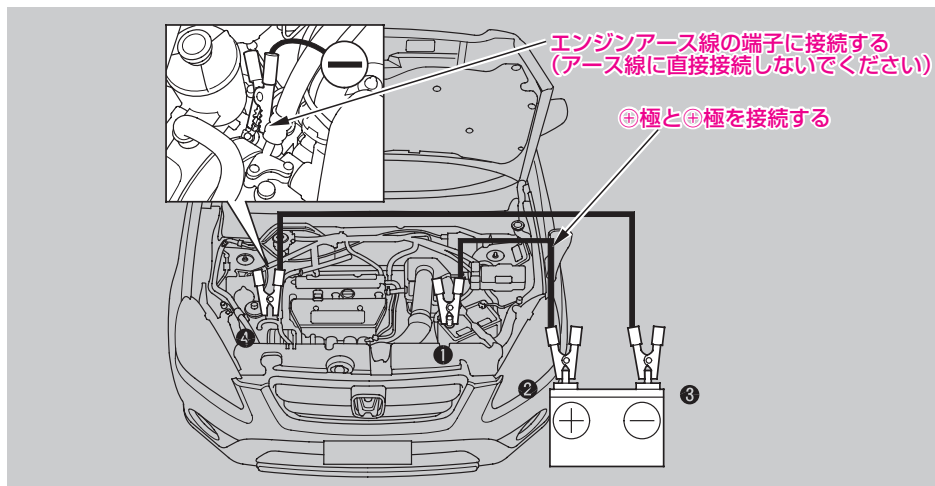

②救援車のエンジンを始動し、回転数を少し高めにします。

③自車のエンジンをかけます。

④ブースターケーブルをつないだときと逆の順番で外します。

⑤Honda販売店や最寄りのガソリンスタンドなどで点検を受けてください。



## ⚠ 警告

- バッテリーを取り扱うときは次のことを必ず守ってください。  
バッテリーから発生する可燃性のガスに引火すると爆発のおそれがあります。
  - ・ バッテリー液が不足しているときは、エンジンの始動または充電を行わないでください。
  - ・ 火気を近づけないでください。
  - ・ 帯電した身体でバッテリーに触れないでください。
  - ・ 換気に十分注意し、換気の悪い場所では充電を行わないでください。
  - ・ バッテリーを充電するときは、すべてのキャップを外してください。
- ブースターケーブルをつなぐときは次のことを必ず守ってください。火花が出て、バッテリーから発生する可燃性のガスに引火すると爆発のおそれがあります。
  - ・ 自車のバッテリーの⊖端子に直接ケーブルをつながないでください。
  - ・ ⊕端子と⊖端子を間違えないでください。
  - ・ ケーブルの先端どうしを接触させないでください。
- バッテリー液は希硫酸です。目や皮ふにつくとその部分が侵されますので十分注意してください。  
万一、付着したときはすぐに多量の水で少なくとも5分間以上洗浄し、飲み込んだときはすぐに多量の飲料水を飲んでください。応急処置後は、専門医の診察を受けてください。

## 🎓 知識

- バッテリー液が不足しているときは、使用しないでください。  
バッテリー内部の劣化が進むおそれがあります。
- ブースターケーブルのクリップは、エンジン始動時などの振動で外れたりしないように確実に固定してください。また、ブースターケーブルが冷却ファンやベルトに巻き込まれないように十分気をつけてください。
- 救援車には、12Vのバッテリーを装着している車を使用してください。
- バッテリー交換などでバッテリーケーブルを取り外すと、ラジオにセットされた周波数が消去されます。また、バッテリーを取り付けた後は運転席パワーウィンドーのオート作動ができなくなります。その場合は、オート作動の機能を復帰させてください。

パワーウィンドーはさみ込み防止機構 →49ページ

## ライト類が点灯しないとき、 電気装置が作動しないとき

バッテリーがあがっていないときは、ヒューズ切れや電球(バルブ)切れが考えられます。

- ①エンジンスイッチを“0”の位置にします。
- ②ヒューズが切れていないかを点検します。
  - ・故障の状況から点検すべきヒューズをヒューズボックスの表示と取扱説明書で確認し、点検します。
- ③必要に応じて、ヒューズや電球を交換します。

### ●ヒューズの点検、交換

#### 運転席足元のヒューズボックス

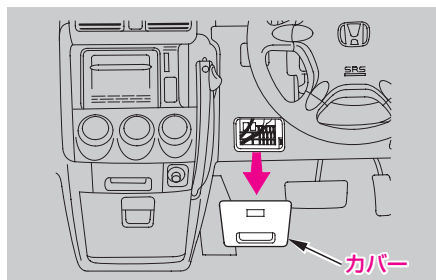

#### ・各ヒューズの装備と容量

	表示	装備	容量
1		—	—
2		アクセサリソケット	10A
3	—	—	—
4		発電機	10A
5		—	—
6		パワーウィンドー／サンルーフ	7.5A
7		サンルーフ	20A
8		オーディオ	7.5A
9		リヤワイパー／ウォッシャー	7.5A
10		メーター	7.5A
11	—	—	—
12	—	—	—
13		SRSエアバッグシステム	10A
14		電動ドアミラー	10A
15		—	—
16		シートヒーター	20A
17		フューエルポンプ	15A
18		シガレットライター	15A
19		方向指示器	7.5A
20		フロントワイパー／ウォッシャー	20A
21	—	—	—
22	AS 	パワーウィンドー 助手席	20A
23	DR 	パワーウィンドー 運転席	20A
24	RR L 	パワーウィンドー 後席左側	20A
25	RR R 	パワーウィンドー 後席右側	20A



## エンジンルーム内のヒューズボックス

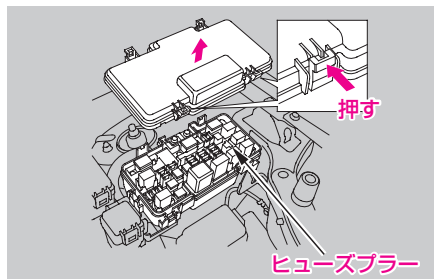

## ・各ヒューズの装備と容量

	表示	装備	容量
1		コンデンサーファン	20A
2		ENG	30A
3		室内灯/ マップランプ	15A
4		ラジエーターファン	20A
5		非常点滅表示灯	15A
6		車幅灯/尾灯	15A
7		ホーン/制動灯	15A
8		ドライブバイワイヤー	15A
9		バックアップ	10A
10		ABSユニット	30A
11		リヤデフロスター	20A
12		ヒーターモーター	40A
13		パワーウィンドー/ サンルーフ	40A
14		オプション	40A
15		左側ヘッドライト	20A
16		ドアロック	20A
17		右側ヘッドライト	20A
18		ABSユニット	30A
19		バッテリー	100A
20		イグニッション	50A
		スペアヒューズ	



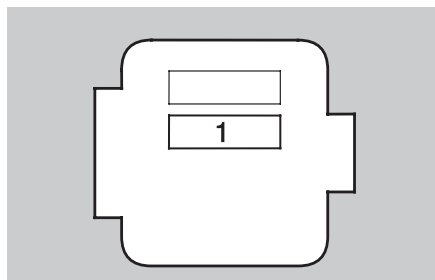
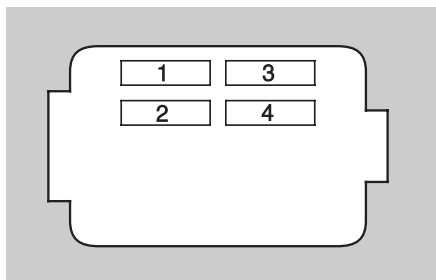
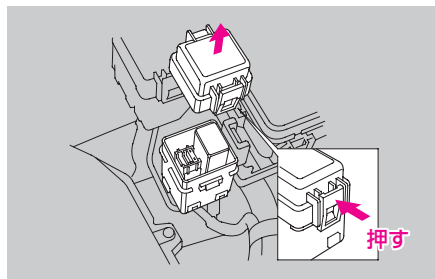
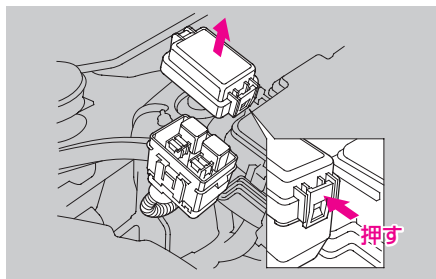

	表示	装備	容量
1		LAFセンサー	20A
2		雨滴検知ワイパー	7.5A
3		IGP	15A
4		イグニッション	15A

	表示	装備	容量
1		フォグライト	20A

### ヒューズの外しかた

備え付けのヒューズプラーでヒューズを外します。

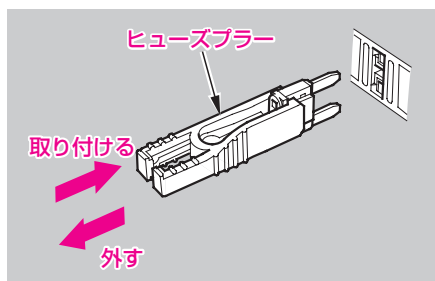



### ヒューズが切れているとき

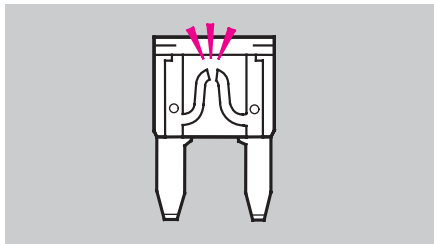

ヒューズボックスの表示に従い規定容量のヒューズに交換します。

#### アドバイス

- 規定容量のヒューズ以外の物は絶対に使わないでください。配線コードなどを焼損させる原因となります。

#### 知識

- 交換しても、またヒューズが切れる場合は、電気系統の異常が考えられますので、Honda販売店で点検を受けてください。
- オーディオのヒューズが切れると、ラジオにセットされた周波数が消去されます。
- 運転席パワーウィンドーのヒューズが切れると、ヒューズを交換した後も運転席パワーウィンドーのオート作動ができなくなります。その場合は、オート作動の機能を復帰させてください。

パワーウィンドー

はさみ込み防止機構 →49ページ

### ヒューズが切れていないとき

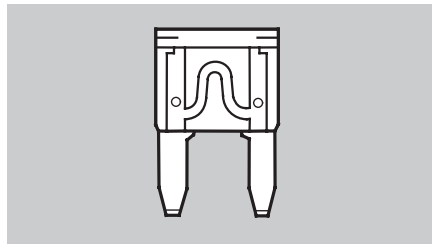

- ライト類が点灯しないときは、電球切れが考えられます。電球を点検し、切れているときは交換してください。

#### 知識

- 電球が切れていない場合は、電気系統の異常が考えられますので、Honda販売店で点検を受けてください。

- ライト類以外の電気装置が作動しないときは、電気系統の異常が考えられますので、Honda販売店で点検を受けてください。

## ●電球(バルブ)の交換

ヒューズが切れていないのにライト類が点灯しないときは、電球切れが考えられます。電球を点検し、切れているときは交換してください。

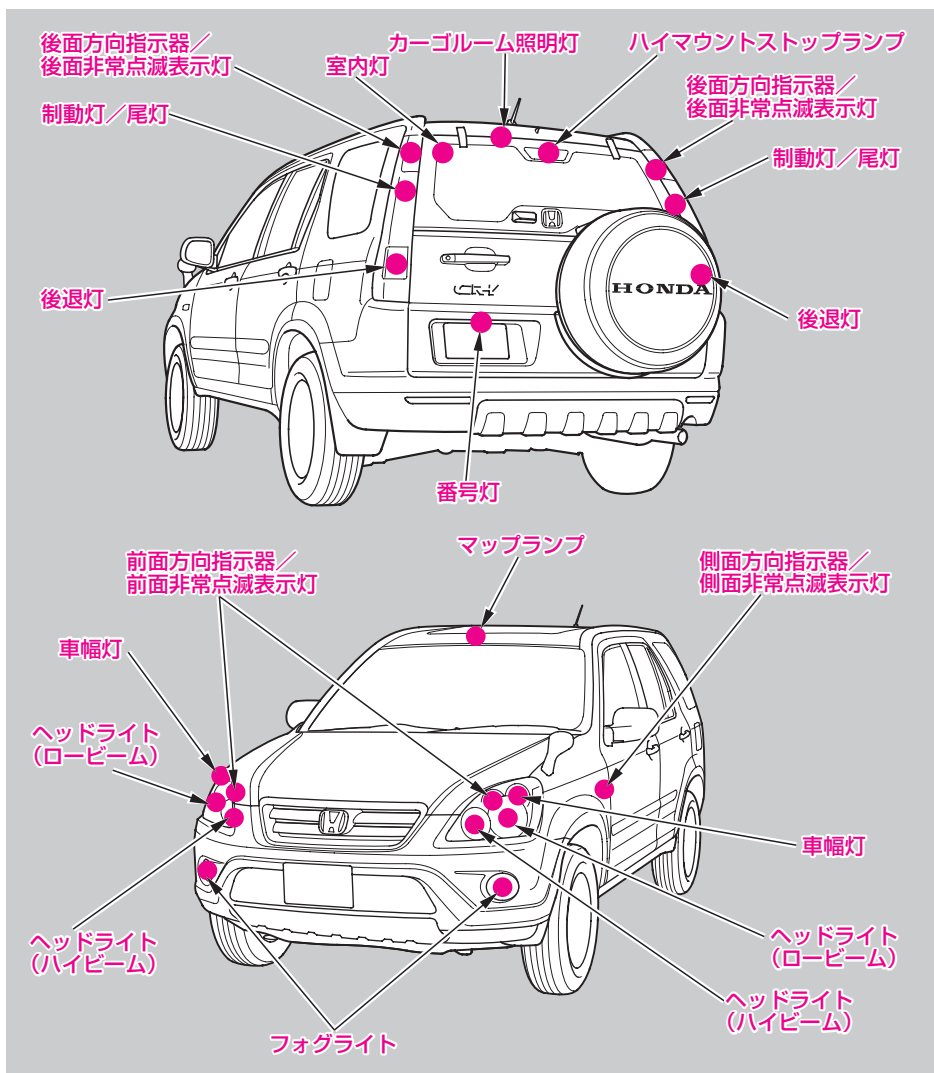



### 知識

- ランプ本体やレンズを外すときは、ボディに傷を付けないように注意してください。
- 電球を交換するときはワット(W)数の違う物を使わないでください。  
電球のワット数 →314ページ
- ハロゲンバルブはガラス球内部の圧力が高いため、落したり、物をぶついたり、傷をつけたりすると破損してガラスがとび散ることがあります。  
取り扱いには十分に注意してください。  
また、ハロゲンバルブの電球の表面に手などが、触れないようにしてください。使用時電球が高温になるため、油などが付着すると寿命が短くなります。触れた場合は、中性洗剤の薄い水溶液を柔らかい布に含ませてよくふき取ってください。
- ヘッドライト、制動灯などのランプは、雨天走行や洗車などの使用条件によりレンズ内面が一時的に曇ることがあります。これはランプ内部と外気の温度差によるもので、雨天時などに窓ガラスが曇るのと同様の現象であり、機能上の問題はありません。  
ただし、レンズ内面に大粒の水 droplet がついているときやランプ内に水がたまっているときは、Honda 販売店にご相談ください。

### ヘッドライト(ロービーム)について

ヘッドライト(ロービーム)の電球切れの点検、交換は必ずHonda販売店で行ってください。

### 注意

- ディスチャージヘッドライトは高電圧を使用しており、不適切な取り扱いや分解を行うと感電するおそれがあります。

## ヘッドライト(ハイビーム)

ハロゲンバルブを使用していますので、取り扱いに注意してください。

ハロゲンバルブについて →267ページ

### ① 右側のみ

パワーステアリングオイルタンクをずらして外します。

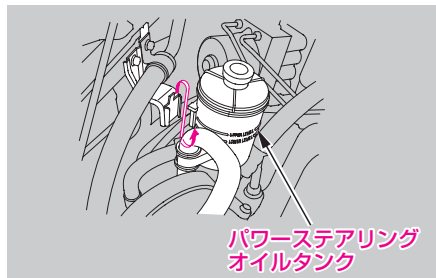

②カプラーを抜き取ります。

③ゴムカバーを外します。

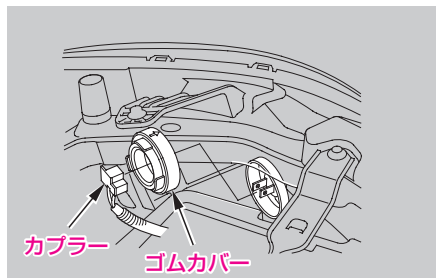

④止め金を外し、電球を外します。

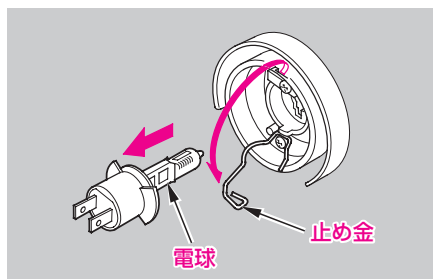

⑤電球本体を抜き取ります。

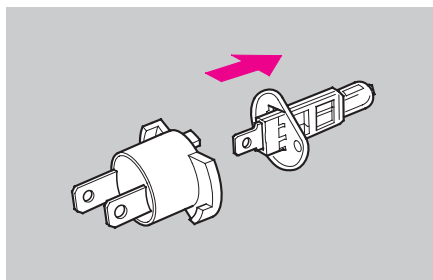

止め金の状態はヘッドライト部の確認窓より確認できます。

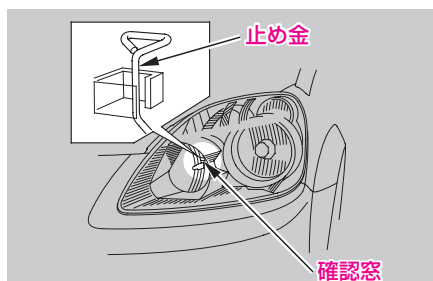



### フォグライト

ハロゲンバルブを使用していますので、取り扱いに注意してください。

ハロゲンバルブについて →267ページ

- ①クリップ(2個)をはずし、アンダーカバーを上へ押し込みます。

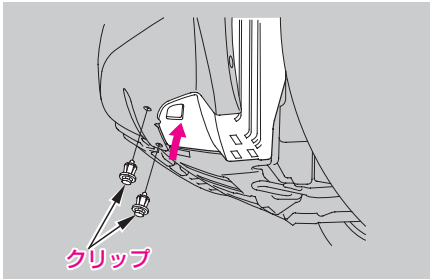

- ②ソケットを左に回して外します。

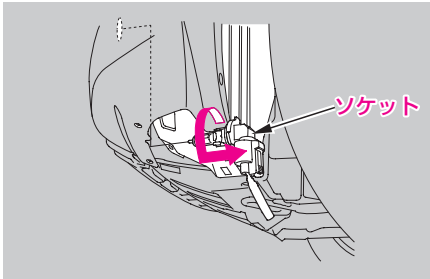

- ③カプラーのツメを押しながらカプラーを外します。

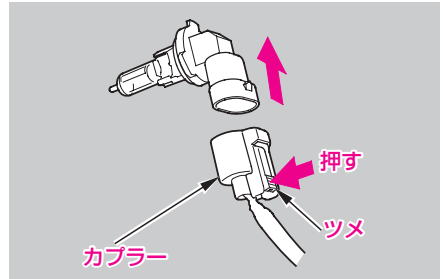

アンダーカバーを固定するときは、クリップの中央部のピンを起こしたままアンダーカバーに差し込み、ピンを平らになるまで押し込みます。

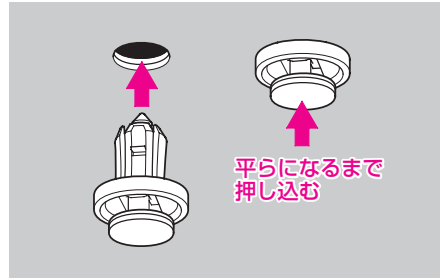

### 前面方向指示器／前面非常点滅表示灯

ソケットを左へ回して外し、電球を抜き取ります。

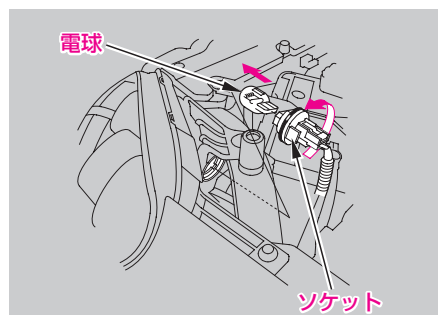

### 車幅灯

ソケットを左へ回して外し、電球を抜き取ります。

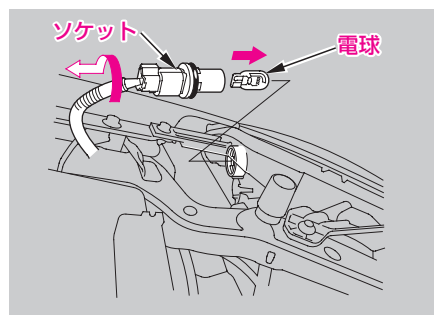



### 側面方向指示器／側面非常点滅表示灯

①ランプ本体を後方に押しつけて外します。

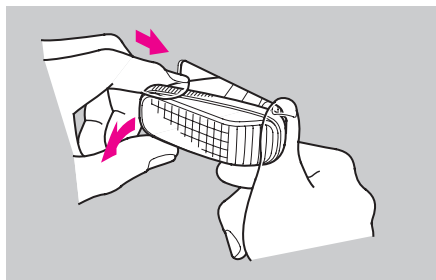

②ソケットを左へ回して外し、電球を抜き取ります。

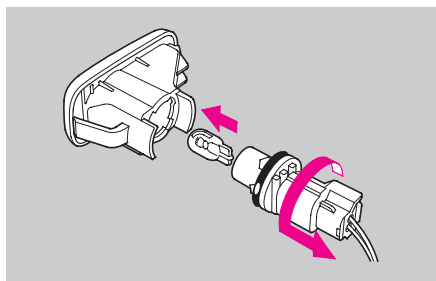

### 制動灯／尾灯、後面方向指示器／後面非常点滅表示灯、後退灯

①キャップを外します。

②ネジを外し、ランプ本体を外します。

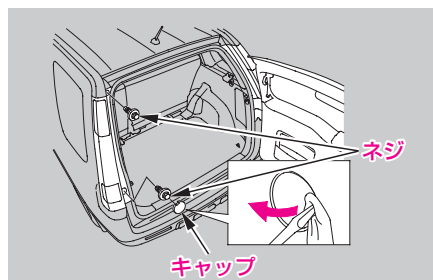

③ソケットを左へ回して外し、電球を抜き取ります。

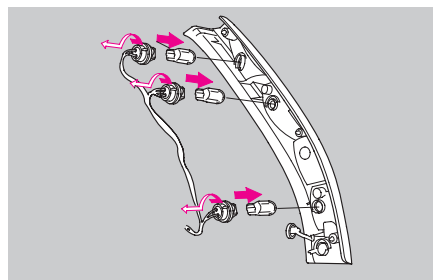

### ハイマウントストップランプ

電球切れの点検・交換は、Honda販売店にご相談ください。



## 番号灯

- ①ドライバーの先端に布などを巻き、レンズを外します。

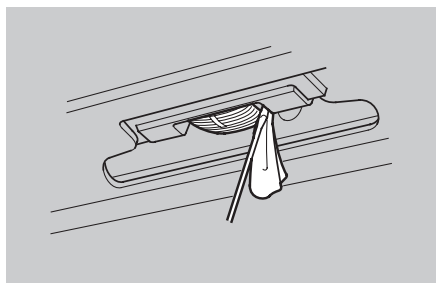

- ②電球を抜き取ります。

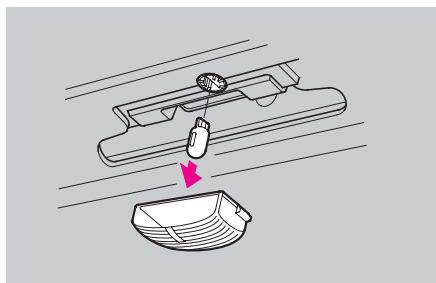

## 室内灯、カーゴルーム照明灯

- ①レンズを外します。

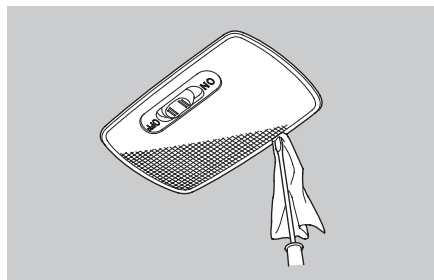

- ②電球を抜き取ります。

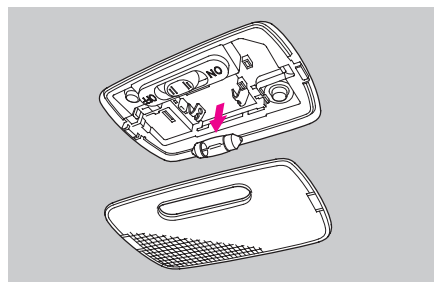



## マップランプ

### ① ナビゲーションシステム装備車

ドライバーを差し込んでレンズを外します。



### ナビゲーションシステム非装備車

レンズを押してすきまを作り、ドライバーを差し込んでレンズを外します。

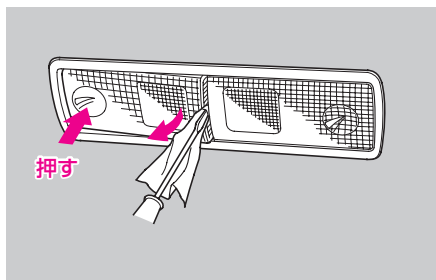

## ② 電球を抜き取ります。

### ナビゲーションシステム装備車

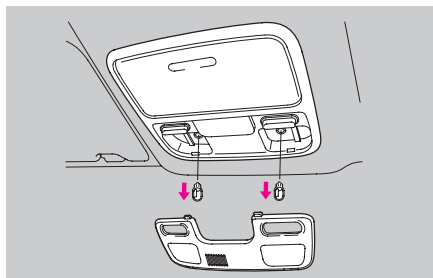

### ナビゲーションシステム非装備車

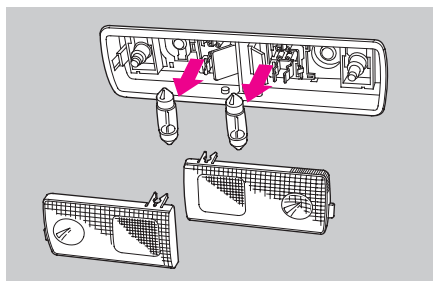

## サンルーフが作動しないとき

### サンルーフ装備車

万一、電動でサンルーフが閉まらなくなった場合は、応急処置として工具袋内のサンルーフレンチを使って閉めてください。

工具 →238ページ

- ①後席ルーフ中央のキャップをコインなどで回し、キャップの溝が図のように前後を向いたところで取り外します。

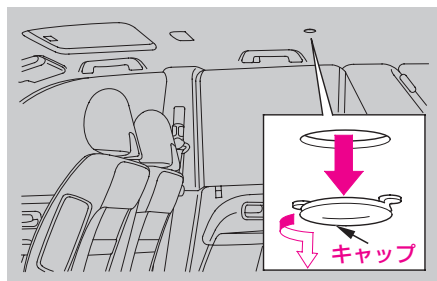

- ②六角穴にサンルーフレンチを差し込んで回します。

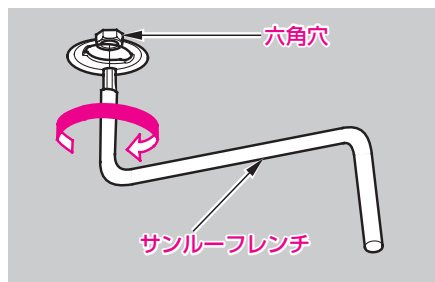

### 知識

- 応急処置後はHonda販売店で点検を受けてください。

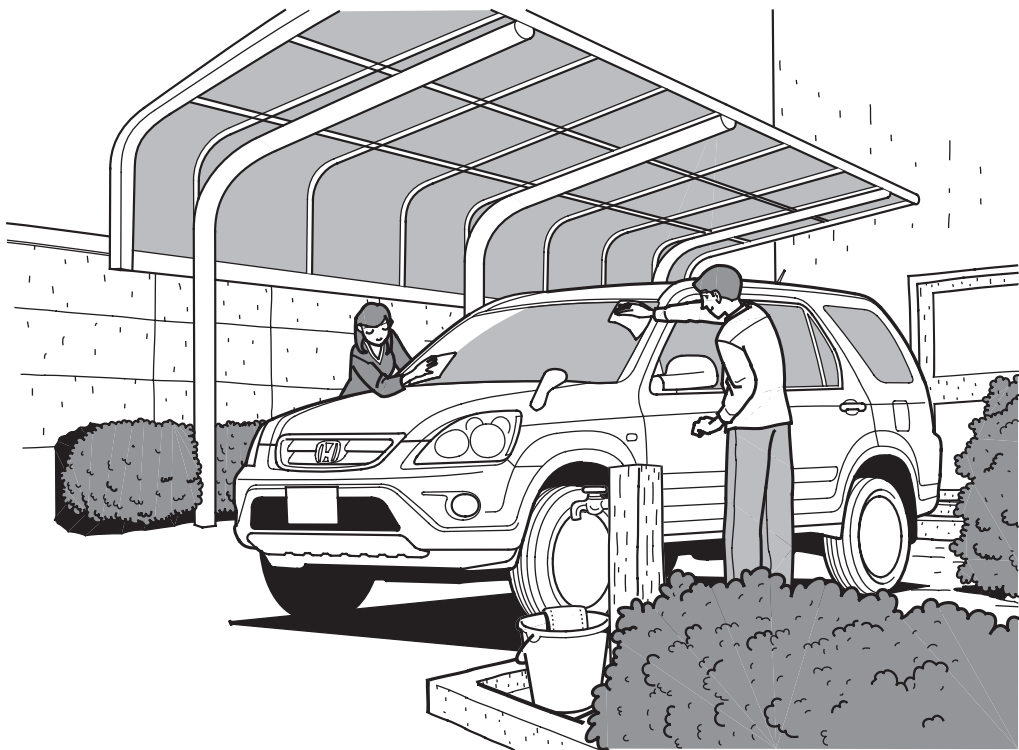

## 車の手入れ

- 点検・整備について …… 276
- 日常の手入れ
  - 外装の手入れ …… 280
  - 内装の手入れ …… 284
  - タイヤについて …… 286
  - アルミホイールについて …… 288
  - スペアタイヤカバーの  
手入れ …… 289
- 車にあった部品の使用 …… 290

# 6

# 点検・整備について

車は走行するにしたいが、また時間が経過するとともに部品の劣化や摩耗などが進んでいき、適切な点検整備を行わないと、安全・快適に乗っていただけなくなるばかりか大気汚染や騒音の増加などを引き起こすことがあります。

このようなことから点検整備が必要であり、ドライバー（運転者）は点検整備を実施することが法律でも義務づけられています。



詳しくは、別冊のメンテナンスノートに記載してありますので、よくお読みになり必ず点検整備を行ってください。

## ●点検整備の種類

### 日常点検

日常の車の使用状況に応じて、お客様の判断で適時行う点検で、お客様自身で実施が可能な項目となっています。

点検時期の目安としては長距離走行前や洗車時、給油時などに実施します。



### バッテリー液について

バッテリー液の量は、バッテリーカバーのボタンを押して点検窓を開いて点検します。

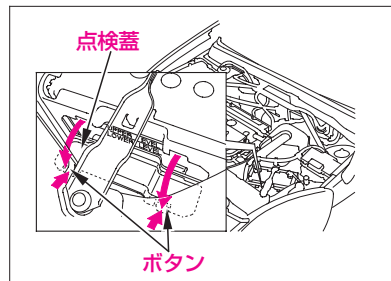



### 法定定期点検

年間走行距離が10,000km程度の標準的な使用を前提に、12か月および24か月毎に実施する点検です。法律で定められているものと、Hondaが指定するものがあります。



### その他

新車時の無料点検や定期交換、厳しい使われかたをしたときの点検整備があります。

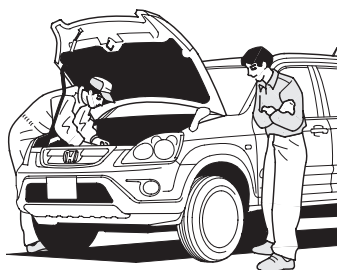

# 日常の手入れ

## 走行後は

- 塗装面に付着したほこりを毛ばたきなどではらい落としましょう。
- とび石などによる塗装面の傷は錆の原因となります。見つけたら早めに補修してください。

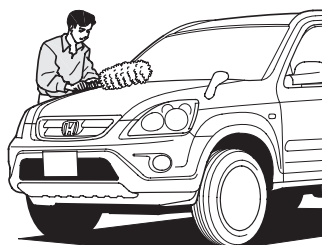

## 保管、駐車は

- 風通しのよい車庫や、屋根のある場所をおすすめします。

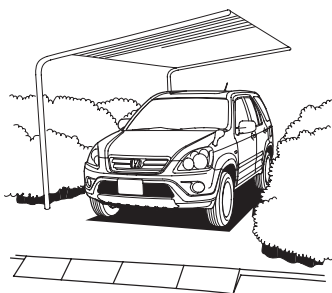



### 洗車を忘れずに

- 少なくとも月に一度は洗車しましょう。
- 次の場合は、必ず洗車してください。
  - ・凍結防止剤を散布した道路を走行したとき、海岸地帯を走行したとき。  
錆の原因となるので車体の下回り、フェンダーの内側を念入りに洗ってください。
  - ・コールトール、ばい煙、鳥のふん、虫、樹液などがついたとき。  
化学変化で塗装面にむらができるので、中性洗剤で洗ってから水で完全に流し、必要に応じてポリシングワックス(ワックス乳液)で磨いてください。  
ポリシングワックスは、**Honda**純正ケミカル用品をお使いください。

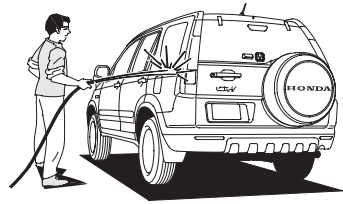



## 外装の手入れ

### ●洗車のしかた

- 十分に水をかけながら、下回り、足まわりの汚れを落とします。
- 塗装面は屋根から順に下のほうへ水をかけながら、スポンジかセーム皮のような柔らかい物で洗います。
- 汚れがひどいところは中性洗剤で洗い、さらに水で完全に洗い落とします。
- 水が乾かないうちに拭き取ります。

- ボンネットの裏のインシュレーターには、直接水をかけて洗わないでください。
- 故意に空気取り入れ口やエンジンルーム内の電気部品に水をかけないでください。故障のもとになります。

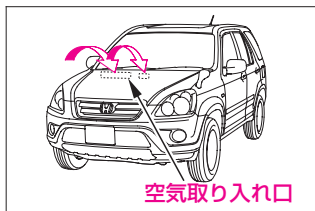

### 自動洗車機を使うとき

- ドアミラーを格納して洗車してください。
- オートワイパー装備車は、ワイパースイッチを“OFF”にしてください。
- **スペアタイヤカバー装備車**  
カバーを外して洗車してください。  
取り外しかた →250ページ  
スペアタイヤカバーの手入れ →289ページ

- 自動洗車機を使うと、ブラシの傷がつき光沢が失われたり、劣化を早めることがあります。

### コイン洗車機を使うとき

洗車ノズルと車体の距離を十分に離して洗車してください。ウィンドーまわりは、特に注意して行ってください。近づけすぎると室内へ水が侵入することがあります。



### ●ワックスをかけるとき

月に一回程度または水をはじかなくなったときに行います。洗車したあと、日陰か車体表面が体温以下になっているときにワックスをかけます。

- ワックスはHonda純正ケミカル用品をお使いください。



- みがき粉(コンパウンド)入りのワックスは使わないでください。塗装面に細かい傷が残ることがあります。

### ●樹脂塗装部品 (バンパーなど)の手入れ

ガソリン、オイル、ラジエーター液、バッテリー液などが付着すると、しみの発生や塗膜がはがれる原因となります。

すみやかに柔らかい布で拭き取ってください。

- 樹脂塗装部品の傷の補修をする場合は、Honda販売店にご相談ください。不適当な塗料を使うと塗膜を傷めます。

## ●ガラスの手入れ

ガラスの油膜を取るときは、ガラスクリーナーをお使いください。

- ・ガラスクリーナーはHonda純正ケミカル用品をお使いください。

## はっ水ガラスについて

前席ウィンドー(ドアガラス)にはっ水膜がコーティングしてあり、水滴をはじきます。

### 知識

- 水滴をはじく効果の持続時間には限りがありますが、できるだけ長持ちさせるために次のことをお守りください。
  - ・前席ウィンドーが汚れているときは、水洗いをするか柔らかい湿った布などでふき取ってください。また、泥などの汚れがひどいときは、前席ウィンドーの開閉をなるべく行わないでください。
  - ・みがき粉(コンパウンド)入りガラスクリーナーやワックス、洗剤等は使わないでください。
  - ・金属製の物で霜取りなどを行わないでください。
  - ・自動洗車機を使うときは、先に泥などの汚れを落してから行ってください。

### 知識

- ガラスクリーナーを使うと一時的に水はじきが悪くなる場合がありますが、水洗いをすれば元に戻ります。
- 水はじきが悪くなったときは、補修できますのでHonda販売店にご相談ください。

## ガラスの清掃をするとき

ガラスの内側に電熱線やアンテナ線(ナビゲーションシステム装備車)が装着されていますので、これに沿って柔らかい布で拭いてください。



### ●アクアクリンミラー (親水ミラー)の回復作業

ミラー表面に汚れなどが付着して、一時的に親水効果が低くなる場合がありますが、異常ではありません。数日間の日射をすることで親水効果が回復しますが、早く回復させたいときは次の回復作業を行ってください。

#### ・点検

ミラー表面に散水し、水滴にならず薄い水膜(親水状態)になることを確認します。親水状態になっていない場合は、洗浄作業を行います。親水状態になっている場合は、紫外線照射を行います。

#### ・回復作業

- ①ミラー表面を水洗いし、汚れを落とします。
- ②水を含ませたきれいな布で、汚れを落とします。
- ③それでも汚れが落ちない場合は、純正ガラスクリーナーや家庭用中性洗剤などを使用して、柔らかい布を使ってミラー表面を洗浄後、十分な水で洗浄剤を洗い流してください。

#### ・紫外線照射

屋外に車両を5～9時間ほど放置し、ミラー表面に太陽の光を当てます。

## 内装の手入れ

- ①中性洗剤の水溶液を柔らかい布に軽く含ませて、汚れを落とします。
  - ・ 飲食物などをこぼしたときは、すぐに汚れを落としてください。
- ②真水を含ませた柔らかい布で、残った洗剤分をきれいに拭き取ります。
- ③直射日光を避け、風通しのよい日陰で乾燥させます。

- 室内に水をかけないでください。オーディオやスイッチなどの電装品に水がかかると故障の原因となります。

### ●ケミカル類、 液体芳香剤について

取扱方法や成分を確認の上、取り扱いには十分にご注意ください。

### ⚠注意

- オーディオやスイッチなどの電装品にシリコン系のスプレーを塗布しないでください。故障の原因となったり、車両火災につながるおそれがあります。万一、電装品にシリコン系のスプレーを塗布したときは、Honda販売店にご相談ください。

- ケミカル類、液体芳香剤はその成分によっては、樹脂部品、布材、本革の変色、しみ、ひび割れを起こすことがあります。

次のことに注意してください。

- ・ベンジン、ガソリンなどの有機溶剤や酸、アルカリ性の溶剤は使わないでください。

また、ケミカル類には、これらの成分が含まれているおそれがあります。

- ・ケミカル類を使用したあとは、必ず乾いた布で軽く拭き取ってください。

また、使用した布はそのまま樹脂部品、布材の上に長時間放置しないでください。

- ・液体芳香剤はこぼさないように、容器を確実に固定してください。

芳香剤の使用にあたっては固形タイプのものをおすすめします。



## ●本革の取り扱い

### タイプ別注装備

- ①ウール用中性洗剤の5%水溶液を柔らかい布に軽く含ませて、汚れを落とします。
- ②真水を含ませた柔らかい布で、残った洗剤分をきれいにふき取ります。
- ③直射日光を避け、風通しのよい日陰で乾燥させます。

## 🎓 知識

- 本革部分に油污れなどが付くとカビなどの原因となるので、早めに落としてください。
- 本革部分を直射日光に長時間さらすと、変質、縮みの原因となります。駐車するときは、日よけに心がけてください。
- 夏期などは、ビニール類を本革部分の上に置かないでください。  
室内が高温になっていると、ビニールが変質して本革部分に付着するおそれがあります。
- 雨などでぬれたときは、早めに水分をふき取り風通しのよい日陰で乾燥させてください。  
シート表面に水分が残っていると、皮革の硬化、収縮の原因となります。

### ●サイドエアバッグシステム 装備車

助手席は、乾燥していない状態で使用するとサイドエアバッグの乗員姿勢検知システムが正しく作動しないおそれがあります。

## タイヤについて

タイヤの異常摩耗、亀裂、損傷および指定外の空気圧は、乗り心地、操縦性、タイヤの寿命を損ないます。また、摩耗したタイヤは雨天時の高速走行で通常よりもハイドロプレーニング現象を起こしやすくなります。

- 安全のため、こまめに点検を行ってください。

また、必ず同一指定サイズ、同一種類のタイヤをお使いください。

### ⚠ 警告

- 次のようなタイヤは使わないでください。

コントロールを失うことがあり、思わぬ事故につながります。

- 摩耗限度を超えたタイヤ。
- 指定空気圧に調整されていないタイヤ。

タイヤの空気圧

→317ページ

### ⚠ 注意

- タイヤの空気圧を調整するときは、規定圧力を守ってください。

空気を入れ過ぎると、タイヤが破裂しけがをするおそれがあります。

- 4WD車は、四輪とも同一指定サイズ、同一種類、同一銘柄および摩耗差のないタイヤをお使いください。サイズ、種類、銘柄や摩耗度合の異なるタイヤを混用すると動力伝達装置に悪影響を与えます。

- VSA装備車は、四輪とも同一指定サイズ、同一種類、同一銘柄および摩耗差のないタイヤをお使いください。サイズ、種類、銘柄や摩耗度合の異なるタイヤを混用するとVSAが正常に機能しなくなることがあります。

### 摩耗限界表示

#### (ウェアインジケーター)

ウェアインジケーターが表れたらタイヤを交換してください。

- ウェアインジケーターは、タイヤの接地面にあり、他の部分より溝が1.6mmだけ浅くなっています。

ウェアインジケーターの位置を示すマークの代表例です



ウェアインジケーターが表れたとき(タイヤの溝がなくなったとき)は交換

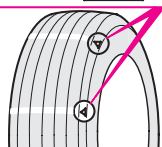



### ●位置交換 (タイヤローテーション)

5,000kmごとにタイヤの位置を交換します。

- 同じ位置で長く走ると偏摩耗し、タイヤの寿命を縮めるだけでなく走行性、制動力にまで悪影響を与えます。

#### ● テールゲートマウント スペアタイヤ非装備車

応急用スペアタイヤは、位置交換に使わないでください。

### タイヤ回転指示マーク

タイヤの性能上、回転方向が指定されているタイヤには、タイヤ側面に回転指示マークがあります。

回転指示マークが前部へ向くように取り付けてください。

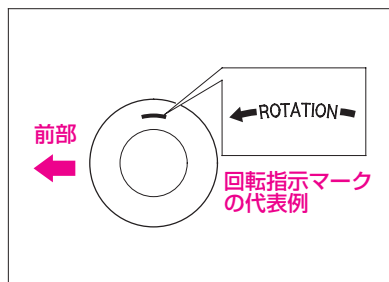

### スペアタイヤを使う場合

テールゲートマウント  
スペアタイヤ装備車

#### 回転指示マークがないタイヤの場合

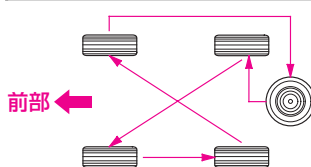

#### 回転指示マークがあるタイヤの場合

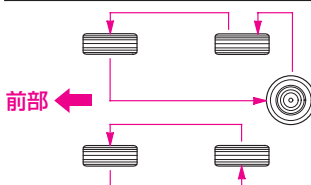

### スペアタイヤを使わない場合

#### 回転指示マークがないタイヤの場合

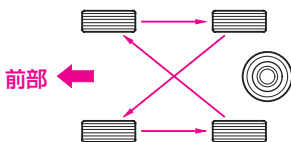

#### 回転指示マークがあるタイヤの場合

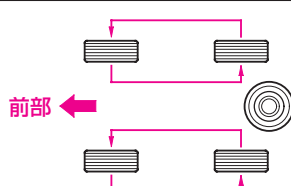



# アルミホイール について

## アルミホイール装備車

アルミホイールは一般的なスチールホイールと取り扱いかたが異なります。

アルミホイールの特性を維持するため、必ず次のことをお守りください。

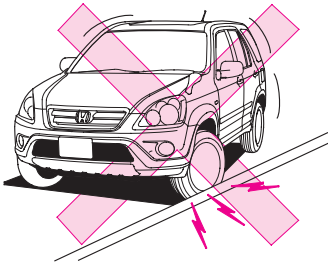

## ●取り扱い

- この車専用のホイールをお使いください。専用以外のホイールを使うと、走行装置やブレーキ装置に支障をきたすおそれがあります。ホイール交換に際しては、必ずHonda販売店にご相談ください。
- パンク修理などでホイールを取り付け直した際には、念のため1,000km走行時にホイールナットのゆるみの有無を点検してください。
- アルミホイールは傷つきやすいので歩道の縁石などに乗り上げたり、すり当てたりすることを避けてください。
- バランスウェイトやバルブはHonda純正のアルミホイール専用品をお使いください。ホイールに傷をつけたり、機能を損なうことがあります。
- タイヤチェーンを装着するときは、正しく装着してください。ホイールに対して片寄ったり、ゆるかったりするとホイールに傷をつけるおそれがありますので注意して装着してください。



### ●手入れ

- アルミホイールは、塩分や汚れを嫌いますので、海水や道路凍結防止剤などが付いたときには、スポンジに中性洗剤を含ませ、汚れを早めに落としてください。
- ホイールの光沢を維持するため、時々ワックスがけをしてください。
- アルミホイールは傷つきやすいので、砂入り石鹼や硬いブラシを使わないでください。高速洗車機（ホイール専用ブラシ付きの物）によるホイールの洗浄は避けてください。
- スチーム洗浄などで、熱湯がホイールに直接かからないようにしてください。  
光沢を失うおそれがあります。

## スペアタイヤカバーの手入れ

### スペアタイヤカバー装備車

汚れを拭き取る場合は、中性洗剤または水を含ませた柔らかい布で、拭き取ってください。

- ベンジン、シンナーなどの有機溶剤は使用しないでください。ヒビ割れ等の原因になるおそれがあります。

# 車にあった部品の使用

車の性能、品質を維持するために、Honda車に最も適したHonda純正部品をお使いください。

純正部品は厳しい検査を実施し、Honda車に適合するように作られています。お求め、装着に際しては、Honda販売店にご相談ください。

- 純正部品には下のマークがついています。



- Honda純正部品以外の車の性能や機能に適さない部品を使用しないでください。  
適正な性能や機能を発揮しなかったり、思わぬ事故のもとになったりすることがあります。
- 車の改造はしないでください。  
不正改造は、法律に触れることはもちろん思わぬ事故を起こす場合があります。

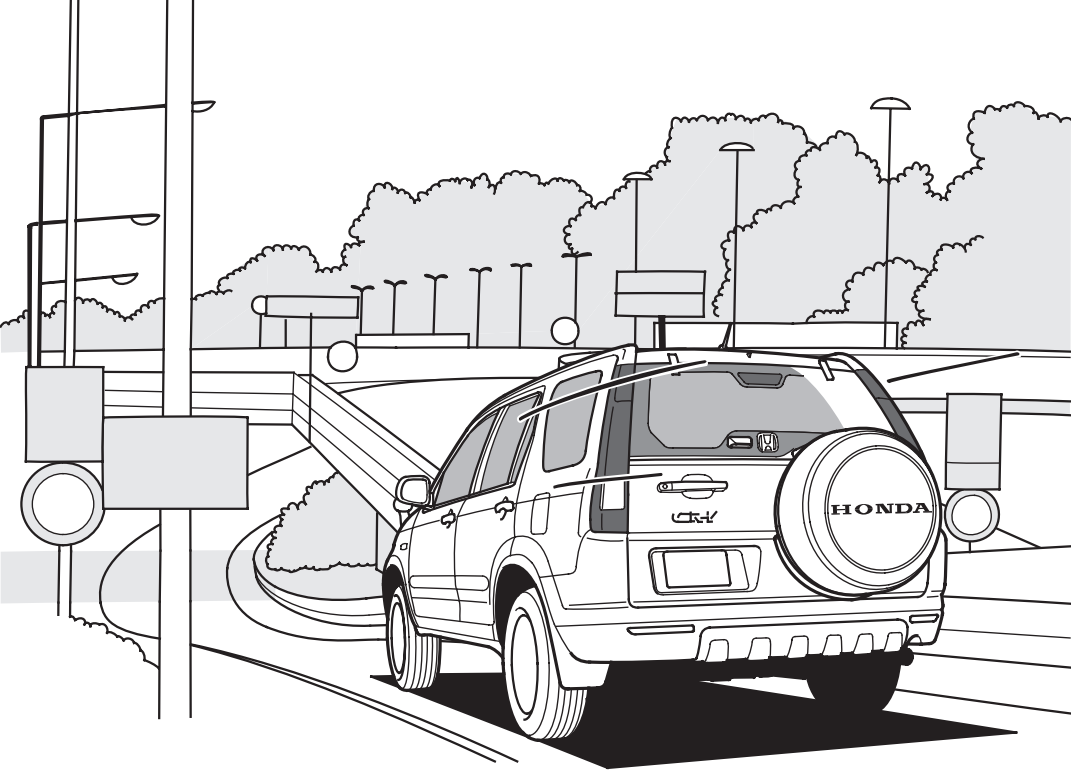

## 車との上手なつきあいかた

### ●積雪・寒冷時の取り扱い

運転するまえ	292
運転するとき	294
駐車するとき	298
冬期の手入れ	300

### ●こんなときは

雨の日の運転	302
夏場の取り扱い	304
4WD車の運転	306

### ●環境にやさしい

省エネドライブを するために	308
-------------------	-----

# 7

# 積雪・寒冷時の取り扱い

## 運転するまえ

### ●車に積もった雪や着氷は 取り除く

#### 屋根に積もった雪

走行時に屋根に積もった雪がすべり落ち視界の妨げになるなど危険です。走行する前に取り除いてください。

- ・氷結している部分を無理に取り除くと塗装などを傷めます。氷が溶けてから取り除いてください。

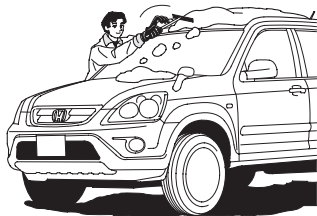

#### ガラス面の雪や霜

雪や霜を落として視界を確保してください。

- ・プラスチックの板などを使うとガラスに傷をつけずに落とすことができます。
- ・ドアミラーに付着した雪や霜は、ヒートドアミラースイッチを“ON”にするか、温水や水道水を使って溶かしてください。解氷剤を使ったり、プラスチックの板を使って削り落とすと、ミラー表面に傷が付き、親水効果を失います。

ヒートドアミラー

→73ページ

#### 足まわりの着氷

足まわりなどに氷塊が付着している場合は、部品を損傷しないように十分注意して取り除いてください。



## ●凍結しているとき

### ドアの凍結

無理に開けるとドアまわりのゴムがはがれたりするので、お湯をかけて氷を溶かしてから開けてください。

- ・ドアキー穴部には、お湯をかけないでください。凍結すると、キーが差し込めなくなります。



お湯をかけたあとは、凍結防止のために水分をよく拭き取ってください。

### ワイパーの凍結(ガラス面が着氷、積雪しているとき)

ワイパーブレード(ゴム部)を損傷したり、モーターの故障となりますので、氷や雪を取り除いてから動かしてください。

寒冷地用ワイパーブレードを装着する際は、Honda販売店にご相談ください。

寒冷時以外は通常のワイパーブレードに戻してください。

## ●乗車するとき

靴にこびりついた雪をよく落としてから、乗車してください。

- ・ペダル類を操作するときに滑ったり、室内の湿気が多くなりガラスが曇ったりすることがあります。



### 運転するまえに

ペダル類やハンドルの動きが円滑かどうか確認してください。

## 運転するとき

- 雪道や凍結路では、たいへん滑りやすくなっているため、速度を落とし車間距離を十分とって運転しましょう。

また、ハンドルやブレーキの操作は特に慎重にしてください。

- 急加速、急減速、急ブレーキや急ハンドルは横すべりを起こして方向性を失います。

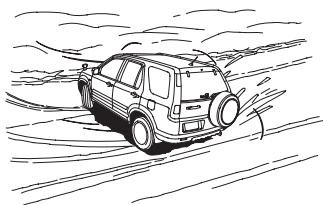

- 冬用タイヤ、タイヤチェーンを装着して走行してください。

タイヤチェーンについて

→296ページ

- 冬用タイヤを装着するときは、四輪とも同じ種類のものに交換してください。
- 地区条例により違いがありますので、その地区の条例に従ってください。

- 冬用タイヤを装着したときには、安全のため高速走行は避けてください。



### ●ブレーキの効きについて

ブレーキ装置に付着した雪や水が凍結し、ブレーキの効きが悪くなる場合があります。

その際には、前後の車に十分注意して、ブレーキペダルを軽く踏みながら低速で走行し、ブレーキのしめりを乾かしてください。

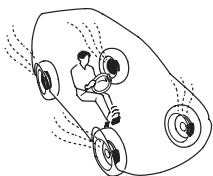

- ブレーキの効きが回復しないときは、ブレーキ系統に異常が考えられますので、ただちにHonda販売店で点検を受けてください。

### ●ウォッシャー液を噴射するとき

先にデフロスターを使ってフロントガラスを暖めてからウォッシャー液を噴射します。

### ⚠ 注意

- 寒冷時はフロントガラスが暖まるまでウォッシャー液を噴射しないでください。ウォッシャー液が凍りついて視界の妨げとなり、思わぬ事故につながるおそれがあります。

### ●ハンドルのきれについて (タイヤまわりの着氷)

フェンダー裏側に付着した雪が氷結し、次第にたい積してハンドルのきれが悪くなる場合があります。ときどき確認し、着氷が大きくなる前に取り除いてください。

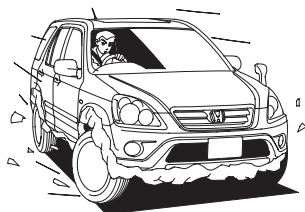

### ●パンクしたとき (タイヤチェーン装着時)

テールゲートマウント  
スペアタイヤ非装備車

前輪がパンクしたときは、応急用スペアタイヤを後輪に付け、外した後輪タイヤを前輪に付けてタイヤチェーンを装着します。

- 応急用スペアタイヤには、タイヤチェーンは装着できません。





## ●タイヤチェーンについて

### 推奨タイヤチェーン

フェンダーやホイール表面を傷つけるおそれがありますので、Honda純正スーパーグリップチェーンをお使いください。

お求めはHonda販売店へお申し付けください。

- タイヤチェーンはタイヤに合った適正な物をお使いください。  
推奨タイヤチェーン以外の物を使うと、ブレーキ配管やフェンダーなどを破損するおそれがあります。

### 標準的なタイヤチェーンの取り付けかた

4WD車の場合も前輪駆動を主とした四輪駆動なので、チェーンは前輪に装着してください。

後輪には、タイヤチェーンを装着しないでください。

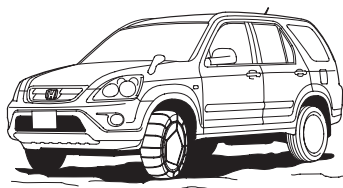



- タイヤチェーンに付属の取扱説明書にしたがって、正しく取り付けてください。
- タイヤチェーンは平らな所で他の交通に十分注意して取り付けてください。  
必要に応じて非常点滅表示灯などを使ってください。
- タイヤチェーンを取り付けたときには、安全のため雪道、凍結路では30km/h以下の速度で運転してください。  
なお乾燥路面ではタイヤチェーンを装着したままで走行するのは避けてください。チェーンの摩耗を早めます。

- **テールゲートマウント  
スペアタイヤ非装備車**

応急用スペアタイヤには、タイヤチェーンは装着できません。

チェーン装着時に前輪がパンクしたときは、応急用スペアタイヤを後輪に装着し、外した後輪タイヤを前輪に取り付け、これに標準タイヤ用のタイヤチェーンを装着してください。

## 駐車するとき

パーキングブレーキの凍結を防ぐために、パーキングブレーキは使わないでください。

セレクトレバーをPに入れます。石などで輪止めをしておきます。

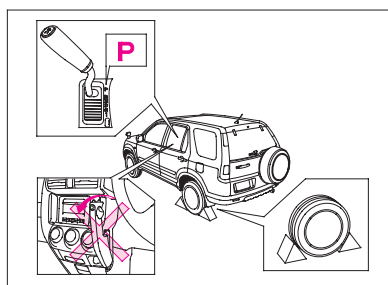

## ●屋外に駐車するとき

- エンジンの冷えすぎを防ぐために、車の前部を風下や日の当たる方向に向けて停めてください。
  - ・エンジンが冷えすぎると始動しにくくなる場合があります。
- 落雪や積雪を避けるために、軒下や樹木の下などには停めないでください。
  - ・車の屋根などがへこむことがあります。
- ワイパーアームは起こしてください。
  - ・雪の重みでアームの取り付け部がこわれる場合があります。



●**長期間使わないで  
屋外におくとき**

塗装面の保護とドアまわりの凍結を防ぐために、ボディカバーを使ってください。

 **注意**

- 格納するとき、エンジン部を毛布で覆ったり、ラジエーターのまわりに段ボールや新聞紙をはさみ込んだりしないでください。

そのまま走行すると、火災のおそれがあります。

## 冬期の手入れ

### ●雪道走行後の手入れ

- フェンダー裏側や足まわりに付着した泥、雪は周囲の部品を損傷しないように取り除いてください。足まわり(前、後輪の4か所)に車速感知装置が取り付けられていますので、傷をつけないように特に注意してください。

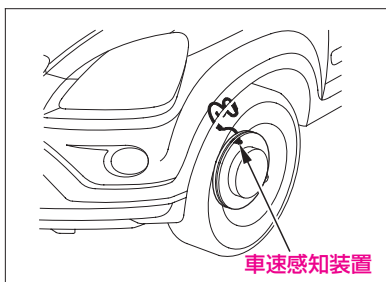

- 積雪時には道路に凍結防止剤がまかれていることがあります。錆の原因になりますので、走行後はすぐに洗車してください。特に下回りは念入りに行ってください。

### ●点検・整備

#### バッテリーについて

気温が下がるとバッテリーの性能が低下し、エンジン始動に支障をきたすことがありますので、液量、比重の確認をし、必要に応じて液の補給や充電をしてください。

#### エンジンオイルについて

冬期はオイルの劣化が激しくなります。冬期に主として短距離、または市街地を運転される方は、早めに交換してください。



### 冷却水について

冷却水の凍結を防ぐために点検してください。

### ウォッシャー液について

ウォッシャー液の凍結を防ぐために、ウォッシャー液の濃度を上げてください。

- 点検方法はメンテナンスノートを参照し、交換はHonda販売店にご相談ください。

# こんなときは

## 雨の日の運転

雨の日は視界が悪くなるうえ、窓ガラスが曇ったり、路面が滑りやすくなるなど悪条件が重なるので通常より注意深い運転が必要です。

- 急加速、急ブレーキや急ハンドルを避け、晴れの日よりも速度を落とし、車間距離を十分にとって運転しましょう。
- ハイドロプレーニング現象に注意しましょう。
- 雨の降り始めの舗装道路は滑りやすいので特に気を付けましょう。
- 冠水路などの深い水たまりは走行しないでください。

エンジンの破損や電装品の故障および車両故障につながるおそれがあります。

### ⚠ 警告

- 滑りやすい路面では、急加速、急ブレーキや急ハンドルは避けてください。  
車のコントロールを失い思わぬ事故につながります。

### ハイドロプレーニング現象とは

路面が水でおおわれているところを高速で走行したときに、タイヤと路面の間に水の膜ができ、タイヤが浮いた状態になることをいいます。

- このような状態になると、ハンドルやブレーキが効かなくなり、非常に危険です。

**● ガラスの曇りをとりたいとき**

ガラスが曇って外が見にくいときは、エアコンのデフロスターを使って曇りをとります。

**リヤガラスの曇りは**

リヤデフロスタースイッチを押して、曇りをとります。

**● ガラスの油膜をとりたいとき**

油膜があると、雨の夜は対向車のライトなどが乱反射します。ガラスクリーナーを使ってガラスの表面をきれいにします。

- ・ ガラスクリーナーはHonda純正ケミカル用品をお使いください。

**● ワイパーの拭きむらがあるとき**

ワイパーブレードのラバーが傷んでいると、拭きむらが出て視界の妨げとなります。また、ガラス面を傷つけることがありますので、早めに交換してください。

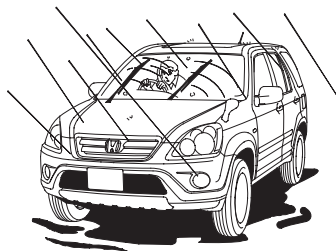



## 夏場の 取り扱い

### ●エアコンの上手な使いかた

- 冷媒(ガス)が不足していると、冷房性能が低下します。  
夏になる前に点検、補充をしておきましょう。
- 室内温度が高いときは、窓を開けて熱気を逃がしてからエアコンをかけましょう。
- エアコンの冷やしすぎは健康上良くありません。

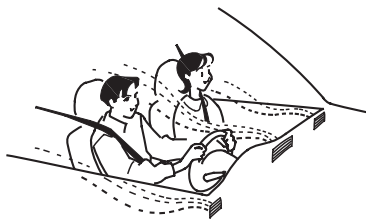

### ●炎天下に駐車するときは

- ボディーに覆いをかけたり、ハンドルやシートにタオルなどをかけて、室内温度の上昇を抑えましょう。
- フロントガラスにアルミ光沢性の日除けバイザーを使うと、反射光が集光し、インストルメントパネルなどが変色、変形することがあります。

### ●海から帰ってきたときは

海に出かけた後は車も塩分を浴びています。錆の原因になりますので早めに洗車してください。下回りも念入りに洗いましょう。

**●オーバーヒートを防ぐために**

冷却水の量が不足しないように、こまめに点検します。

- ・走行中、水温計の針が“H”の目盛に入った場合は、オーバーヒートのおそれがあります。安全な場所に停車してエンジンを冷やしてください。

オーバーヒートしたとき

→258ページ

## 4WD車 の運転

4WD車は積雪地、砂地、ぬかるみ、急坂路など滑りやすい路面において2WD車に比べて走破性にすぐれています。万能ではありません。アクセル、ハンドル、ブレーキの操作は一般の車と同じく慎重に行い、常に安全運転を心がけてください。

この車は、オフロードやラリー走行を目的とした車ではありません。必ず、次のことをお守りください。

- ・砂地、ぬかるみ等、前輪が空転しやすいところでの連続走行やラリー走行は避けてください。

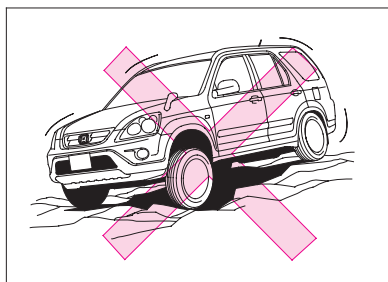

### 知識

- 4WDの状態で行走中に車輪の空転が続いてシステム内の油温が上昇すると、システム保護のため4WDから2WDに切り換わることがあります。しばらくして油温が下がると、4WDに復帰します。

- ・渡河などの水中走行はしないでください。

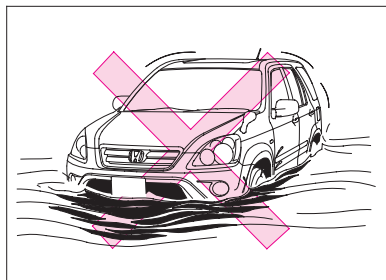

- ・ブレーキ性能は2WD車と比べてほとんど差がないので、滑りやすい路面での走行には十分車間距離をとってください。

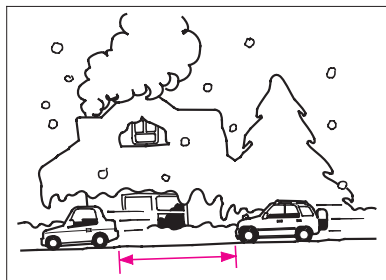



- 4WD車は、四輪とも同一指定サイズ、同一種類、同一銘柄および摩耗差のないタイヤをお使いください。サイズ、種類、銘柄や摩耗度合の異なるタイヤを混用すると動力伝達装置に悪影響を与えます。

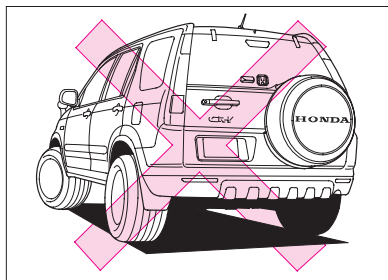

- けん引される場合、前輪または後輪を台車に載せた(車輪が回転できない)状態でのけん引は、絶対に行わないでください。駆動装置が破損したり、車輪が台車から飛び出すおそれがあります。

けん引 →244ページ

## ●こんなとき

### ぬかるみなどにはまってしまったときは

むやみにアクセルペダルを踏むと、穴が深くなりかえって脱出が困難になります。タイヤの下に石や木などをあてがい脱出するか、前進・後退を繰り返し慣性を利用して脱出してください。また、ぬかるみがひどいときは、タイヤチェーンを装着するのも効果的です。

### 急斜面では

- 急斜面での登り始めと終わりは、凹凸の少ないなだらかな斜面を選んでください。
- 登る途中で前進ができなくなったときは、絶対に方向転換はしないでそのままの状態ですり降りてください。方向転換をしようとすると、車が傾いたり、転覆することがあります。

## 環境にやさしい省エネドライブをするために

### ●点検整備をきちんとし、タイヤの空気圧を適正にしましょう。

■適正空気圧で50km走ると50kPa {0.5kgf/cm<sup>2</sup>} 減

のときに比べてガソリン 150ccの節約。

▲CO<sub>2</sub> 1250g削減(650km/月)



●タイヤの空気圧が低下すると走行抵抗が増加し、燃費に大きく影響します。また、冬用タイヤや幅広タイヤを装着したときも同様に燃費に影響します。

### ● unnecessary 荷物は降ろして走行しましょう。

■10kgの荷物を降ろして50km走ると、

ガソリン 15ccの節約。

▲CO<sub>2</sub> 130g削減(650km/月)

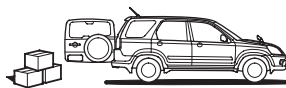

### ●エアコンは少し控えめにしましょう。

室内温度が高いときは、窓を開けて熱気を逃がしてからエアコンをかけましょう。

■エアコンを6分停止して、ガソリン 70ccの節約。

▲CO<sub>2</sub> 1340g削減(3時間/月)

エアコン OFF



●エアコンは冷媒を循環するため、コンプレッサーをエンジンで駆動しており、エンジンに大きな負荷が発生します。それを補うため、燃料消費が多くなります。

### ●ヘッドライトやリヤデフロスターは電力を多く消費するため、不必要なときはスイッチを“OFF”にしてください。

●発電機はエンジンで駆動しており、消費電力が増加すると発電量が増加し、エンジンの負荷が大きくなり、それを補うため、燃料消費が多くなります。



●空ぶかしはしないようにしましょう。

■空ぶかしを1回やめて、ガソリン 6 ccの節約。

▲CO<sub>2</sub> 1150g削減(300回/月)



●長時間停車するときは、エンジンを停止してください。

また、長すぎる暖機運転をしないようにしましょう。

■5分間のアイドリングを止めて、ガソリン  
65ccの節約。

▲CO<sub>2</sub> 420g削減(10回/月)



●変速位置の選択は、走行速度や坂の勾配に合わせて適切に行ってください。

- ・通常は回で走行します。
- ・下り坂で速度が出すぎてしまうときは、D3スイッチをONにし、エンジンブレーキを使います。  
さらに強いエンジンブレーキが必要なときは②または③を使ってください。



- 下り坂などでエンジンブレーキを使う目的で、より低速のギヤを有効に使うと、燃料カットの時間が長くなり、燃費が良くなることがあります。

●経済速度について

- ・高速道路では100km/hを80km/hにして燃費10～30%の節約。
- ・一般道路では法定速度(40～60km/h)の範囲で一定走行すると燃費は良くなります。

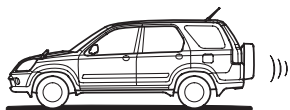

参考資料\* 社団法人日本自動車工業会：「あしたへECO-MOTION」参照

《対象車種2.0L乗用(AT)の燃費=11.7km/l(10・15モード)が計算ベース》

## ●10・15モード燃費について

### 10・15モード燃費とは

東京都内の幹線道路における平均的な走行形態の10モードと、高速走行や渋滞など大都市における走行形態を反映させた15モードを図のように

- ・市街地パターン(10モード)を3回
- ・高速パターン(15モード)を1回

の計4サイクルで走行したときの排出ガス量(g/km)を測定します。

このときに消費した燃料を10・15モード燃費(km/l)として表示しています。

\*計測走行距離 4.2km、平均車速 23km/h

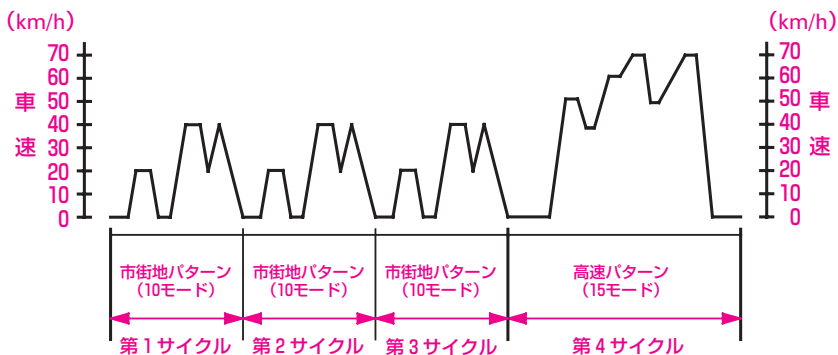

### 10・15モード燃費と実走行燃費との違い

10・15モード燃費は図のようにシャーシダイナモーター上で定められた試験条件のもとで行われた燃費値です。

実際の走行時には気象、道路、車両、運転、整備などの状況が異なってきますので、それに応じて燃費が異なります。

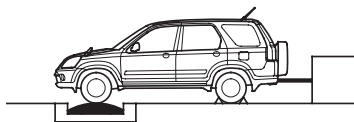



### 10・15モード燃費の計測方法(国土交通省認可時 測定条件)

- 3,000km慣らし走行後の車両
- 完全暖機状態 60km/h 15分暖機後モード測定
- 走行抵抗設定 車両(空車)状態+110kg(2名乗車分)
- 搭載電気機器“OFF”状態
- エアコン“OFF”で測定



# サービスデータ

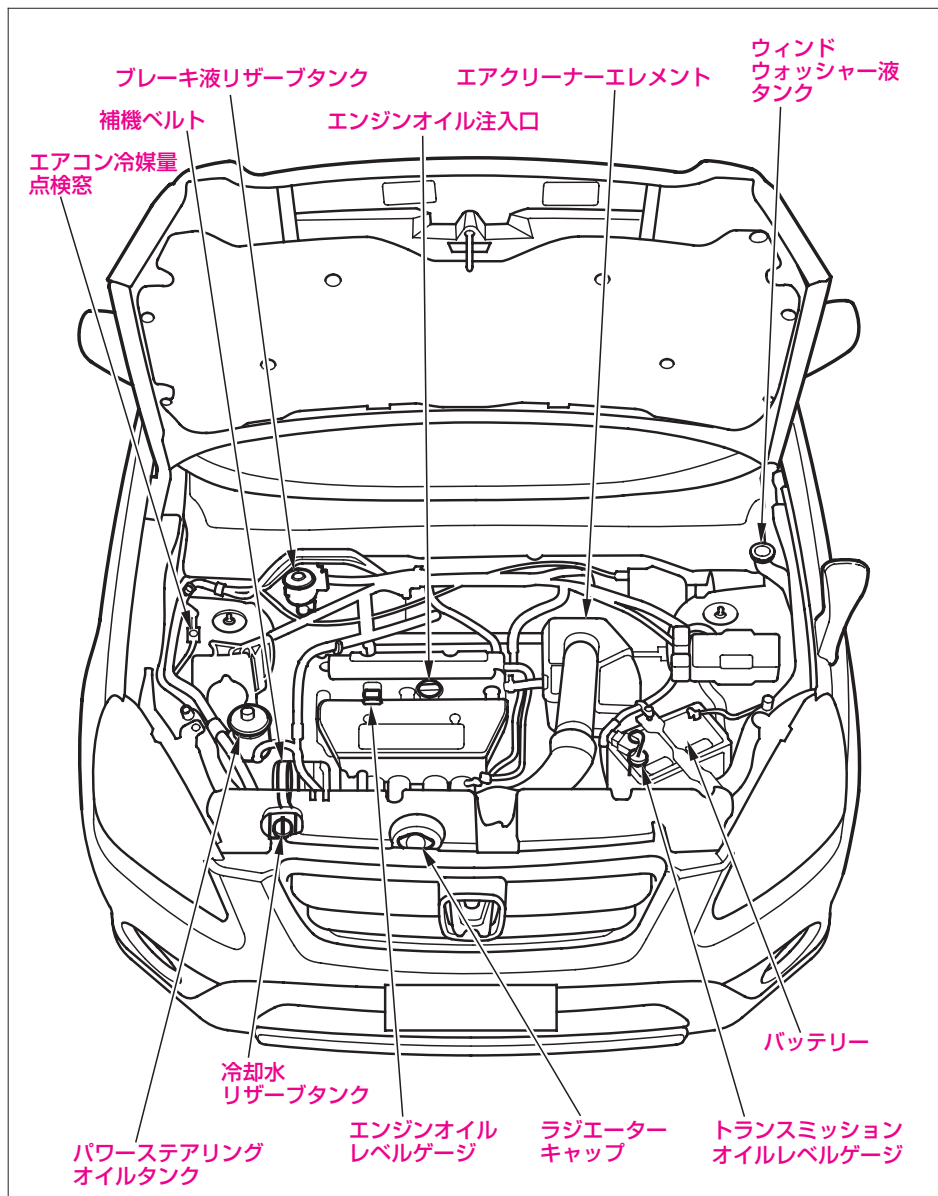

点検整備については「メンテナンスノート」も合わせてご覧ください。

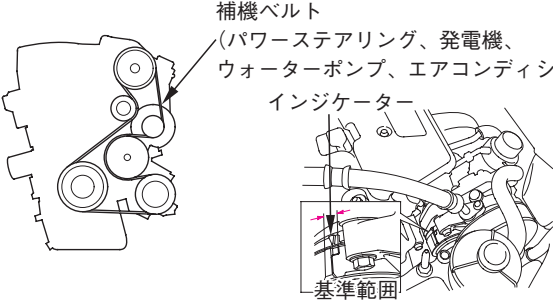
項 目	サ ー ビ ス デ ー タ	
ベルトのたわみ量	 <p>補機ベルト (パワーステアリング、発電機、 ウォーターポンプ、エアコンディショナー) インジケーター 基準範囲</p>	
	補機ベルト	自動調整式 (インジケーターが基準範囲内にあること)
点 火 プ ラ グ	タ イ プ	NGK ZFR6K-11
	電 極 の す き 間	DENSO KJ20DR-M11 1.0-1.1 mm

項 目		サ ー ビ ス デ ー タ	
ブレーキペダル	遊 び	1-5 mm	
	床板とのすき間	VSA装備車	136 mm 以上 (約196N (20kgf)の力)
		VSA非装備車	130 mm 以上 (約196N (20kgf)の力)
	カーペットとのすき間 (参考値)	VSA装備車	98 mm 以上 (約196N (20kgf)の力)
VSA非装備車		92 mm 以上 (約196N (20kgf)の力)	
パーキングブレーキ	引 き し ろ	5-9 ノッチ (約196N (20kgf)の力)	
エアクリーナー エレメント	タ イ プ	湿式	
バッテリー	容 量 / タ イ プ	36AH(5)/46B24L	
電 球 ( バ ル ブ )	W ( ワ ッ ト ) 数	ヘッドライト(ロービーム)..... 12V-35W <sup>※1</sup> (ハイビーム)..... 12V-55W <sup>※2</sup> フォグライト..... 12V-51W <sup>※2</sup> 前面方向指示器/前面非常点滅表示灯 .... 12V-21W(橙色) 車幅灯..... 12V-5W 側面方向指示器/側面非常点滅表示灯 .... 12V-5W (橙色) 後面方向指示器/後面非常点滅表示灯 .... 12V-21W(橙色) 番号灯..... 12V-5W 制動灯/尾灯..... 12V-21/5W ハイマウントストップランプ..... LED 後退灯..... 12V-21W 室内灯..... 12V-8W マップランプ (ナビゲーションシステム装備車) ... 12V-6.2W (ナビゲーションシステム非装備車) ... 12V-8W カーゴルーム照明灯..... 12V-8W	

※1：ディスチャージヘッドライト ※2：ハロゲンバルブ

### ⚠ 注意

- ディスチャージヘッドライトのバルブを交換する場合は、必ずHonda販売店で行ってください。  
ディスチャージヘッドライトは高電圧を使用しており、不適切な取り扱いや分解を行うと感電するおそれがあります。

項 目		サ ー ビ ス デ ー タ	
エンジンオイル	推 奨 オ イ ル	Honda純正オイル(4サイクル四輪車用) ウルトラLEO SM(API SM/GF-4級SAE 0W-20)* ウルトラLTD SM(API SM/GF-4級SAE 5W-30) ウルトラGOLD SM(API SM級SAE 5W-40) ウルトラMILD SM(API SM/GF-4級SAE 10W-30)	
	規 定 量	オイル交換時	4.0 ℓ
		オイル、オイルフィル ター同時交換時	4.2 ℓ

※：0W-20は、最も省燃費性に優れたオイルです。

### 推奨エンジンオイル

Honda純正エンジンオイルまたはAPI SL級以上か、オイル缶にAPI CERTIFICATION(エーピーアイ サーティフィケーション)マークの入ったエンジンオイルをお使いください。



API CERTIFICATIONマーク

市販のエンジンオイルは、外気温に応じた粘度のものを下表にもとづきお使いください。

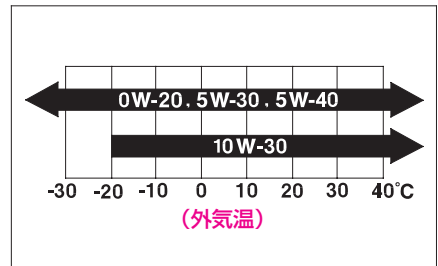

項 目		サ ー ビ ス デ ー タ	
燃 料	指 定 燃 料	無鉛レギュラーガソリン(無鉛ハイオクも使用可能)	
	タ ン ク 容 量	58 ℓ	
トランスミッション オ イ ル	指 定 液	Honda純正ウルトラATF-Z1	
	規 定 量 (交換時)	2WD車	2.9 ℓ
		4WD車	3.1 ℓ
デファレンシャル オ イ ル (4WD車)	指 定 液	Honda純正ウルトラDPSF	
	規 定 量 (交換時)	1.2 ℓ	
冷 却 水	指 定 液	Honda純正ウルトラクーラント	
	規 定 濃 度	50%	
	規 定 量 (交換時リザーブ タンク0.55ℓ含む)	5.4 ℓ	
ブ レ ー キ 液	指 定 液	Honda純正ウルトラブレーキフルードDOT 3 またはDOT 4	
パワーステアリング液	指 定 液	Honda純正ウルトラパワーステアリングフルード-II	
ウオッシャー液	タ ン ク 容 量	2.5 ℓ	

### ウオッシャー液の量の点検

助手席側ドアを開けタンク内のウオッシャー液の量を確認します。

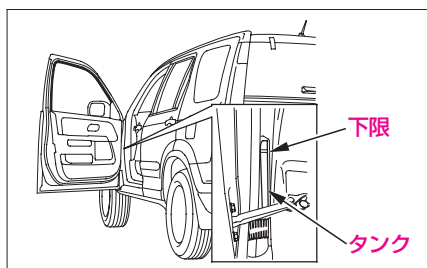

iL

項目		タイヤ空気圧 kPa (kgf/cm <sup>2</sup> )		リムサイズ*	
		前輪	後輪	スチールホイール	アルミホイール
タイヤサイズ					
標準タイヤ	215/65R16 98S	200 (2.0)		16×6½JJ	16×6½JJ

iL-D(テールゲートマウントスペアタイヤ装備車)

項目		タイヤ空気圧 kPa (kgf/cm <sup>2</sup> )		リムサイズ*	
		前輪	後輪	スチールホイール	アルミホイール
タイヤサイズ					
標準タイヤ	215/60R17 96H	200 (2.0)			17×6½JJ

iL-D(テールゲートマウントスペアタイヤ非装備車)

項目		タイヤ空気圧 kPa (kgf/cm <sup>2</sup> )		リムサイズ*	
		前輪	後輪	スチールホイール	アルミホイール
タイヤサイズ					
標準タイヤ	215/60R17 96H	200 (2.0)			17×6½JJ
応急用スペアタイヤ	T135/90D16 102M	420 (4.2)		16×4T	

タイヤの溝の深さ	1.6 mm 以上
位置交換時期(タイヤローテーション)	5,000 km ごと

※：この車専用のホイールをお使いください。

専用以外のホイールを使うと、走行装置やブレーキ装置に支障をきたすおそれがあります。ホイール交換に際しては、必ずHonda販売店にご相談ください。

・ **215/65R16 98S タイヤ装備車**

17インチのサイズのタイヤを装着しないでください。  
タイヤと車体が干渉するおそれがあります。

名称	排気量(cm <sup>3</sup> )	車体形状	乗車定員(人)	タイプ		
CR-V	2,354	4 ドア ステーション ワゴン	5	iL	4WD	テールゲートマウント スペアタイヤ装備車
					2WD	テールゲートマウント スペアタイヤ非装備車
				iL-D	4WD	テールゲートマウント スペアタイヤ装備車
						テールゲートマウント スペアタイヤ非装備車

# さくいん

## ア

アームレスト	61・63
アクアクリンミラー	74
親水効果の回復作業	283
アクセサリーソケット	221
雨の日の運転	302
アルミホイールについて	288
アンチロックブレーキシステム(ABS)	
運転のしかた	168
ABSのしくみ	168
警告灯	169
取り扱いについて	169
アンテナ	192

## イ

イグニッション(エンジン)	
キー	34
スイッチ	112
イモビライザーシステム	52
表示灯	101
イルミネーションコントロール	96

## ウ

ウインカー	
スイッチ	116
電球の交換	270・271
表示灯	100
W(ワット)数	314
ウィンドー(パワーウィンドー)	48
ウエルカムメーター照明	97
ウエルカムランプ	216
ウォッシュャー液	
スイッチ	116
タンクの容量	316
冬期の手入れ	301
補給	316
動けなくなったとき	240・241
雨滴検知ワイパー	118
運転のしかた	124

## エ

エアクリナーエレメント	314
エアクリンフィルター	186
エアコン	
使いかた	180
吹き出し風の調節	179
ベルト	313
AM/FMラジオ一体式CDステレオ	194
AV入力端子	234
SRSエアバッグシステム	
SRSエアバッグシステムの効果を十分に発揮させるために	146
SRSエアバッグシステムのしくみ	142
お子さまを乗せるときは	147
警告灯	149
作動しないとき	145
作動するとき	144
取り扱いについて	148
エンジンオイル・フィルター	
オイル量	315
冬期の手入れ	300
エンジンキー(キー)	34
エンジンスイッチ	112
照明灯	218
エンジンのかけかた	124
エンジンブレーキ	18
エンジンルーム	312

## オ

応急用スペアタイヤ	
格納場所	238
空気圧	317
サイズ	317
スペアタイヤについて	251・252
オーディオ	
インデックス	193
上手な使いかた	190
リモートコントロールスイッチ	210
オートエアコン	180
オートマチックトランスミッション	
運転のしかた	132
オイル	316
セレクトレバー	128
オートワイパー	118
オーバーヒートしたとき	258
オドメーター	93
温度感知装置	185

## カ

カーゴスペースの作りかた	68
カーゴネット	229
カーゴフック	228
カーゴルーム照明灯	
使いかた	217
電球の交換	272
W(ワット)数	314
外気温表示	94
外装の手入れ	280
学童用(ジュニア)シート	15・81
カップホルダー	223
ガラスハッチ	44
換気	13
環境にやさしい省エネドライブを するために	308
寒冷時の取り扱い	292

## キ

キー	34
キー閉じ込み防止装置	37
キー抜き忘れ警告ブザー	113
キーレスガラスハッチオープナー	44
キーレスエントリー	38
キーレステールゲートオープナー	42
キックダウン	20

## ク

クールボックス	231
曇り取り(デフロスター)	184
グラブレール	232
クリーブ現象	20
車にあった部品の使用	290
車の積雪について	292
グローブボックス	224

## ケ

警告灯	
警告灯類	104
電球切れの点検	111
携帯電話接続キット	234
けん引	
けん引されるとき	244
故障車をけん引するとき	247



コ

コインボックス	225
工具(ツール)	
格納場所	238
種類	239
高速道路で故障したとき	240
後退灯(バックランプ)	
電球の交換	271
W(ワット)数	314
後部ワイパー(リヤワイパー)	
スイッチ	121
故障したとき	240
故障の修理について	241
小物入れ	224
コンビニフック	228

サ

サービスデータ	312
サイドアンダーミラー	75
サイドエアバッグシステム／	
サイドカーテンエアバッグシステム	
お子さまを乗せるときは	161
警告灯	165
サイドエアバッグシステム／	
サイドカーテンエアバッグシステム	
の効果を十分に発揮させる	
ために	157
サイドエアバッグシステム	
自動停止表示灯	160
サイドエアバッグシステムおよび	
サイドカーテンエアバッグシステム	
のしくみ	150
作動しないとき	156
作動するとき	154
乗員姿勢検知システム	159
取り扱いについて	162
サングラスホルダー	235
三点式シートベルト	79
サンバイザー	220
サンルーフ	
作動しないとき	274
サンシェード(遮光板)	50
操作	50

## シ

CDチェンジャーコントローラー等の 使いかた	202
CDプレーヤーの使いかた	200
シート	
アレンジインデックス	58
カーゴスペースの作りかた	68
正しい運転姿勢	56
フロントシート	60
フラットシート	66
リヤシート	62
シートアンダーボックス	225
シートヒーター	188
シートベルト	76
非着用警告灯	108
種類	78
ショルダーアンカー	83
着用のしかた	82
リマインダー(非着用警報装置)	79
シートベルトプリテンショナー	
警告灯	167
シートベルトプリテンショナー のしくみ	166
取り扱いについて	167
シガレットライター	218
事故が起きたとき	242
室内灯(ルームランプ)	
使いかた	216
電球の交換	272
W(ワット)数	314
シフトロック装置	23・135・175
霜取り・曇り止め	
前面／側面ガラス	184
ジャッキの取り扱い	248
車幅灯(ポジションランプ)	
電球の交換	270
W(ワット)数	314
充電警告灯	107
樹脂塗装部品	281
ジュニア(学童用)シート	15・81
純正部品	290
親水ミラー	74

## ス

水温計	96
スイッチの使いかた	112
スノータイヤ(冬用タイヤ)	294
スパークプラグ(点火プラグ)	313
スピードメーター	93
スペアタイヤ	
格納場所	238
空気圧	317
サイズ	317
スペアタイヤについて	251・252
スペアタイヤカバー	250・289

## セ

制動灯(ブレーキランプ)	
電球の交換	271
W(ワット)数	314
整備	276
積雪・寒冷時の取り扱い	292
運転するとき	294
運転するまえ	292
駐車するとき	298
冬期の手入れ	300
セキュリティアラームシステム	
警報装置について	53
作動表示灯	54・103
セットのしかた	54
セレクトレバー	
操作	128
ポジション表示灯	102
洗車のしかた	279
前照灯(ヘッドライト)	
上向きと下向きの切り換え	114
上向き(ハイビーム)表示灯	100
追越合図(パッシング)	114
オートレベリング機能	115
スイッチ	114
電球の交換	267・268
W(ワット)数	314
センターアンテナ	192
センターテーブル	222
センターポケット	225

## ソ

速度計	93
速度範囲	131
その他の安全装備	175

## タ

タイヤ	
位置交換(ローテーション)	287
ウェアインジケーター	286
空気圧	317
交換	253
サイズ	317
スペアタイヤ	251・252
スノータイヤ	294
チェーン	296
点検	286
タコメーター	93
正しい運転姿勢	56

## チ

チェーン	296
チケットホルダー	221
チャイルド(幼児用)シート	15・81
チャイルドシート固定機構	
付シートベルト	86
チャイルドシート固定装置	88
チャイルドブルーフ	40
駐車	
坂道	25
積雪・寒冷時の取り扱い	298
駐車ブレーキ(パーキングブレーキ)	
警告灯	106
積雪・寒冷時の取り扱い	298
操作	126
チルトステアリング	70

## テ

テイクアウトテーブル	226
テールゲート	42
開閉警告灯	109
停止表示板固定ベルト	233
テザーアンカー	88
デファレンシャルオイル	316
デフロスター	184
点火プラグ	313
電気系統が異常のとき	260
電気装置が作動しないとき	262
電球(バルブ)	
交換	266
W(ワット)数	314
点検・整備について	276
電動リモコンドアミラー	72

## ト

## ドア

開閉警告灯	109
施錠・解錠	36
積雪・寒冷時の取り扱い	293
ドアミラー	72
冬期の手入れ	300
道路で動けなくなったとき	241
時計	209
塗装の手入れ	280
トノカバー	230
トランスミッション	
オイルの容量	316
警告灯	108
トリップメーター	93

## ナ

内装の手入れ	284
夏場の取り扱い	304

## ニ

日常の手入れ	278
二点式シートベルト	79
乳児用(ベビー)シート	15・81

## ネ

燃料(ガソリン)	
指定燃料	46・316
タンク容量	46・316
燃料計	96
燃料残量警告灯	109
補給口	46

## ハ

パーキングブレーキ(駐車ブレーキ)	
警告灯	106
積雪・寒冷時の取り扱い	298
操作	126
灰皿	219
ハイドロブレーニング現象	302
ハイビーム表示灯	100
ハイマウント	
ストップランプ	175・271・314
ハザードランプ(非常点滅表示灯)	
スイッチ	123
電球の交換	270・271
W(ワット)数	314
発炎筒	
格納場所	238
発炎筒について	239
バックミラー(後写鏡)	
サイドアンダーミラー	75
ドアミラー	72
ルームミラー	71
バッテリー	
充電	261
冬期の手入れ	300
バッテリーあがりのとき	260
バッテリー液について	276
容量	314
バニティミラー(化粧鏡)	220
バルブ(電球)	
交換	266
W(ワット)数	314
ハロゲンバルブについて	267
パワーウィンドー	48
パワーステアリングベルト	313
パワードアロック	36
パンク	
パンクしたとき	248
番号灯(ライセンスランプ)	
電球の交換	272
W(ワット)数	314
ハンドルロック	112

## ヒ

PGM-FI警告灯	107
ビークルスタビリティアシスト(VSA)	
運転のしかた	171
警告灯	173
表示灯	170
取り扱いについて	172
VSAのしくみ	170
ヒートッドアミラー	73
非常点滅表示灯(ハザードランプ)	
スイッチ	123
電球の交換	270・271
W(ワット)数	314
尾灯	
電球の交換	271
W(ワット)数	314
ヒューズ	262
表示灯	98

## フ

フォグライト	
スイッチ	115
電球の交換	269
W(ワット)数	314
吹き出し風の調節	179
踏切で動けなくなったとき	240
フューエルリッド	47
プラグ	313
ブレーキ	
警告灯	106
積雪・寒冷時の取り扱い	295
倍力装置	18
ペダル	314
ブレーキアシスト	175
フロントシート	60

**ハ**

ヘッドライト	
上向きと下向きの切り換え	114
上向き(ハイビーム)表示灯	100
追越合図(パッシング)	114
オートレベルリング機能	115
スイッチ	114
電球の交換	267・268
W(ワット)数	314
ヘッドレスト	60・62
ベビー(乳児用)シート	15・81
ベルトのたわみ量	313

**ホ**

ホイールサイズ	317
ホイールの交換について	257・317
芳香剤	284
方向指示器	
スイッチ	116
電球の交換	270・271
表示灯	100
W(ワット)数	314
ホーンスイッチ	123
補機ベルト	313
ボンネット	40

**マ**

マップランプ	
使いかた	217
電球の交換	273
W(ワット)数	314
窓ガラスアンテナ	192
万一のとき	237

**ミ**

ミラー	
サイドアンダーミラー	75
ドアミラー	72
ルームミラー	71

**ム**

無線装置	28
------	----

**メ**

メーター(計器類)	92
-----------	----

**ユ**

油圧警告灯	106
雪道走行後の手入れ	300

**ヨ**

幼児用(チャイルド)シート	15・81
四輪駆動機構(4WD)	174
4WD車の運転	306

## ラ

ライト消し忘れ警告ブザー	114
ライトスイッチ	114
ライト点灯表示灯	100
ライト類が点灯しないとき	262
ラジオの使いかた	196

## リ

リムサイズ	317
リモートコントロールドアミラー	72
リヤカメラシステム	
ガイド線の消しかた	214
画面に表示される映像の範囲	213
リヤカメラシステムについて	212
リヤデフロスター	122
リヤワイパー	121

## ル

ルームミラー(防眩式室内後写鏡)	71
------------------	----

## レ

冷却水(ラジエーター液)	
水量	316
冬期の手入れ	301

## ワ

ワイパー	
スイッチ	116
積雪・寒冷時の取り扱い	293
ワックスがけ	281

## A

ABS(アンチロックブレーキシステム)	
運転のしかた	168
ABSのしくみ	168
警告灯	169
取り扱いについて	169
A/C(エアコン)	
使いかた	180
吹き出し風の調節	179
ベルト	313
AM/FMラジオ一体式CDステレオ	194
AT(オートマチックトランスミッション)	
運転のしかた	132
オイル	316
セレクトレバー	128
AV入力端子	234

## C

CDチェンジャーコントローラー等の	
使いかた	202
CDプレーヤーの使いかた	200

## D

D3 ON表示灯	102
D3スイッチ	130

## E

ELR付三点式シートベルト	78
ELR・ALR付三点式シートベルト	78

## I

INT(間欠ワイパー)	117
ISO FIX テザータイプチャイルドシート	
固定装置	88

## P

PGM-FI警告灯	107
PRESS(シートベルトバックル)	83・85



**S**

SRSエアバッグシステム

SRSエアバッグシステムの効果を

十分に発揮させるために ..... 146

SRSエアバッグシステムのしくみ ..... 142

お子さまを乗せるときは ..... 147

警告灯 ..... 149

作動しないとき ..... 145

作動するとき ..... 144

取り扱いについて ..... 148

**V**

VSA(ビークルスタビリティアシスト)

運転のしかた ..... 171

警告灯 ..... 173

表示灯 ..... 170

取り扱いについて ..... 172

VSAのしくみ ..... 170

VTR端子(AV入力端子) ..... 234

**W**

W数(ライト類の電球のワット数) ..... 314

---

---

---

---

---

---

---

---

---

---

---

---

---

---

---



お車についてのお問い合わせ、ご相談は、まず、Honda販売店にお気軽にご相談ください。

お問い合わせ、ご相談は、全国共通のフリーダイヤルで下記のお客様相談センターでもお受け致します。

本田技研工業株式会社 お客様相談センター

フリーダイヤル 0120-112010

受付時間 9:00~12:00 13:00~17:00  
〒351-0188 埼玉県和光市本町 8-1

所在地、電話番号などが変更になることがありますのでご了承ください。

お車に関してお問い合わせいただく際は、お客様へ正確、迅速にご対応させていただくために、あらかじめ、お手元にお車の車検証をご準備いただき、下記の事項をご確認のうえ、ご相談ください。

- ①車検証記載事項  
車両型式、車台番号、エンジン型式、登録番号、登録年月日
- ②車種名、タイプ名、走行距離
- ③ご購入年月日
- ④販売店名

# こんなことでお困りのとき

## ●キーレスエントリーで解錠しても、自動で閉まってしまう

- ・キーレスエントリーで解錠してから、ドア、テールゲートを開けないまま、約30秒たっていませんか。

キーレスエントリー →38ページ

## ●キーが回せない

### “0”から“1”に回らないとき（ハンドルロックの解除）

- ・ハンドルを左右に動かしながらキーを回してください。

エンジンスイッチ →112ページ

### “1”から“0”に回らないとき

- ・セレクトレバーがⅡに入っていますか。

キーを抜くとき →112ページ

## ●エンジンがかからない

- ・イモビライザーシステム表示灯が点滅していませんか。

イモビライザーシステムについて →52ページ

- ・セレクトレバーがⅡかⅢに入っていますか。
- ・ガソリンが入っていますか。（メーター内の燃料計で確認してください。）
- ・バッテリーがあがっていませんか。

バッテリーあがりのとき →260ページ

## ●セレクトレバーがⅡから動かせない

- ・ブレーキペダルを踏んでから操作していますか。  
（操作できないときは、キーをシフトロック解除穴に差し込み、押しながらセレクトレバーを動かしてください。）

セレクトレバーが動かないとき →135ページ

- ・エンジンスイッチを“II”にしてから操作していますか。

シフトロック装置の正しい理解を →23ページ

## ●パワーウィンドーの開閉ができない

- ・パワーウィンドーのメインスイッチが“OFF”になっていませんか。

パワーウィンドー →48ページ

## ● ドアを開けるとブザーが鳴る

### 「ピピピピ」とブザーが繰り返し鳴り続けるときは

- ・キーをエンジンスイッチに差し込んだままになっていませんか。

キー抜き忘れ警告ブザー →113ページ

### 「ピー」とブザーが鳴り続けるときは

- ・ライトを消し忘れたままになっていませんか。

ライト消し忘れ警告ブザー →114ページ

## ● 後席ドアが室内から開けられない

- ・チャイルドブルーフが施錠されていませんか。

チャイルドブルーフ →40ページ

## ● キーを閉じ込めてしまった

- ・Honda販売店またはJAFへご連絡ください。

## ● 水温計の針が“H”の目盛に入った

## ● エンジンルームから蒸気が立ちのぼっている

- ・オーバーヒートのおそれがあります。

(安全な場所に停車して、エンジンを冷やしてください。)

オーバーヒートしたとき →258ページ

## ● 走行中にブレーキを踏むと金属的な摩擦音がする

- ・ブレーキパッドが摩耗して使用限界になっているおそれがあります。

(Honda販売店で点検を行ってください。)

## ● 走行中にブレーキを踏むと、ペダルが振動する

- ・アンチロックブレーキシステム(ABS)が作動したものとされます。

ABSのしくみ →168ページ

## ● 走行するとブザーが鳴る

### ブザーが鳴り、シートベルト非着用警告灯が点滅しているときは

- ・運転席シートベルトを着用していますか。

(運転席シートベルトを着用してください。)

シートベルトリマインダー →79ページ

# HONDA

The Power of Dreams

万一、異常や故障などの不具合が生じた場合は、  
Honda販売店で点検整備を受けてください。  
各所在地、電話番号については、別冊の「サービス網一覧」  
をご覧ください。

インターネットでも取扱説明情報をお伝えしております。  
Digital Owner's Manualのホームページ  
<http://www.honda.co.jp/manual/>