

① フロントタイヤ →

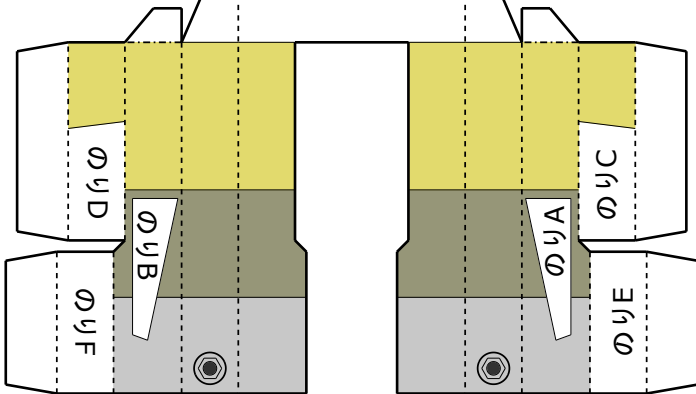

② フロントフォーク ↑

----- 山折り  
----- 谷折り

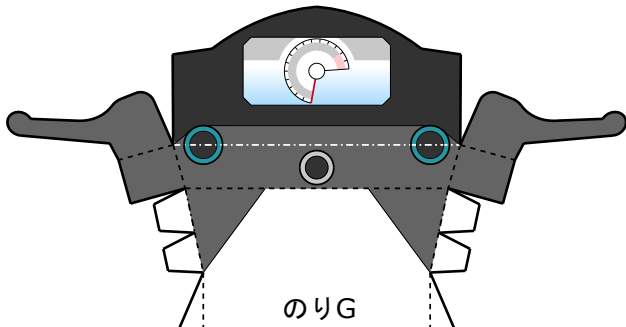
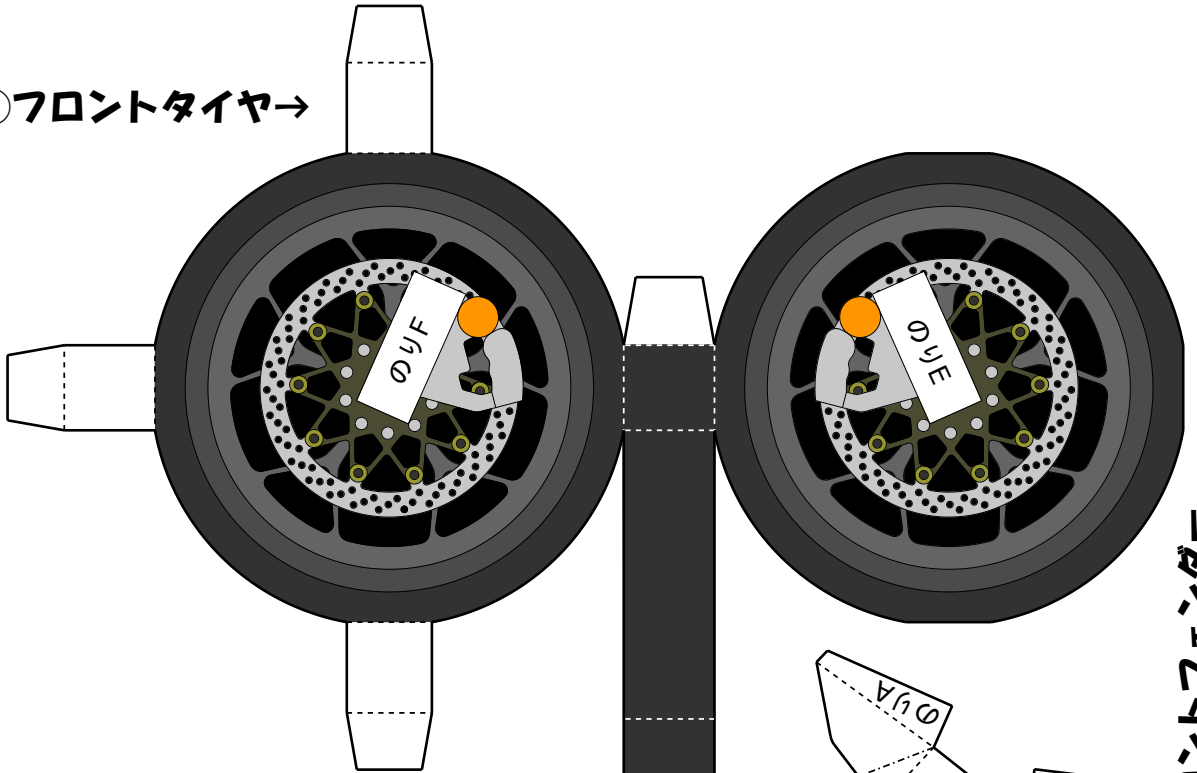
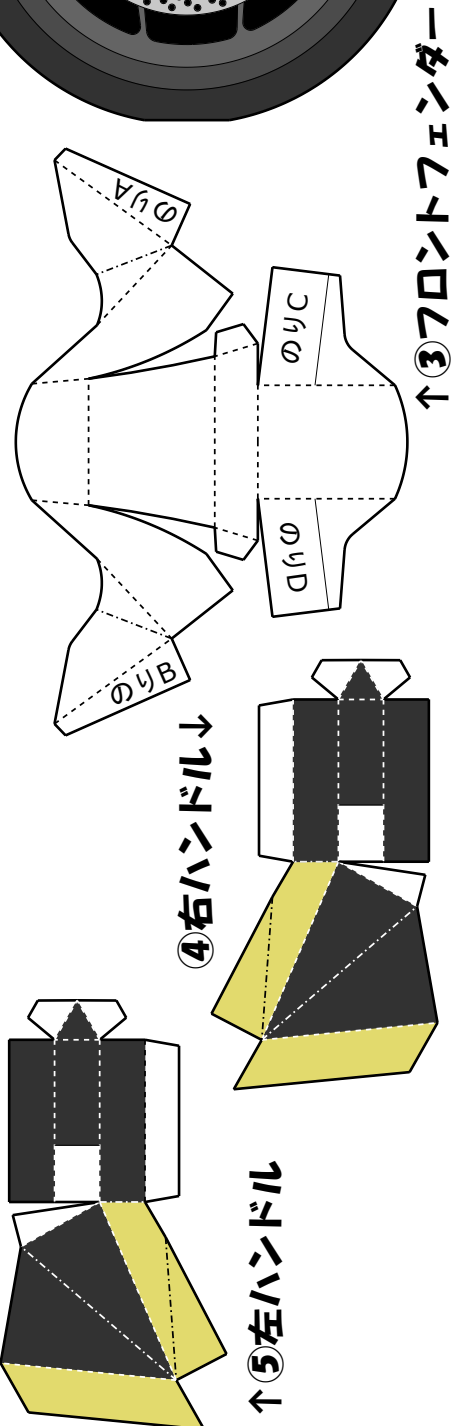

↑ ③ フロントフェンダー

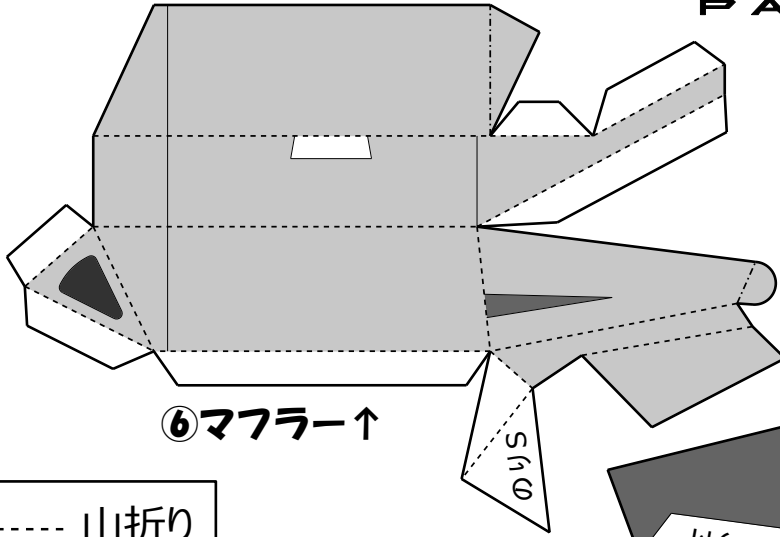

⑥マフラー↑

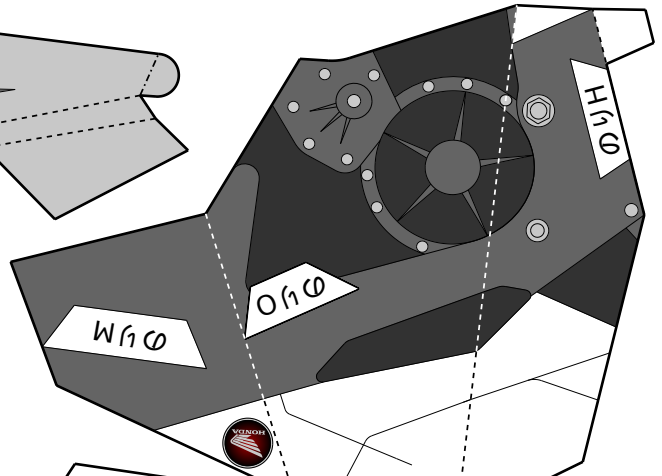
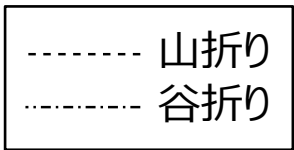

⑦ポティ↓

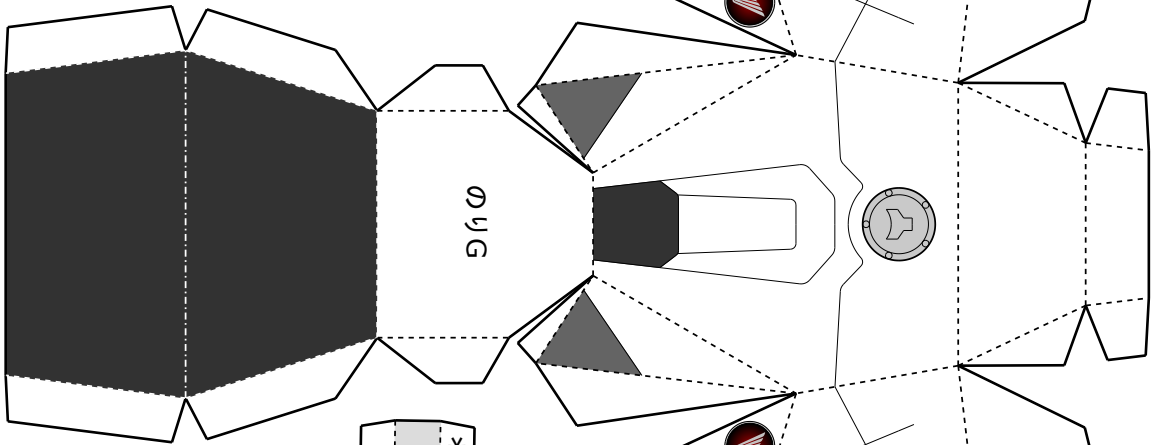

⑨左スイングアーム↓

↓⑪左ステップ

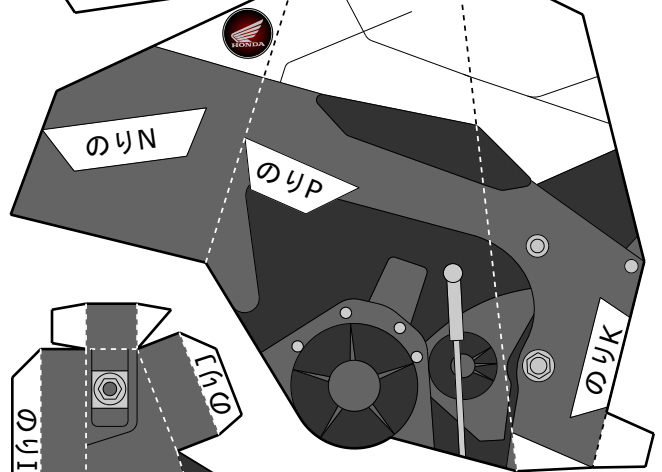
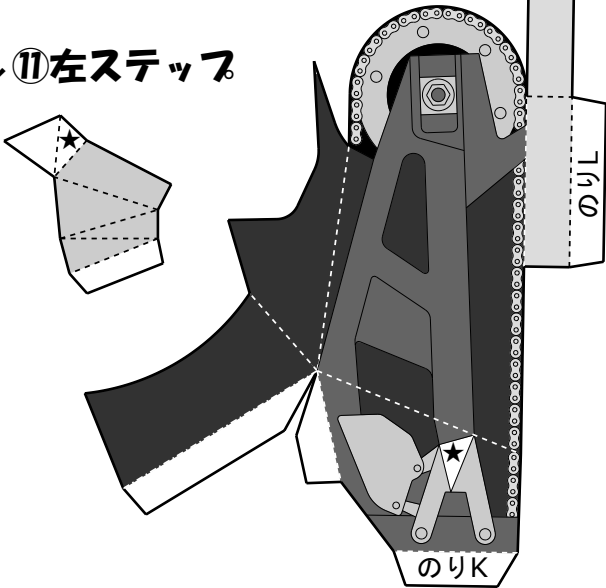

↑⑩右ステップ

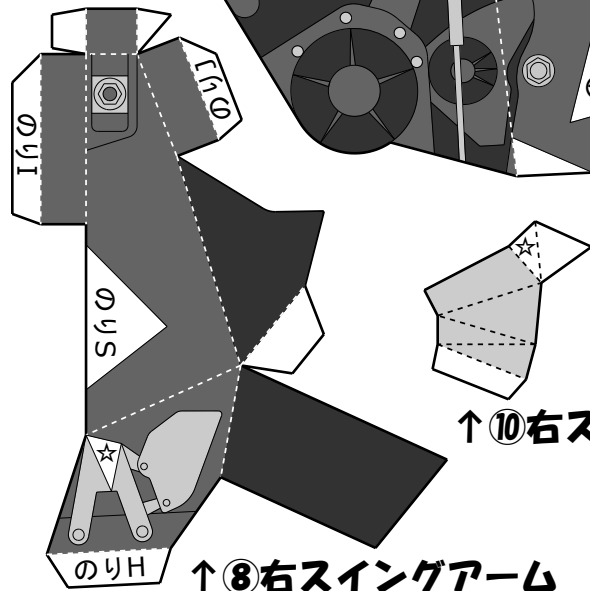

↑⑧右スイングアーム

バイクに乗るときは、マナーアップを心掛けましょう。

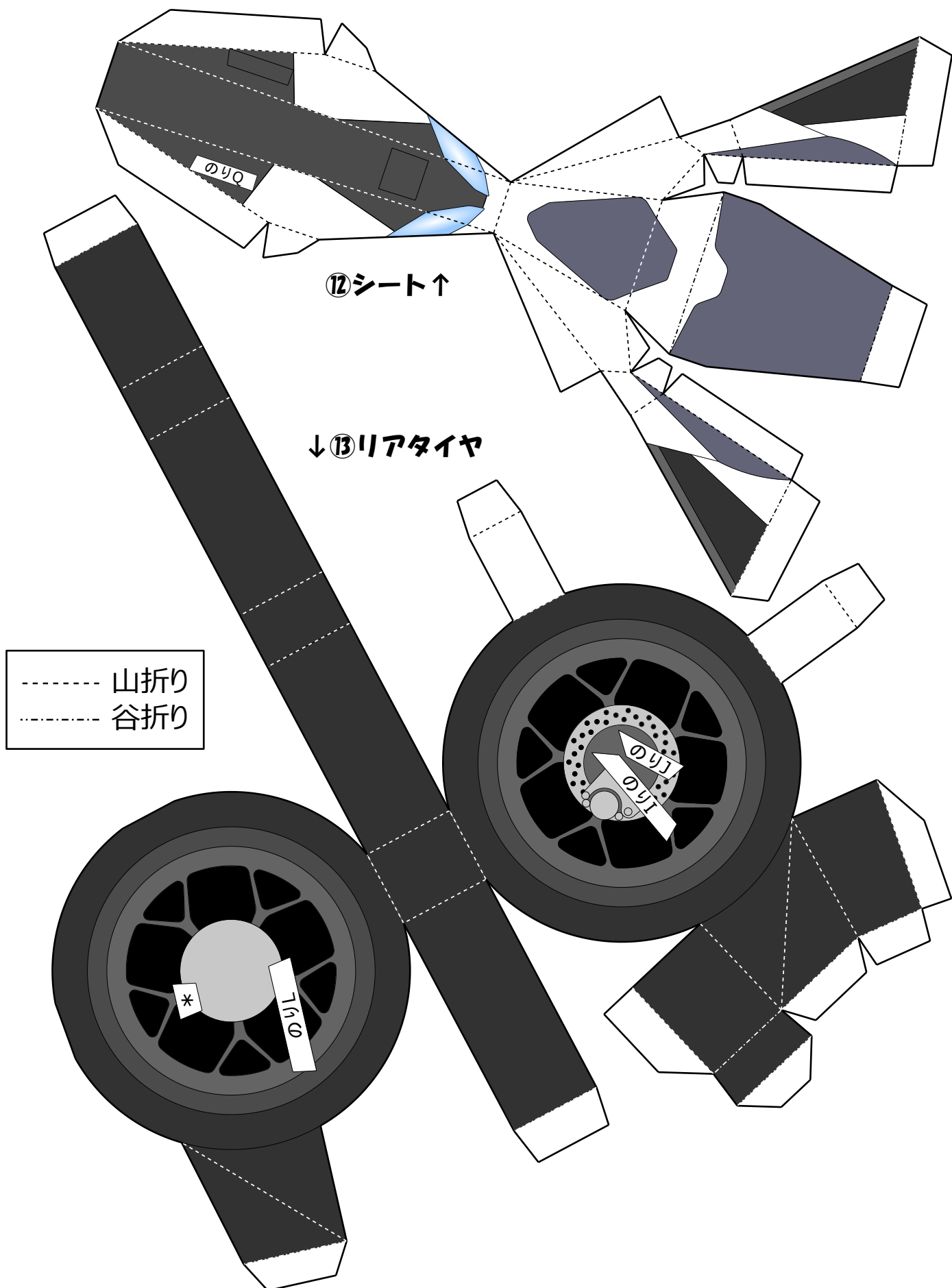

運転に不安がある方、初心者ライダーの方に、スクールや講習会の受講をおすすめします。

⑭アンダーカウル↓

⑳ナンバープレート→

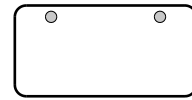

↓⑮フロントカウル

----- 山折り  
- - - - - 谷折り

↓⑱マフラーフラケット

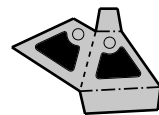

↓㉑リアフェンダー

㉒左ミラー↓

←⑲右ミラー

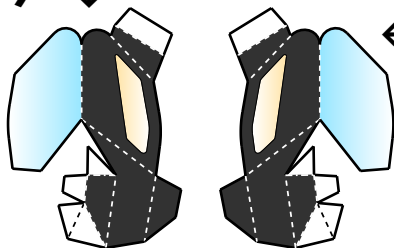

㉓左ピリオンステップ→

↑⑯右ピリオンステップ

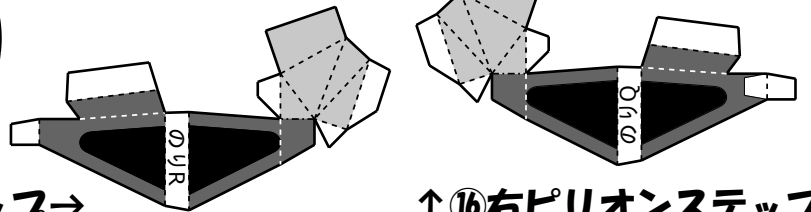

二輪車に乗るときは、ヘルメットや胸部プロテクターなど正しい装備で乗りましょう。