

ハイグレードな装備を取り入れつつ、比較的路面状態の悪い郊外の荒れた舗装路やフラットダートなどでの軽快な走行を実現した足回り

### ●スタイリッシュな外観と、軽快な走行を実現した新設計スイングアーム

新設計のスイングアームは、クロス部を中空、アーム部をコの字断面とした、軽量で路面の追従性が良い一体型アルミスイングアームを採用しました。これにより、都会にマッチするスタイリッシュな外観を持つと共に、比較的路面状態の悪い郊外の荒れた舗装路やフラットダートなどでの軽快な走行に寄与しています。

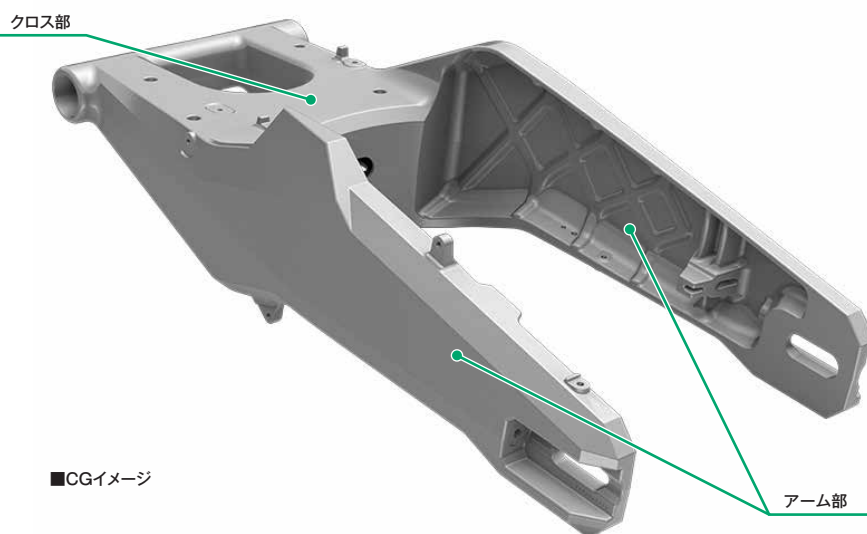

### ●ハイグレードなフロントブレーキシステム

フロント回りは迫力ある存在感を演出するため、230mmのワイドピッチでパイプ径 $\phi$ 41正立テレスコピックフロントフォークを採用。フレームとの剛性バランスを最適化し、高い路面追従性と乗り心地の両立を図りました。

