

●ディメンション

今回この3タイプのモデルは、軽快でありながらも安心感のある素直なハンドリングを目指しました。そのため、エンジンマウントの位置やフレーム剛性バランスを最適化すると同時に、重量物を車体重心付近に配置することでマスの集中化を図り、前後の重量配分を最適化することで、軽量化と安心感のある素直なハンドリングと車体振動の軽減に寄与しています。

■CBR400R

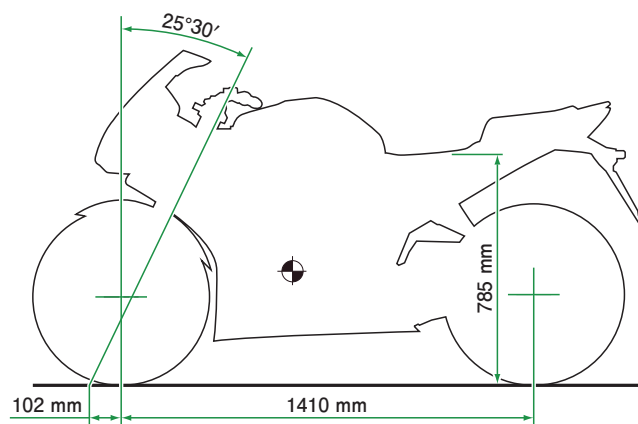

■CB400F

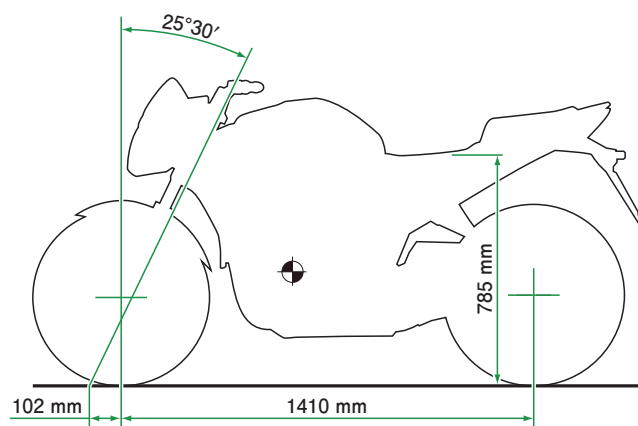

■400X

