

STEPWGN 主要諸元

	タイプ	SPADA・Cool Spirit Honda SENSING		SPADA Honda SENSING		G・EX Honda SENSING		G Honda SENSING		B	
		FF	4WD	FF	4WD	FF	4WD	FF	4WD	FF	4WD
車名・型式		ホンダ・DBA-RP3★	ホンダ・DBA-RP4★	ホンダ・DBA-RP3★	ホンダ・DBA-RP4★	ホンダ・DBA-RP1★	ホンダ・DBA-RP2★	ホンダ・DBA-RP1★	ホンダ・DBA-RP2★	ホンダ・DBA-RP1★	ホンダ・DBA-RP2★
トランスミッション		無段変速オートマチック(トルクコンバーター付)※1				無段変速オートマチック(トルクコンバーター付)					
寸法・重量・乗車定員	全長(m)※2	4.735				4.690					
	全幅(m)※2	1.695									
	全高(m)※2	1.840	1.855	1.840	1.855	1.840	1.855	1.840	1.855	1.840	1.855
	ホイールベース(m)	2.890									
	トレッド(m) 前/後	1.470 / 1.485									
	最低地上高(m)	0.155	0.150	0.155	0.150	0.155	0.150	0.155	0.150	0.155	0.150
	車両重量(kg)	1,700	1,770	1,690	1,770	1,680[1,670] ¹	1,760[1,740] ¹	1,670[1,650] ¹	1,760[1,740] ¹	1,630	1,720
	最大車両重量(kg)*	1,730	1,790	1,710	1,790	1,700	1,780	1,690	1,780	1,650	1,740
乗車定員(名)	7[8] ²										
客室内寸法(m)	長さ/幅/高さ	3.220 / 1.500 / 1.425									
エンジン	エンジン型式	L15B									
	エンジン種類・シリンダー数及び配置	水冷直列4気筒横置									
	弁機構	DOHC チェーン駆動 吸気2 排気2									
	総排気量(L)	1.496									
	内径×行程(mm)	73.0×89.4									
	圧縮比	10.6									
	燃料供給装置形式	電子制御燃料噴射式(ホンダPGM-FI)									
	使用燃料種類	無鉛レギュラーガソリン									
	燃料タンク容量(L)	52									
	性能	最高出力(kW[PS]/rpm)	110[150]/5,500								
最大トルク(N・m[kgf・m]/rpm)		203[20.7]/1,600-5,000									
JC08モード 走行燃料消費率(国土交通省審査値)(km/L)		15.4	15.0	16.0	15.0	16.2	15.4[15.0] ³	16.2[17.0] ¹	15.4[15.0] ³	17.0	15.4
主要燃費向上対策		直噴エンジン、アイドリングストップ装置、自動無段変速機(CVT)、可変バルブタイミング、電動パワーステアリング									
最小回転半径(m)		5.7	5.4								
動力伝達・走行装置	変速比	前進	2.645~0.405 (マニュアルモード付)				2.645~0.405				
		後退	1.858~1.264								
	減速比	5.047	前5.047 後2.533	5.047	前5.047 後2.533	5.047	前5.047 後2.533	5.047	前5.047 後2.533	5.047	前5.047 後2.533
	ステアリング装置形式	ラック・ピニオン式(電動パワーステアリング仕様)									
	タイヤ(前-後)	205/55R17 91V	205/60R16 92H								
	主ブレーキの種類・形式(前/後)	油圧式ベンチレーテッドディスク / 油圧式ディスク(ドラム駐車ブレーキ内蔵)									
	サスペンション方式(前/後)	FF車:マクファーソン式/車軸式					4WD車:マクファーソン式/ド・ディオン式				
スタビライザー形式(前/後)	FF車:トーションバー式/— 4WD車:トーションバー式/トーションバー式										

※1 バドルシフト付となります。※2 「Honda SENSING」非装着車も同じ数値となります。[¹]内は「1列目シート・サイドエアバッグシステム+サイドカーテンエアバッグシステム」および「Honda SENSING」非装着車。[²]内は「2列目6:4分割ベンチシート(メーカーオプション)」装着車。[³]内は「2列目6:4分割ベンチシート(メーカーオプション)」および「1列目シート・サイドエアバッグシステム+サイドカーテンエアバッグシステム」および「Honda SENSING」装着車。*メーカーオプションを組み合わせる場合の最大車両重量です。各組み合わせ装着の車両重量は販売会社にお問い合わせください。■燃料消費率は定められた試験条件での値です。お客様の使用環境(気象、渋滞等)や運転方法(急発進、エアコン使用等)に応じて燃料消費率は異なります。★印の車両は、自動車取得税、自動車重量税の軽減措置が受けられます。(取得税は2019年3月31日まで、重量税は2019年4月30日までの新車登録が対象。)詳しくは販売会社へお問い合わせください。■主要諸元は道路運送車両法による型式指定申請書数値。■STEP WGN、STEP WGN SPADA、アレルフリー、エコアシスト、G-CON、Honda SENSING、INTER NAVI SYSTEM、LKAS、PGM-FI、VSA、VTECは本田技研工業株式会社の商標です。■Bluetooth®は米国Bluetooth SIG, Inc.の登録商標です。■HDMI®、HDMI®ロゴおよびHigh-Definition Multimedia Interfaceは、米国およびその他の国々におけるHDMI Licensing, LLCの商標または登録商標です。■iPhone、Siriは、米国および他の国々で登録されたApple Inc.の商標です。■VICSは(財)道路交通情報通信システムセンターの登録商標です。■プラズマクラスターマークおよびプラズマクラスター、Plasmaclusterは、シャープ株式会社の商標です。■製造事業者:本田技研工業株式会社

寸法イメージ図

単位: mm

G・Honda SENSING(FF) メーカーオプション非装着車

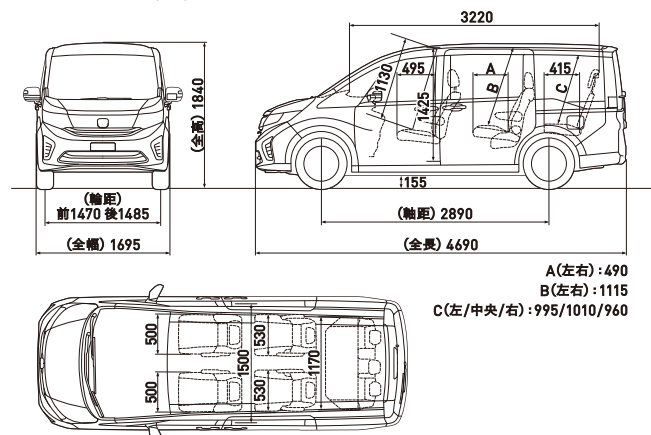

SPADA・Honda SENSING(FF) メーカーオプション非装着車

