

HONDA

Gräsklippare

HRS536C



INSTRUKTIONSBOK

ÖVERSÄTTNING AV ORIGINALBRUKSANVISNING

© 1997-2005 American Honda Motor Co., Inc.—Alla rättigheter reserverade





Tack för att du har köpt en Honda gräsklippare.

Denna instruktionsbok täcker användning och underhåll av Hondas gräsklippare HRS536CSD och HRS536CPD.

Vi vill hjälpa dig att få ut det bästa resultatet av din nya gräsklippare och se till att användningen sker på ett säkert sätt. Denna instruktionsbok innehåller informationen för hur det går till; vänligen läs den noggrant.

Denna manual ska betraktas som en permanent del av gräsklipparen och ska följa med den om den säljs vidare.

Om du har problem eller frågor som berör gräsklipparen ska du ta kontakt med din återförsäljare.

Vi rekommenderar dig att läsa garantivillkoren noggrant så att du förstår dina rättigheter och skyldigheter. Garantivillkoren utgör ett separat dokument som tillhandahålls av din återförsäljare.

Honda Power Equipment Mfg., Inc. förbehåller sig rätten att genomföra ändringar utan föregående meddelande och utan att påta sig någon förpliktelse.

Ingen del av denna publikation får mångfaldigas utan skriftlig tillåtelse.

SÄKERHETSMEDDELANDEN

Var särskilt uppmärksam på påståenden som föregås av följande ord:

⚠ VARNING

Du KAN DÖDAS eller SKADAS ALLVARLIGT om du inte följer anvisningarna.

⚠ FÖRSIKTIGHET

Du KAN SKADAS om du inte följer anvisningarna.

Varje meddelande berättar vari faran består, vad som kan hända och vad du kan göra för att undvika eller minska skador.

MEDDELANDEN OM HUR SKADA FÖRHINDRAS

Du kommer också att se andra viktiga meddelanden som föregås av följande ord:

OBSERVERA Din gräsklippare eller annan egendom kan skadas om du inte följer anvisningarna.

Avsikten med dessa meddelanden är att hjälpa till att förhindra skada på din gräsklippare, annan egendom eller miljön.



INNEHÅLL

1. SÄKERHETSINSTRUKTIONER	3
2. IDENTIFIERING AV KOMPONENTER	7
3. REGLAGE	9
4. KONTROLLER FÖRE ANVÄNDNING	11
5. DRIFT	17
6. TRANSPORT/FÖRVARING	27
7. UNDERHÅLL	32
8. FELSÖKNING	42
9. SPECIFIKATIONER	44
10. MONTERING & ÖVRIGT	46
11. YTTERLIGARE INFORMATION	47

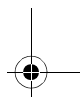
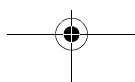
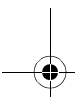
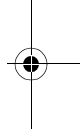
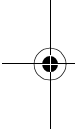

1. SÄKERHETSINSTRUKTIONER

⚠ VARNING

– För att säkerställa säker drift –

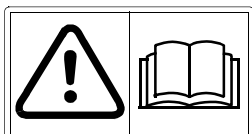

- Hondas gräsklippare är utformade för att erbjuda säker och tillförlitlig drift om de hantearas enligt anvisningarna. Läs och förstå instruktionsboken innan du använder gräsklipparen. Om detta inte sker kan det leda till personskada eller skada på utrustningen.
- Läs anvisningarna noggrant. Lär dig reglagen och utrustningens korrekta hantering.
- Låt aldrig barn eller vuxna som inte känner till anvisningarna använda gräsklipparen. Lokala förordningar kan innehålla bestämmelser om operatörens ålder.
- Använd inte gräsklipparen när människor, särskilt barn, eller husdjur befinner sig i närheten.
- Tänk på att operatören har ansvaret för olyckor eller faror som drabbar andra människor eller deras egendom.
- Vid gräsklippning ska du alltid använda kraftiga skodon och långbyxor. Använd inte gräsklipparen när du är barfota eller har på dig öppna sandaler.
- Kontrollera noggrant det område där utrustningen ska användas och ta bort alla föremål som kan slungas iväg av maskinen.
- Bensin är mycket lättantändligt:
 - Förvara bränsle i behållare som är avsedda för ändamålet.
 - Tanka bara utomhus och rök inte när du tankar.
 - Tanka innan motorn startas. Ta aldrig bort bränsletankens tanklock och fyll aldrig på bensin medan motorn körs eller när motorn är varm.
 - Om bensin spills ut ska du inte försöka starta motorn, utan istället flytta gräsklipparen från området och undvika att föra in någon antändningskälla innan bensinångorna har förflyktigats.
 - Montera tanklocket ordentligt.



1. SÄKERHETSINSTRUKTIONER



- **Byt skadad ljuddämpare.**
- **Innan användning ska du alltid kontrollera att kniven (-arna), knivbulten (-arna) och gräsklipparens hus inte är slitna eller skadade. Byt ut sliten eller skadad kniv (-ar) och bult (-ar) satsvis för att bevara balansen.**
- **På maskiner med flera knivar ska du vara försiktig eftersom rotation av en kniv kan få andra knivar att rotera.**
- **Kör inte motorn i ett oventilerat utrymme, där farlig koloxid kan ansamlas.**
- **Klipp bara i dagsljus eller i god artificiell belysning.**
- **Undvik att använda utrustningen i blött gräs när så är möjligt.**
- **Gräsklippning på sluttningar:**
 - **Tänk alltid på ditt fotfäste i sluttningar.**
 - **Du ska klippa längs sluttningar, inte uppifrån och ned.**
 - **Gå, spring aldrig.**
 - **Var mycket försiktig när du byter riktning i sluttningar.**
 - **Klipp inte i sluttningar med mycket kraftig lutning.**
- **Var mycket försiktig när du backar eller drar gräsklipparen mot dig.**
- **Stanna kniven (-arna) om gräsklipparen måste lutas för transport, när du korsar annat underlag än gräs och när du transporterar gräsklipparen till och från det område som ska klippas.**
- **Använd aldrig gräsklipparen med skadade skydd eller skärmar, eller utan säkerhetsanordningar (t.ex. avvisare och/eller gräsupsamlare).**
- **Försök inte att justera hjulhöjden när maskinen är igång.**
- **Ändra inte motorregulatorns inställning och övervarva inte motorn.**
- **Koppla ur alla kopplingar för knivar och drivning innan maskinen startas.**
- **Starta motorn försiktigt i enlighet med anvisningarna och med dina fötter på behörigt avstånd från kniven (-arna).**
- **Luta inte gräsklipparen när motorn startas.**

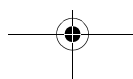
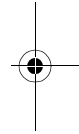
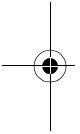



1. SÄKERHETSINSTRUKTIONER

- **Starta inte motorn när du står framför utkastaröppningen.**
- **Placera inte händer eller fötter nära eller under roterande delar. Se till att du aldrig befinner dig vid utkastöppningen.**
- **Lyft aldrig upp eller bär på gräsklipparen när motorn är igång.**
- **Stanna motorn och koppla bort tändstiftskabeln:**
 - Innan du tar bort något hinder eller något som täpper till gräsklipparen.
 - Innan du kontrollerar, rengör eller utför arbete på gräsklipparen.
 - Efter att ha slagit emot ett föremål. Kontrollera gräsklipparen för att se om den är skadad och utför reparationer innan du startar om och använder gräsklipparen.
 - Om gräsklipparen börjar vibrera onormalt ska du genast kontrollera den.
- **Stanna motorn:**
 - När du lämnar gräsklipparen.
 - Innan du tankar gräsklipparen.
 - Innan du tar bort gräsuppsamlaren, adaptern till sidoutkastet eller mulcherpluggen (komposteringspluggen).
- **Minska gaspådraget medan motorn stängs av och stäng av bränslekranen när gräsklippningen avslutas.**
- **Se till att alla muttrar, bultar och skruvar är åtdragna för att säkerställa att utrustningen är i ett riskfritt driftsskick.**
- **Förvara aldrig utrustningen med bensin i tanken i en byggnad där ångor kan komma i kontakt med en öppen låga eller gnistor.**
- **Låt motorn svalna innan du förvarar den i ett slutet utrymme.**
- **För att minska risken för brand, ska du hålla motorn, ljuddämparen, batterifacket (om tillämpligt) och det område där bensinen förvaras fria från gräs, löv eller för mycket fett.**
- **Kontrollera ofta gräsuppsamlaren för att se om den är sliten eller försämrad.**
- **Byt skadade eller slitna delar av säkerhetsskäl.**
- **Om bensintanken måste tömmas, ska det ske utomhus.**
- **Använd ögonskydd.**

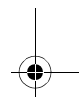
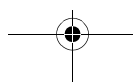
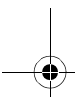
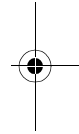
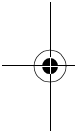

1. SÄKERHETSINSTRUKTIONER

PLACERING AV SÄKERHETSDEKAL

Denna dekal varnar dig för potentiella risker som kan vålla allvarliga skador. Läs igenom texten noggrant. Om dekalen lossnar eller blir svårläslig, ska du kontakta din återförsäljare för att få en ny.

Bokstav	Märkning	Betydelse
A	<p> Ⓢ DO NOT OPERATE WITHOUT EITHER DISCHARGE GUARD OR GRASS CATCHER IN PLACE. Ⓣ NE PAS UTILISER SANS LE DÉFLECTEUR OU LE COLLECTEUR D'HERBE. Ⓝ NIEMOT OPERACJA BEZ OBRÓTKOZBIORU WYKORZYSTANIE. Ⓛ NIEN UTILIZARE SENTA DEFLÉKTURE O SÁDLO PŘIHOZOVATELĚ. Ⓚ NIET KOROVIENI ŽONDER VUTERPRUKEN OF GRASVANGSAR. Ⓜ NIU UTILIZATOR SĂU DEFLECTOR O SĂDLO RECOLTOR. Ⓝ NIU UTILIZATOR SIVA DEFLECTOR OI COLECTOR DE FIECĂ. Ⓞ NIU NIŠE UPRAVITVAJENJE ILIJEK KEMASTERIJEVI ILIJEK GRASOPISKILJE. Ⓟ BRIGI IŠNE PLOŠIŠLIFEREN IJEK KEMASTERIJEVI ILIJEK GRASOPISKILJE. Ⓠ EI SAA KÄYTTÖÄ ILIÄN ILOJENKÄYTTÖÄN SÄILÄ TÄI KEMIPUSSIA. Ⓡ IÄÄE KÄÄR UTEN UTSTRENGSSEL ILIJEK ORESKILLET KÄNTENT. </p>	
		Läs och förstå instruktionsboken och hur alla reglage sköts innan du använder maskinen.
		Undvik gräsklippning när människor, främst barn, eller husdjur befinner sig i området där arbetet ska utföras.
		Håll händer och fötter borta från klippläcket. Dra loss tändstiftshatten innan du utför underhållsarbete på maskinen.

PRODUKTIDENTIFIERINGSPLÅT

1. Tillåten ljudnivå enligt direktiv 2000/14/EC.
2. Konformitetstecken, enligt EEC/89/392, det ändrade direktivet.
3. Nominell effekt i kilowatt.
4. Rekommenderat motorvarvtal i varvtal per minut.
5. Vikt i kilogram.
6. Tillverkningsår.
7. Serienummer.
8. Modell.
9. Tillverkarens namn och adress.

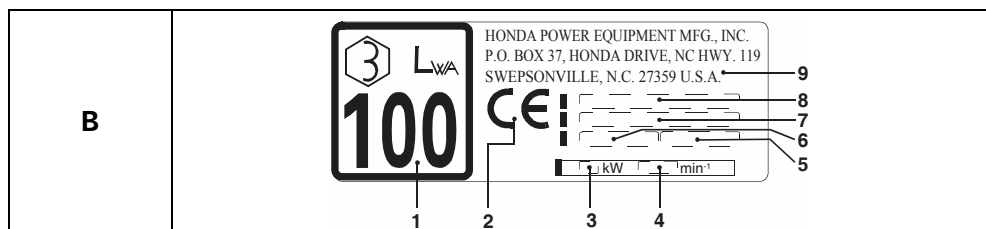

6

E

2. IDENTIFIERING AV KOMPONENTER

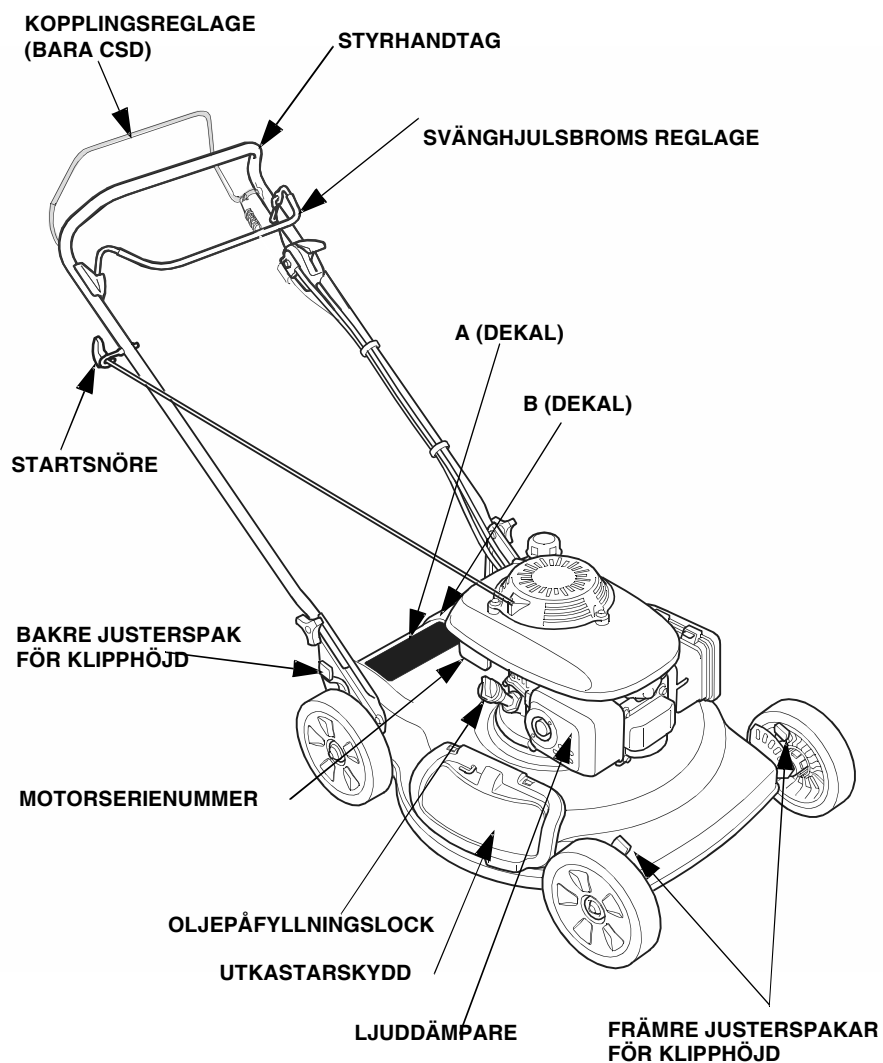

HRS536CPD: manuell drift (ej självgående)
HRS536CSD: Självgående, en hastighet

2. IDENTIFIERING AV KOMPONENTER

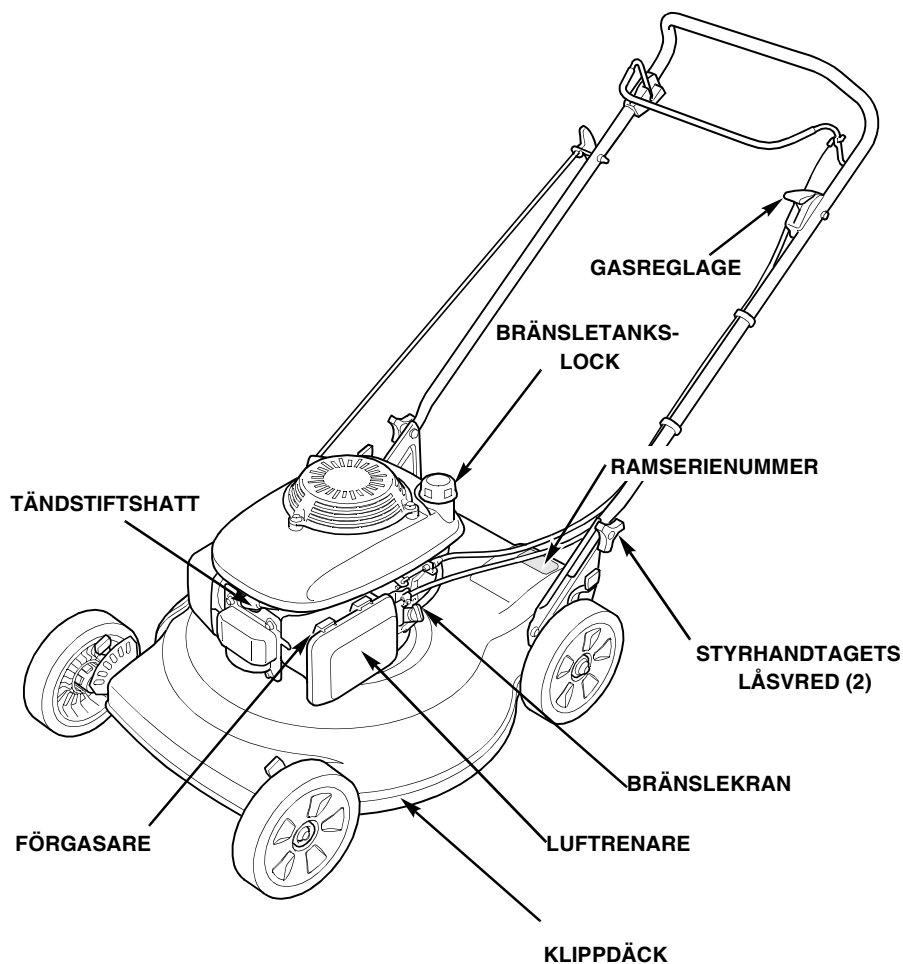

Skriv in ramens och motorns serienummer i utrymmet nedan. Du behöver dessa uppgifter om du beställer delar och om du ska ställa tekniska eller garantirelaterade frågor.

Ramserienummer: MZB _ _ _ _ _

Motorserienummer: GJAE _ _ _ _ _

3. REGLAGE



BESKRIVNING AV REGLAGE

Bensinkran

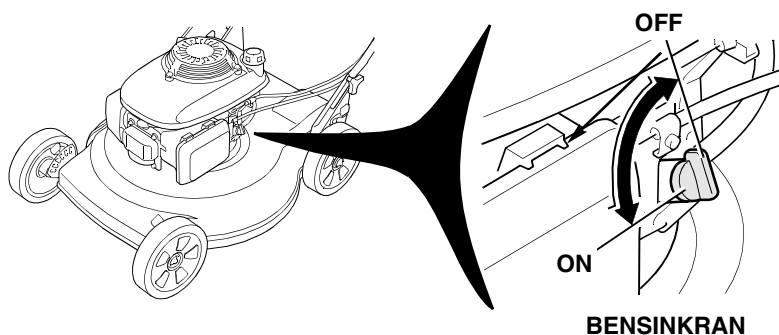
Bensinkranen öppnar och stänger förbindelsen mellan bränsletanken och förgasaren. Bränslekranen måste vara i läget ON (till) vid start och drift. Den skal vara i läget OFF (från) när gräsklipparen inte används.



Gasreglage

-  **CHOKE** För start av kall motor
-  **FAST (fort)** För att starta om en varm motor och för att klippa gräsmattan
-  **SLOW (sakta)** Tomgångsläge

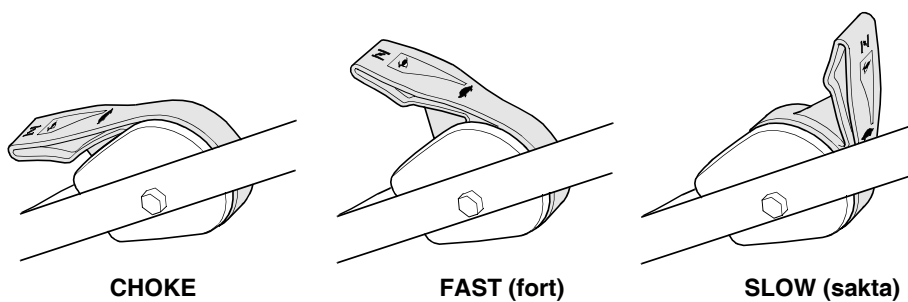

3. REGLAGE

Svänghjulbromsens handtag

Detta reglage är kopplat till motorns svänghjulsbroms och tändningsströmbrytaren. Motorn startar inte om inte detta handtag dras bakåt.

SVÄNGHJULSBROMSENS
HANDTAG

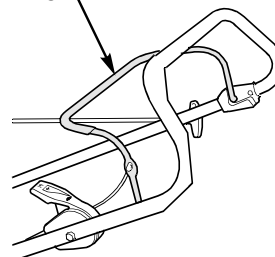

Kopplingsreglage (SD)

Kopplingsreglaget kopplar in (tryck framåt) eller ur (släpp) transmissionen som driver bakhjulen. Kopplingsreglaget ska bara användas när motorn har startats.

KOPPLINGSREGLAGE (SD)

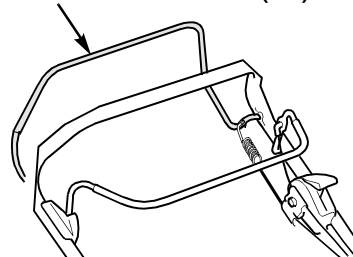

Justeringsspakar för klipp höjd

Det finns sex lämpliga inställningar mellan 25 och 87 mm. Justerspakarna ska förs bakåt för lägre klipp höjd och framåt för högre klipp höjd. För bästa klipp resultat ska alla hjul ställas in i samma läge.

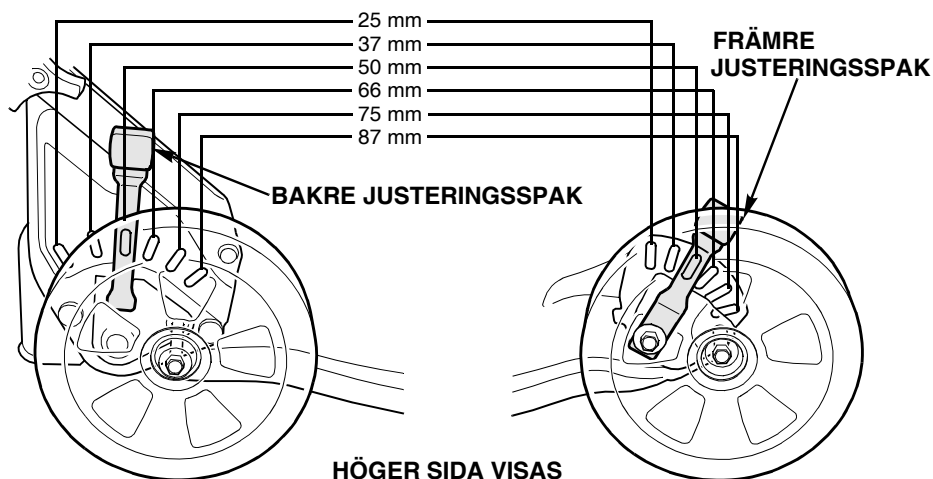



4. KONTROLLER FÖRE ANVÄNDNING

ÄR DU BEREDD ATT KLIPPA GRÄSMATTAN NU?

Se till att du använder skyddskläder. Långbyxor och ögonskydd kan minska risken för skador från utslungade föremål. Använd skodon som skyddar dina fötter och som förhindrar att du halkar när du arbetar i slutningar eller på ojämnt underlag.

KONTROLLERA DIN GRÄSMATTA

För din egen och andras säkerhet ska du alltid inspektera området innan du börjar klippa gräs.

Föremål

Allt som kan kastas iväg av kniven utgör en skaderisk för dig och andra. Kontrollera att inga stenar, grenar, ben eller ståltråd finns där du ska klippa. Ta bort dem från området som ska klippas.

Människor och husdjur

Människor och djur som befinner sig nära det område som ska klippas kan förflytta sig till en plats där de kan träffas av utslungade föremål. Se till att inga människor eller husdjur och särskilt inte barn befinner sig i området. Deras säkerhet är ditt ansvar.

Gräsmatta

Kontrollera gräsets längd och skick så att du vet vilken klipplängd och klipphastighet du ska använda.

Undvik att klippa blött gräs. Dels täpper blött gräs igen ditt klippdäck och samlas i klumpar på gräsmattan dels är det halt och ökar risken för att du ska tappa fotfästet.

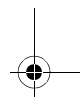
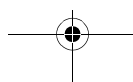
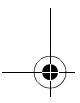
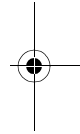
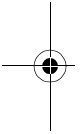

4. KONTROLLER FÖRE ANVÄNDNING

KONTROLLERA DIN GRÄSKLIPPARE

Kniven

1. Vrid bränslekranen till läget OFF (från) (se sida 9).
2. Lossa tändstiftshatten från tändstiftet (se sida 38).
3. Luta gräsklipparen mot höger så att förgasarsidan pekar uppåt. Detta förhindrar att bränsle läcker ut och att motorn blir svårstartad.
4. Kontrollera om kniven är skadad eller sliten.

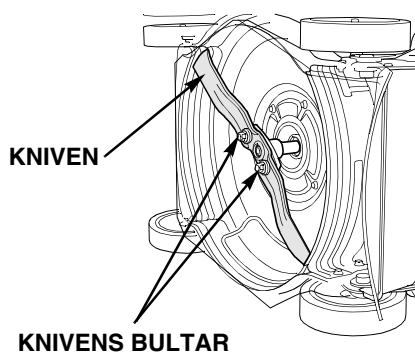

⚠ VARNING

En sliten, spräckt eller skadad kniv kan gå sönder och delar av den skadade kniven kan bli farliga projektiler.

Utslungade föremål kan leda till allvarliga skador.

Kontrollera kniven regelbundet.

Använd inte gräsklipparen med en sliten eller skadad kniv.

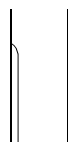

NORMAL



KRAFTIGT
SLITAGE



KROKIG

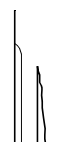

SPRÄCKT

En slö kniv kan slipas, men en kniv som är utsliten, böjd, spräckt eller skadad på annat vis måste bytas. En sliten eller skadad kniv kan gå sönder och leda till att delar av kniven slungas ut från gräsklipparen.

Om en kniv behöver slipas eller bytas, tar du med dig gräsklipparen till en auktoriserad Hondaverkstad. Har du en momentnyckel kan du själv lossa och montera kniven (se sida 40).

Kontrollera att knivens bultar sitter åt ordentligt (se sida 40).

4. KONTROLLER FÖRE ANVÄNDNING

Motorns oljenivå

Kontrollera motoroljenivån med avstängd motor och med gräsklipparen stående på ett jämnt underlag.

1. Ta bort oljepåfyllningslocket och torka av oljemätsticken.
2. Sätt i och ta ur oljemätsticken utan att skruva in den i påfyllningshalsen. Kontrollera oljenivån som visas på oljemätsticken.
3. Om oljenivån är låg, fyller du på med rekommenderad olja (se sida 35) till den övre markeringen på mätsticken. Fyll inte på för mycket.
4. När du kontrollerat motoroljans nivå, skruvar du fast oljeintagets lock/oljemätsticka ordentligt.

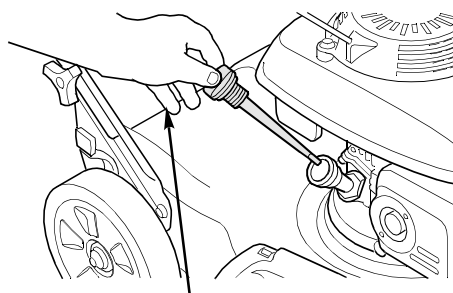

**OLJEINTAGETS LOCK/
OLJEMÄTSTICKA**

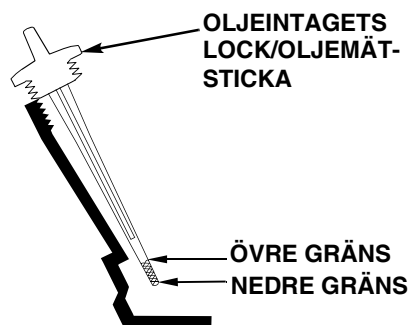

**OLJEINTAGETS
LOCK/OLJEMÄT-
STICKA**

**ÖVRE GRÄNS
NEDRE GRÄNS**

4. KONTROLLER FÖRE ANVÄNDNING

Bränsle

Bränsletankens volym: 1,1 l

Fyll på gräsklipparens bränsletank i ett väl ventilerat utrymme innan motorn startas. Har motorn varit i drift, låter du den först kallna. Se sida 39 för rekommendationer avseende bränsle och sida 47 avseende syresatta bränslen.

Lossa tanklocket och kontrollera bränslenivån. Fyll på om bränslenivån är låg. Undvik att spilla. Överfyll inte, det ska inte finnas bränsle i påfyllningshalsen. Satt fast tanklocket ordentligt efter tankningen.

⚠ VARNING

Bensin är mycket lättantändligt och explosivt. Du kan bränna dig eller få allvarliga skador vid hantering av bränsle.

- Stanna motorn och se till att ingen värme, gnistor eller öppna lågor finns i närheten.
- Du ska bara hantera bränsle utomhus.
- Torka genast upp utspillt bränsle.

Tanka aldrig gräsklipparen inne i en byggnad där bensinångor kan komma i kontakt med öppna lågor eller gnistor. Se till att bensin inte finns nära tändlågor för anordningar, grillar, elektriska anordningar, eldrivna verktyg etc.

Utspilld bensin är inte bara elfarlig, den är även skadlig för miljön. Torka genast upp utspillt bränsle.

OBSERVERA

Bränsle kan skada färg och plast. Var noga med att inte spilla bränsle när du fyller på bränsletanken. Skador förorsakade av utspillt bränsle täcks inte av garantin.

BRÄNSLEPÅFYLLNINGS-
RÖR

BRÄNSLETANKSLOCK

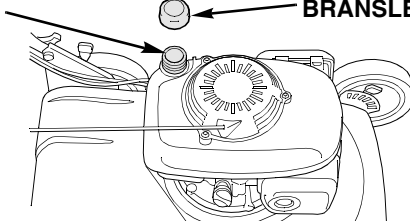

4. KONTROLLER FÖRE ANVÄNDNING

Kontroll av luftrenare

Se till att luftfiltret är rent och i gott skick. Ett smutsigt luftfilter begränsar luftflödet till förgasaren, vilket sänker motorns prestanda. Se sida 37 för service av luftrenare.

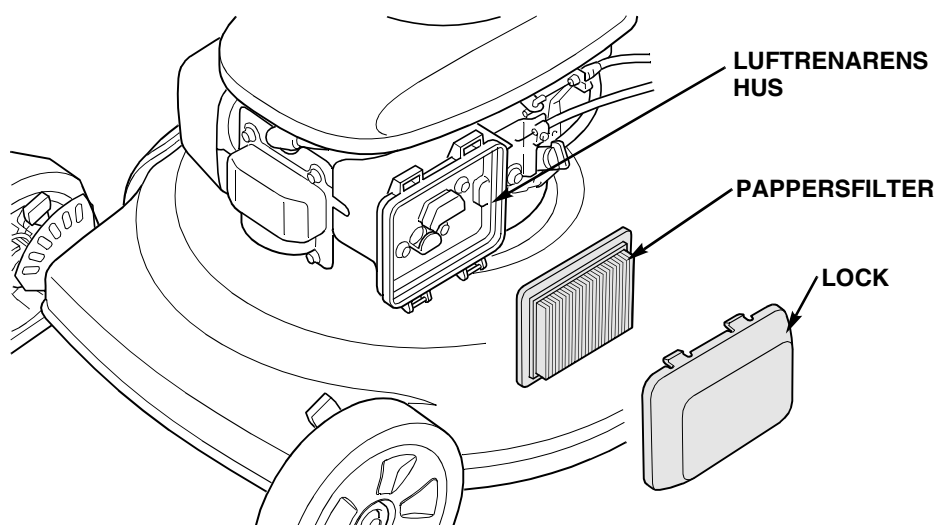

Mulching eller sidolucka

Gräsklipparen kan användas för att gödsla gräsmattan eller att kasta ut gräset genom sidoluckan.

Om du vill gödsla gräsmattan, ska du se till att utkastarskyddet inte är monterat och att sidoluckan på klipperhuset är helt stängd.

Om gräset ska kastas ut åt sidan, stannar du motorn, lyfter upp sidoluckan och monterar utkastarskyddet som detta visas i bilden.

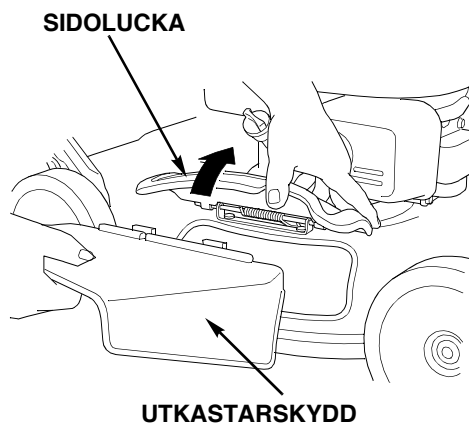

4. KONTROLLER FÖRE ANVÄNDNING

Klipphöjd

Kontrollera klippdäckets höjdinställning, och se till att alla fyra justerspakarna står i samma läge. Den lägsta klipphöjden är ca 25 mm och den högsta ca 90 mm. Varje steg är ca 13 mm.

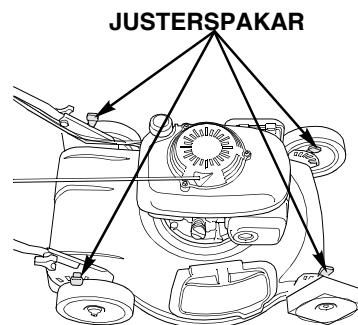

För att justera klipphöjden drar du varje justeringsspak mot hjulet och flyttar den till ett annat hack.

Om du inte vet vilken klipphöjd du ska välja, startar du med en hög inställning och kontrollerar hur gräsmattan ser ut efter att ha klippt ett litet område. Justera sedan vid behov klippningshöjden.

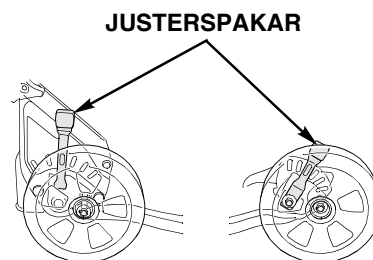

5. DRIFT

FÖRBEREDELSE INFÖR GRÄSKLIPPNING

Innan du börjar använda din gräsklippare för första gången, läser du igenom SÄKERHETSFÖRESKRIFTER som börjar på sida 3 och föregående kapitel ÅTGÄRDER FÖRE START.

Aven om du använt andra gräsklippare tidigare, bör du ta dig tid att bli bekant med hur denna gräsklippare fungerar och prova den på ett säkert område tills du har lärt dig använda den.

För din egen säkerhet ska du undvika att använda motorn i ett slutet utrymme som tex. ett garage. Avgaserna från din gräsklippare innehåller giftig koloxid som snabbt kan koncentreras i ett slutet utrymme och leda till sjukdom eller dödsfall.

START AV MOTORN

Kniven roterar när du startar motorn. Det ar därför lättast att starta motorn när gräsklipparen står i en tom eller nyklippt gräsyta.

1. Vrid bränslekranen till läget ON (till).

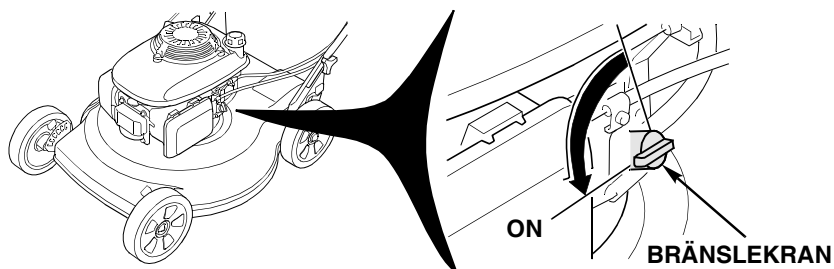

2. Flytta gasreglaget till korrekt startläge.

KALL MOTOR:

Flytta gasreglaget till CHOKE-läget.

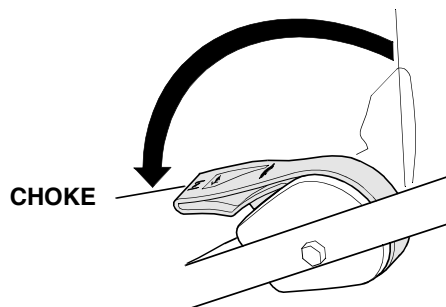

5. DRIFT

VARM MOTOR:

Flytta gasreglaget till FAST (fort).

1. **SD:** Släpp kopplingsreglaget. Om kopplingsreglaget är inkopplat kommer gräsklipparen att röra sig framåt när du drar i startsnöret.
2. Dra reglaget till svänghjulsbromsen mot styrhandtaget och håll kvar det i detta läge.
3. Dra lätt i starthandtaget tills du känner ett motstånd och dra sedan snabbt. Låt starthandtaget försiktigt återgå till utgångsläget. Håll fötter och händer borta från klipparhuset vid start och drift.

Fortsätt att hålla svänghjulsbromsens handtag mot styrhandtaget; motorn stannar om du släpper handtaget.

4. Om CHOKE-läget används vid starten, flyttas gasreglaget bort från CHOKE-läget så snart motorn blivit tillräckligt varm och går jämnt. För gasreglaget till läget FAST (fort) för att klippa eller läget SLOW (sakta) för tomgång.

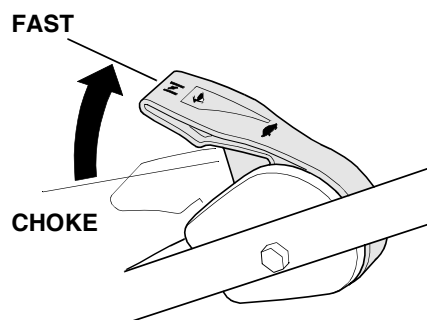
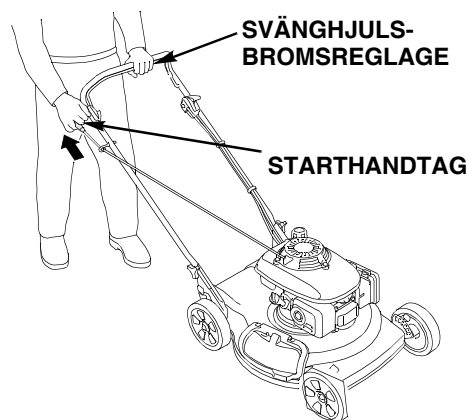
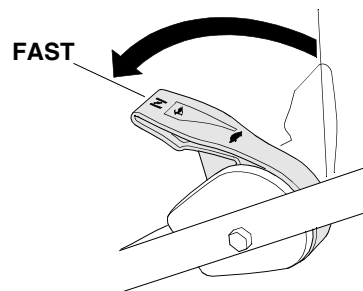

5. DRIFT

MANÖVRERING AV REGLAGEN FÖR KLIPPNING

Gasreglage

För att få den bästa klippningen, ska du alltid klippa med gasreglaget i läget FAST (fort). När kniven roterar i den förinställda snabba hastigheten skapar den en kraftig fläkteffekt som lyfter upp och klipper gräs effektivare. Försök inte att öka den förinställda hastigheten eftersom det kan leda till att kniven brister och att den går sönder.

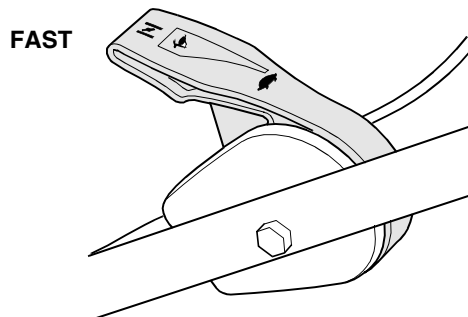

När du lämnar gräsklipparen, ska du oavsett skäl alltid STANNA motorn genom att släppa reglaget till svänghjulsbromsen.

Svänghjulsbromsens handtag

Handtaget måste dras bakåt mot styrhandtaget för att motorn ska starta. Kniven börjar rotera när handtaget trycks framåt mot styrhandtaget och du drar i startsnöret.

Fortsätt att trycka handtaget mot styrhandtaget för att motorn ska fortsätta gå och kniven ska rotera.

Släpp handtaget för att stanna motorn och stoppa knivrotationen.

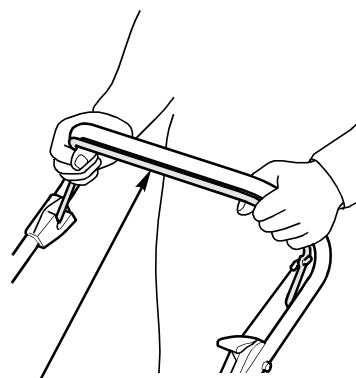

SVÄNGHJULSBROMSENS
REGLAGE

5. DRIFT

Kopplingsreglage (SD)

Tryck kopplingsreglaget framåt och håll det tryckt mot styrhandtaget för att gräsklipparen ska röra sig framåt.

Släpp kopplingsreglaget för att stanna gräsklipparens rörelse framåt.

Släpp alltid kopplingsreglaget innan motorn startas. Om kopplingsreglaget är inkopplat, kommer gräsklipparen att röra sig framåt när du använder startsnöret.

Manövrera alltid kopplingsreglaget distinkt och fullständigt så att reglaget antingen är helt intryckt eller helt utsläppt. Håll kopplingsreglaget mot styrhandtaget under självgående gräsklippning. Detta förlänger kopplingsmekanismens livslängd.

KOPPLINGSREGLAGE (SD)

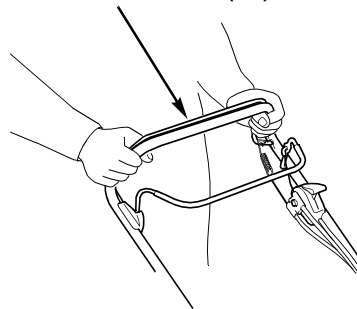

5. DRIFT

ATT STANNA MOTORN

1. Flytta gasreglaget till läget SLOW (sakta).

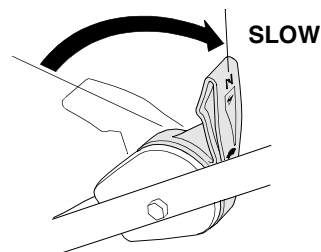

2. Släpp kopplingsreglaget (SD).

KOPPLINGSREGLAGE (SD)

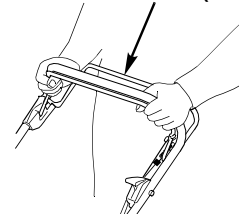

3. Släpp svänghjulsbromsens handtag

SVÄNGHJULS-BROMSREGLAGE

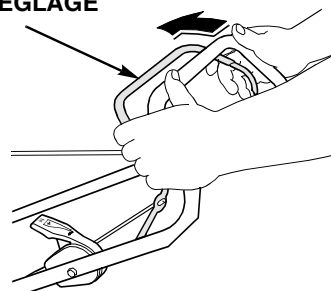

4. När gräsklipparen inte används, vrider du bränslekranen till läget OFF (från).

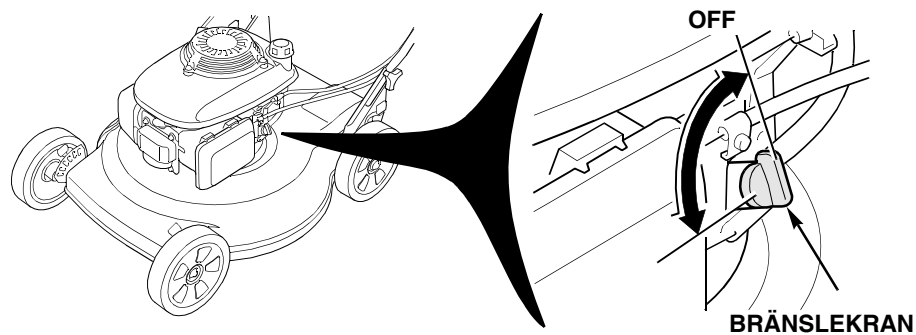

BRÄNSLEKRAN

5. DRIFT

SÄKERHET VID GRÄSKLIPPNING

För din egen säkerhets skull ska alla fyra hjulen ha markkontakt och du ska vara noga med att undvika att tappa fotfästet och kontrollen över gräsklipparen. Se till att du har ett stadigt grepp om styrhandtaget och gå, spring aldrig, med gräsklipparen. Var mycket försiktig när du klipper ett ojämnt eller kuperat underlag.

Om du fastnar ska du inte sparka eller knuffa på gräsklipparen med foten. Använd styrhandtaget för styrning av gräsklipparen.

⚠ VARNING

Kniven är vass och snurrar i hög hastighet.

En snurrande kniv kan skära dig allvarligt och kan amputera fingrar och tår.

- Använd skyddsskor.
- Håll undan dina händer och fötter från klippdäcket när motorn är igång.
- Stanna motorn innan du utför justeringar, kontroller eller underhåll.

Sluttningar

Klipp längs sluttningar inte upp och ned. Undvik branta sluttningar (lutning som överstiger 20°) och var försiktig när du byter riktning. Om du klipper på en sluttning när gräset är fuktigt eller blött kan det leda till att du halkar, faller och tappar kontrollen över gräsklipparen.

MAXIMAL LUTNING 20°

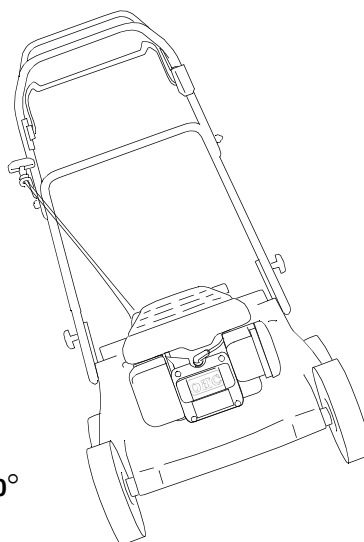



5. DRIFT

Hinder

Använd gräsklipparens sida för att komma nära stora hinder som stängsel eller murar.

Släpp kopplingsreglaget för att koppla ur drivningen när du flyttar gräsklipparen runt träd och andra hinder. Knuffa gräsklipparen runt hinder för att få bättre styrning. Var försiktig när du klipper över föremål som befinner sig i gräsmattan som tex. sprinklerhuvuden, vägbeläggning, kanter etc. Undvik allt som sticker upp ovanför gräsmattan.

Om kniven slår emot någonting eller gräsklipparen börjar vibrera, stannar du genast motorn, lossar tändstiftshatten och kontrollerar förekomst av skador (sida 12). Påkörda föremål kan skada kniven, böja axeln och/eller skada klippdäcket eller andra delar. Vibrationer i gräsklipparen orsakas vanligen av allvarliga skador.

⚠ VARNING

En sliten, spräckt eller skadad kniv kan gå sönder och delar av den skadade kniven kan bli farliga projektiler.

Utslungade föremål kan leda till allvarliga skador.

Kontrollera kniven regelbundet och använd inte gräsklipparen med en sliten eller skadad kniv.

Leverantörens garanti täcker inte delar som skadats genom olyckor eller kollisioner.

Grus och lösa föremål

Grus, stenar och andra föremål kan kastas iväg av gräsklipparen med tillräcklig kraft för att allvarligt skada personer eller föremål. Det bästa sättet att undvika sådana skador är släppa svänghjulsbromsens handtag och stanna kniven innan gräsklipparen körs över grus, lösa stenar eller andra föremål.



5. DRIFT

TIPS FÖR GRÄSKLIPPNINGEN

När det är dags att klippa gräsmattan

De flesta gräs ska klippas när de har vuxit 1,25 cm till 2,5 cm ovanför sin rekommenderade höjd.

Gräsmattan behöver klippas oftare vid mulching än vid gräsuppsamling. För att få bästa resultat, kan du behöva klippa gräsmattan två gånger per vecka under klippsäsongen.

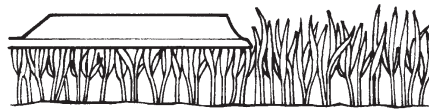

Klipphöjd

Fråga en lokal plantskola eller trädgårdsmästare vilken klipphöjd som de rekommenderar och be om råd om specifika grässorter och växtförhållanden avseende ditt område.



LAGOM LÅNGT

Om du tittar efter noga kommer du att se att de flesta gräs har stjälkar och blad. Om du skär bort bladen kommer du att slita på gräsmattan. Låt gräsmattan återhämta sig mellan klippningar. Din gräsklippare kommer att arbeta bättre och din gräsmatta blir snyggare.



FÖR KORT

Om gräset blir för långt, klipper du det en gång på den högsta klipphöjden sedan klipper du åter 2 eller 3 dagar senare. Klipp inte bort mer än en tredjedel av den totala gräslängden vid en klippning, annars kan gräsmattan bli brunfläckig.

Justering av klipphöjd förklaras på sida 10.

Klippbredd

För att få ett jämnt utseende på gräsmattan, klipper du med en överlappning om 5 - 10 cm. Är gräsmattan mycket hög eller tjock, ökar du överlappningen och klipper en smalare grässträng.



5. DRIFT

Knivhastighet

Kniven ska rotera mycket snabbt för att klippa snyggt. Använd alltid gasreglaget i läget FAST (fort). Sjunker varvtalet kan det bero på överbelastning orsakat av att kniven försöker att klippa för mycket gräs. Klipp en smalare sträng, kör gräsklipparen långsammare, montera utkastarskyddet eller öka klipphöjden.

Knivskärpa

En vass kniv skär snyggt. En slö kniv sliter i gräset och lämnar kvar söndertrasade ändar som blir bruna. När din kniv inte längre skär snyggt ska den slipas eller bytas.

Torrt gräs

Är marken för torr blåser gräsklipparen upp damm. Förutom att det är otrevligt att arbeta i en sådan miljö, kommer dammet att täppa igen förgasarens luftfilter. Om damm utgör ett problem, ska du vattna gräsmattan dagen före klippningen. Klipp gräset när det har torkat men marken fortfarande är fuktig.

Blött gräs

Blött gräs är halt och kan få dig att tappa fotfästet. Fuktigt gräs täpper också till klippläcket och samlas i klumpar på gräsmattan. Låt alltid blött gräs torka upp innan du klipper det.

Nedfallna löv

Om din gräsklippare är utrustad med en gräsuppsamlare, kan den användas för att samla upp nedfallna löv. Om du använder gräsklipparen för att samla upp mycket löv och inte för att klippa, ställer du in justerspakarna för klipphöjd så att den främre delen av klipparhuset är ett eller två steg högre än den bakre.

Avser du att använda löven som gödsling i gräsmattan, ska du inte låta lövtäcket bli för tjockt innan du börjar. För bästa resultat, börjar du medan gräset ännu är synligt. På platser där löven helt täcker gräset, räfsar du bort löven eller monterar en gräsuppsamlare så att din gräsklippare kan samla upp dem.

Igentäppt klippläcket

Innan du rengör ett egentäppt klippläcket, stannar du motorn och vrider bensinkranen till läget OFF (från). Lossa tändstiftshatten och luta gräsklipparen så att förgasarsidan är uppåt. Rengör klippläcket med en pinne, inte med händerna.

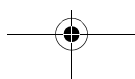



5. DRIFT

Klippmönster

Din Hondagräsklippare arbetar mest effektivt om du så mycket som möjligt använder följande mönster för gräsklippning. Klippdäckets och utrustningens design och riktningen i vilken knivarna roterar gör att dessa klippmönster ger det bästa resultatet.

Mulching

Kör gräsklipparen moturs. Är gräsmattan oregelbunden eller om det finns många hinder, delar du upp gräsmattan i sektioner och klipper den moturs.

Klippning med sidoutkast

Om det är möjligt klipper du gräset likadant som vid gödsling. Är gräsmattan oregelbunden eller om det finns många hinder, delar du upp gräsmattan i sektioner där det klippta gräset kastas bort från oklippta områden. Detta för att förhindra att gräset samlas på hög framför gräsklipparen.

Gräsuppsamling

(Kräver tillvalet gräsuppsamlare)

Använd ett klippmönster som går medurs. Detta ger dig den bästa effekten för gräsuppsamlingen och lämnar minst gräs på gräsmattan.

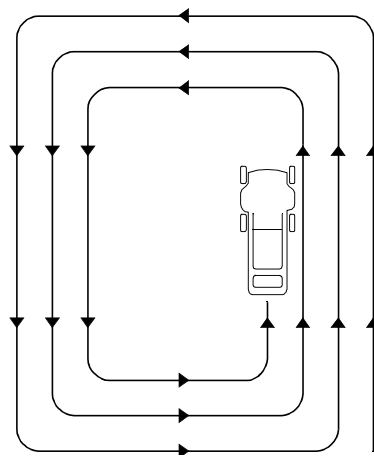

MÖNSTER FÖR MULCHING OCH KLIPPNING MED SIDOUTKAST

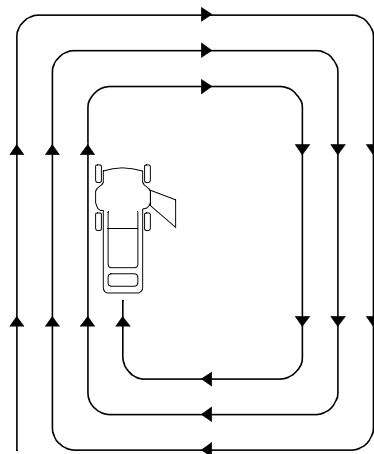

KLIPPMÖNSTER FÖR GRÄSUPPSAMLING

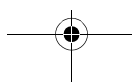

6. TRANSPORT/FÖRVARING

INNAN LASTNING

Om motorn har körts ska du låta den svalna i minst 15 minuter innan du lastar gräsklipparen på ett transportfordon. Om motorn och avgassystemet är varma kan du bränna dig och antända vissa material.

Vrid bränslekranen till läget OFF (från). Detta förhindrar att förgasaren flödar och minskar risken för att bränsle läcker ut.

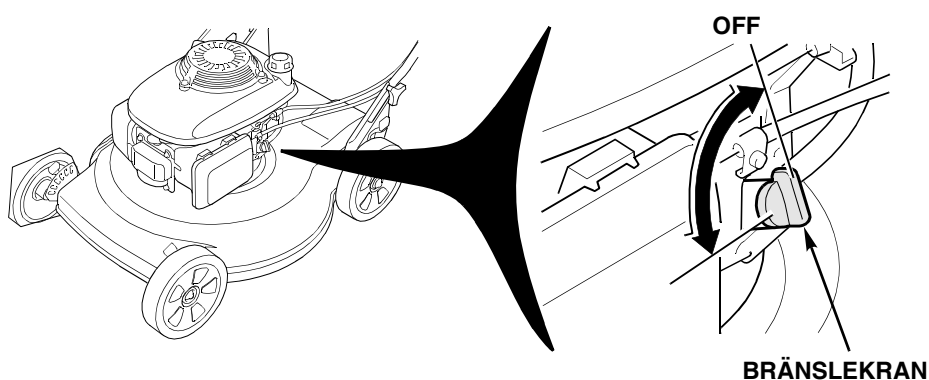

Om sådan finns demonterar du gräsuppsamlaren.

PÅ- OCH AVLASTNING

Om inte en lastramp finns tillgänglig, kan två personer lyfta på och av gräsklipparen samtidigt som gräsklipparen hålls plant.

Placera gräsklipparen så att alla fyra hjul befinner sig på transportfordonets golv. Bind fast gräsklipparen med rep eller band och blockera hjulen. Se till att de rep eller band som används inte dras över reglage, justeringsspakar, kablar och förgasaren.

Styrhandtaget kan vikas så att gräsklipparen tar mindre plats (se sida 30).



6. TRANSPORT/FÖRVARING



FÖRBEREDELSE FÖR FÖRVARING

En korrekt förberedelse för förvaring är nödvändig för att gräsklipparen ska fungera felfritt och inte rosta. Följande åtgärder hjälper till att undvika att korrosion och rost försämrar din gräsklippares utseende och funktion och kommer att se till att gräsklipparen blir lättstartad när den åter tas i bruk.

Rengöring

1. Tvätta gräsklipparen inklusive undersidan av klippdäcket.

Motor

Tvätta motorn för hand och var noga med att förhindra att vatten tränger in i luftrenaren.

OBSERVERA

- Om du använder en trädgårdsslang eller högtryckstvätt kan vatten tvingas in i luftrenaren. Vatten i luftrenaren kommer att leda till väta i filtren och kan tränga in i förgasaren eller motorn och leda till skador.
- Vatten i kontakt med en varm motor kan orsaka skador. Om motorn har körts, ska du låta den svalna under minst en 1/2 timme innan den tvättas.

Klippdäck

Om du använder en trädgårdsslang eller högtryckstvätt för att rengöra klippdäcket, ska du vara noga med att undvika att det tränger in vatten i reglage eller kablar eller i området kring öppningarna för motorns luftrenare eller avgassystemet.

Innan du tvättar klippdäckets undersida, ska du säkerställa att bränslekranen befinner sig i läget OFF (från). Ta loss tändstiftshatten. Lägg gräsklipparen på höger sida så att förgasarsidan pekar uppåt. Därigenom förhindras att bensin läcker ut och att den på grund av flödad förgasare blir svårstartad. Använd kraftiga handskar för att skydda dina händer mot kniven.

2. Sedan gräsklipparen tvättats ska du torka av alla tillgängliga ytor.
3. Med gräsklipparen stående upprätt, startar du motorn utomhus och låter den gå tills den kommer upp i normal arbetstemperatur för att återstående vatten på motorn ska förångas.
4. Stanna motorn och låt den svalna.
5. När gräsklipparen är ren och torr bättrar du på skadad färg och täcker andra områden som kan rosta med ett tunt oljeskikt. Smörj reglagens vajrar med silikonsprej.

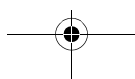



6. TRANSPORT/FÖRVARING



Bränsle

Bensin oxiderar och försämras vid förvaring. Gammal bensin leder till att motorn blir mer svårstartad och lämnar efter sig gummiavlagringar som täpper igen bränslesystemet. Om bensinen i din gräsklippare försämras under förvaringen, måste du kanske lämna in gräsklipparen för service av förgasaren och andra delar av bränslesystemet eller byta ut dem.

Hur länge du kan lämna kvar bensin i din bränsletank och förgasare utan att det leder till funktionsstörningar varierar med faktorer som bensinblandning, förvaringstemperatur och om bränsletanken är helt eller delvis full. Luften i en delvis full bränsletank påskyndar bränslets försämring. Mycket höga temperaturer påskyndar bränslets försämring. Bränslet kan försämras på några månader eller till och med snabbare om bensinen redan var gammal när du fyllde på den i bränsletanken.

Leverantörens garanti täcker inte skador på bränslesystemet eller försämrade motorprestanda som orsakas av att förberedelserna för förvaring inte har utförts.

Du kan förlänga den tid du kan förvara bensinen genom att tillsätta en bränslestabilisator som är framtagen för det syftet, eller så kan du undvika problemen med att bränslet försämras vid förvaring genom att tömma bränsletanken och förgasaren.

Tillsättning av bränslestabilisatorer för förlängning av den tid bränsle kan lagras

När du tillsätter en bränslestabilisator, fyller du bränsletanken med ny bensin. Om den bara är delvis fylld kommer luften i bränsletanken att påskynda försämringen av bränslet under förvaringen. Om du har en bensintank för påfyllning, ska du säkerställa att den bara innehåller färsk bensin.

1. Tillsätt bränslestabilisatorn enligt tillverkarens anvisningar.
2. Sedan du tillsatt en bränslestabilisator ska du köra motorn utomhus under 10 minuter för att säkerställa att den behandlade bensinen har ersatt den obehandlade bensinen i förgasaren.
3. Stanna motorn och vrid bränslekranen till läget OFF (från). Då stängs bränsletillförseln från bränsletanken och förgasaren av.

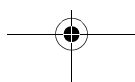
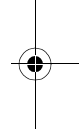
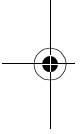

6. TRANSPORT/FÖRVARING

Tömning av bränsletanken och förgasaren

1. Ta bort förgasarens avtappningsskruv med en 10 mm nyckel och töm ut bränslet i förgasaren i en godkänd behållare.

⚠ VARNING

Bensin är mycket lättantändligt och explosivt. Du kan bränna dig eller få allvarliga skador vid hantering av bränsle.

- Stanna motorn och se till att ingen värme, gnistor eller öppna lågor finns i närheten.
- Du ska bara hantera bränsle utomhus.
- Torka genast upp utspillt bränsle.

2. Ställ bensinkranen i läget ON (till) (se sida 9). Då kan tankens innehåll rinna ut genom förgasarens dräneringshål. När bränslet är helt tömt monterar du tillbaka avtappningsskruven.

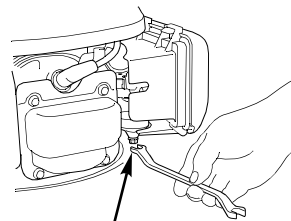

AVTAPPNINGSSKRUV

Motorolja

Byt motoroljan (se sida 35).

Motorcylinder

Demontera tändstiftet, (se sida 38) och häll i 5 - 10 centiliter ren motorolja i cylindern. Dra i startsnöret några gånger för att sprida oljan in i cylindern. Sätt tillbaka tändstiftet. Dra långsamt i startsnöret till det känns ett motstånd och låt sedan startsnöret återgå till indraget läge. Detta stänger ventilerna så att fukt inte kan tränga in.

Nedfällning av handtaget

Demontera gräsuppsamlaren (om den installerats). Lossa styrhandtagets låsvred. Sära på styrhandtagets ben så att styristiften frigörs, fäll sedan styrhandtaget framåt. Var försiktig så att vajrarna inte kommer i kläm.

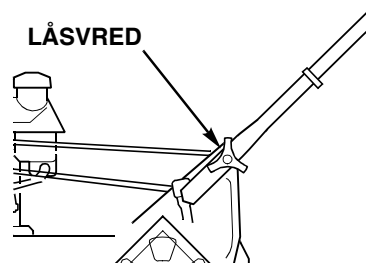



6. TRANSPORT/FÖRVARING

FÖRSIKTIGHETSÅTGÄRDER VID FÖRVARING

Om din gräsklippare ska förvaras med bensin i bränsletanken och förgasaren, är det viktigt att minska faran för brand eller antändning av bensinångor. Välj ett utrymme med god ventilation där det inte finns någon anordning som fungerar med lågor som t.ex. en ugn, varmvattenberedare eller klädtork. Undvik också områden med en elektrisk motor som alstrar gnistor eller där eldrivna verktyg används.

Om möjligt ska förvaringsplatser med hög luftfuktighet undvikas eftersom det främjar rost och korrosion.

Om inte all bränsle har tömts ut ur bränsletanken vrider du bränslekranen till läget OFF (från) för att minska risken för bränsleläckage.

Placera gräsklipparen med dess hjul på ett jämnt underlag. Lutning kan leda till bränsle- eller oljeläckage.

Styrhandtaget kan fällas ned för kompakt förvaring (se sida 30).

När motor och avgassystem är kalla, övertäcks gräsklipparen för att utestänga damm. Om motorn och avgassystemet är varma kan de antända eller smälta vissa material. Använd inte ett plastöverdrag som dammskydd. Ett ickeporöst skydd fångar fukten runt gräsklipparen vilket gynnar rost- och korrosion.

FLYTTNING FRÅN FÖRVARING

Kontrollera din gräsklippare som detta beskrivs i kapitlet *ÅTGÄRDER FÖRE START* i denna instruktionsbok.

Om bränslet tappades ut när gräsklipparen förbereddes för förvaring, fyller du på ny bensin i tanken. Om du har en behållare med bensin för tankning, ska du se till att den bara innehåller färsk bensin. Bensin oxideras och försämras med tiden vilket leder till att motorn blir svårstartad.

Om cylindern fick en oljebeläggning när gräsklipparen förbereddes för förvaring, ryker motorn en kort stund när den startas. Detta är normalt.

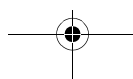
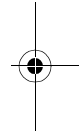
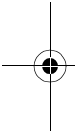



7. UNDERHÅLL



UNDERHÅLLETS BETYDELSE

Ett bra underhåll är väsentligt för en säker, problemfri användning, dessutom blir gräsklipparen billigare i drift. Det sänker också luftföroreningarna.

⚠ VARNING

Felaktigt underhåll, eller om ett problem inte åtgärdas innan den används, kan leda till ett tekniskt fel som kan skada dig allvarligt eller döda dig.

Följ alltid rekommendationerna för kontroll och underhåll och de scheman som finns i denna instruktionsbok.

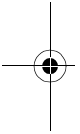

Som hjälp för att du ska kunna sköta din gräsklippare korrekt innehåller följande sidor ett underhållsschema, metoder för rutinkontroller och enkla underhållsåtgärder där du använder enkla handverktyg. Mer komplicerade serviceåtgärder eller sådana som kräver specialverktyg, bör överlämnas till en av Hondas tekniker eller till en annan behörig tekniker. Underhållsschemat avser normal drift. Arbetar gräsklipparen under extrema förhållanden tex. under kontinuerligt hög belastning eller på högre höjder, hög omgivningstemperatur, hög fuktighet eller dammig miljö, kontaktar du Hondaleverantören för rekommendationer avseende dina personliga behov och din användning av utrustningen.

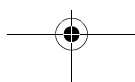
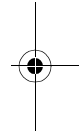



7. UNDERHÅLL

SÄKERHET VID UNDERHÅLL

Några av de viktigaste säkerhetsåtgärderna följer nedan. Vi kan dock inte varna dig för varje tänkbar fara som kan uppstå när du utför underhållsarbete. Bara du själv kan avgöra om du bör utföra en viss uppgift själv.

VARNING

Om du inte följer anvisningarna för underhåll och försiktighetsåtgärder, kan det leda till att du skadas allvarligt eller dödas.

Följ alltid procedurerna och försiktighetsåtgärderna i denna instruktionsbok.

Säkerhetsåtgärder

- Säkerställ att motorn är avstängd innan du påbörjar underhåll eller reparationer. Därigenom elimineras flera potentiella faror:
 - **Koloxidförgiftning genom motorns avgaser.**
Se till att ventilationen är tillräcklig när du använder motorn.
 - **Brännskador från heta delar.**
Låt motorn och avgassystemet svalna innan du rör dem.
 - **Skador från rörliga delar.**
Kör inte motorn om du inte får anvisningar om det.
- Läs anvisningarna innan du börjar och se till att du har de kunskaper och verktyg som krävs.
- För att minska risken för eld eller explosion ska du vara försiktig när du arbetar i närheten av bensin. Använd bara svårantändliga lösningar, inte bensin, för rengöring av delar. Se till att cigaretter, gnistor och öppna eldslågor inte finns i närheten av bränslerelaterade delar.

Tänk på att en auktoriserad Hondaverkstad behärskar din gräsklippare och har den utrustning som krävs för att underhålla och reparera den.

För att se till att du får den bästa kvalitén och driftsäkerheten ska du bara använda nya originaldelar från Honda eller motsvarande för reparation och byte.

7. UNDERHÅLL

UNDERHÅLLSSCHEMA

ORDINARIE SERVICE-INTERVALL Utför vid varje angivet intervall		Före varje användning	Första månaden eller 5 timmar	Varje år eller 25 timmar	Var 50:e timma	Var 100:e timma	Var 150:e timma	Se sidan	
Knivskick och hur hårt knivbulten sitter	Kontrollera	O						12	
Motorolja	Kontrollera	O						35	
	Byt		O		O(1)			35	
Luftrenare	Kontrollera	O						37	
	Rengör			O(1)				37	
	Byt						O(1)		
Tändsift	Rengör-justera					O		38	
	Byt						O		
Gnistfångare (tillvalsutrustning)	Rengör-kontrollera					O		48	
Tomgångsvarv	Kontrollera-justera						O(2)	-	
Svänhjulsbroms	Kontrollera					O			
Svänhjulsbroms-belägg	Kontrollera					O(2)		-	
Vajer, förgasare	Justera					O(2)		-	
Ventilspel	Justera						O(2)	-	
Bränsletank	Rengör						O(2)	-	
Bränsleledning	Kontrollera och byt (vid behov)	Vartannat år (2)							-

- (1) Service ska ske oftare vid användning i dammiga områden.
 (2) Dessa poster bör få service av en auktoriserad Hondaverkstad om du inte har rätt verktyg och besitter nödvändiga kunskaper. Se Hondas verkstads-handbok för serviceprocedurer.

7. UNDERHÅLL

MOTORUNDERHÅLL

Oljebyte i motorn

Tappa av oljan medan motorn är varm. Varm olja töms snabbt och fullständigt.

1. Vrid bensinkranen till läget OFF (från) för att minska risken för bränsleläckage (se sida 21).
2. Torka rent runt oljepåfyllningsområdet och demontera sedan oljepåfyllningslocket/oljemätsticken.
3. Placera en lämplig behållare vid gräsklipparen för att fånga upp den använda oljan och vänd sedan gräsklipparen så att den hamnar på höger sida. Den gamla oljan kommer att tappas ut genom påfyllningshalsen. Se till att all olja rinner ut.

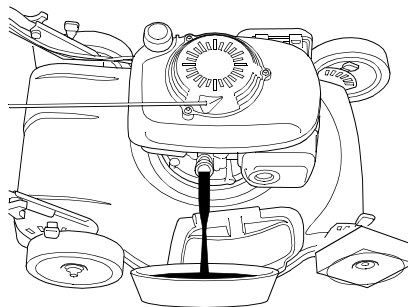

Forsla bort använd motorolja och behållarna på ett miljövänligt sätt. Vi rekommenderar dig att förvara det i en tät behållare och ta med vätskorna till din lokala miljöstation eller bensinstation för återvinning. Kasta dem inte bland soporna, håll inte ut dem på marken och håll inte ut dem i avloppet.

4. Fyll på med rekommenderad olja. Fyll inte på för mycket. Mät oljenivån som detta visas på sida 36.

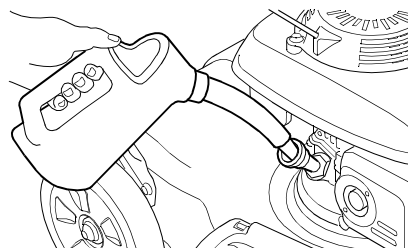

Motoroljevolym:

0,55 l

OBSERVERA

Användning av olja med låg detergenthalt kan förkorta motorns livslängd och användning av 2-taktsolja kan skada motorn.

7. UNDERHÅLL

5. Efter byte av motorolja och innan motorn startas, ska oljenivån kontrolleras medan gräsklipparen står på ett jämnt underlag:

- a. Torka rent oljemätsticken.
- b. Sätt in och ta bort oljemätsticken utan att skruva in den i påfyllningshalsen. Kontrollera oljenivån som visas på oljemätsticken.
- c. Om oljenivån är för låg fyller du på olja upp till den övre markeringen på oljemätsticken. Fyll inte på för mycket. Om du fyller på för mycket kan överskottsolja överföras till luftrenarens hus och luftrenarens filter.

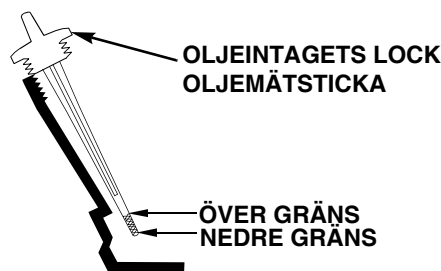
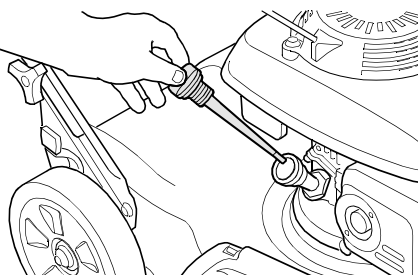

OBSERVERA

Om motorn körs med en låg oljenivå kan det leda till att motorn skadas.

- d. Skruva in oljepåfyllningslocket/ oljemätsticken ordentligt.

Rekommenderad motorolja

Olja har en stor påverkan på prestanda och livslängd. Använd 4-takts bilolja med hög detergenthalt.

SAE 10W-30 rekommenderas för generell användning. Annan viskositet som visas i tabellen, kan användas när den genomsnittliga temperaturen i ditt området ligger inom det rekommenderade intervallet.

SAE oljeviskositet och serviceklassificering finns på API-etiketten på oljebehållaren.

Honda rekommenderar att du använder API SERVICE-kategori SH eller SJ-olja med ILSAC API-certifiering på behållaren.

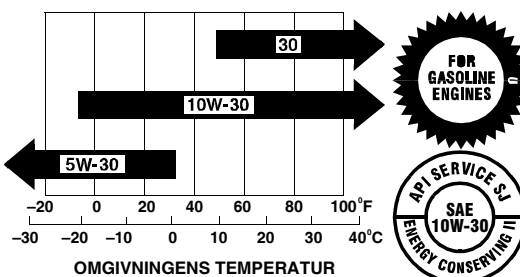

7. UNDERHÅLL

Service för luftrenare

Ett smutsigt luftfilter begränsar luftflödet till förgasaren, vilket minskar motoreffekten. Om du använder gräsklipparen i mycket dammiga områden ska luftfiltret rengöras oftare än vad som anges i UNDERHÅLLSSCHEMA.

OBSERVERA

Om motorn används utan ett luftfilter, eller med ett skadat filter kan smuts tränga in i motorn, vilket leder till snabbt slitage av motorn. Denna typ av skada täcks inte av leverantörens garanti.

1. Tryck ned kåpans flikar och ta sedan bort kåpan. Demontera filtret och kontrollera det; om det är skadat byts det ut.

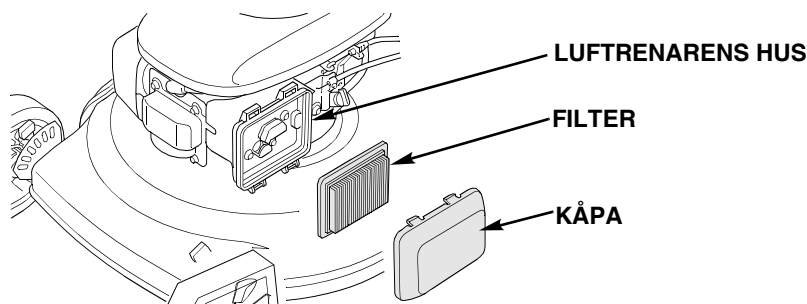

2. Rengör filtret genom att hårt knacka det flera gånger mot en hård yta för att få bort smuts, eller blås tryckluft (ej överstigande 207 kPa) genom filtret från insidan. Torka aldrig bort smuts; då trycker du in smuts i dess fibrer.
3. Torka rent insidan av luftfilterhuset och -kåpan med en fuktig trasa. Var noggrann med att hindra smuts från att komma in i luftkanalen som leder till förgasaren. Montera filtret och skyddet.

Kontroll av svänghjulsbromsen.

Starta motorn utomhus och för gasreglaget till läget FAST (fort). Släpp reglaget till svänghjulsbromsen; motorn ska stanna snabbt. Gör den inte det, tar du gräsklipparen till en Hondaverkstad för reparation.

7. UNDERHÅLL

Tändstiftsservice

Se sida 45 för sifferbeteckning avseende utbyteständstift.

OBSERVERA

Ett felaktigt tändstift kan orsaka motorskador.

För att erhålla god effekt, måste tändstiftet ha rätt avstånd och vara fritt från avlagringar.

1. Demontera tändstiftshatten och gör rent runt tändstiftet. Använd en tändstiftsnyckel för att demontera tändstiftet.
2. Kontrollera tändstiftet. Byt ut det om elektroderna är slitna eller om isolatorn är spräckt eller skadad. Rengör tändstiftet fullständigt om det ska användas igen.
3. Ställ in gnistgapet till 0,7 ~ 0,8 mm.
4. Sedan tändstiftet bottnat, ska du dra åt det på följande vis för att pressa ihop brickan.

Ett återanvänt tändstift: 1/8 till 1/4 varv

Nytt tändstift: 1/2 varv

OBSERVERA

Ett tändstift som sitter löst kan överhettas och skada motorn. Dras tändstiftet åt för hårt kan det skada gängorna i cylinderhuvudet.

5. Montera tändstiftshatten på tändstiftet.

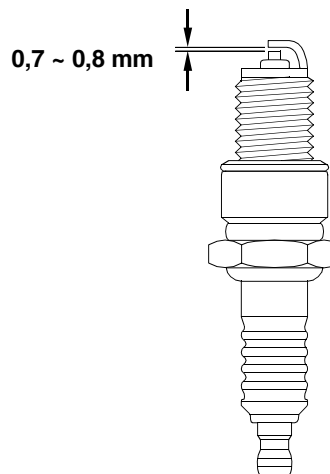
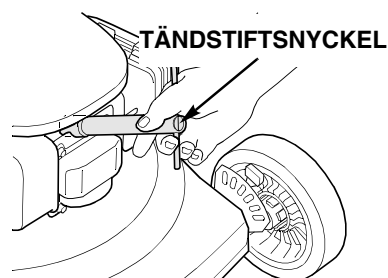
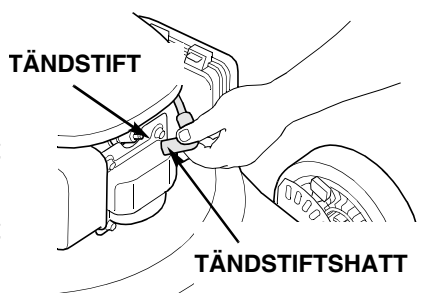

7. UNDERHÅLL

Modifiering av förgasaren för drift på hög höjd

På höga höjder blir standardförgasarens luft-/bränsleblandning för fet. Prestandan minskar och bränsleförbrukningen ökar. Tändstiften blir även smutsiga och starten försvåras. Detta kan kompenseras genom en modifiering av förgasaren. Används gräsklipparen kontinuerligt på högre höjd än 1500 m öh, ska du låta en Hondaverkstad modifiera förgasaren. Även med modifierad förgasare kommer motoreffekten att minska med cirka 3,5 % per 300 meters höjdökning. Effektförlusten blir större om inte modifieringarna utförs.

OBSERVERA

Om förgasaren har modifierats för drift på hög höjd blir luft-/bränsleblandningen för mager för användning på låg höjd. Drift av gräsklipparen på höjder under 1524 meter med en modifierad förgasare kan få motorn att överhettas och leda till allvarliga skador på motorn. För användning på låg höjd ska du låta en auktoriserad Hondaverkstad återställa förgasaren till fabriksinställningen.

Bränslerekommendationer

Använd blyfri bensin med ett oktantal som är 86 eller högre. Motorn är konstruerad att köras på blyfri bensin. Denna ger mindre beläggningar i motor och tändstift och sliter mindre på avgassystemet. Använd aldrig gammal eller förorenad bensin eller bensin med inblandad olja. Undvik att damm, smuts eller vatten hamnar i bränsletanken. Emellanåt kan lätta knackningar eller ett plingande (metalliskt knackning) ljud höras från motorn vid tung belastning. Detta är normalt och skadar inte motorn. Hörs knackningarna eller plingningarna kontinuerligt och vid normal belastning, byt till ett annat bränsle. Fortsätter knackningarna, ska du ta kontakt med en auktoriserad Hondaverkstad.

OBSERVERA

Om motorn körs med ihållande knackningar eller plinganden kan det leda till motorskador. Att köra motorn med ihållande knackningar eller plinganden betraktas som felaktig användning och leverantörens garanti täcker inte delar som skadats genom felaktig användning. Avseende syresatt bränsle, se sida 47.

7. UNDERHÅLL

DEMONTERING OCH MONTERING AV KNIV

Om du demonterar kniven erfordras en momentnyckel för monteringen. Använd grova handskar för att skydda dina händer. För att undvika att kniven försvagas eller att kniven blir obalanserad eller att klippning sker ojämnt, ska kniven slipas av utbildad personal hos en auktoriserad Hondaverkstad. Om kniven ska bytas, ska du använda en originalkniv från Honda eller motsvarande.

1. **Demontering:** Vrid bränslekranen till OFF (från). Koppla bort tändstiftshatten, vänd sedan gräsklipparen på höger sida så att förgasarsidan hamnar uppåt.
2. Demontera de två knivbultarna med en 14 mm nyckel. Använd ett träblock för att förhindra att knivarna roterar medan du demonterar bultarna. Ta bort kniven från knivhållaren.

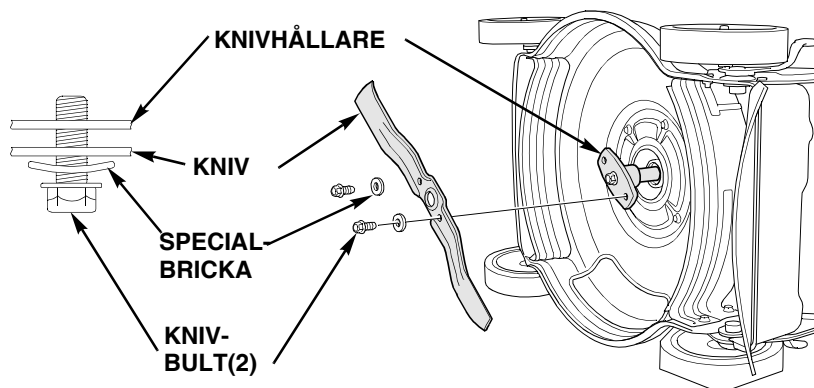

3. **Installation:** Gör rent runt knivens fäste. Montera kniven med de två bultarna och specialbrickorna exakt som detta visas (specialbrickornas konkava sida skall vara vänd mot kniven).

Knivbultarna och -brickorna är specialgjorda för detta ändamål; om de byts ut måste du använda originaldelar från Honda. Dra åt bultarna med en momentnyckel. Använd ett träblock för att förhindra att kniven roterar.

Åtdragningsmoment för knivbult: 49 ~ 59 N•m



7. UNDERHÅLL

Om du inte har en momentnyckel låter du en Hondaverkstad dra åt bultarna innan du tar gräsklipparen i drift. Om bultarna är för hårt åtdragna kan de gå av. Om de är för löst åtdragna kan de lossna eller slungas ut. I båda fallen kan det medföra att kniven slungas ut när gräsklipparen är i drift.

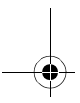
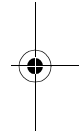
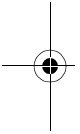

E

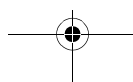

41

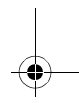

8. FELSÖKNING

MOTORPROBLEM

Motorn startar inte	Tänkbar orsak	Åtgärd
1. Kontrollera reglagens läge.	Bränslekran OFF (från).	Vrid bränslekranen till ON (till) (s. 9).
	Gasreglaget i fel läge.	Flytta gasreglaget till CHOKE-läget om inte motorn är varm (s. 17).
2. Kontrollera bränslet.	Slut på bränsle.	Tanka (s. 14).
	Dåligt bränsle; gräsklipparen har förvarats utan behandling av eller avtappning av bensin, eller har tankats med dålig bensin.	Töm bränsletank och förgasare (s. 31). Tanka färsk bensin (s. 14).
3. Demontera och kontrollera tändstift.	Tändstiftet trasigt, förorenat, eller har felaktigt gnistgap.	Rengör, ändra gnistgapet eller byt ut tändstiftet (s. 40).
	Bränsle finns på tändstiftet (flödad motor).	Torka och montera tändstiftet. Starta motorn med gasreglaget i läget FAST (fort).
4. Ta med dig gräsklipparen till en auktoriserad Honda-verkstad eller se verkstadshandboken.	Bränslefilter igentäppt, felfunktion förgasare, felfunktion tändning, ventiler fastnat, etc.	Byt eller reparera vid behov trasiga komponenter.

Effektförlust	Tänkbar orsak	Åtgärd
1. Kontrollera gasreglagets läge.	Gasreglaget inte inställt på FAST (fort).	Flytta gasreglaget till läget FAST (fort) (s. 19).
2. Kontrollera gräsets höjd.	Gräset är för långt för klippning.	Öka klipphöjden (s. 10), klipp smalare sträng (s. 24) eller klipp oftare.
3. Kontrollera under klippdäcket.	Klippdäcket igentäppt.	Rengör klippdäcket (s.25).
4. Kontrollera luftfilter.	Luftfilter igentäppt.	Rengör eller byt luftfilter (s. 37).
5. Kontrollera bränslet.	Dåligt bränsle; gräsklipparen har förvarats utan behandling eller avtappning av bensin, eller har tankats med dålig bensin.	Töm bränsletank och förgasare (s. 31). Tanka färsk bensin (s. 14).
6. Ta med gräsklipparen till en auktoriserad Hondaverkstad eller se verkstadshandboken.	Bränslefilter igentäppt, felfunktion förgasare, felfunktion tändning, ventiler fastnat, etc.	Byt eller reparera vid behov trasiga komponenter.

8. FELSÖKNING

VIBRATIONSPROBLEM

Kraftiga vibrationer	Tänkbar orsak	Åtgärd
1. Kontrollera klippdäck och kniv.	Gräs och skräp har fastnat under klippdäcket.	Rengör klippdäcket (s.25).
	Kniven lös, böjd, skadad eller i obalans genom felaktig slipning.	Dra åt lösa knivbultar. Byt ut skadad kniv (s. 40).
2. Ta med dig gräsklipparen till en auktoriserad Honda-verkstad för reparation.	Mekanisk skada såsom en böjd vevaxel.	Byt eller reparera vid behov trasiga komponenter.

KLIPPNINGS OCH GRÄSUPPSAMLINGSPROBLEM

Dålig kvalitet på klippningen eller dålig klippning/gräsuppsamlingsprestanda	Tänkbar orsak	Åtgärd
1. Kontrollera att gasreglaget befinner sig i läget FAST (fort).	Motorvarvtalet är för lågt för en god klippning.	Flytta gasreglaget till läget FAST (fort) (s. 19).
2. Minska hastigheten framåt.	Gräsklipparen förflyttas för snabbt med tanke på gräsmattans skick.	Släpp kopplingsreglaget (SD) och skjut på långsammare (SD & PD).
3. Kontrollera justeringspakarna för klipphöjden	Justeringspakarna inställda i olika lägen.	Ställ in alla spakar till samma läge för klipphöjd (s. 10).
4. Kontrollera gräsuppsamlaren (om sådan finns).	Gräsuppsamlaren överfull eller igentäppt.	Töm gräsuppsamlaren. Tvätta gräsuppsamlaren om den är igentäppt av smuts.
5. Kontrollera klippdäck och kniv.	Klippdäcket igentäppt.	Rengör klippdäcket (s.25).
	Kniv slö, sliten eller skadad.	Slipa eller byt kniven vid behov (s. 40).
	Fel kniv monterad.	Montera korrekt kniv (s. 40).

9. SPECIFIKATIONER

GRÄSKLIPPARMODELLER

HRS536CPD: manuell drivning
HRS536CSD: självgående

MÅTT, VIKT OCH KAPACITET

Längd	PD: 1554 mm SD: 1621
Bredd (vid klippdäcket)	585 mm
Höjd (med klipp höjd inställd på 64 mm)	948 mm
Torr vikt	PD: 28,1 kg SD: 31,5 kg
Klippbredd	530 mm
Ungefärlig klipp höjd (justerbar)	25 mm, 37 mm, 50 mm, 66 mm, 75 mm, 87 mm
Bränsletankens volym	1,1 ℓ
Motoroljevolym	0,55 ℓ

MOTORNES DESIGN OCH PRESTANDA

Motormodell	GCV160
Motortyp	4-takt, överliggande kamaxel, en cylinder, luftkyld
Cylindervolym	160 cm ³
Inre diameter och slaglängd	64 x 50 mm
Kompressionsförhållande	8,5:1
Tändningssystem	Transistoriserad magnet
Maximal effekt	4,1 kW vid 3 600 varv/min
Maximalt vridmoment	11,0 N•m vid 2500 varv/min

TRANSMISSIONENS DESIGN OCH PRESTANDA (SD)

Transmissionstyp	en hastighet
Gräsklipparens hastighet	4,5 km/h

9. SPECIFIKATIONER

UNDERHÅLL

Bränsle	Blyfri bensin med ett oktantal som är 86 eller högre	Se sida 39.
Motorolja	SAE 10W-30, API SH eller SJ	Se sida 35.
Smörjmedel för transmission (SD)	Fett (NLGI #2)	Se verkstads-handbok.
Tändstiftstyp (Resistortändstift minskar störningar av radio- och tv-mottagning.)	Motstånd: NGK - BPR6ES DENSO - W20EP-U	Se sida 38.
Maximalt driftvarvtal	2 800 ~ 2900 varv/min	Se verkstads-handbok.
Gasvajer	Justera för korrekt chokeinställning och maximalt varvtal.	Se verkstads-handbok.

FINJUSTERING

Tändstiftets gnistgap	(0,7 - 0,8 mm)	Se sida 38
Tomgångsvarvtal	1700 ± 150 varv/min	Se sida 39.
Ventilspel (kall)	Insug: 0,15 ± 0,02 mm Avgas: 0,20 ± 0,02 mm	Se verkstads-handbok.
Andra specifikationer	Inga andra justeringar krävs	
Ljudeffekt (enligt direktiv 2000/14/EC)	100 dB(A)	
Vibrationstest (enligt projekt EN1033/1993, ENV25349/1993, ENV28041/1993, ISO 5347/1987 & ISO 5348/1987)	4,5 m/s ²	

10. MONTERING & ÖVRIGT

Uppackning

Lossa all skyddspapp från gräsklipparen, inklusive skyddspapp runt styrhandtaget.

Inställning av handtag

Lossa de två låsvreden på styrhandtagets nedre del så att du kan höja styrhandtaget till manöverposition. När styrhandtaget är på plats drar du åt låsvreden ordentligt.

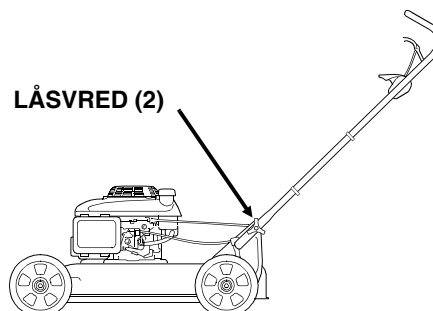

Montera startsnöret

Demontera tändstiftshatten från tändstiftet. Dra svänghjulsbromsens reglage bakåt. Dra sedan startsnörets handtag mot startsnörets ögla. Släpp reglaget och pressa in startsnöret i ögla. Sätt fast tändstiftshatten på tändstiftet.

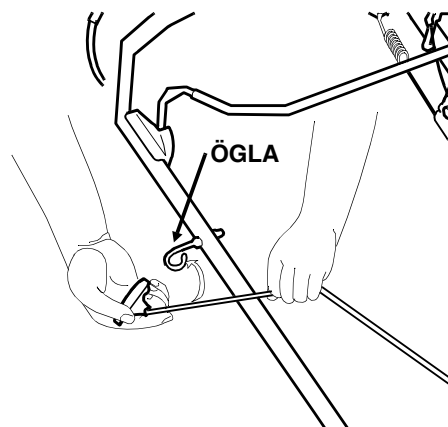

Fyll på olja

Gräsklipparen levereras UTAN OLJA i motorn. Se sida 37 för att se vilken olja som ska användas och hur du fyller på olja i motorn.

Fyll på bränsle

Se sida 14 för anvisningar om hur du fyller på bränsle.

Innan du använder...

Alla som använder gräsklipparen måste läsa kapitlen SÄKERHETSFÖRESKRIFTER, REGLAGE OCH ÅTGÄRDER FÖRE START (med början på sida 3) innan de använder gräsklipparen.

11. YTTERLIGARE INFORMATION

SYRESATTA BRÄNSLEN

Det finns bensin som blandas med alkohol eller en eterförening. Sådan bensin kallas med ett gemensamt namn för syresatta bränslen. För att kunna leva upp till krav avseende skadliga ämnen, används syresatta bränslen i vissa delar av USA och Kanada för att minska utsläppen. Om du använder ett syresatt bränsle ska du säkerställa att det är blyfritt och uppfyller kraven avseende minimioktantal. Innan du använder ett syresatt bränsle ska du försöka ta reda på bensinens innehåll. I vissa delstater/provinser måste denna information finnas på pumpen.

Följande är av EPA godkända procentsatser för syresatta bränslen:

ETANOL — (etyl eller jäsningsalkohol) 10 volymprocent

Du kan använda bensin med upp till 10 volymprocents inblandning av etanol. Bensin som innehåller etanol marknadsförs ibland under namnet "gasohol".

MTBE — (metyl-butyl-eter) 15 volymprocent

Du får använda bensin som innehåller upp till 15 volymprocent MTBE.

METANOL — (metyl eller träsprit) 5 volymprocent

Du kan använda upp till 5 volymprocents blandning om blandningen även innehåller hjälplösningsmedel och korrosionsskyddsmedel för att skydda bränslesystemet. Bensin som innehåller mer än 5 volymprocent metanol kan ge start- och prestandaproblem. Den kan även skada metall, gummi och plastdelar i bränslesystemet.

Om du lägger märke till oönskade driftproblem, ska du använda en annan bensinstation eller byta till ett annat bensinmärke. Skador på bränslesystemet eller prestandaproblem som uppkommer genom användning av syresatta bränslen som innehåller högre syresättning än som anges ovan täcks inte av garantin.

HONDADOKUMENT

Det finns ytterligare två dokument tillgängliga från din Hondaåterförsäljare. Det finns en verkstadshandbok, som är heltäckande avseende underhåll och reparationer. Den är avsedd att användas av en kunnig tekniker. Det finns även en reservdelskatalog som tillhandahåller illustrerade listor avseende reservdelar.

11. YTTERLIGARE INFORMATION

SERVICE AV GNISTFÅNGARE (tillvalsutrustning)

Din gräsklippare är inte fabriksutrustad med en gnistfångare. I vissa områden är det förbjudet att använda en motor utan gnistfångare. Kontrollera lokala lagar och förordningar. Gnistfångare finns att köpa hos auktoriserade Hondaåterförsäljare.

Gnistfångaren måste få service varje 100 timmar för att den ska fungera som avsett.

1. Låt motorn svalna och demontera sedan bultarna från ljuddämparens skydd. Demontera ljuddämparens skydd.
2. Lossa de två fästskruvarna och demontera gnistfångaren.
3. Kontrollera om det förekommer avlagringar på gnistfångaren och avgasporten. Borsta bort avlagringar. Var noga med att undvika att skada gnistfångarens filter.
4. Montering sker i omvänd ordning mot demontering.

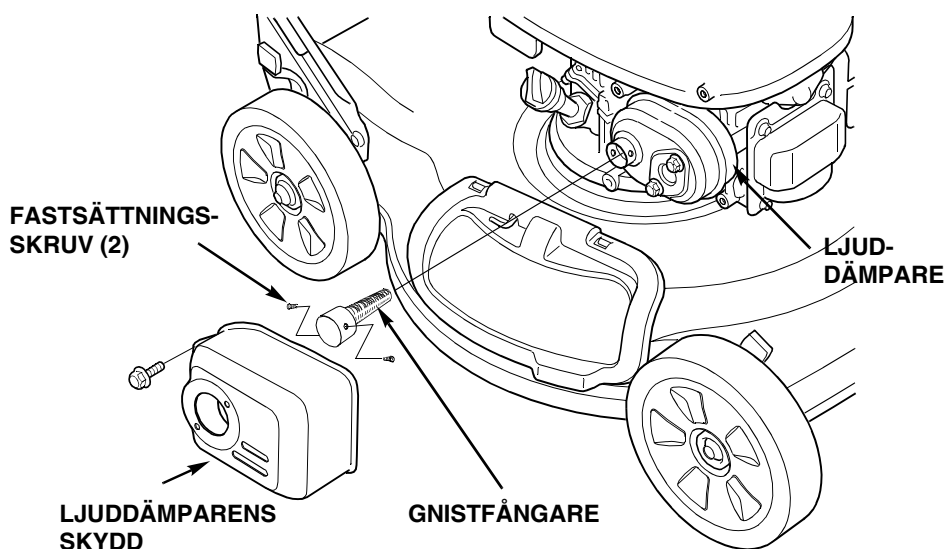

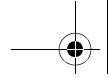

HONDA

The Power of Dreams

