



# Fit

オーナーズマニュアル

クイックガイド

安全なドライブ

計器の見かた

各部の操作

オーディオ

運転

メンテナンス

万一の場合には

資料

索引

# ビジュアル目次

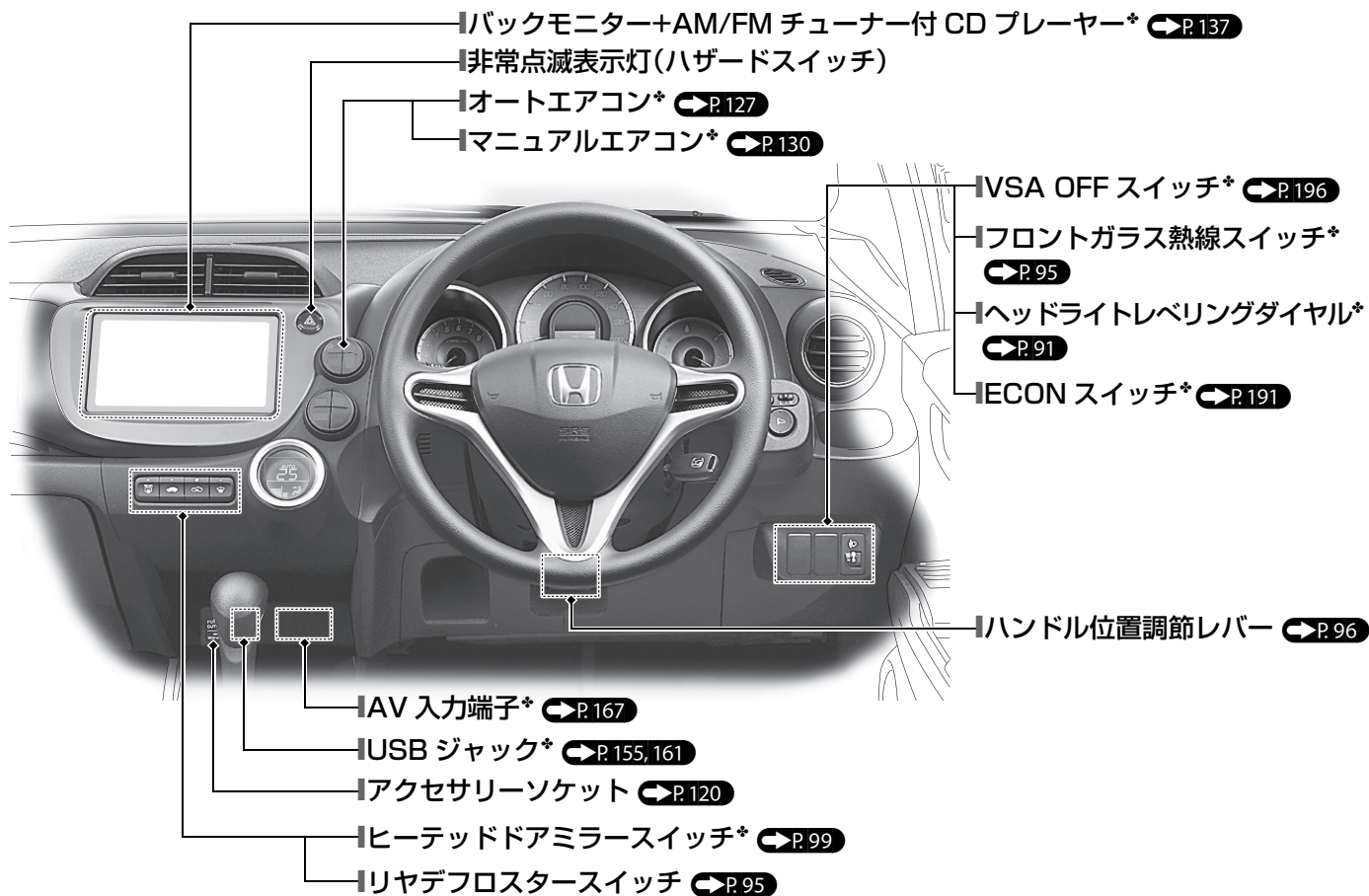

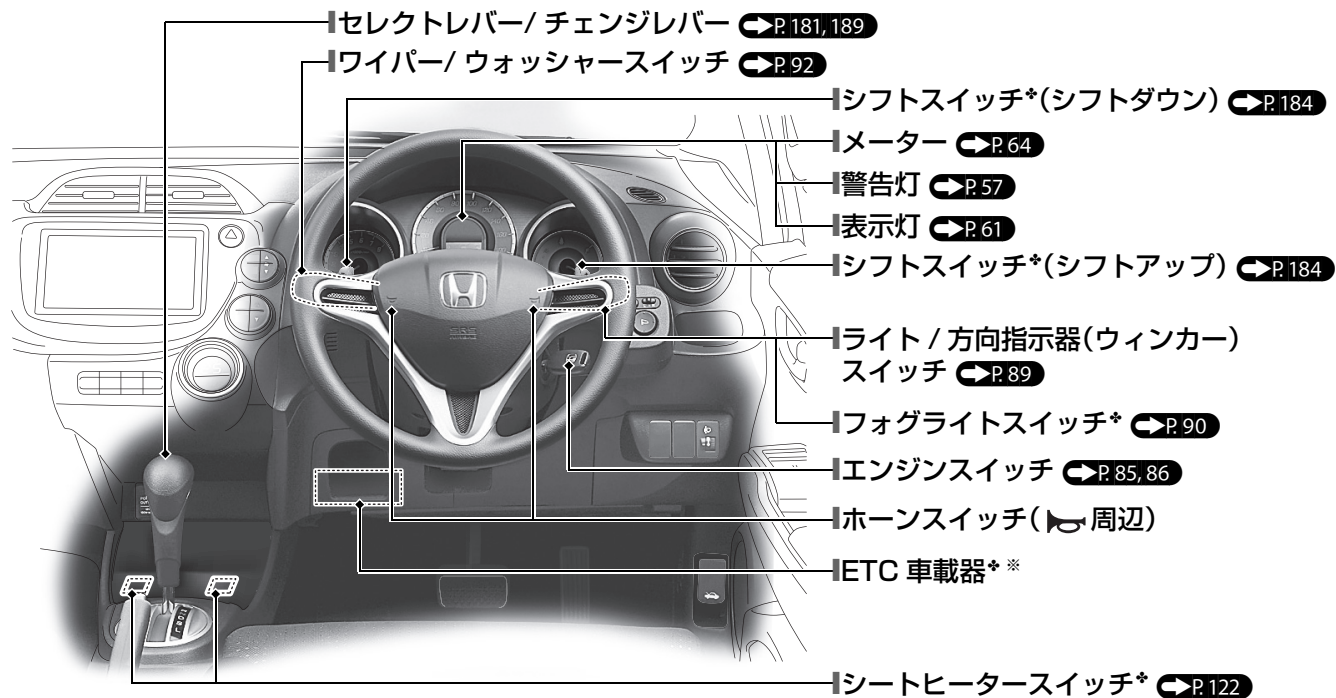

※：別冊「ETC 車載器」を参照してください。

この「\*」はタイプやオプションなどにより、装備が異なる場合に付きます。

# ビジュアル目次

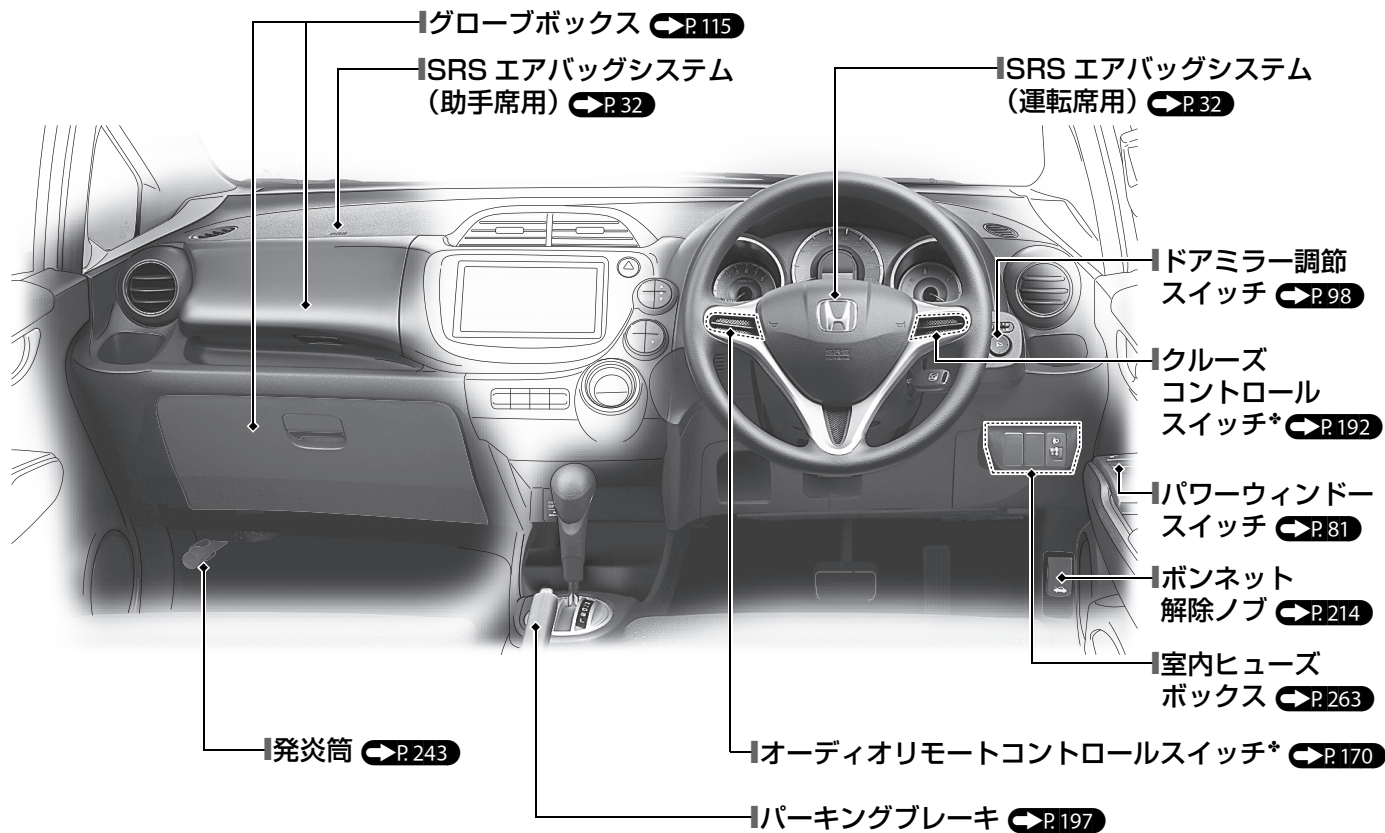

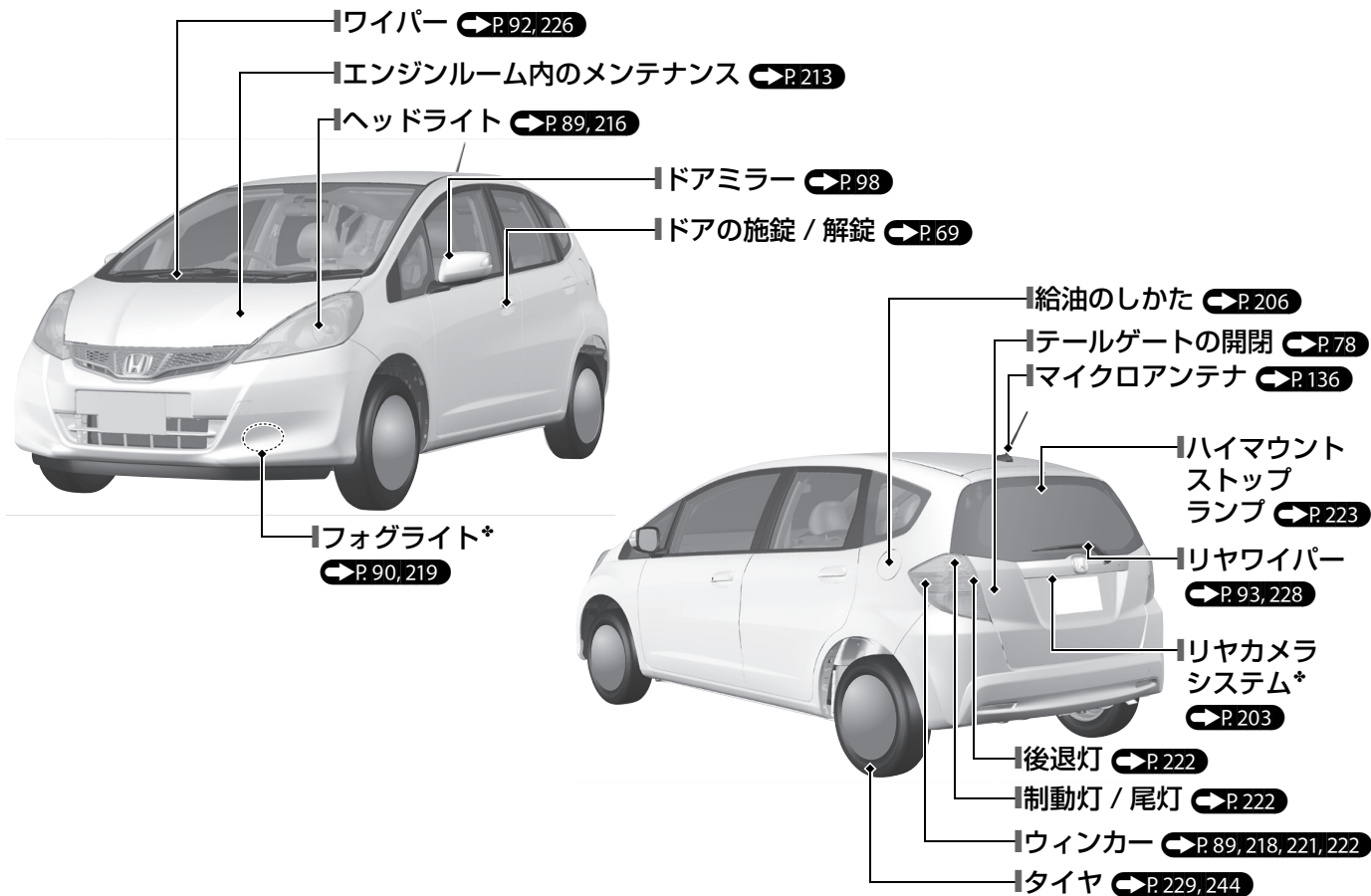

この「\*」はタイプやオプションなどにより、装備が異なる場合に付きます。

# ビジュアル目次

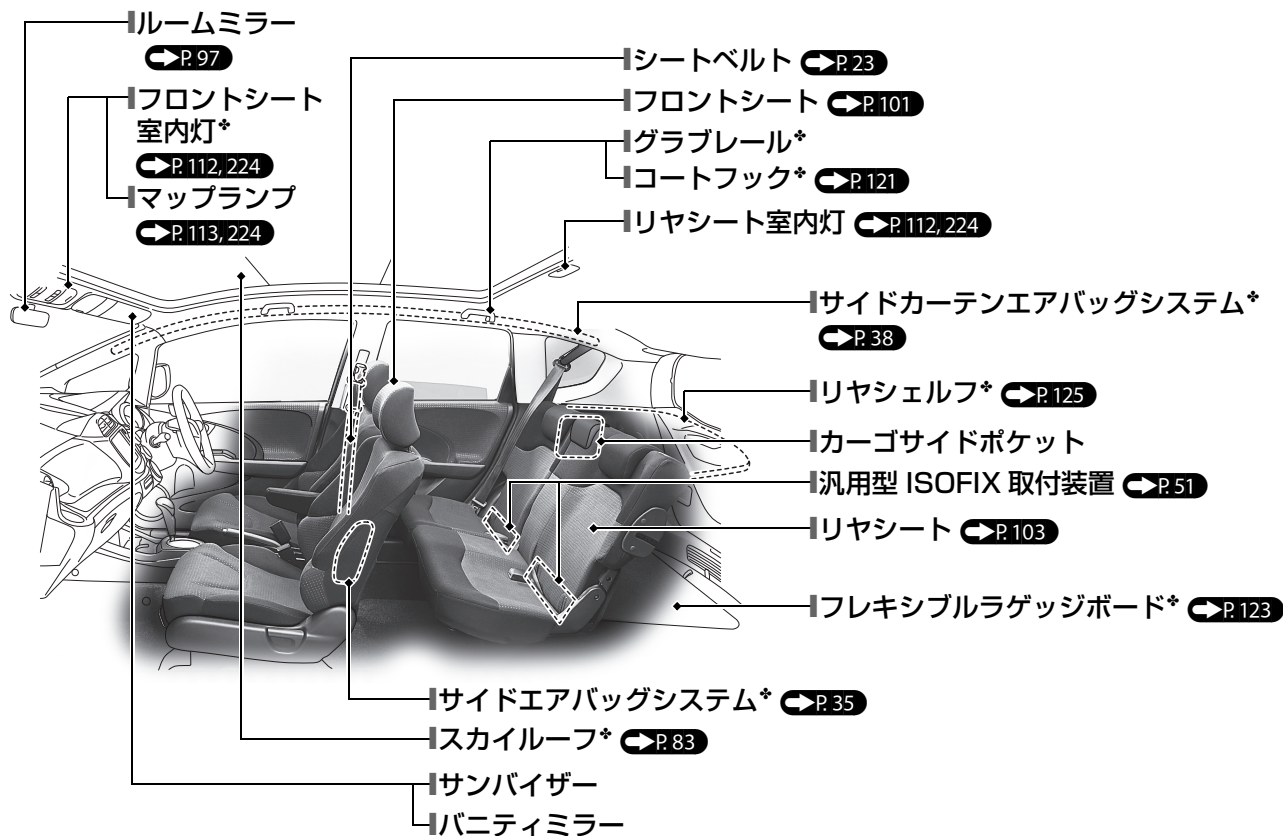

# 安全なドライブ

▶P.20

## 運転を始める前の確認

▶P.21

- 運転前にフロントシートの位置、ヘッドレスト、ハンドルの位置、ミラー類の角度を調節します。



- 正しい運転姿勢でシートベルトを着用してください。
- 同乗者にも必ずシートベルトを着用させます。
- 妊娠中のかたは腹部を圧迫しないようにシートベルトを着用してください。

## シートベルト

▶P.23

## 排気ガスについて

▶P.55

- 車の排気ガスには有害な一酸化炭素が含まれているため、ガレージなどの密閉された場所ではエンジンをかけないでください。

## お子さまの安全

▶P.43

- シートベルトを正しく着用できない小さなお子さまを乗せるときは、チャイルドシートをお使いください。お子さまの安全のために、チャイルドシートはリヤシートに取り付けてください。

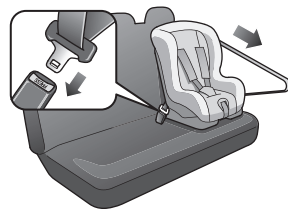

## エアバッグ

▶P.32

- 万一の衝突の際に、乗員への衝撃を緩和するために、エアバッグが装備されています。

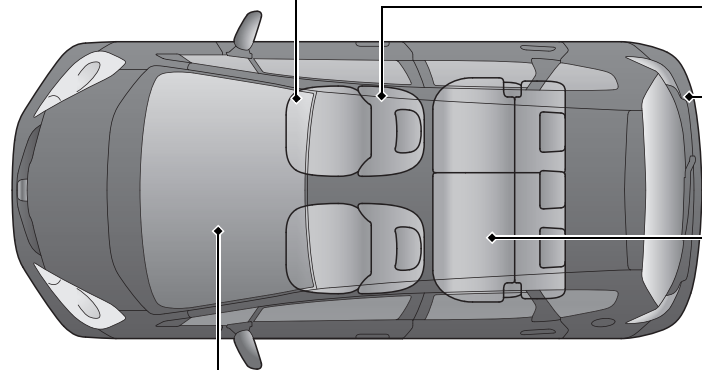

# 計器の見かた ▶ P.56

警告灯 ▶ P.57

表示灯 ▶ P.61







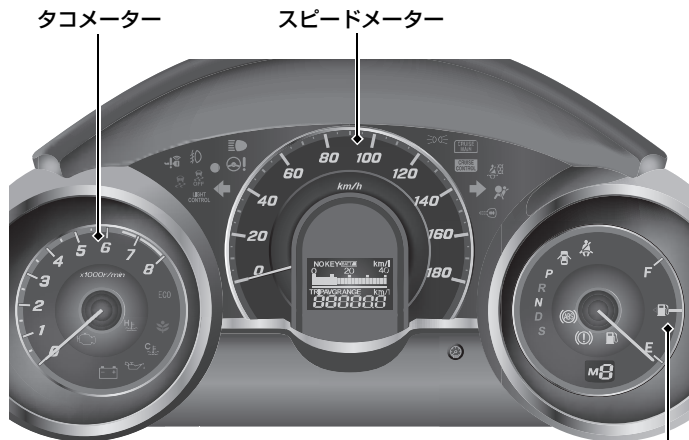







メーター ▶ P.64

警告灯 / 表示灯

-  ハイビーム表示灯
-  フォグライト点灯表示灯\*
-  EPS 警告灯
-  セキュリアラームシステム作動表示灯\*
-  Honda スマートキーシステム警告灯\*
-  VSA OFF 警告灯\*
-  VSA 警告灯\*
-  オートライトコントロール警告灯\*
-  ECO(エコ)表示灯\*
-  ECON 表示灯\*
-  PGM-FI 警告灯
-  高水温警告灯
-  低水温表示灯
-  油圧警告灯
-  充電警告灯



警告灯 / 表示灯

-  方向指示器表示灯
-  ライト点灯表示灯
-  クルーズメイン表示灯\*
-  クルーズコントロール表示灯\*
-  サイドエアバッグ自動停止表示灯\*
-  エアバッグシステム警告灯
-  イモビライザーシステム表示灯
-  シートベルト非着用警告灯
-  ドア/テールゲート開閉警告灯
-  セレクトポジション表示灯(トランスミッション警告灯)\*
-  ABS 警告灯
-  燃料残量警告灯
-  ブレーキ警告灯
-  シフトインジケーター/M(7速マニュアルシフトモード)表示灯\*
-  Honda スマートキー電池消耗警告灯\*

燃料計



# 各部の操作 ▶ P.67

## 時刻を合わせる ▶ P.68

バックモニター+AM/FM チューナー付  
CD プレーヤー 装備車



## ウィンカー ▶ P.89

方向指示器(ウィンカー)スイッチ

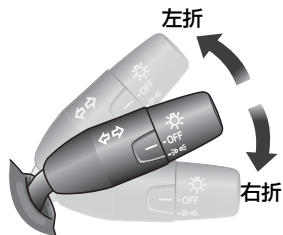

## ライト ▶ P.89

ライトスイッチ



## ワイパー ▶ P.92

ワイパー/ウォッシャースイッチ

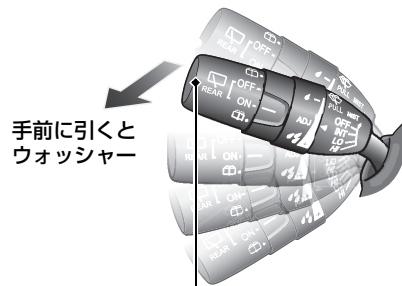

- OFF 停止
- INT 間欠(雨量が少ないとき)
- LO 低速(普通の雨量のとき)
- HI 高速(雨量の多いとき)

## ドアミラー P.98

- エンジンスイッチが **II** のとき、ドアミラーの格納\* または角度の調節ができます。

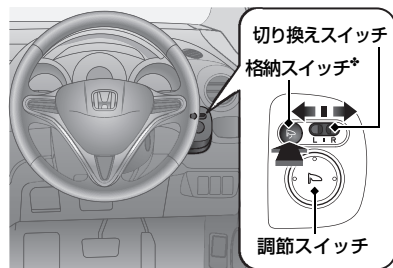

## パワーウィンドー P.81

- エンジンスイッチが **II** のとき、ウィンドーの開閉ができます。

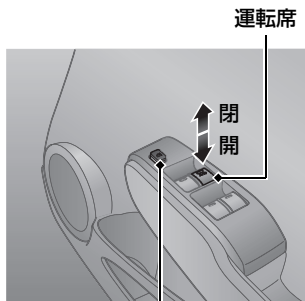

パワーウィンドーロックボタン

- ON 運転席以外のウィンドーが非作動
- OFF 全てのウィンドーが作動

## ハンドル位置の調節\* P.96

- ハンドル位置調節レバーを引き上げ、ハンドルの位置を調節します。

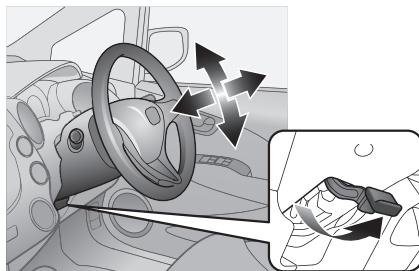

## テールゲート P.78

- テールゲートは、ハンドルを引き上げて開きます。

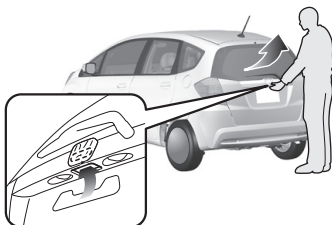

# エアコン P.126

## オートエアコン装備車

- **AUTO** を押すと、オートエアコンが作動します。
- **ON/OFF** を押すと、止まります。
- 前面ガラスの曇りを取るには、 を押します。

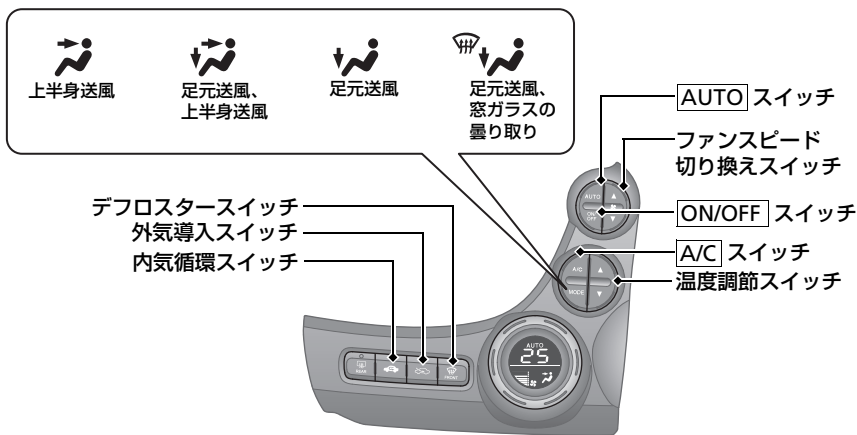

## マニュアルエアコン装備車

- ファンスピード切り換えダイヤルで風量を調節します。
- モード切り換えダイヤルで吹き出し口を選びます。
- 温度調節ダイヤルで吹き出し風の温度を調節します。
- ファンスピード切り換えダイヤルを OFF にすると、止まります。
- 前面ガラスの曇りを取るには、モード切り換えダイヤルを  にします。

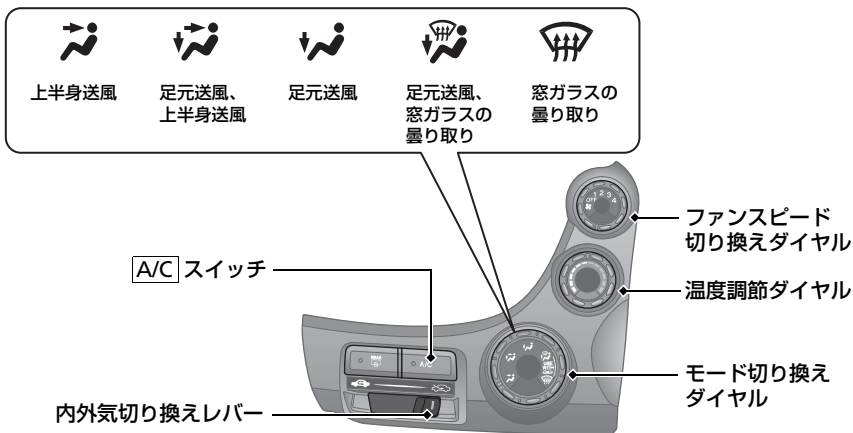

この「❖」はタイプやオプションなどにより、装備が異なる場合に付きます。

# オーディオ\* ▶ P.134

バックモニター+AM/FM チューナー付

CD プレーヤー\* ▶ P.137

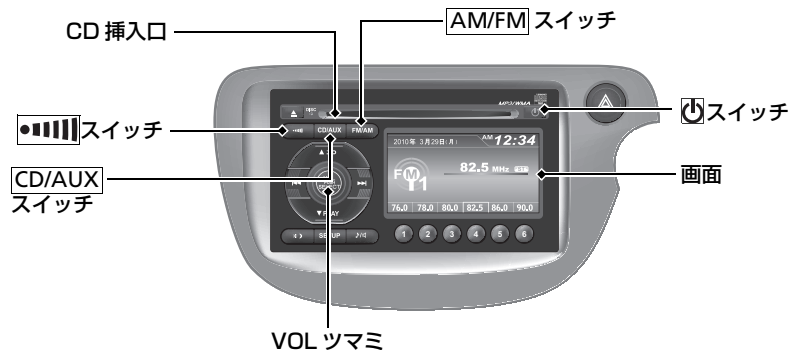

# オーディオリモートコントロール スイッチ\* ▶ P.170

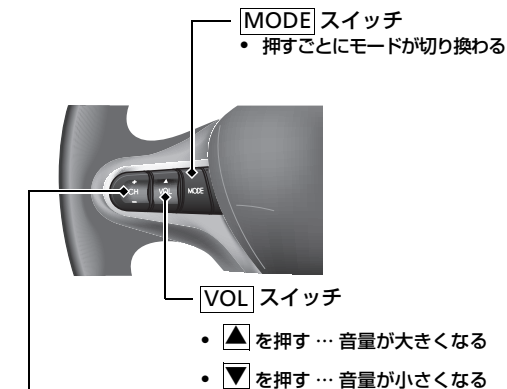

CH スイッチ

• ラジオ使用時：チャンネルの切り換え

＋、－を長く押す …… 自動選局になり放送局を受信すると止まります。

• CD/USB デバイス /iPod/HDD/DVD 使用時：

＋を押す …… スキップ

－を押す …… リプレイ

＋、－を長く押す ……MP3/WMA の場合、フォルダーの選択ができます。

# 運転 P.172

## マニュアル車 P.189

## オートマチック車 P.181

- セレクトレバーを **P** に入れ、ブレーキを踏みながらエンジンを始動します。

### セレクトレバー

#### セレクトレバーの操作

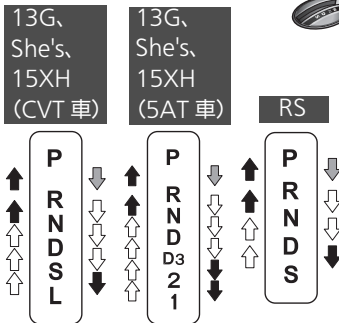

↓ ブレーキペダルを右足で踏み、ボタンを押して操作

↓ ↑ ボタンを押して操作

↓ ↑ ボタンを押さずそのまま操作

**P** パーキング  
駐車またはエンジンの始動

**R** リバース  
車を後退

**N** ニュートラル  
アイドリング状態

**D** ドライブ  
・通常走行  
・一時的に7速マニュアルシフトモード\* にするとき

**S** ドライブ(S)\*  
・上り坂や下り坂を走行するとき  
・7速マニュアルシフトモード\* にするとき

**D3** ドライブ(D3)\*  
上り坂や下り坂を走行するとき  
(1速～3速まで自動変速)

**L** ロー\*  
強いエンジンブレーキが必要なとき

**2** セカンド\*  
2速固定

**1** ロー\*  
1速固定

M表示灯

シフトインジケータ

−シフトスイッチ (シフトダウン)    +シフトスイッチ (シフトアップ)

7速マニュアルシフトモード\*  
●ハンドルから手を放さずシフトスイッチを引いて、自在にシフト操作ができます。  
セレクトレバーが **S** のとき  
●ハンドルにあるシフトスイッチを引くと、7速マニュアルシフトモードになります。**M** (7速マニュアルシフトモード)表示灯が点灯し、シフトインジケータにギヤ位置が表示されます。  
セレクトレバーが **D** のとき  
●ハンドルにあるシフトスイッチを引くと、一時的に7速マニュアルシフトモードになります。シフトインジケータにギヤ位置が表示されます。

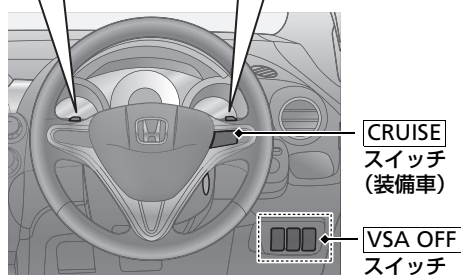

エンジンスイッチ





Honda  
スマートキー  
システム装備車

この「\*」はタイプやオプションなどにより、装備が異なる場合に付きます。

## VSA OFF スイッチ\*

➡P.196

- VSA とは、急激な車両の挙動変化を抑制しようとする装置です。
- エンジンを始動すると自動的に VSA は ON になります。
- VSA を停止(OFF) 状態にするには、を「ピッ」とブザーが鳴るまで押します。再度、使用(ON)するにはを「ピッ」とブザーが鳴るまで押します。

## CRUISE スイッチ\*

➡P.192

- クルーズコントロールは、高速道路などを定速で運転するとき、アクセルペダルを踏まなくても車速を一定に保つ装置です。
- クルーズコントロールを使用しないときは、安全のために **CRUISE** を押して OFF にしてください。

## ガソリンを入れる

指定燃料：無鉛レギュラーガソリン  
タンク容量：42 リットル

- 1 運転席のノブで解錠する。

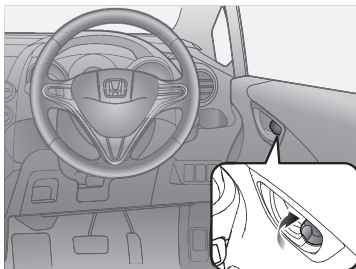

- 2 フューエルリッドの右端を「カチッ」と音がするまで押して、リッドを浮かせる。
- 3 ツマミをゆっくり回してキャップを開ける。
- 4 キャップをホルダーにかける。

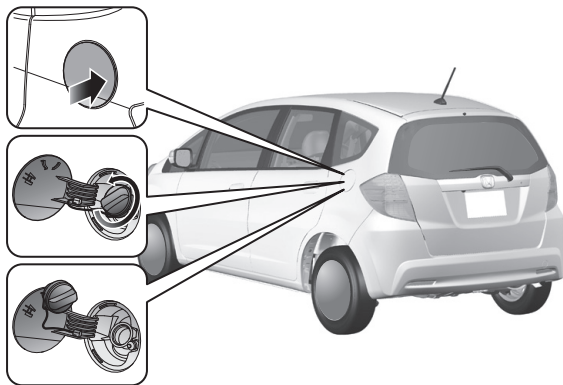

# メンテナンス

➡P.210

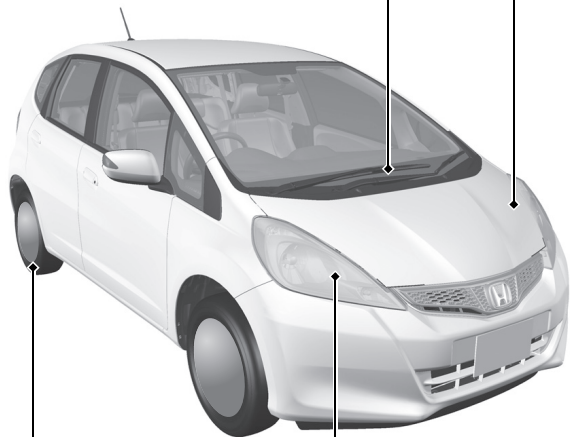

## ワイパーブレード

➡P.226

- 拭きムラがある場合は、ワイパーブレードラバーを交換します。

## ボンネット

➡P.213, 215, 258

- 冷却水、ウォッシャー液の補給を行います。
- バッテリーを点検します。

- 1 運転席足元のボンネット解除ノブを引く。

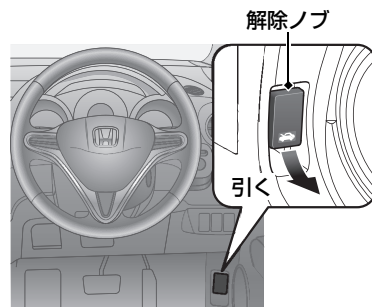

- 2 レバーを上げボンネットを開ける。



## タイヤ

➡P.229

- タイヤ、ホイールを点検します。
- 降雪地域では、スノータイヤ、タイヤチェーンが必要です。

## ライト

➡P.216

- ヘッドライト、テールライト電球などの点検または交換を行います。
- 電球の交換については、「メンテナンス」を参照してください。
- ヒューズの交換については、「万一の場合には」を参照してください。

この「✦」はタイプやオプションなどにより、装備が異なる場合に付きます。

# 万一の場合には

➡P.242

## パンクした

➡P.244

- 安全な場所に停車し、パンク修理キットで  
応急修理します。



## 警告灯が点灯した

➡P.259

- 詳細を確認し、取扱説明書にしたがって  
ください。

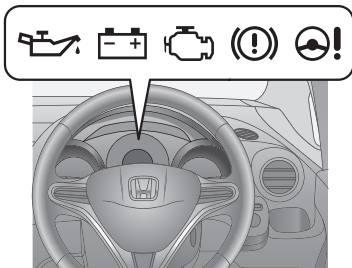

## エンジンが始動しない

➡P.253

- バッテリーあがり考えられます。救援車  
のバッテリーを利用してエンジンを始動し  
ます。

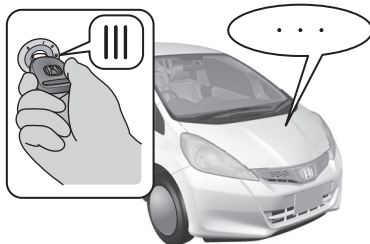

## ヒューズが切れた

➡P.262

- 運転席のハンドル右側のカバーの奥とエン  
ジンルーム内にヒューズボックスがありま  
す。切れているヒューズを取り換えます。

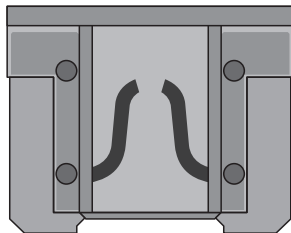

## オーバーヒートした

➡P.258

- 安全な場所に停車し、蒸気が出ていなか  
ればボンネットを開けてください。



## けん引してもらいたい

➡P.267

- 必ず専門業者に依頼してください。やむを  
えず4輪を接地したままけん引される場合  
は、取扱説明書にしたがってください。





# こんなときは

**Q** キーが **0** から **1** に回らない

**A** ・ハンドルがロックされていませんか？  
ハンドルを左右に回しながら、キーを回してください。Honda スマートキー\* を使用しているときは、エンジンスイッチノブを回してください。



**Q** キーが **1** から **0** に回らない  
(キーが抜けない)

**A** ・セレクトレバーが **P** 以外の位置になっていませんか？



**Q** ブレーキペダルを踏んだら  
ガタガタと振動した

**A** ・ブレーキペダルを踏んだとき、ペダルが小刻みに動くことがあります。  
これは ABS が作動しているときの現象で異常ではありません。  
そのまま、ブレーキペダルを強く踏み続けてください。

**Q** 後席ドアが車内から開けられない

**A** ・チャイルドプルーフが施錠の位置になっていませんか？  
後席ドアを外から開け、チャイルドプルーフのツマミを解錠の位置にしてください。

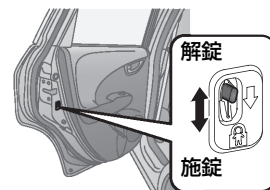

**Q** キーレスエントリーでドアを解錠したはずなのに施錠されている

**A**

- キーレスエントリー、Honda スマートキー\*で解錠してから、約 30 秒以内にドア、テールゲートを開けなかった場合は、自動的に再度施錠されます。



**Q** 運転席ドアを開けるとブザーが鳴る

**A**

- 「ピピピピ」と鳴るときはキーをエンジンスイッチに差し込んでいませんか？ Honda スマートキー\*を使用しているときは、エンジンスイッチノブを **0** (プッシュオフ)以外にしていますか？
- 「ピー」と鳴るときはライトを消し忘れていませんか？



**Q** 走行するとブザーが鳴る

**A**

- 運転席シートベルトを着用していますか？
- パーキングブレーキを完全に戻していますか？

**Q** 走行中にブレーキを踏むと金属的な摩擦音がる

**A**

- ブレーキパッドが摩耗して使用限界になっているおそれがあります。Honda 販売店で点検を受けてください。

**Q** レギュラーガソリン仕様車にプレミアム(ハイオク)ガソリンを使用しても大丈夫ですか？

**A**

- プレミアムガソリンをお使いになることもできますが、この場合、本来のエンジン性能が大きく変わることはありません。

## 安全に関する表示

「運転者や他の人が傷害を受ける可能性のあること」を回避方法と共に、下記の表示で記載しています。これらは重要ですので、しっかりお読みください。



**危険**

指示にしたがわないと、死亡または重大な傷害に至るもの



**警告**

指示にしたがわないと、死亡または重大な傷害に至る可能性があるもの



**注意**

指示にしたがわないと、傷害を受ける可能性があるもの

## その他の表示

下記の表示を使って記載しています。

### アドバイス

お車が故障や破損することを防ぐためのアドバイスや、環境への配慮のために守っていただきたいこと。

## サービス診断記録装置について

この車には、システムを制御するためのコンピューターが搭載されており、次の内容をデータとして記録します。

- エアバッグシステムの故障診断情報
- エアバッグの作動に関する情報
- 動力伝達機構の状態
- 運転状態

Honda および Honda が委託した第三者は、記録されたデータを技術的な診断や Honda の車両の研究開発のために、取得、利用することがあります。

なお、会話等の音声や映像は記録されません。

## データの開示について

---

Honda およびHondaが委託した第三者は、取得したデータを以下の場合を除き、第三者へ開示、提供することはありません。

- お車の所有者または使用者の同意がある場合
- 裁判所命令等、法的強制力のある要請に基づく場合
- 統計的な処理を行う等、使用者や車が特定できないように加工したデータを、研究機関等に提供する場合

## 安全なドライブ P.20

安全なドライブのために 21 シートベルト 23 エアバッグ 32 お子さまの安全 43  
排気ガスの危険性 55

## 計器の見かた P.56

警告灯と表示灯 57      メーターとインフォメーションディスプレイ 64

## 各部の操作 P.67

時刻の設定 68      ドアロック 69      テールゲート 78      セキュリティシステム 79  
ウィンドー 81      スカイルーフ 83      ハンドルまわりのスイッチ 85      ミラー類 97  
シート 101      室内灯 / 室内装備品 112      エアコン 126

## オーディオ P.134

オーディオ装置 135      バックモニター+AM/FM チューナー付 CD プレーヤー 137  
オーディオリモートコントロールスイッチ 170

## 運転 P.172

運転の前に 173      運転 175      ブレーキ 197      駐停車 201  
リヤカメラシステム 203      給油 206      アクセサリーと改造 209

## メンテナンス P.210

メンテナンスの前に 211      エンジンルーム内 213      電球 216      ワイパー 226  
タイヤ 229      キーレスエントリー/Honda スマートキー 233      エアコンのお手入れ 235  
清掃 237

## 万ーの場合には P.242

工具、発炎筒 243      パンク 244      ジャッキ 251      エンジンが始動しない 253  
ジャンプスタート 255      セレクトレバーが動かない 257      オーバーヒート 258  
警告灯が点灯 / 点滅した 259      ヒューズ 262      けん引 267  
フューエルリッドが解錠できない 270      テールゲートが開かない 271

## 資料 P.273

仕様：13G 274      仕様：She's 276      仕様：15XH 277      仕様：RS 278

安全なドライブ P.20

計器の見かた P.56

各部の操作 P.67

オーディオ P.134

運転 P.172

メンテナンス P.210

万ーの場合には P.242

資料 P.273

索引 P.280

# 安全なドライブ

この章には、安全運転のために必要な重要情報が記載されています。  
運転を始める前によくお読みいただき、運転者と同乗者の安全を確保してください。

|                    |    |            |    |
|--------------------|----|------------|----|
| 安全なドライブのために        | 21 | お子さまの安全    | 43 |
| シートベルト             |    | 乳幼児の安全     | 44 |
| シートベルトについて         | 23 | 大きなお子さまの安全 | 53 |
| シートベルトの着用          | 25 | 排気ガスの危険性   |    |
| シートベルトの点検          | 31 | 一酸化炭素について  | 55 |
| エアバッグ              |    |            |    |
| エアバッグの種類           | 32 |            |    |
| SRS エアバッグ          | 32 |            |    |
| サイドエアバッグ*          | 35 |            |    |
| サイドカーテンエアバッグ*      | 38 |            |    |
| エアバッグシステム警告灯 / 表示灯 | 40 |            |    |
| エアバッグのお手入れ         | 42 |            |    |

\*：タイプやオプションなどにより、装備が異なります。

## 安全のための確認事項

安全なドライブのために、走行前に下記の項目を確認してください。

- ドア、テールゲートは完全に閉まっているか？
  - ▶すべてのドア、テールゲートが完全に閉まり、正しく施錠されていることを確認してください。
    - ❏ **車内での施錠 / 解錠** P.76
- 運転しやすい姿勢にシート位置を調節しているか？
  - ▶正しい運転姿勢がとれるよう、シート位置やヘッドレストの調節をしてください。
    - ❏ **フロントシート** P.101
- 同乗者のシートも、安全が保たれるよう調節しているか？
  - ▶ダッシュボードからできるだけ離れた位置までシートを下げてください。
    - ❏ **フロントシート** P.101
- 乗員全員が正しくシートベルトを着用しているか？
  - ▶運転者と乗員全員が正しくシートベルトを着用していることを確認してください。
    - ❏ **シートベルトの着用** P.25
- エアバッグシステム警告灯などが点灯していないか？
  - ▶エアバッグに関する説明をあらかじめお読みいただき、シートの位置などを調節してください。
    - ❏ **エアバッグ** P.32
- お子さまの安全を守るために、チャイルドシートやシートベルトを着用しているか？
  - ▶お子さまが同乗する場合は、お子さまの年齢や身長・体重に応じてチャイルドシートやシートベルトなどで安全を確保するようにしてください。
    - ❏ **お子さまの安全** P.43

### ❏安全のための確認事項

**ドア / テールゲート開閉警告灯が点灯している場合は、完全に閉まっていないドア、テールゲートがあります。**

ドア、テールゲートをもう一度正しく閉め直してください。「ドア / テールゲート開閉警告灯」は消灯し、正常な状態に戻ります。

❏ **ドア / テールゲート開閉警告灯** P.59

- 坂道で駐車するときは、パーキングブレーキをかけ、セレクトレバーを **P** またはチェンジレバーを上り坂の場合 **1**、下り坂と平地の場合 **R** にしているか？

▶ さらにタイヤに輪止めをすると効果があります。

📖 シフト操作 P.181, 185, 187, 189



## シートベルトについて

シートベルトは、シートに体を固定することで安全を確保するための安全装置です。

### ■三点式シートベルト

体の動きに合わせて伸縮し、強い衝撃を受けるとベルトが自動的にロックします。

すべての席に三点式シートベルトが装備されています。

### ■シートベルトの着用

- 運転者は正しい運転姿勢で、シートベルトを必ず着用
- 同乗者にも必ずシートベルトを着用
- シートベルトを正しく着用できない小さなお子さまを乗せるときは、必ずチャイルドシートを使用
- 1本のシートベルトを2人以上で使用しない
- ベルトにはクリップや洗たくばさみなどでたるみをつけない

### ※シートベルトについて



#### 警告

**シートベルトは乗員全員が必ず正しく着用する。**

シートベルトを正しく着用しないと、エアバッグが装備されていても、衝突したときに重大な傷害を受けたり、最悪の場合死亡につながるおそれがあります。

**乗車中は正しい姿勢を保つ。**

正しい姿勢ですわらないと、衝突したときに傷害を受ける危険性が高くなります。

リヤシートの外側2座席にチャイルドシートを取り付けて、使用してください。

シートベルトを着用した状態で事故にあったときは、Honda 販売店で点検を受け、ベルトが破損していたり、正しく作動しない場合は、ベルトを交換してください。

## ■シートベルトリマインダー

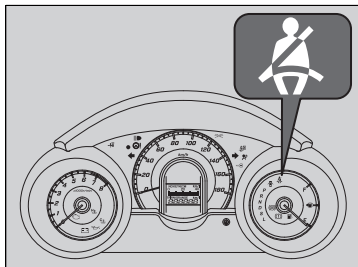

エンジンスイッチを **II** にしたときや走行したとき、運転席のシートベルトを着用するまでシートベルトリマインダーが作動し、ブザーと警告灯でお知らせします。

## ■シートベルトプリテンショナー

安全性をより高めるために、フロントシートにはシートベルトプリテンショナーを装備しています。

シートベルトプリテンショナーは、一定以上の前方向や側面\*からの衝撃を受けると自動的にシートベルトを引き込み、拘束効果を高めるための装置です。



## ※シートベルトリマインダー

- 運転席シートベルトを着用せずに走行した場合、停車するとブザーは止まります。また、走行している場合でも一定時間を超えるとブザーは止まります。

## オートマチック車

- セレクトレバーを **R** に入れたときは後退位置警報装置のチャイムが鳴るため、シートベルト非着用の警告ブザーは鳴りません。

## ※シートベルトプリテンショナー

### ⚠ 注意

**シートベルト引き込み装置の取り外し、分解などはしない。**  
誤作動や故障の原因となります。

シートベルトプリテンショナーは、一度作動すると使用できません。

衝突によりシートベルトプリテンショナーが作動するとエアバッグシステム警告灯が点灯します。

衝突したときは、Honda販売店で点検を受け、作動済みの場合は交換してください。

SRS エアバッグとシートベルトプリテンショナーはかならずしも同時に作動しません。

## シートベルトの着用

### ■ 三点式シートベルト

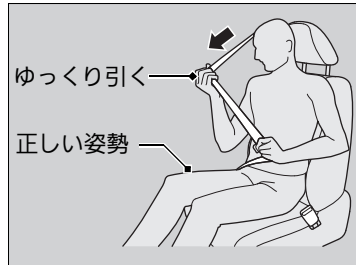

1. 正しい姿勢でシートにすわる。
2. シートベルトをゆっくり引き出す。



3. タングプレートをバックルに差し込む。  
▶このとき、ベルトにねじれや引っかかりがないように注意します。

### ☒ シートベルトの着用

#### ⚠ 注意

**肩ベルトは腕の下に通したり、首の後ろに回さない。**

シートベルトを正しく着用しないと、本来の機能を果たさず衝突時などに、けがをするおそれがあります。

ベルトが肩に十分かかるよう、ショルダーアンカーの高さを調節してください。

ベルトがくび、あご、顔などに当たる場合は、ショルダーアンカーの高さを調節します。

☒ ショルダーアンカーの高さ調節 P.27

シートベルトを外すには、バックルの赤色の **PRESS** を押してください。

そのとき、ベルトが完全に収納されるようベルトに手を添えてください。

シートベルトを十分に機能させるため、バックルおよび自動巻き取り装置の内部に異物を入れないようにしてください。

シートベルトの分解、改造はしないでください。正常に作動しないおそれがあります。



4. ベルトを、腰骨のできるだけ低い位置にかかると合わせる。
5. ベルトを引っ張り、バックルが固定されていることを確認する。

#### ※シートベルトの着用

リヤシートのショルダーアンカー部のガイドを引っばるなどして、シートベルト引き出し方向以外に強い力をかけないでください。ガイドが変形することがあります。

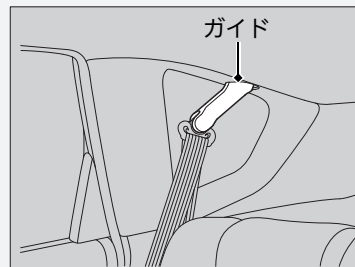

リヤシートのシートベルトのバックルをゴムバンドから外さないでください。シートアレンジなどのときにバックルがシートクッションの下に落ちることがあります。

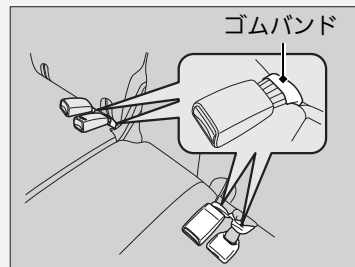

## ■ ショルダーアンカーの高さ調節

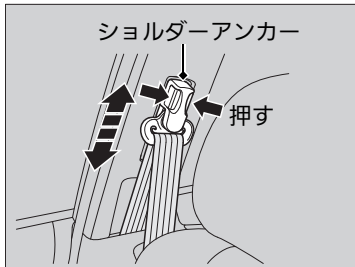

フロントシートのシートベルトは、座高に合わせて、ショルダーアンカーの高さを調節してください。

1. ショルダーアンカーの解除ボタンを押しながら、アンカーを上下に動かす。
2. ちょうどよい高さで解除ボタンを離し、ショルダーアンカーを固定する。

## ※ ショルダーアンカーの高さ調節



**注意**

**調節後は、ショルダーアンカーが確実に固定されているか確認する。**

安全性を高めるため、肩ベルトが肩から胸にかかっていることを確認してください。

ベルトが首に当たるときは、下げて調節してください。

## ■ 分離収納式シートベルト

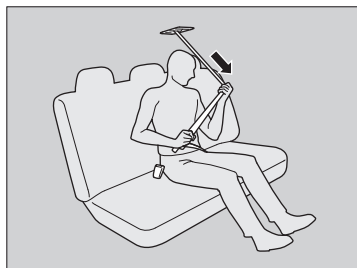
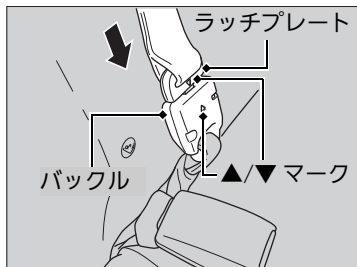
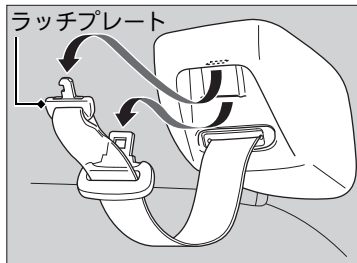

1. 天井の固定部からシートベルトのラッチプレートを外す。

2. ラッチプレートを引き出し、▲ マークがついているバックルに差し込む。

▶ ラッチプレートの ▲ マークとバックルの ▼ マークを合わせて差し込みます。

3. 正しい姿勢でシートにすわる。

4. タングプレートを掴み、ゆっくり引き出す。

## ☒ 分離収納式シートベルト

シートベルトを分離・収納するときは、タングプレートを ▲ マークがついているバックルの溝に差し込み、ラッチプレートを外してください。

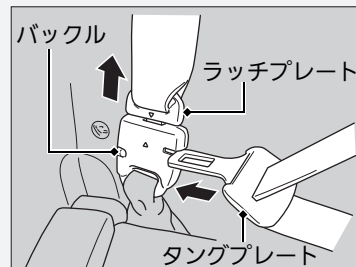

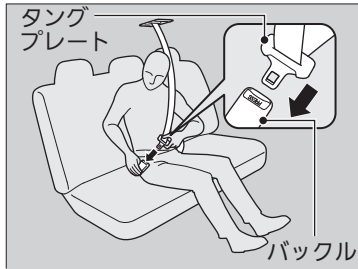

5. タングプレートをバックルに差し込む。  
▶このとき、ベルトにねじれや引っかかりがないように注意します。

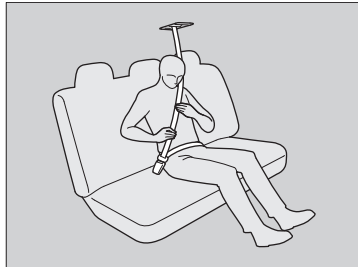

6. ベルトを腰骨のできるだけ低い位置にかかると合わせる。
7. ベルトを引っ張り、バックルが固定されていることを確認する。

## ■ 妊娠中のかたのシートベルト着用のしかた

妊娠中のかたが運転または同乗するときは、ご自身と赤ちゃんを守るために、常に三点式シートベルトを着用してください。

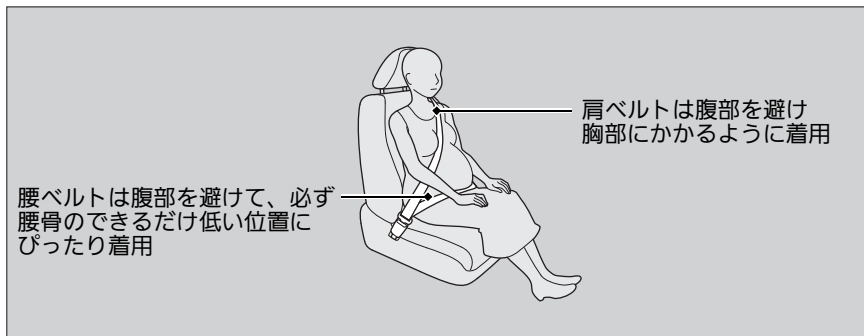

## ※ 妊娠中のかたのシートベルト着用のしかた

### ⚠ 注意

**妊娠中のシートベルト着用は、医師に確認する。**

万一のとき、腹部、胸部、肩部などに圧迫を受けることがあります。

妊娠中のかたは以下の点に注意してください。万一の衝突時にフロントエアバッグによって、ご自身と赤ちゃんが傷害を受ける危険性が軽減されます。

- 運転するときは上体を起こして、運転に支障のない範囲でシートをなるべく後ろに下げる
- 助手席にすわる場合も、シートはできるだけ後ろに下げる



## シートベルトの点検

シートベルトを安全にお使いいただくために、定期的な点検を行ってください。点検の確認ポイントは下記のとおりです。

- すべてのベルトをいっぱいまで引き出し、ほつれ、破れ、焼けこげ、すり切れがないか？
- バックルが確実に固定されるか？
- ベルトがスムーズに巻き取られるか？

### ☒ シートベルトの点検

**ベルトがスムーズに巻き取られない場合、ベルトが汚れていないことを確認してください。**

ベルトが汚れているとスムーズに巻き取られない場合があります。まず、ベルトに汚れがないか確認してください。汚れを落とすと動きが元に戻ることがあります。

**ベルトが破損していたり、正しく作動しない場合は、ベルトを交換してください。**

## エアバッグの種類

エアバッグは、エンジンスイッチが **II** のときに車体が衝突による衝撃を受けると膨らみ、運転者および同乗者の受ける衝撃を緩和させます。

エアバッグには下記の種類があり、衝突の方向や条件などにより作動が異なります。

- **SRS エアバッグ**：フロントシートの前方向エアバッグ
- **サイドエアバッグ\***：フロントシートの横方向エアバッグ
- **サイドカーテンエアバッグ\***：窓側の天井部両側についてエアバッグ

## SRS エアバッグ

運転席と助手席についています。前方向からの衝突により、SRS エアバッグが膨らんで運転者と助手席の同乗者の頭と胸部への衝撃を緩和します。

**SRS**：サプリメンタルレストRAINTシステム(Supplemental Restraint System)の略で、シートベルトの補助拘束の意味。

### 格納場所

運転席側はハンドルの中央、助手席側はダッシュボードに SRS エアバッグが格納されています。どちらも「SRS AIRBAG」と表示されています。

### 作動のしくみ

SRS エアバッグが作動するのは、一定以上の衝撃で前方向から衝突したときです。このとき、センサーが衝突による急激な減速を検知し、コントロールユニットのはたらきにより運転席と助手席の SRS エアバッグが膨らみます。

### ※エアバッグの種類



**警告**

**エアバッグ装備車でもシートベルトは必ず使用する。**

エアバッグは、衝撃を緩和するためのシステムで、シートベルトの補助拘束具です。エアバッグシステム装備車であっても、必ず正しくシートベルトを着用してください。シートベルトを着用しないと、衝突時にエアバッグの効果が十分に発揮されず、重大な傷害や死亡などの危険性が高くなります。



**注意**

**エアバッグが膨らんだ直後は、構成部品に触れない。**

エアバッグの構成部品が熱くなっているため、やけどなどの思わぬけがをすることがあります。

エアバッグは非常に速い速度で膨らみます。エアバッグとの接触により、すり傷、やけど、打撲などを受けることがあります。

## SRS エアバッグの作動

### 作動時



前方向から衝突すると、シートベルトが乗員の下半身と胴体を拘束し、SRSエアバッグが頭と胸部を保護します。

運転者の視界を妨げたり、ハンドル操作の邪魔にならないように、SRSエアバッグは膨らんだあとすぐにしぼみます。

SRS エアバッグは、次のような場合に作動します。

- 20～30km/h以上の速度で、きわめて厚い固定されたコンクリートの壁に真正面から衝突したときと同等か、それ以上の衝撃を受けたとき
  - 車両の前方左右約30度以内の方向から強い衝撃を受けたとき
- 衝撃を吸収できるもの(車やガードレールのように変形するもの)に衝突した場合、作動するときの車速は高くなります。

次のような場合、車両下部に強い衝撃を受けたとき作動することがあります。

- 縁石や地面の突起物に衝突したとき
- 深い溝や穴に落ちたとき
- 高いところから落ちたとき

## ⚠ SRS エアバッグの作動

### ⚠ 警告

**インストルメントパネルに手をついたり頭や胸を近づけた状態で乗車しない。**

SRSエアバッグが膨らむ際、強い衝撃を受け重大な傷害を受けるおそれがあります。

### ⚠ 注意

**ハンドルやインストルメントパネル上面に、ステッカーを貼ったり、ものを置いたりしない。**

SRSエアバッグが正常に機能しなくなったり、エアバッグが膨らんだときに置いたものが飛んで運転者や同乗者がけがをする原因になります。

**エアバッグが膨らむときに、空中に粉が舞うことがあります。**

この粉は無害ですが、場合によっては一時的に不快感をおぼえることがあります。安全を確認後、ただちに車外に出てください。

次のような場合、SRS エアバッグが作動しないことがあります。

- 電柱、立ち木などへの衝突
- トラックなどへの潜り込み
- 部分的な衝突や斜め方向からの衝突

車体の部位によって衝撃の吸収度合いが異なりますので、損傷状態の大小とSRS エアバッグの作動は必ずしも一致しません。

シートベルトだけで乗員を保護できるような低い速度での衝突や次のような場合、乗員保護の効果がないので作動しません。

- 横方向からの衝突
- 後部からの衝突
- 横転または転覆

事故の状況、形態によっては、SRS エアバッグが作動することがあります。

※SRS エアバッグの作動



**注意**

**SRSエアバッグの分解、取り外しはしない。**  
不適切な取り扱いが故障や誤作動の原因となります。

車体が衝撃を十分に吸収できた場合、システムは作動しません。

## サイドエアバッグ\*

フロントシートの背もたれの外側にあるエアバッグです。側面からの衝突により、エアバッグが膨らみ、運転者と助手席の同乗者の胸部への衝撃を緩和します。

### 格納場所



運転席、助手席ともにシートの背もたれ外側に格納されています。  
どちらも「SIDE AIRBAG」と表示されています。

### 作動のしくみ

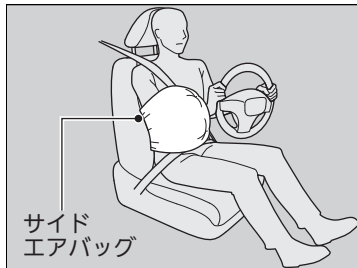

サイドエアバッグが作動するのは、約30km/h以上の速度で自車と同等の車が真横から衝突したときと同等か、それ以上の衝撃を受けたときです。運転席または助手席のサイドエアバッグが膨らみます。

車両側面に斜めから衝突された場合、サイドエアバッグが作動するときの車速は高くなります。

### ※サイドエアバッグ\*

#### ⚠ 注意

**ドアやその周辺にアクセサリなどを取り付けたり、ものを置いたりしない。**  
正常に作動しなかったり、作動時にこれらのもので飛ぶことがあります。

**サイドエアバッグ収納部に衝撃や無理な力を加えない。**

サイドエアバッグは衝撃を受けた側のみ作動します。

サイドエアバッグは側面からの衝突に対して作動するため、衝撃を受けた側のみ作動します。また、助手席側が衝撃を受けた場合は、助手席側に乗員がいないときでもサイドエアバッグが作動します。

サイドエアバッグは、シートベルトを着用し上体を起こしてシートに深く腰かけているときに保護効果を発揮します。

サイドエアバッグの保護効果を維持するために、シートベルトは正しく着用してください。

## ■作動条件

次のような場合、車両下部に強い衝撃を受けたとき作動することがあります。

- 縁石や地面の突起物に衝突したとき
- 深い溝や穴に落ちたとき
- 高いところから落ちたとき

次のような場合、サイドエアバッグが作動しないことがあります。

- 乗員付近以外の側面への衝突

サイドエアバッグは乗員の受ける衝撃の大きさによって作動するようになっていますので、車両の損傷状態の大小とサイドエアバッグの作動は必ずしも一致しません。

低い速度での衝突や次のような場合、乗員保護の効果がないので作動しません。

- 正面衝突
- 後部からの衝突
- 横転または転覆

事故の状況、形態によっては、サイドエアバッグが作動することがあります。

## ※サイドエアバッグ\*



### 注意

**ドアに寄りかからない。  
サイドエアバッグの格納部に手や顔を必要  
以上に近づけない。  
リヤシート同乗者は、フロントシートの背  
もたれを抱えない。**

サイドエアバッグが膨らむ際、強い衝撃を受け傷害を受けるおそれがあります。

**サイドエアバッグの分解、取り外しはしない。**

不適切な取り扱いが故障や誤作動の原因となります。

**エアバッグが膨らむときに、空中に粉が舞う  
ことがあります。**

この粉は無害ですが、場合によっては一時的に不快感をおぼえることがあります。安全を確認したら、ただちに車外に出てください。

**サイドエアバッグがシートカバーによって  
は、正常に機能できなくなります。**

フロントシートのシートカバー装着にあたっては Honda 販売店にご相談ください。

## サイドエアバッグ自動停止システム

助手席に乗ったお子さまなどを保護する目的で、以下のような状態ではサイドエアバッグ自動停止システムがはたらきます。

- 小さなお子さまや小柄な大人のかたがドアに寄りかかるなどで、サイドエアバッグが膨らむ付近に頭があるようなとき
- 助手席の同乗者がサイドエアバッグの作動範囲に入ったとき
- 大人のかたが前かがみになっていたり、寝そべてドアに寄りかかっているとき

こうした状態になるとセンサーが検知し、サイドエアバッグ自動停止表示灯が点灯します。

☒ サイドエアバッグ自動停止表示灯\* P.41

## サイドエアバッグ自動停止表示灯の点灯

サイドエアバッグ自動停止表示灯が点灯したら、同乗者に体を起こすように指示してください。また、小さなお子さまの場合は、リヤシートに乗せてください。

表示灯が消灯すると、サイドエアバッグは自動停止状態を解除し、通常の状態に戻ります。

## ☒ サイドエアバッグ\*

各センサーにより乗員の姿勢を検知して、サイドエアバッグの作動を制御します。

ドアにもたれるなどしないように注意してください。

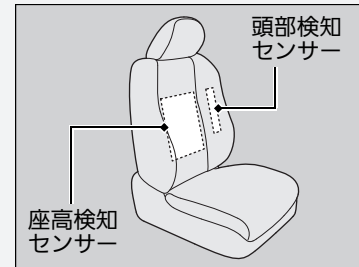

以下のような場合、センサーが正常に作動しないことがあります。

- シートの背もたれがぬれているとき
- 金属など電気を通すものが接しているとき
- シートにクッションなどを置いているとき
- ダウンジャケットなど厚い上着を着ているとき

## サイドカーテンエアバッグ\*

窓側の天井部にあるエアバッグです。側面からの衝突により、エアバッグが膨らみ、乗員の頭部への衝撃を緩和します。

### 格納場所

サイドカーテンエアバッグ収納部

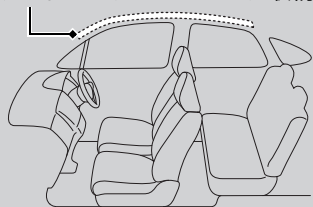

運転席側、助手席側ともに窓側の天井部に格納されています。

どちらも「SIDE CURTAIN AIRBAG」と表示されています。

### ※サイドカーテンエアバッグ\*

#### ⚠ 注意

**サイドカーテンエアバッグが正常に作動しなかったり、作動時にものが飛んだりすることがあるので、以下のことに注意する。**

- フロントガラス、ドアガラス、フロント、センター、リヤの各ピラーまわりにアクセサリなどを取り付けない
- グラブレールにものをかけない
- コートフックに重いものやとがったものをかけない

正常に作動しなかったり、作動時にこれらのものが飛ぶことがあります。

サイドカーテンエアバッグは衝撃を受けた側のみ作動します。

サイドカーテンエアバッグは側面からの衝突に対して作動するため、衝撃を受けた側のみ作動します。また、助手席側に衝撃を受けた場合は、助手席側に乗員がいないときでもサイドカーテンエアバッグが作動します。

サイドカーテンエアバッグは、シートベルトを着用し上体を起こしてシートに深く腰かけているときに保護効果を発揮します。

サイドカーテンエアバッグの保護効果を維持するために、シートベルトは正しく着用してください。



## ■ 作動のしくみ

### 作動時

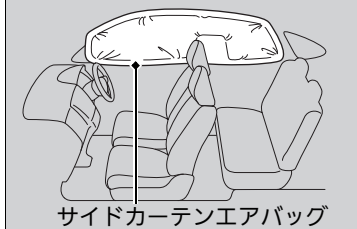

サイドカーテンエアバッグが作動するのは、一定以上の衝撃で側面方向から衝突したときです。運転席側または助手席側のサイドカーテンエアバッグが膨らみます。

### ■ 作動条件

サイドカーテンエアバッグの作動条件は、サイドエアバッグと同じ条件です。

☑ 作動条件 P.36

### ■ 前方向から衝突したときの作動

前方向からの衝突時、横方向に一定以上の力がかかると、SRS エアバッグが膨らんだあとに必要な側のサイドカーテンエアバッグが膨らみます。

## ☒ サイドカーテンエアバッグ\*

### ⚠ 注意

**サイドカーテンエアバッグ収納部に衝撃を加えない。**

収納部に傷が付いていたり、ひび割れがあるときは、Honda 販売店で交換してください。

**サイドカーテンエアバッグの分解、取り外しはしない。**

不適切な取り扱いが故障や誤作動の原因となります。

## エアバッグシステム警告灯 / 表示灯

エアバッグやシートベルトプリテンショナーの異常などを、警告灯や表示灯で知らせます。

### ■エアバッグシステム警告灯

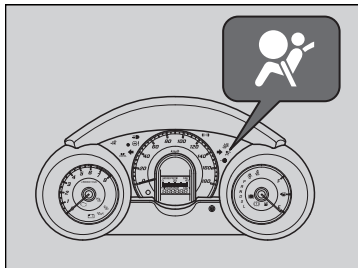

#### ■エンジンスイッチを [II] にしたとき

エンジンスイッチを [II] にすると、エアバッグシステム警告灯が数秒間点灯し、消灯すれば正常です。

#### ■異常が発生したとき

エアバッグシステムまたはプリテンショナーシステムに異常があるとき点灯します。

### ■エアバッグシステム警告灯 / 表示灯



#### エアバッグシステム警告灯を無視しない。

エアバッグシステム警告灯を無視すると、エアバッグシステム、プリテンショナーシステムが正しく機能せず、重大な傷害を受けたり死亡したりするおそれがあります。エアバッグシステム警告灯が点灯する場合は、ただちに Honda 販売店で点検を受けてください。

エアバッグシステム警告灯が点灯状態のときは、Honda 販売店で点検を受けてください。エンジンスイッチを [II] にしたときにエアバッグシステム警告灯が点灯しない場合も、エアバッグシステムまたはプリテンショナーシステムに異常がある可能性があります。ただちに Honda 販売店で点検を受けてください。

## ■ サイドエアバッグ自動停止表示灯\*

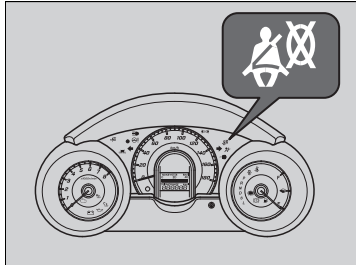

■ エンジンスイッチを **II** にしたとき  
 エンジンスイッチを **II** にすると、サイドエアバッグ自動停止表示灯が数秒間点灯し、消灯すれば正常です。

## ■ サイドエアバッグ自動停止システムの作動

サイドエアバッグの自動停止システムが作動して、助手席のサイドエアバッグシステムが停止状態になると、サイドエアバッグ自動停止表示灯が点灯します。

この表示灯が点灯していても、異常ではありません。

☑ サイドエアバッグ自動停止システム P.37

## ☑ サイドエアバッグ自動停止表示灯\*

以下の状態で点灯する場合、Honda 販売店で点検を受けてください。

- 走行中、助手席に誰も乗っていないとき
  - 正しい乗車姿勢をとっているとき
- エンジンスイッチを **II** にしても点灯しないとき、あるいは数秒経過しても消灯しないときも、Honda 販売店で点検を受けてください。

助手席の同乗者が正しい乗車姿勢をとっている状態で、サイドエアバッグ自動停止表示灯が点灯する場合は、下記の項目を確認してください。

- シートの背もたれがぬれていないか？
- 金属など電気を通すものが接していないか？
- シートにクッションなどを置いていないか？
- ダウンジャケットなど厚い上着を着ていないか？

原因となるものを取り除いても、サイドエアバッグ自動停止表示灯が点灯している場合は Honda 販売店で点検を受けてください。

## エアバッグのお手入れ

エアバッグシステムは、メンテナンスを必要とせず、部品交換の必要もありません。ただし、以下の場合は Honda 販売店で点検を受けてください。

### ■エアバッグが作動し、膨らんだとき

一度作動したエアバッグは、コントロールユニットやその他の関連部品とともに必ず交換する必要があります。

また、シートベルトプリテンショナーも同様に、一度作動した場合は新品と交換する必要があります。

## お子さまの安全を守るために

お子さまが乗車するときは、下記の注意点を確認し、お子さまの安全を確保してください。

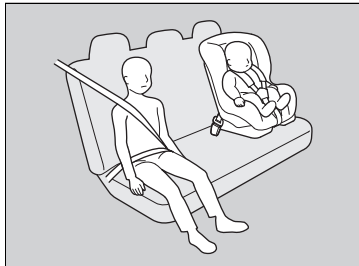

- お子さまはリヤシートに乗せる
  - ▶ お子さまを助手席に乗せると、不意の動作が気になったり、スイッチ類をいたずらしたりするなど運転の妨げになるおそれがあります。また、SRSエアバッグが膨らむ際、強い衝撃があるため危険です。
- お子さまにも必ずシートベルトを着用させる
  - ▶ お子さまを抱えたり、ひざの上に乗せないでください。衝突したときに支えることができず危険です。正しい着用方法でお子さまにもシートベルトをしてください。
- 乳幼児にはチャイルドシートを使用する
  - ▶ 乳幼児を乗せるときは、必ずチャイルドシートを使用します。
- 窓から手や顔、ものを出さない
  - ▶ 走行中や一時停止時などに、お子さまが窓から手や顔、ものなどを出さないように注意してください。思わぬ障害物により事故のおそれがあり危険です。
- ドア、ウィンドー、シートなどの操作は必ず大人が行う
  - ▶ 思わぬけがの原因となりますので、お子さまにはドア、ウィンドー、シートなどの操作をさせないでください。
- 車を離れるときは、お子さまを連れて出る
  - ▶ お子さまだけを車内に残さないでください。特に、炎天下の車内は高温になり危険です。また、お子さまのいたずらにより、車の発進、火災などの思わぬ事故につながるおそれがあります。

### ❖ お子さまの安全を守るために



**警告**  
チャイルドシートはリヤシートに設置する。  
助手席に設置するとSRSエアバッグが作動したときの衝撃で、重大な傷害を受けたり、死亡するおそれがあります。



シート前部のエアバッグで保護されたシートには、後向きの幼児拘束装置を使わないでください。

**お子さまを助手席に乗せないほうが良い理由は下記の通りです。**

- お子さまが助手席のシートに正しく乗車できないと、SRSエアバッグが膨らんだときに重大な傷害を負うおそれがある
- サイドエアバッグシステム装備車は、お子さまの体の一部がサイドエアバッグの作動範囲に入ると、サイドエアバッグが膨らんだときに重大な傷害を負うおそれがある

## 乳幼児の安全

### ■ 乳児のチャイルドシート

首のすわっていない乳児は、乳児用のチャイルドシートを正しく固定し、乗せてください。

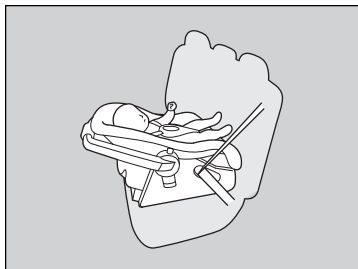

#### ■ 後ろ向きのチャイルドシートの設置場所

リヤシートに設置することができます。推奨するのは、助手席の真後ろの席への設置です。その場合、助手席には人を乗せず助手席のシートをできるだけ前に出してください。

### ※ 乳児のチャイルドシート



**警告**

**後ろ向きのチャイルドシートを前向きにして使わない。**

前向きにして使うと前方から衝突したときに、乳児が重大な傷害を負うおそれがあります。

**後ろ向きのチャイルドシートは助手席に設置しない。**

助手席の SRS エアバッグが膨らんだときに、チャイルドシートの背面にエアバッグが当たり、乳児が重大な傷害を負ったり死亡したりするおそれがあります。

## 幼児のチャイルドシート

チャイルドシートメーカーが指定する範囲内の幼児は、前向きのチャイルドシートを正しく固定し、乗せてください。

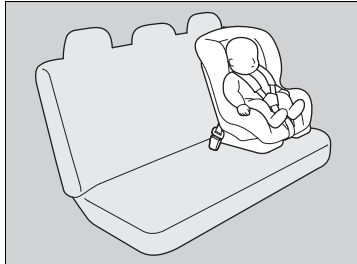

■前向きのチャイルドシートの設置場所  
リヤシートへの設置を推奨します。

## ⊠幼児のチャイルドシート



**助手席に前向きのチャイルドシートを設置しない。**

助手席に前向きのチャイルドシートを設置すると、助手席のシートが前に出すぎたり、衝突したときに幼児の頭が前に投げ出されるとSRSエアバッグで強い衝撃を受けるため、重大な傷害を負ったり死亡したりするおそれがあります。

やむをえず助手席に前向きのチャイルドシートを設置する場合は、助手席のシートをできるだけ後ろに下げて設置してください。

## ■チャイルドシートの選びかた

チャイルドシートを購入するときは、シートベルト固定タイプチャイルドシートまたは汎用型 ISOFIX チャイルドシートをお選びください。

シートベルト固定タイプチャイルドシートは、シートベルトを用いて座席に固定します。

汎用型 ISOFIX チャイルドシートは、リヤシート外側 2 座席に付属しているロアアンカレッジとトップテザーアンカレッジで固定するため取り付けが簡単です。

## ■チャイルドシート選択の条件

チャイルドシートが適切な保護効果を発揮するためには、以下の3つの条件を満たしている必要があります。

- 一覧表に案内されているチャイルドシートであること
  - 選択の目安 P.49
- チャイルドシートがお子さまに合ったタイプとサイズであること
- チャイルドシートが取り付ける車の座席にあったものであること

## ☒チャイルドシートの選びかた

汎用型 ISOFIX チャイルドシートは取り付けが簡単です。

汎用型 ISOFIX チャイルドシートは取り付けを簡単にすることで、不適切な取り付けが原因で起きる傷害を減らすために開発されたものです。

Honda 純正のチャイルドシートをご用意しています。ご購入、ご使用に際しては Honda 販売店にご相談ください。



## シートベルトで固定するチャイルドシートについて

この車には様々なタイプのチャイルドシートが利用可能ですが、すべてのタイプが適当であるというわけではありません。

次の表を参照して、それぞれの着席位置でどのチャイルドシートが使用できるかを選択してください。

### ■ 選択の目安

詳しくはチャイルドシートに付属の取扱説明書をご覧ください。

#### 助手席回転シート非装備車

| ベルト固定タイプ<br>チャイルドシート<br>重量区分 | 座席位置      |           |     |
|------------------------------|-----------|-----------|-----|
|                              | 前席<br>助手席 | 後席<br>外側席 | 中央席 |
| グループ0<br>～ 10kg              | X         | U         | U   |
| グループ0+<br>～ 13kg             | X         | U         | U   |
| グループI<br>9kg～18kg            | UF        | U         | U   |
| グループII<br>15kg～25kg          | UF        | U         | U   |
| グループIII<br>22kg～36kg         | UF        | U         | U   |

### 記号の説明

- U : 汎用型チャイルドシートが取り付け可能です。
- UF : 汎用型チャイルドシートが前向きに取り付け可能です。
- X : チャイルドシートを取り付けできません

## ※シートベルトで固定するチャイルドシートについて

チャイルドシートに関する国連の安全基準である ECE R44 に適合しているチャイルドシートには、シートベルトで固定する機構が付いています。

チャイルドシートをご購入する際は、重量グループに一致したものをお選びください。

UとUFのチャイルドシートには、ECE R44 認可表示と取扱説明書にUNIVERSAL（汎用）と案内されているものもあります。

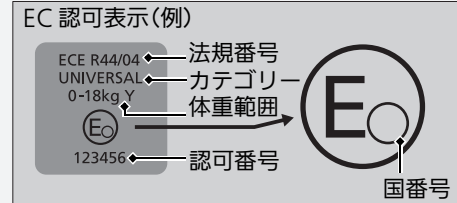

詳しくはチャイルドシートに付属の取扱説明書をご覧ください。

## 助手席回転シート装備車

| ベルト固定タイプ<br>チャイルドシート<br>重量区分 | 座席位置      |           |     |
|------------------------------|-----------|-----------|-----|
|                              | 前席<br>助手席 | 後席<br>外側席 | 中央席 |
| グループ 0<br>～ 10kg             | X         | U         | U   |
| グループ 0 +<br>～ 13kg           | X         | U         | U   |
| グループ I<br>9kg ～ 18kg         | X         | U         | U   |
| グループ II<br>15kg ～ 25kg       | X         | U         | U   |
| グループ III<br>22kg ～ 36kg      | X         | U         | U   |

## 記号の説明

U : 汎用型チャイルドシートが取り付け可能です。

X : チャイルドシートを取り付けできません

## 汎用型 ISOFIX チャイルドシートについて

この車のリヤシート外側 2 座席には、汎用型 ISOFIX チャイルドシートを取り付けるためのロアアンカレッジとトップテザーアンカレッジを装備しています。次ページの表を参照して、それぞれの着席位置で、どのチャイルドシートが使用できるかを選択してください。

## 汎用型 ISOFIX チャイルドシートについて

**Honda 純正のチャイルドシートをご用意しています。ご購入、ご使用に際しては Honda 販売店にご相談ください。**

## ■ 選択の目安

詳しくはチャイルドシートに付属の取扱説明書をご覧ください。

| 汎用型 ISOFIX<br>チャイルドシート<br>重量区分 | サイズ<br>等級                  | 固定具                   | 座席位置      |     |     |
|--------------------------------|----------------------------|-----------------------|-----------|-----|-----|
|                                |                            |                       | 前席<br>助手席 | 後席  |     |
|                                |                            |                       |           | 外側席 | 中央席 |
| キャリコット                         | F                          | ISO/L1                | —         | X   | —   |
|                                | G                          | ISO/L2                | —         | X   | —   |
| グループ0                          | E<br>~ 10kg                | ISO/R1                | —         | IL  | —   |
| グループ0+                         |                            | E<br>D<br>C<br>~ 13kg | ISO/R1    | —   | IL  |
| グループI                          | ISO/R2                     |                       | —         | X   | —   |
|                                | ISO/R3                     |                       | —         | X   | —   |
|                                | ISO/R2                     | —                     | X         | —   |     |
|                                | ISO/R3                     | —                     | X         | —   |     |
| グループI                          | B<br>B1<br>A<br>9kg ~ 18kg | ISO/F2                | —         | IUF | —   |
|                                |                            | ISO/F2X               | —         | IUF | —   |
|                                |                            | ISO/F3                | —         | IUF | —   |
| グループII                         | —                          | —                     | —         | X   | —   |
| グループIII                        | —                          | —                     | —         | X   | —   |
| 15kg ~ 25kg                    | —                          | —                     | —         | —   | —   |
| 22kg ~ 36kg                    | —                          | —                     | —         | —   | —   |

## 記号の説明

- IL : 国連の安全基準 ECE R44 に適合している準汎用型 ISOFIX チャイルドシートのみが取り付け可能です。
- IUF : 国連の安全基準 ECE R44 に適合している汎用型 ISOFIX チャイルドシートのみが前向きに取り付け可能です。
- X : ISOFIX チャイルドシートを取り付けできません。

## ☒ 汎用型 ISOFIX チャイルドシートについて

チャイルドシートをご購入する際は、ISOFIX サイズ等級に一致したものをお選びください。

| 固定具     | お子さまの大きさ | 使用の向き | 形状、大きさ |
|---------|----------|-------|--------|
| ISO/L1  | 乳児       | 左     | 寝台式    |
| ISO/L2  | 乳児       | 右     | 寝台式    |
| ISO/R1  | 乳児       | 後ろ    | —      |
| ISO/R2  | 幼児       | 後ろ    | 小型     |
| ISO/R3  | 幼児       | 後ろ    | 大型     |
| ISO/F2  | 幼児       | 前     | 低型     |
| ISO/F2X | 幼児       | 前     | 低型     |
| ISO/F3  | 幼児       | 前     | 全高     |

IL は ECE R44 に適合した、Honda 純正 Honda Baby ISOFIX または Honda ISOFIX Neo チャイルドシートを取り付けることができます。ご購入は Honda 販売店にご相談ください。

IUF のチャイルドシートには、ECE R44 認可表示と取扱説明書に UNIVERSAL ISOFIX (汎用) と案内があります。

## EC 認可表示(例)

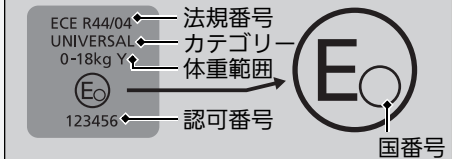

## ■シートベルトでの取り付け

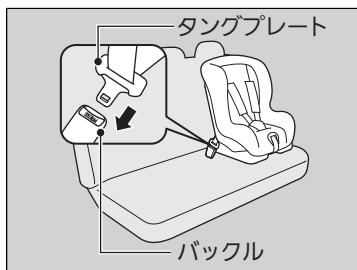

1. リヤシートの背もたれが、手前の位置になっていることを確認する。  
▶ 背もたれの調節 P.103
2. チャイルドシートを座席に置く。
3. シートベルトをチャイルドシートに通し、タングプレートをバックルに差し込む。  
▶ このとき、バックルが「カチッ」という音がするまできちんと差し込んでください。
4. シートベルトに付属の取扱説明書にしたがって取り付ける。
5. チャイルドシートを前後左右にゆすり、しっかり固定されていることを確認する。



## ■チャイルドシートの取り外し

バックルを外し、シートベルトをチャイルドシートから引き抜きます。

## ※シートベルトでの取り付け



**注意**

**チャイルドシートが確実に固定されているか確認する。**

確実に固定されていないと、ブレーキや衝突のときなどにチャイルドシートが飛び出し、傷害を受けるおそれがあります。

チャイルドシートに付属の取扱説明書をよく読んでください。

チャイルドシートの種類によりシートベルトの固定に固定金具(ロックングクリップ)が必要になります。

## 汎用型 ISOFIX チャイルドシートの取り付け

汎用型 ISOFIX チャイルドシートは、リヤシート外側 2 座席に設置できます。チャイルドシートは、ロアアンカレッジとトップテザーアンカレッジで固定します。

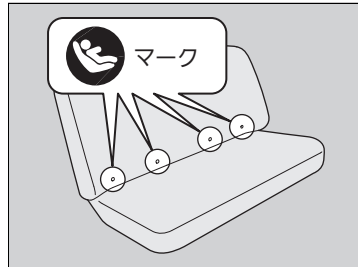

1. マークの下にあるシートの切れ目からロアアンカレッジを確認する。

2. リヤシートの背もたれが、手前の位置になっていることを確認する。

☑ 背もたれの調節 P.103

3. チャイルドシートを座席に置き、チャイルドシートの取扱説明書にしたがってロアアンカレッジに取り付ける。  
▶ 取り付けの際に、異物やシートベルトなどがロアアンカレッジにかみ込まないようにしてください。

## 汎用型 ISOFIX チャイルドシートの取り付け

### ⚠ 注意

**リヤシートが確実に固定されているか確認する。**

確実に固定されていないと、ブレーキや衝突のときなどにシートといっしょにチャイルドシートが動き、傷害を受けるおそれがあります。

**ロアアンカレッジ周辺に、異物やシートベルトのかみ込みがないか確認する。**

異物やシートベルトをかみ込むとチャイルドシートが確実に固定されず、ブレーキや衝突のときなどにチャイルドシートが飛び出し、傷害を受けるおそれがあります。

**チャイルドシートが確実に固定されているか確認する。**

確実に固定されていないと、ブレーキや衝突のときなどにチャイルドシートが飛び出し、傷害を受けるおそれがあります。

汎用型 ISOFIX チャイルドシートは、シートベルトで固定する必要はありません。

チャイルドシートに付属の取扱説明書をよく読んでください。

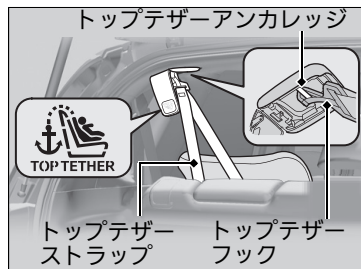

4. ノブを押しながら、ヘッドレストを一番下まで下げる。
5. トップテザーフックをトップテザーアンカレッジに引っ掛け、ストラップを締める。  
▶このときトップテザーストラップがねじれないように注意してください。
6. チャイルドシートを前後左右にゆすり、しっかり固定されていることを確認する。

#### 汎用型 ISOFIX チャイルドシートの取り付け

チャイルドシートを取り付けるときは、シートベルトのバックルを図のように動かしてください。

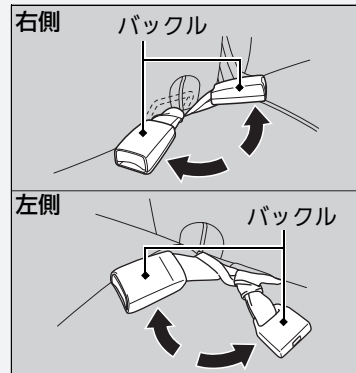

## 大きなお子さまの安全

### ■ シートの使用について

幼児用のチャイルドシートの使用条件を超えるお子さまは、リヤシートに乗せて三点式シートベルトを着用させてください。お子さまをシートに深くすわらせ、以下の確認項目でひとつでも適合しない場合、ジュニアシートの使用が必要です。



#### ■ 確認項目

- お子さまのひざがシートの前端で無理なく曲がっているか？
- 肩ベルトがお子さまの首と腕の間にかかっているか？
- 腰ベルトが低い位置にあり、お子さまの太ももに触れているか？
- 乗車中、無理なくすわっていられるか？

### ■ ジュニアシートについて

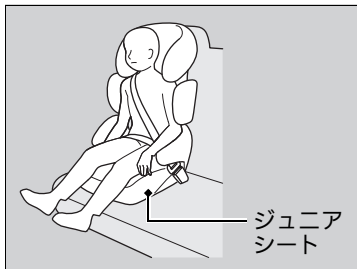

ジュニアシート

三点式シートベルトを使用できず、ジュニアシートを用いる必要があるお子さまは、ジュニアシートをリヤシートに設置して使用してください。

安全のため、お子さまがジュニアシートの使用に適した範囲に入っているか確認してください。

### ※ 大きなお子さまの安全



**警告**

#### お子さまは助手席に乗せない。

お子さまを助手席に乗せると、SRS エアバッグが膨らんだときに、重大な傷害を負うおそれがあります。

やむをえず、助手席にお子さまを乗せる場合は、できるだけシートを後方に下げ、必要ならばジュニアシートを使用し、適切にシートベルトを着用してすわらせてください。

やむをえずお子さまを助手席に乗せる場合は、次ページの注意事項を厳守してください。

### ※ ジュニアシートについて

ジュニアシートの取り付けについては、ジュニアシートに付属の取扱説明書をよく読み、正しく取り付けてください。

ジュニアシートには、座高の高いものと低いものがあります。お子さまが適切にシートベルトを着用できるものを選択してください。

## ■ やむをえず、お子さまを助手席に乗せる場合

正しい姿勢ですわる、走行中にシートベルトを着用するなどの規則をお子さまが守ることができ、お子さまを助手席に乗せても安全と判断した場合、下記の項目を守ってお子さまを乗車させてください。

- この取扱説明書をよく読み、シートベルトに関する指示と安全に関して十分に理解する
- 助手席を一番後ろまで下げる
- 上体を起こし、シートに深く腰かけ、足をフロアーにつけるよう指示する
- お子さまのシートベルトが正しい位置で、しっかり固定されているか確認する
- お子さまの行動を見守る



## 一酸化炭素について

車の排気ガスには一酸化炭素が含まれています。車をきちんと保守していれば、一酸化炭素が車内に入ることはありません。

以下の場合、排気ガスのもれがないか Honda 販売店で点検を受けてください。

### ■点検が必要な場合

- 排気音に異常を感じたとき
- 車が衝突し、排気システムが損傷した可能性があるとき

### ☒一酸化炭素について



**一酸化炭素を吸い込む危険性のある作業を避ける。**

一酸化炭素は有毒です。一酸化炭素を吸い込むと意識不明になったり、死亡したりするおそれがあります。

密閉された場所での作業や、一酸化炭素を吸い込む危険性のある作業はしないでください。

**降雪時や積雪のある場所では、エンジンをかけたままにしない。**

周囲に積もった雪により排気ガスが滞留し車内に入ってくると、重大な傷害や死亡にいたるおそれがあります。

ガレージなどの密閉された場所は、一酸化炭素が急に充満するおそれがあります。

ガレージのドアを閉めたままエンジンをかけないでください。ドアが開いている場合でも、ガレージから車を出す直前にエンジンをかけるようにしてください。

# 計器の見かた

この章では、運転中に使用するスイッチや警告灯・表示灯、メーター類に関する情報を記載しています。

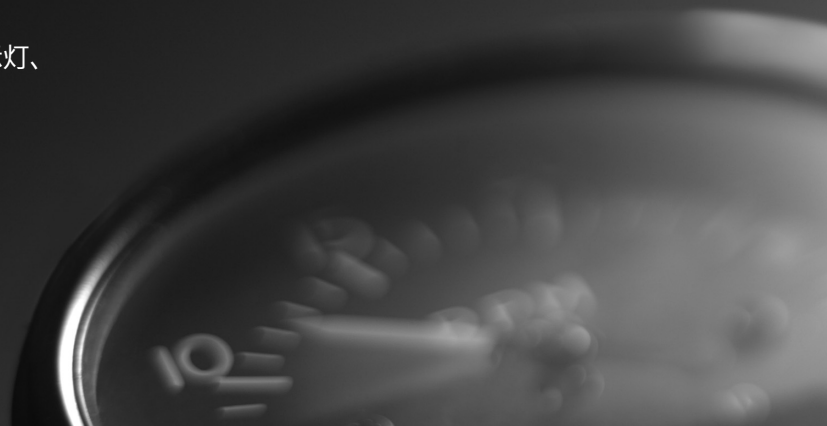

## 警告灯と表示灯

警告灯 ..... 57

表示灯 ..... 61





## メーターとインフォメーションディスプレイ





メーター ..... 64



インフォメーションディスプレイ ..... 65

## 警告灯







| 警告灯   | 名称         | 点灯 / 点滅する状況   | 知識  |
|---|------------|---|---|
|  | ブレーキ警告灯    | <ul style="list-style-type: none"> <li>エンジンスイッチを <b>II</b> にすると数秒点灯したあと、消灯(パーキングブレーキをかけているときは点灯)</li> <li>ブレーキフルード量が低下したときに点灯</li> </ul>  | <ul style="list-style-type: none"> <li>走行中に点灯したりパーキングブレーキを解除しても点灯するときは、ブレーキフルードを点検し、下限より減っている場合はただちに Honda 販売店で点検を受けてください。</li> <li>ABS 警告灯と同時に点灯した場合も、ただちに Honda 販売店で点検を受けてください。<br/> <b>▶ ブレーキ警告灯が点灯した P.260</b></li> </ul> |
|  | 油圧警告灯      | <ul style="list-style-type: none"> <li>エンジンスイッチを <b>II</b> にすると点灯し、エンジン始動で消灯</li> <li>エンジン回転中、エンジン内部を潤滑しているオイルの圧力が低下すると点灯</li> </ul>  | <ul style="list-style-type: none"> <li><b>走行中に点灯</b>＝ただちに安全な場所に車を停車し、対処してください。<br/> <b>▶ 油圧警告灯が点灯した P.259</b></li> </ul>  |
|  | PGM-FI 警告灯 | <ul style="list-style-type: none"> <li>エンジンスイッチを <b>II</b> にすると点灯し、エンジン始動で消灯<br/>エンジンを始動していないときは数十秒後消灯</li> <li>エンジンの排気ガス制御システムに異常があると点灯</li> <li>エンジン各気筒の失火状態を検知したときに点滅</li> </ul> | <ul style="list-style-type: none"> <li><b>走行中に点灯</b>＝高速走行を避けてただちに Honda 販売店で点検を受けてください。</li> <li><b>走行中に点滅</b>＝枯草などの可燃物のない安全な場所に停車し、10分以上エンジンを止めて冷えるのをお待ちください。<br/> <b>▶ PGM-FI 警告灯が点灯 / 点滅した P.260</b></li> </ul>            |
|  | 充電警告灯      | <ul style="list-style-type: none"> <li>エンジンスイッチを <b>II</b> にすると点灯し、エンジン始動で消灯</li> <li>バッテリーが充電されていないと点灯</li> </ul>  | <ul style="list-style-type: none"> <li><b>走行中に点灯</b>＝電気の消費量を減らすため、エアコンやリヤデフロスターなどをOFFにし、対処してください。<br/> <b>▶ 充電警告灯が点灯した P.259</b></li> </ul>   |





| 警告灯   | 名称                       | 点灯 / 点滅する状況  | 知識  |
|---|--------------------------|--|---|
|  | トランスミッション警告灯*            | <ul style="list-style-type: none"> <li>エンジンスイッチを <b>II</b> にすると数秒点灯したあと、消灯</li> <li>トランスミッションが異常のときに点滅</li> </ul>                                      | <ul style="list-style-type: none"> <li>運転中に点滅した場合は、急発進、急加速を避けて、ただちに Honda 販売店で点検を受けてください。</li> </ul>  |
|  | シートベルト非着用警告灯             | <ul style="list-style-type: none"> <li>運転者がシートベルトをしないと点灯</li> <li>エンジンスイッチを <b>II</b> にしたときや走行中、運転者がシートベルトを着用していないとブザーが鳴り、ブザーが鳴っている間は警告灯が点滅</li> </ul> | <ul style="list-style-type: none"> <li>シートベルトを正しく着用するとブザーがやみ、警告灯が消灯します。</li> <li>シートベルトを正しく着用していても警告灯が点灯する場合は、センサーの誤検知などの要因が考えられます。</li> </ul> <p>🔘 シートベルトリマインダー P.24</p> |
|  | Honda スマートキーシステム警告灯*     | <ul style="list-style-type: none"> <li>エンジンスイッチを <b>II</b> にすると数秒点灯したあと、消灯</li> <li>Honda スマートキーシステムが異常のときに点灯</li> </ul>                               | <ul style="list-style-type: none"> <li>下記のような場合、ただちに Honda 販売店で点検を受けてください。</li> <li>運転中に点灯した</li> <li>エンジン始動後も消灯しない</li> <li>エンジンスイッチが <b>0</b> のときに数秒間点灯した</li> </ul>    |
|  | 燃料残量警告灯                  | <ul style="list-style-type: none"> <li>燃料の残量が少なくなると点灯</li> <li>点灯するのは、タンクに残っている残量がおよそ 7 リットルになったときです。</li> <li>燃料計に異常があるときは点滅</li> </ul>               | <ul style="list-style-type: none"> <li>点灯したら早めに給油してください。</li> <li>点滅したときは、ただちに Honda 販売店で点検を受けてください。</li> </ul>   |
|  | ABS (アンチロックブレーキシステム) 警告灯 | <ul style="list-style-type: none"> <li>エンジンスイッチを <b>II</b> にすると数秒点灯したあと、消灯</li> <li>ABS が異常のときに点灯</li> </ul>   | <p>点灯したときは、ただちに Honda 販売店で点検を受けてください。</p> <p>🔘 ABS (アンチロックブレーキシステム) P.199</p>   |

| 警告灯   | 名称                               | 点灯 / 点滅する状況  | 知識  |
|---|----------------------------------|--|---|
|  | エアバッグシステム<br>警告灯                 | <ul style="list-style-type: none"> <li>エンジンスイッチを <b>II</b> にすると数秒点灯したあと、消灯</li> <li>下記のとき点灯               <ul style="list-style-type: none"> <li>エアバッグシステムの異常</li> <li>プリテンショナーシステム異常</li> </ul> </li> </ul> | <ul style="list-style-type: none"> <li>常時点灯、あるいは全く点灯しない場合は、ただちに Honda 販売店で点検を受けてください。</li> </ul>  |
|  | VSA (ビークルスタ<br>ビリティアシスト)<br>警告灯* | <ul style="list-style-type: none"> <li>エンジンスイッチを <b>II</b> にすると数秒点灯したあと、消灯</li> <li>VSA が作動しているときは点滅</li> <li>ブレーキアシストシステムまたは VSA システムが異常のときに点灯</li> </ul>   | <ul style="list-style-type: none"> <li>運転中に点灯した時は、ただちに Honda 販売店で点検を受けてください。なお、点灯の場合でも通常のブレーキ機能としての性能は確保されています。</li> <li>🚩 VSA (ビークルスタビリティアシスト)* P.195</li> </ul> |
|  | VSA OFF 警告灯*                     | <ul style="list-style-type: none"> <li>エンジンスイッチを <b>II</b> にすると数秒点灯したあと、消灯</li> <li>VSA を OFF にすると点灯</li> </ul>  | <ul style="list-style-type: none"> <li>🚩 VSA (ビークルスタビリティアシスト)* P.195</li> </ul>   |
|  | オートライト<br>コントロール警告灯*             | <ul style="list-style-type: none"> <li>エンジンスイッチを <b>II</b> にすると数秒点灯したあと、消灯</li> <li>オートライトコントロールシステムが異常のとき点灯</li> </ul>  | <ul style="list-style-type: none"> <li>運転中に点灯した場合は、ライトの点灯、消灯は手動で行い、ただちに Honda 販売店で点検を受けてください。</li> </ul>  |
|  | ドア / テールゲート<br>開閉警告灯             | <ul style="list-style-type: none"> <li>ドア、テールゲートが閉まっているときは、エンジンスイッチを <b>II</b> にすると数秒点灯したあと、消灯</li> <li>ドア、テールゲートが完全に閉まっていないとき点灯</li> </ul>  | <ul style="list-style-type: none"> <li>ドア、テールゲートを完全に閉めると、警告灯が消灯します。</li> </ul>  |





| 警告灯   | 名称                               | 点灯 / 点滅する状況  | 知識   |
|---|----------------------------------|--|--|
|  | EPS(エレクトリック<br>パワーステアリング)<br>警告灯 | <ul style="list-style-type: none"> <li>エンジンスイッチを <b>II</b> にすると点灯し、エンジン始動で消灯</li> <li>EPS(エレクトリックパワーステアリング)システムの機能に異常があると点灯</li> </ul> | <ul style="list-style-type: none"> <li>常時点灯、あるいは全く点灯しない場合は、ただちに Honda 販売店で点検を受けてください。</li> </ul> <p>☞ EPS 警告灯が点灯した P.261</p>                               |
|  | 高水温警告灯                           | <ul style="list-style-type: none"> <li>エンジンスイッチを <b>II</b> にすると数秒点灯したあと、消灯</li> <li>エンジンの冷却水の温度が上がると点滅し、さらに上がると点灯</li> </ul>           | <ul style="list-style-type: none"> <li><b>走行中に点滅</b>=ゆっくり走行してください。</li> <li><b>走行中に点灯</b>=ただちに安全な場所に車を停車し、エンジンを冷やしてください。</li> </ul> <p>☞ オーバーヒート P.258</p> |
|   | Honda スマートキー<br>電池消耗警告灯*         | <ul style="list-style-type: none"> <li>Honda スマートキーの電池残量が少なくなったときに、ブザーと同時に点灯</li> </ul>  | <p>☞ 電池交換のしかた P.233</p>  |

## 表示灯

| 表示灯   | 名称               | 点灯 / 点滅する状況   | 知識  |
|---|------------------|---|---|
|  | 方向指示器表示灯         | <ul style="list-style-type: none"> <li>方向指示器と対応し、左右どちらかが点滅</li> <li>非常点滅表示灯スイッチを押すと、左右同時に点滅</li> </ul>  | <ul style="list-style-type: none"> <li>点滅しない / 点滅の周期が速いときは、方向指示器の電球が切れています。ただちに電球を交換してください。</li> <li>☑ 電球の交換 P.218, 221, 222</li> </ul>   |
|  | ハイビーム表示灯         | <ul style="list-style-type: none"> <li>ヘッドライトを上向きにしたときに点灯</li> </ul>  | —   |
|  | ライト点灯表示灯         | <ul style="list-style-type: none"> <li>ライトスイッチが OFF 以外のときに点灯 (AUTO* のときは車幅灯点灯時に点灯)</li> </ul>   | <ul style="list-style-type: none"> <li>ライトを点灯したままキーを抜く・プッシュオフにすると、運転席のドアを開けたときにライト消し忘れ警告ブザーが鳴ります。</li> </ul>  |
|  | フォグライト点灯表示灯*     | <ul style="list-style-type: none"> <li>フォグライトを点灯させると点灯</li> </ul>   | —   |
|  | 低水温表示灯           | <ul style="list-style-type: none"> <li>エンジン冷却水の温度が低いときに点灯</li> </ul>  | <ul style="list-style-type: none"> <li>暖機を十分にした状態で、表示灯が点灯したままのときは、温度センサーなどの異常が考えられます。Honda 販売店で点検を受けてください。</li> </ul>   |
|  | サイドエアバッグ自動停止表示灯* | <ul style="list-style-type: none"> <li>エンジンスイッチを  にすると数秒点灯したあと、消灯</li> <li>助手席のサイドエアバッグシステムのセンサーが作動し、サイドエアバッグシステムが自動的に停止したときに点灯</li> </ul> | <ul style="list-style-type: none"> <li>一瞬の点灯は異常ではありません。</li> <li>点灯したときは、上体を起こしてすわってください。小さいお子さまが助手席に乗っているときは、リヤシートに乗せてください。</li> <li>助手席に誰も乗っていないのに走行中点灯するときは、Honda 販売店で点検を受けてください。</li> </ul> |

| 表示灯   | 名称                   | 点灯 / 点滅する状況  | 知識  |
|---|----------------------|--|---|
|  | イモビライザーシステム表示灯       | <ul style="list-style-type: none"> <li>エンジンスイッチを <b>II</b> にすると一瞬点灯し、すぐに消灯</li> <li>イモビライザーシステムがキーの情報を認識できないと点滅</li> </ul> | <ul style="list-style-type: none"> <li>一瞬の点灯は異常ではありません。</li> <li>点滅しているときは、エンジンを始動することはできません。エンジンスイッチをいったん <b>0</b> へ回しキーを抜いてから、もう一度エンジンスイッチに差し込み <b>II</b> にしてください。Honda スマートキーシステム装備車は、エンジンスイッチを <b>0</b> (プッシュオフ) にしてから、もう一度 <b>II</b> にしてください。</li> <li>頻繁に表示灯の点滅を繰り返す場合は、システムの異常が考えられますので Honda 販売店で点検を受けてください。</li> <li>エンジンスイッチのそばに、別のキーや金属があるとイモビライザーシステムがキーの情報を読み取れないことがあります。</li> </ul> |
|  | セキュリティアラームシステム作動表示灯* | <ul style="list-style-type: none"> <li>セキュリティアラームシステムがセットされているときに点滅</li> </ul>   | <p><b>▶ セキュリティアラームシステム* P.79</b></p>  |
|  | クルーズメイン表示灯*          | <ul style="list-style-type: none"> <li>クルーズスイッチを押して、クルーズコントロールを ON にすると点灯</li> </ul>                                       | <p><b>▶ クルーズコントロール* P.192</b></p>   |
|  | クルーズコントロール表示灯*       | <ul style="list-style-type: none"> <li>クルーズコントロールで自動定速走行しているときに点灯</li> </ul>   | <p><b>▶ クルーズコントロール* P.192</b></p>   |



| 表示灯   | 名称   | 点灯 / 点滅する状況  | 知識  |
|---|--|--|---|
|  | ECON 表示灯*  | <ul style="list-style-type: none"> <li>ECON スイッチを押して、ECON を ON にすると点灯</li> </ul>                         | <ul style="list-style-type: none"> <li>☑ ECON スイッチ* P.191</li> </ul>      |
|  | ECO(エコ) 表示灯*   | <ul style="list-style-type: none"> <li>定速走行時や減速運転時のエンジンの燃費の状態が良いときに点灯</li> </ul>                         | —   |
|  | セレクトポジション表示灯*  | <ul style="list-style-type: none"> <li>現在のポジションで点灯</li> </ul>  | <ul style="list-style-type: none"> <li>☑ シフト操作 P.181, 185, 187</li> </ul> |
|  | シフトインジケータ- /  (7 速マニュアルシフトモード) 表示灯* | <ul style="list-style-type: none"> <li>7速マニュアルシフトモードのときに点灯</li> <li>7 速マニュアルシフトモードのとき、ギヤ位置を表示</li> </ul> | <ul style="list-style-type: none"> <li>☑ シフト操作 P.181, 185, 187</li> </ul> |

\* : タイプやオプションなどにより、装備が異なります。

# メーターとインフォメーションディスプレイ

## メーター

メーターには、スピードメーター、燃料計などの種類があります。

### ■スピードメーター

走行速度を km/h で表示します。

### ■燃料計

燃料タンクに残っている、燃料の量を表示します。  
エンジンスイッチが **II** のとき表示されます。

### ■タコメーター

1 分間あたりのエンジン回転数を表示します。

#### ※燃料計

##### アドバイス

燃料計が「E」に近づいたら、早めに給油してください。

燃料がなくなるとエンジンが点火しなくなり、触媒装置を損傷することがあります。

実際の燃料残量と、メーターに表示される量は異なる場合がありますので、ご注意ください。

#### ※タコメーター

##### アドバイス

エンジン故障の原因となりますので限界回転数以上(レッドゾーン)に入らないよう運転してください。

特に、高速走行時にシフトダウンするときには、注意してください。

エンジンの限界回転数は、下表の通りです。

| タイプ    | 限界回転数    |
|--------|----------|
| 1.3L 車 | 6,500rpm |
| 1.5L 車 | 6,800rpm |

セレクトレバーが **R** のときや、空ぶかしをしたときは、エンジンの限界回転数より低い回転数でも、トランスミッション保護のため燃料供給が停止されます。

## インフォメーションディスプレイ

インフォメーションディスプレイには、オドメーター、トリップメーターなどが表示されます。

### 表示の切り換えかた

セレクト / リセットノブを押すごとに、表記が下記のように切り換わります。

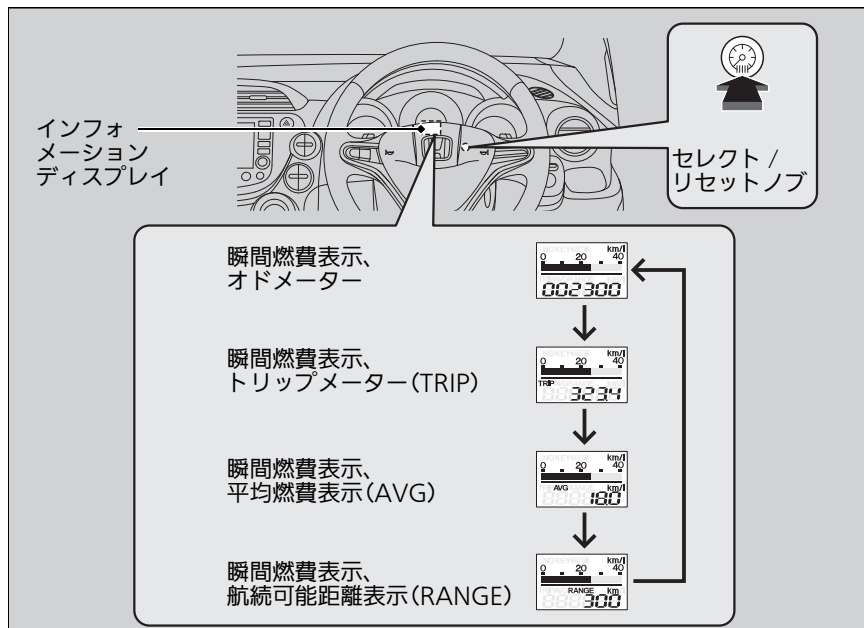

## ■オドメーター

走行距離の累計を km で表示します。

## ■トリップメーター

リセットしてからの走行距離を km で表示します。

### ■トリップメーターをリセットするには

トリップメーターが表示されている状態で、セレクト/リセットノブを押し続けてください。トリップメーターが 0.0 にリセットされます。

## ■瞬間燃費表示

瞬間燃費をバーグラフに km/l で表示します。

## ■平均燃費表示(AVG)

トリップメーターと連動し、平均燃費を一定時間ごとに更新して km/l で表示します。

トリップメーターをリセットすると、平均燃費表示も同時にリセットされます。

## ■航続可能距離表示(RANGE)

燃料残量と平均燃費をもとに推定航続可能距離を km で表示します。

## ※トリップメーター

トリップメーターは走行距離が 9999.9km を超えると、0.0km に戻ります。

## ※平均燃費表示(AVG)

表示される平均燃費は、実際に走行した燃費とは異なる場合があります。

停車時または低速走行中にリセットした場合は、走行を始めてから燃費の計算を開始します。

## ※航続可能距離表示(RANGE)

表示される航続可能距離は、実際に航続可能な距離とは異なる場合があります。

# 各部の操作

この章では、運転に必要な各部の操作方法について記載しています。

|                 |    |                  |        |                 |     |
|-----------------|----|------------------|--------|-----------------|-----|
| 時刻の設定*          | 68 | ハンドルまわりのスイッチ操作   |        | ミラー類の調節         | 97  |
| ドアの施錠と解錠        |    | エンジンスイッチ         | 85, 86 | シートの調節          | 101 |
| キーの種類と機能        | 69 | 方向指示器(ウィンカースイッチ) | 89     | ヘッドレスト          | 109 |
| 車外でのドアの施錠/解錠    | 72 | ライトスイッチ          | 89     | アームレスト*         | 111 |
| 車内での施錠/解錠       | 76 | フォグライトスイッチ*      | 90     | 室内灯/室内装備品       | 112 |
| チャイルドプルーフ       | 77 | ヘッドライトレベリングダイヤル* | 91     | エアコン            |     |
| テールゲートの開閉       | 78 | ワイパー/ウォッシャー      | 92     | エアコンの吹き出し口      | 126 |
| セキュリティシステム      |    | イルミネーションコントロール   | 94     | オートエアコンの使いかた*   | 127 |
| イモビライザーシステム     | 79 | リヤデフロスタースイッチ     | 95     | オートエアコンのセンサー*   | 129 |
| セキュリティアラームシステム* | 79 | フロントガラス熱線スイッチ*   | 95     | マニュアルエアコンの使いかた* | 130 |
| ウィンドウの開閉        | 81 | ハンドルの調節          | 96     |                 |     |
| スカイルーフ*         | 83 |                  |        |                 |     |

\*: タイプやオプションなどにより、装備が異なります。

## 時計の時刻を合わせる

時計はオーディオ装置の画面に表示されます。

バックモニター+AM/FM チューナー付 CD プレーヤー 装備車

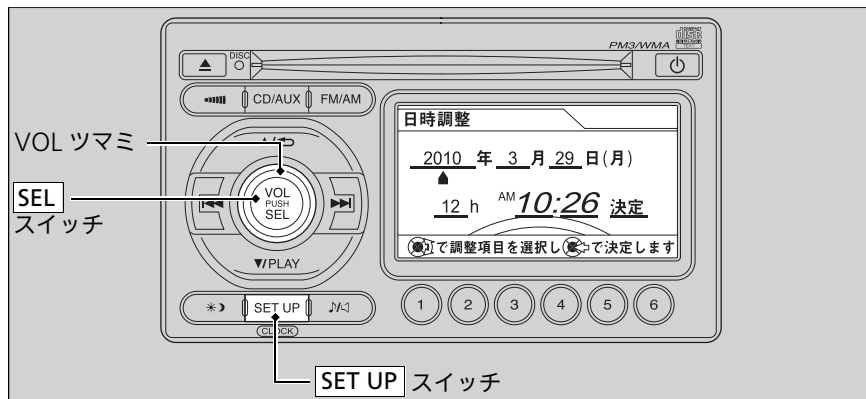

1. **SET UP** を押し、「設定メニュー」画面を表示させる。
2. VOL ツマミを回して「日時調整」を選択し、**SEL** を押す。
3. VOL ツマミを回して調整項目を選択し、**SEL** を押す。
4. VOL ツマミを回して日時を設定し、**SEL** を押す。  
▶「12h」または「24h」を選択し、**SEL** を押すと時計の時間表示が24時間または12時間に切り換わります。
5. 最後に「決定」を選択し、**SEL** を押す。

時間設定が完了しました。画面に設定した時間が表示されます。

## ※時計の時刻を合わせる

バックモニター+AM/FM チューナー付  
CD プレーヤー 装備車

時計表示画面のデザインや背景色などを変更  
することができます。

▶ 画面カスタマイズ P.142

## キーの種類と機能

この車には、以下のキーが付いています。キーの組み合わせは、車両のタイプにより異なります。

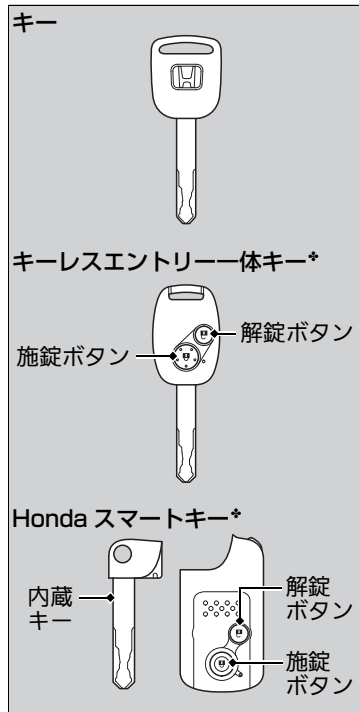

エンジンの始動、停止のほかに、すべてのドア、テールゲート、フューエルリッドの施錠 / 解錠に使用できます。

また、キーについているボタンで、すべてのドア、テールゲート、フューエルリッドの施錠 / 解錠の操作ができます。

### ■キーの種類と機能

すべてのキーには、イモビライザーシステムがついています。イモビライザーシステムは、車両を盗難から守るためのシステムです。

### ■イモビライザーシステム P.79

キーには、精密な電子部品が組み込まれています。

故障を防ぐため、下記の点をお守りください。

- 直射日光が当たる場所、高温、多湿の場所に置かない
- キーを落としたり、重いものをのせない
- キーに液体をかけない
- 分解をしない
- 火であぶらない
- テレビ、オーディオなど磁気を帯びた機器の近くに置いたりしない

キーの電子部品が故障すると、エンジンの始動やリモート発信が作動しなくなることがあります。

キーが正常に作動しなくなった場合は、Honda 販売店で点検を受けてください。

## ■ Honda スマートキー\*

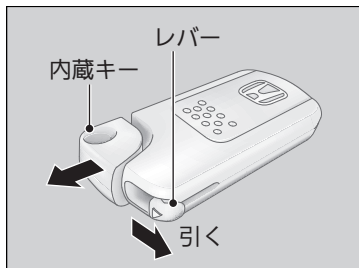

Honda スマートキーの電池が切れたときや車のバッテリーがあがったときは、内蔵キーを使用してください。

内蔵キーは、レバーを引きながら取り出します。

収納するときは、カチッと音がするまで差し込みます。

Honda スマートキーの電池の消耗や故障したときのことを考慮して、内蔵キーはHonda スマートキーに収納しておいてください。

## ■ キーナンバータグ

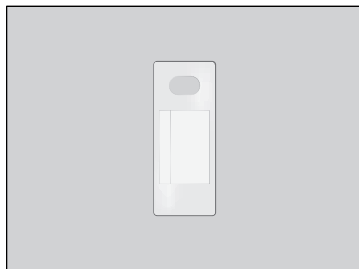

キーナンバータグには、キーを購入する際に必要となる番号が記載されています。

## ※Honda スマートキー\*

Honda スマートキーは、特定小電力無線設備の技術基準適合証明を受けています。以下のことをお守りください。

- 日本国内でのみ使用する
- 電池交換時以外は分解しない
- 改造しない
- キーの内部にある技術基準適合表示を故意に消去、改ざんしない

分解、改造したものを使用することは法律で禁止されています。

■ 内蔵キーの差し込みかた P.254

## ※キーナンバータグ

キーナンバータグは、キーとは別に車両以外の場所に大切に保管してください。

キーナンバータグには、キーを購入する際に必要となる番号が記載されています。キーと一緒に保管せず、車両以外の場所に大切に保管してください。キーを紛失したときや、追加購入したいときは、Honda 販売店に依頼してください。



## Honda スマートキーの微弱電波

Honda スマートキーを使用してドア、テールゲートの施錠 / 解錠操作をするときやエンジンをかけるとき、Honda スマートキーとの電子照合を行うために車両から電波が発信されます。

そのため、次のような場合正常に作動しなかったり、不安定な動作となったりすることがあります。

- 近くに強い電波を発する設備があるとき
- 携帯電話や無線機などの通信機器やノートパソコンと一緒に Honda スマートキーを携帯しているとき
- Honda スマートキーが金属物に触れていたり覆われていたりするとき

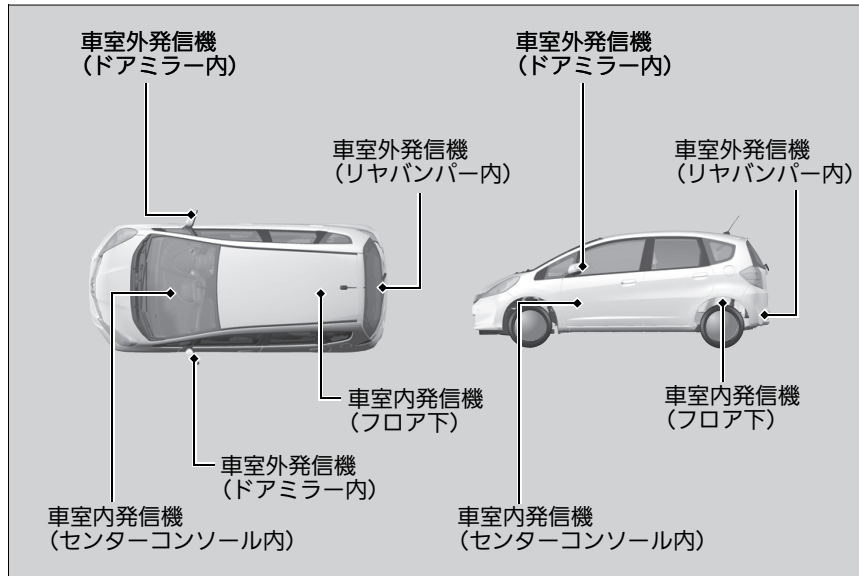

### ⚠ Honda スマートキーの微弱電波

#### ⚠ 注意

**植え込み型心臓ペースメーカーおよび植え込み型除細動器を使用しているかたは、車両に搭載されている発信機から 22cm 以内に近づかない。**

Honda スマートキーシステムで発信されている電波が、機器の作動に影響を与える可能性があります。医療用電子機器を使用しているかたは、医師や医療用機器製造者に影響を確認してからご使用ください。

Honda スマートキーは車両との通信のために常時受信動作をしているため、常に電池を消耗しています。電池寿命は、使用状況により異なりますが約 2 年間です。

また、強い電波を受信し続けると電池を著しく消耗することがあります。テレビやパソコンなどの電化製品の近くには置かないください。

## 車外でのドアの施錠 / 解錠

### ■キーレスエントリーでの施錠 / 解錠

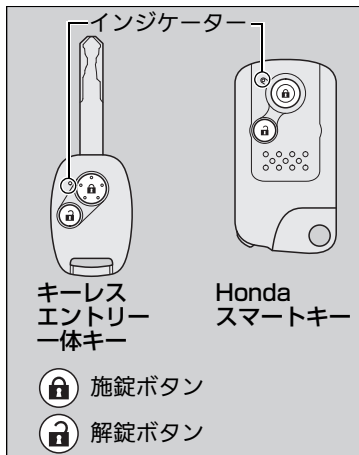

#### ■施錠

施錠ボタンを押します。

- ▶非常点滅表示灯が1回点滅し、すべてのドア、テールゲート、フューエルリッドが施錠されます。

#### ■解錠

解錠ボタンを押します。

- ▶非常点滅表示灯が2回点滅し、すべてのドア、テールゲート、フューエルリッドが解錠されます。



### ☒キーレスエントリーでの施錠 / 解錠

30秒以内にドア、テールゲートを開けてください。  
キーレスエントリーで解錠操作をした場合、30秒以内にドア、テールゲートを開けないと、再び自動的に施錠されます。

解錠ボタンを押すと、室内灯が点灯します。  
室内灯のスイッチがドアと連動する位置にあるとき、解錠ボタンを押すと室内灯が点灯します。

☒室内灯 P.112

キーレスエントリーは微弱電波を使用しているため、周囲の状況により作動範囲が変化することがあります。

次の場合、キーレスエントリーは作動しません。

- エンジンスイッチが **0** 以外のとき
- エンジンスイッチにキーが差し込まれているとき

ドア、テールゲートが開いているときは、キーレスエントリーで施錠できません。

作動距離が不安定になった場合は、電池の消耗が考えられます。

ボタンを押したときにインジケータが点灯しない場合は、電池切れです。

☒電池交換のしかた P.233

## ■ Honda スマートキー\* での施錠 / 解錠

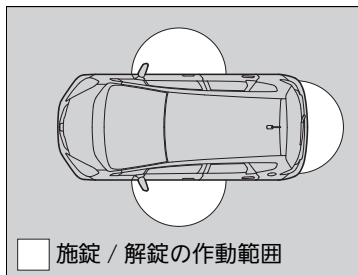

Honda スマートキーを携帯し、ロックボタン、ドアハンドル、テールゲートオープンスイッチを操作することでドア、テールゲート、フューエルリッドの施錠や解錠を操作します。

ドア、テールゲート、フューエルリッドの施錠 / 解錠が作動するのは、運転席、助手席ドアハンドル、テールゲートオープンスイッチから周囲約 80cm 以内です。

### ■ 施錠するには

運転席、助手席ドアハンドル、テールゲートのロックボタンを押します。

- ▶「ピッ」というアンサーバックブザーが鳴り非常点滅表示灯が1回点滅し、すべてのドア、テールゲート、フューエルリッドが施錠されます。

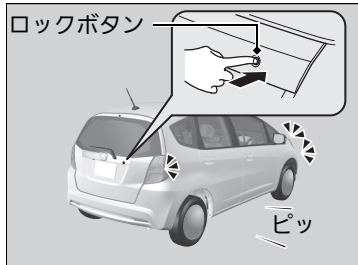
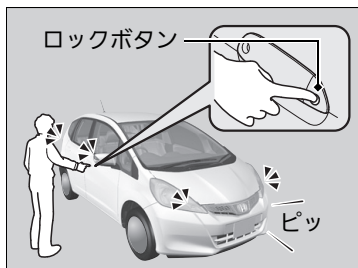

## ▣ Honda スマートキー\* での施錠 / 解錠

- Honda スマートキーは運転者が携帯し、車内に残したまま降車しないでください。
- 同じ作動範囲に Honda スマートキーを携帯している人がいるときは、携帯していない人でもロックボタンやドアハンドル、テールゲートオープンスイッチで施錠 / 解錠操作ができます。
- 革製やスキー用の手袋などを着用しているときは、ドアハンドルでの解錠操作が遅れたりできなかつたりすることがあります。
- 作動範囲内に Honda スマートキーがあるときは、大雨や洗車などで大量の水がドアハンドルにかかる、解錠されることがあります。
- 施錠後約 2 秒間は、ドアハンドルの内側に触れても解錠操作はできません。
- ドアハンドルの内側に触れた直後に引くと、ドアが開かないことがあります。ドアハンドルの内側に触れなおし、解錠されていることを確認してから引いてください。
- ドアハンドル、テールゲートオープンスイッチより約 80cm 以内の距離でも、Honda スマートキーが地面の近くや高い位置にあるときは作動しないことがあります。
- ドアやドアガラス、テールゲートに近づきすぎていると作動しないことがあります。

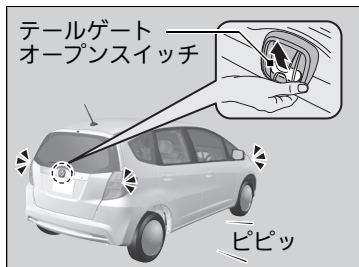
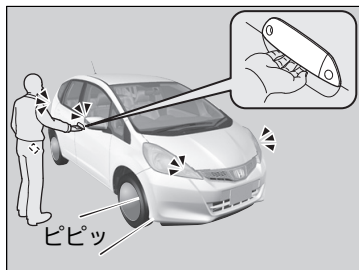

### ■解錠するには

運転席、助手席ドアハンドルの内側に触れるか、テールゲートオープンスイッチを押します。

▶「ピピッ」というアンサーバックブザーが鳴り非常点滅表示灯が2回点滅し、すべてのドア、テールゲート、フューエルリッドが解錠されます。

### ※Honda スマートキー\*での施錠 / 解錠

**30 秒以内にドア、テールゲートを開けてください。**

Honda スマートキーで解錠操作をした場合、30秒以内にドア、テールゲートを開けないと、再び自動的に施錠されます。

### カスタマイズ機能について

施錠 / 解錠時に鳴るアンサーバックブザーの設定は、変更することができます。カスタマイズ機能の詳細は Honda 販売店にご相談ください。

| カスタマイズ機能         | 選択できる設定内容 |
|------------------|-----------|
| アンサーバックブザー<br>音量 | 大※、小      |
| アンサーバックブザー<br>作動 | 作動※、非作動   |

※：工場出荷時の設定

## ■キーを差し込んでの施錠 / 解錠

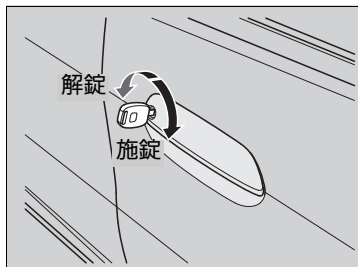

キーを確実に差し込んで回します。  
Honda スマートキーの場合は、内蔵キーを  
取り出して操作してください。

## ■キーを使わないでの施錠

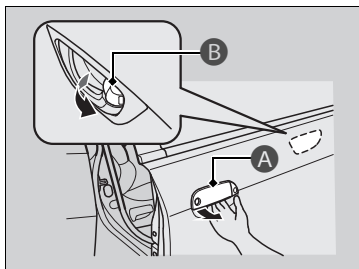

### ■運転席のドアの施錠

外側のドアハンドル **A** を引いたまま、ノブ  
**B** を引き、ドアハンドルを離してドアを閉  
めます。

### ■運転席以外のドアの施錠

ノブを引き出し、ドアを閉めます。

## ■キー閉じ込み防止装置

キーがエンジンスイッチに差し込まれていると施錠できません。  
Honda スマートキーシステム装備車は、Honda スマートキーが車内の作動範囲  
内に置いてあると、施錠できません。

## ▶▶ キーを差し込んでの施錠 / 解錠

### ■運転席ドアでのキー操作

運転席ドアにキーを差し込んで施錠 / 解錠する  
と、ほかのすべてのドア、テールゲート、  
フューエルリッドも同時に施錠/解錠されます。

## ▶▶ キーを使わないでの施錠

運転席ドアで施錠すると、ほかのすべてのド  
ア、テールゲート、フューエルリッドも同時  
に施錠されます。

キー閉じ込み防止のため、キーを持っている  
ことを確認してから施錠しましょう。

## 車内での施錠 / 解錠

### ■ ノブでの施錠 / 解錠

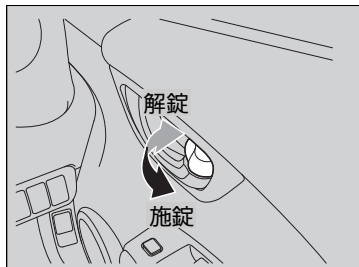

■施錠するには  
ノブを引き出します。

■解錠するには  
ノブを押し込みます。

### ※ノブでの施錠 / 解錠

運転席ドアのノブで施錠 / 解錠すると、ほかのすべてのドア、テールゲート、フューエルリッドも同時に施錠 / 解錠されます。

## チャイルドブルーフ

チャイルドブルーフとは、走行中などにお子さまが車外に放り出されることを防止するため、ノブの位置に関係なく、後席ドアを車内から開けることができないようにする機能です。

お子さまをリヤシートに乗せるときなどにお使いください。

### ■ チャイルドブルーフのセット

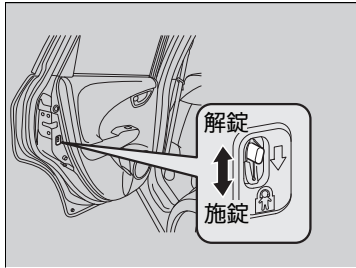

後席ドアについているツマミを、施錠の位置にしてドアを閉めます。

### ■ ドアを開ける場合

外側のハンドルで開けます。

### ☒ チャイルドブルーフ

チャイルドブルーフセット時に車内から開けたい場合は、ノブを解錠状態にして後席ウィンドーを下げ、窓から手を出して外側のドアハンドルを引いてください。

## テールゲートの開閉

### テールゲート開閉時の注意

テールゲート開閉をするときは、下記の点に注意してください。

#### ■テールゲートを開けているとき

- テールゲートは上までしっかりと開ける。
  - ▶途中までしか開けていないと、自重で閉まることがあります。
- 風の強い日は、風にあおられて閉まらないように注意する。
- テールゲートを開けたまま走行しない。
  - ▶車内に排気ガスが侵入するおそれがあります。

#### ■テールゲート閉めるとき

- キー、キーレスエントリーまたは Honda スマートキーを、カーゴスペース内に置き忘れないように注意する。

### テールゲートを開ける

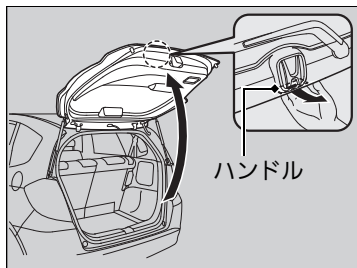

解錠されているときに、ハンドルを引き上げます。

#### ※テールゲート開閉時の注意



**テールゲートを閉めるときは、頭をぶついたり手をはさまないように注意する。**

**エンジンをかけた状態で手荷物を出し入れするときは、排気管の後方に立たないようにする。**

やけどなどの思わぬけがをすることがあります。

#### ※テールゲートを開ける

施錠されているときに Honda スマートキーを携帯してテールゲートオープンスイッチを押すと、解錠されますのでそのまま引き上げることができます。

※ Honda スマートキー<sup>+</sup>での施錠 / 解錠 P.73

運転席ドアを施錠したあとに、テールゲートを閉めると施錠されます。



## イモビライザーシステム

イモビライザーシステムとは、キーに信号を発信する電子部品が組み込まれてあり、あらかじめ登録されたキーでないとエンジンの始動ができないようにしたシステムです。

イモビライザーシステムでは、車両とキーの電子照合を行うときに微弱な電波を使用します。エンジンスイッチにキーを差し込むときは、下記の点に注意してください。

- エンジンスイッチの近くに強い電波を発するものを近づけない
- キーを金属に触れさせたり、覆ったりしない
- ほかの車両のイモビライザーシステムのキーを近づけない
- 磁気を帯びたキーホルダーなどをキーと一緒に取り付けない

## セキュリティアラームシステム\*

セキュリティアラームシステムは、キー、キーレスエントリーまたは Honda スマートキーを使わずにドア、テールゲート、ボンネットを開けると、警報装置が作動するシステムです。

また、エンジンスイッチを **II** にしたときにも作動します。

### ■作動すると

ホーンが断続的に鳴り、非常点滅表示灯がすべて点滅します。

### ■停止させるには

キー、キーレスエントリーまたは Honda スマートキーで解錠してください。システムが停止し、ホーンと点滅も停止します。

### ❗イモビライザーシステム

**システムを改造したりしないでください。**  
エンジンシステムが故障するおそれがあります。

### ❗セキュリティアラームシステム\*

**警報装置はセキュリティアラームシステムを停止させるまで、最大 5 分間作動します。**  
ホーンおよび非常点滅表示灯は、1 回の作動につき約 30 秒間作動し、その警報作動が最大 10 回行われます。

## ■セットするには

セキュリティアラームシステムは、以下の条件が整うと自動的にセットされます。

- エンジンスイッチを $\boxed{0}$ にして、キーを抜く (Honda スマートキーの場合はプッシュオフにする)
- ボンネットが閉まっている
- キー、キーレスエントリーまたは Honda スマートキーですべてのドアとテールゲートが施錠されている

## ■セットされると

メーター内にある作動表示灯が点滅し、約 15 秒後に点滅間隔が長くなります。

## ■セットを解除するには

キー、キーレスエントリーまたは Honda スマートキーで解錠します。同時に作動表示灯が消灯します。

## ※セキュリティアラームシステム\*

**車内に人が乗っているときやウィンドーが開いているときでも、セキュリティアラームシステムは作動します。**

警報装置の思わぬ作動を防ぐために、人が乗っていたりウィンドーが開いているときには、セキュリティアラームシステムをセットしないでください。

**セキュリティアラームシステムをセットした後にバッテリーがあがり、バッテリーの充電、交換をすると、警報装置が作動することがあります。**

そのときは、キー、キーレスエントリーまたは Honda スマートキーでドアを解錠し、セキュリティアラームシステムを解除してください。

# ウィンドーの開閉

## パワーウィンドーの開閉

エンジンスイッチが **II** のときに、パワーウィンドーの開閉操作を行うことができます。開閉はそれぞれのドアにあるスイッチで行います。運転席のスイッチでは、すべてのウィンドーの開閉操作を行うことができます。

運転席以外のウィンドーの開閉は、運転席のパワーウィンドーロックボタンをOFFにしてから行います。

パワーウィンドーロックボタンをONにしておくと、運転席以外のウィンドーは作動しません。お子さまを乗せているときなどは、パワーウィンドーロックボタンをONにしておいてください。

### 自動開閉機能付きのウィンドーの開閉

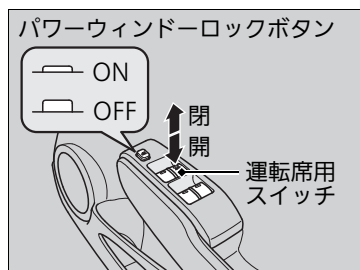

#### ■手動開閉

開けるとき：スイッチを軽く押す

閉めるとき：スイッチを軽く引き上げる

希望の位置で手を離すことで、窓の開閉を調節します。

#### ■自動開閉

開けるとき：スイッチを強く押す

閉めるとき：スイッチを強く引き上げる

自動的に全開/全閉します。途中で止めるには、スイッチを反対側に軽く上げ/下げします。

### ⓧパワーウィンドーの開閉



### 警告

**パワーウィンドーを閉めるときは、同乗者が窓から手や顔などを出していないことを確認する。**

手や顔などをパワーウィンドーにはさむと、重大な傷害を負うおそれがあります。特にお子さまには気をつけてください。



### 注意

**指などははさみ込まないように注意する。** 確実に閉めるため、閉め切る直前の部分に、はさみ込みを検知しないエリアがあります。

エンジンスイッチをOFFにしても、約10分間はキーオフオペレーションにより自動開閉機能付きのパワーウィンドーを開閉できます。

この場合、運転席のドアを開閉すると、ウィンドーの開閉はできなくなります。

自動開閉機能付きのパワーウィンドーを自動で閉めているときに障害物を検知すると、はさみ込み防止機構によりウィンドーの動きが逆転し止まります。

## ■自動開閉機能なしのウィンドーの開閉

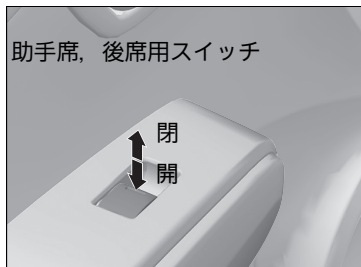
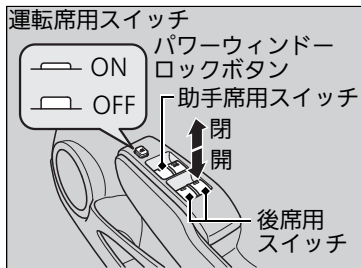

開けるとき：スイッチを押す  
閉めるとき：スイッチを引き上げる  
希望の位置で手を離すことで、窓の開閉を調節します。

## ☒パワーウィンドーの開閉

故障などではさみ込み防止機構が作動し、自動でウィンドーを閉めることができなくなったときは、スイッチを軽く引き上げ続けると閉めることができます。

路面や走行条件による衝撃などで、はさみ込み防止機構が作動することがあります。

お子さまが同乗している場合、ウィンドーを開閉できないよう、パワーウィンドーロックボタンを ON にしてください。

パワーウィンドーロックボタンを ON にすると、それぞれのウィンドーの開閉スイッチでの操作ができなくなります。

後席(左、右)のウィンドーは、全開しません。

## サンシェードの開閉

エンジンスイッチが **II** のときに、サンシェードの開閉操作を行うことができます。開閉はフロントシートの天井にあるスイッチで行います。

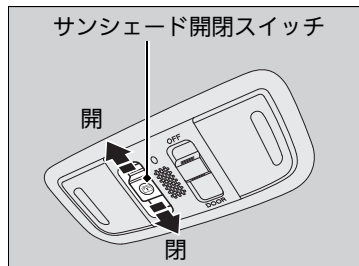

### ■手動開閉

開けるとき：スイッチを後ろ側へ軽く引く

閉めるとき：スイッチを前側へ軽く押す

希望の位置で手を離すことで、サンシェードの開閉を調節します。

## ※スカイルーフ\*

### ⚠注意

**サンシェードを開閉するときは、手などはさまないよう注意する。**

**指などをはさみ込まないように注意する。**  
確実に閉めるため、閉め切る直前の部分に、はさみ込みを検知しないエリアがあります。

### ■アドバイス

スカイルーフの上に荷物を載せたり、ルーフキャリアの取り付け部分がガラスにかかるなどの大きな力を加えないでください。  
スカイルーフが破損するおそれがあります。

エンジンスイッチをOFFにしても、約10分間はキーオフオペレーションによりサンシェードを開閉できます。

この場合、運転席のドアを開閉すると、サンシェードの開閉はできなくなります。

サンシェードを閉じているときに障害物を検知すると、はさみ込み防止機構によりサンシェードの前進が停止し、自動で後退します。

## ■自動開閉

開けるとき：スイッチを後ろ側へ強く引く

閉めるとき：スイッチを前側へ強く押す

自動的に全開 / 全閉します。途中で止めるには、スイッチを再度軽く操作します。

## ※スカイルーフ\*

**故障などではさみ込み防止機構が作動してしまい、サンシェードを閉めることができなくなる場合があります。**

スイッチを軽く閉方向に約 15 秒間押し続けると、応急処置としてはさみ込み防止機構が解除され、断続的にサンシェードを閉めることができます。

サンシェードが完全に閉まるまで、そのままスイッチを押し続けてください。

応急処置後は Honda 販売店で点検を受けてください。

# ハンドルまわりのスイッチ操作

Honda スマートキーシステム非装備車

## エンジンスイッチ

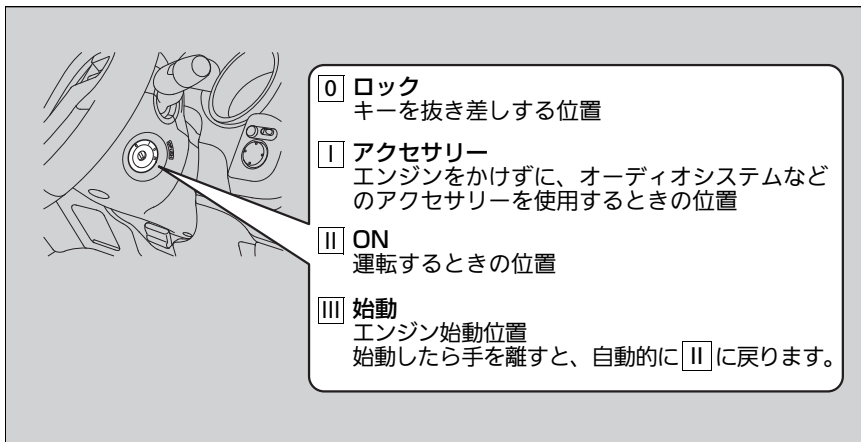

### エンジンスイッチ

#### 警告

**走行中はエンジンを止めないでください。**  
マニュアル車はエンジンスイッチを **0** にするとキーが抜けることがあり、ハンドルがロックされ、思わぬ事故につながりません。

エンジンスイッチが **0** または **I** のときにキーを差し込んだまま運転席ドアを開けると、キー抜き忘れ警告ブザーが鳴ります。キーを抜いてください。ブザー音が止まります。

エンジンスイッチが **0** から **I** に回らないときは、ハンドルロックを解除します。ハンドルを左右に回しながらキーを回してください。ハンドルロックが解除され、キーが回ります。

#### オートマチック車

セレクトレバーを **P** に入れないとキーを抜くことができません。

Honda スマートキーシステム装備車

## エンジンスイッチ

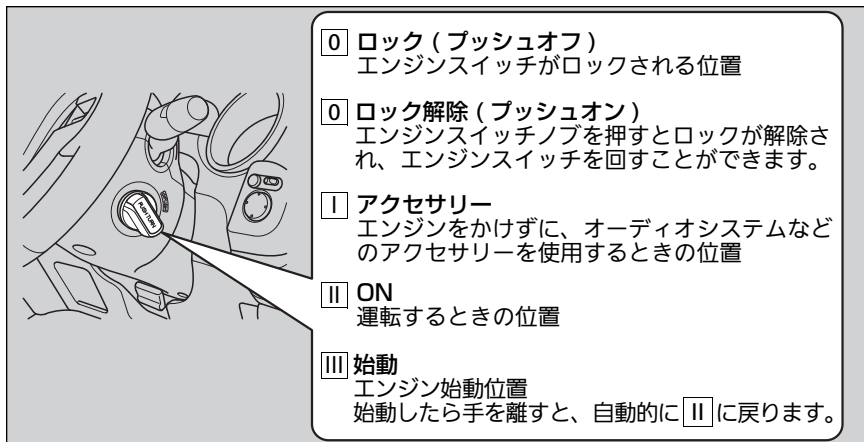

### エンジンスイッチ



**走行中はエンジンを止めないでください。**  
マニュアル車はエンジンスイッチを 0 にするとハンドルがロックされ、思わぬ事故につながります。

エンジン始動の機能が作動する範囲は、インストルメントパネル上、カーゴスペースやグローブボックス、ドアポケットなどの各種小物入れを除く車内です。

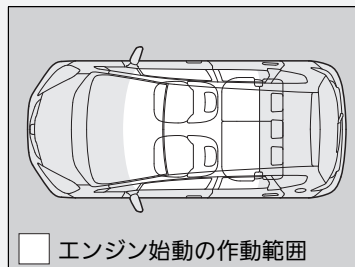

Honda スマートキーが車外にあっても、ドアやドアガラスに近づきすぎていると、エンジンの始動ができることがあります。



## ■ エンジンスイッチ警告ブザー

次の状態で車を離れようとして運転席ドアを開けた場合、警告ブザーが鳴ります。

- エンジンスイッチが **1** のとき
- エンジンスイッチが **0** で、エンジンスイッチノブを押し込んでいるとき、または内蔵キーが差し込まれているとき

## ▶ エンジンスイッチ

エンジンスイッチが **0** から **1** に回らないときは、ハンドルロックを解除します。

ハンドルを左右に回しながらエンジンスイッチノブを押し回してください。

ハンドルロックが解除され、エンジンスイッチノブが回ります。

Honda スマートキーが作動不良の場合は、内蔵キーを使って始動します。

▶ 内蔵キーの差し込みかた P.254

## ■ Honda スマートキー持ち去り警告

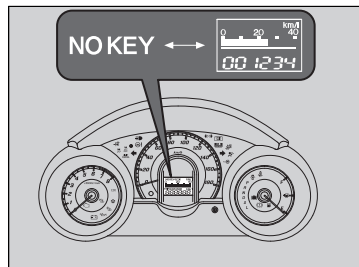

警告ブザーには、車内警告ブザー(ピーッピーッピーッピーッ)と車外警告ブザー(ピピピピピピ)の2種類があります。警告状態が続くときは、Hondaスマートキーの携帯位置を変更してください。

### ■エンジンスイッチがⅡのとき

Hondaスマートキーを車外に持ち出しドアを閉めると、メーター内に警告を表示するとともに、車内警告ブザーと車外警告ブザーが鳴ります。

### ■エンジンスイッチがⅠまたは0(プッシュオン)のとき

Hondaスマートキーを車外に持ち出しドアを閉めると、車外警告ブザーが鳴ります。

## ▶▶ Honda スマートキー持ち去り警告

エンジン始動の作動範囲内に Honda スマートキーを戻してドアを閉めると、警告が解除されます。

Hondaスマートキーを、インストルメントパネル、グローブボックスなどに置いた場合、電波状態により警告ブザーが鳴ることがあります。

**Honda スマートキーを持ち出した状態で、エンジンスイッチを0にすると、エンジンスイッチの操作ができなくなります。**

エンジンスイッチを操作するときは、Honda スマートキーを持っていることを確認してください。

窓からの受け渡しでは、Honda スマートキー持ち去り警告は作動しません。

**Hondaスマートキーがエンジン始動の作動範囲内にあっても、周囲の環境や電波状態により Hondaスマートキー持ち去り警告が行われることがあります。**

故障ではありませんので、Hondaスマートキーを持っていることを確認してください。

## 方向指示器(ウィンカースイッチ)

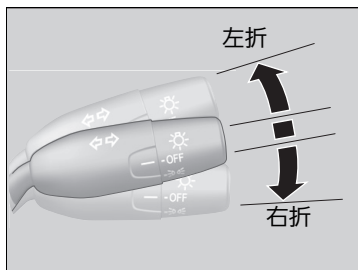

エンジンスイッチが **II** のときに使用できます。

## ライトスイッチ



**☉** 車幅灯、尾灯、番号灯が点灯

**☉** ヘッドライト、車幅灯、尾灯、番号灯が点灯

**AUTO** \* エンジンスイッチが **II** のとき車外の明るさに応じて車幅灯、尾灯、番号灯、ヘッドライトが自動で点灯 / 消灯

スイッチを回すとエンジンスイッチの位置に関係なく、点灯 / 消灯します。

### ■ハイビーム

「カチッ」と音がするまでレバーを前方に押しします。

### ■ロービーム

ハイビームのときは、レバーを手前に引きます。

### ■追越合図(パッシング)

レバーを手前に引き、離します。

### ☒ライトスイッチ

ライトを点灯したままキーを抜く・プッシュオフにすると、運転席のドアを開けたときにライト消し忘れ警告ブザーが鳴ります。

ライト類が点灯すると、メーター内の表示灯が点灯します。

☒表示灯 P.61

ディスチャージヘッドライト\*の電球は、点灯、消灯を繰り返すと電球の寿命が短くなる特性があります。

エンジンが止まっているときにライト類を点灯したままにしていると、バッテリーあがりの原因となります。

### オートライトコントロール装備車

照度感知部は、図の位置にあります。感知部の上にものを置かないでください。

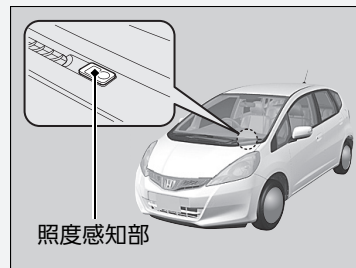

照度感知部

## フォグライトスイッチ\*

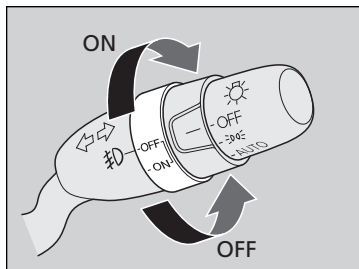

ライトスイッチが「OFF」以外のとき（「AUTO」のときは、車幅灯が点灯しているとき）に、フォグライトスイッチを回して点灯することができます。

### ☒ フォグライトスイッチ\*

フォグライトが点灯すると、メーター内の表示灯が点灯します。

☒ 表示灯 P.61

## ヘッドライトレベリングダイヤル\*

エンジンスイッチが **II** のとき、ヘッドライトの照らす方向(光軸)を下向きに調節することができます。

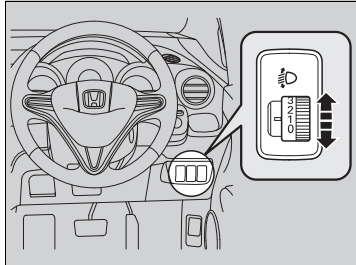

ダイヤルの数字が大きいほど光軸は下向きになります。

### ■ダイヤル位置の目安

乗員の人数や荷物の量に応じて、下表を目安にダイヤル位置を選択してください。

| 乗員やカーゴスペースの積載状況    | ダイヤル位置 |
|--------------------|--------|
| 運転席のみ乗車時           | 0      |
| 運転席と助手席に乗車時        | 0      |
| 5名乗車時              | 1      |
| 5名乗車でカーゴスペース満載時    | 2      |
| 運転席のみ乗車でカーゴスペース満載時 | 3      |

### ※ヘッドライトレベリングダイヤル\*

車検などで光軸調節をするときは、ダイヤルを **0** の位置に戻してから行ってください。

#### ■ディスチャージヘッドライト装備車

重い荷物の積載時など、車両の姿勢の変化に応じてヘッドライト光軸の上下方向を自動的に調節するオートレベリング機能が付いています。

ヘッドライト光軸の異常を感じたときはHonda 販売店で点検を受けてください。

## ワイパー/ウォッシャー

エンジンスイッチが **II** のときに使用できます。

### ■ フロントワイパー/ウォッシャー

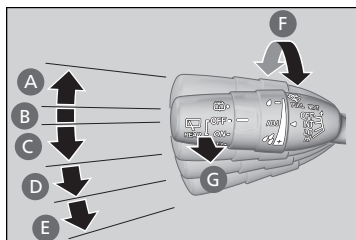

- A** MIST: (レバーを操作している間作動)
- B** OFF: 停止
- C** INT: 間欠 (雨量が少ないとき)
- D** LO: 低速 (普通の雨量のとき)
- E** HI: 高速 (雨量が多いとき)
- F** 間欠時間の調節
- G** ウォッシャー

#### ■ MIST

レバーを押し上げている間、作動します。  
霧や小雨のときに使用します。

#### ■ ワイパースイッチ (OFF、INT、LO、HI)

エンジンスイッチが **II** のときに使用できます。

#### ■ 間欠時間の調節\*

リングを回して、ワイパーの間欠時間を調節します。

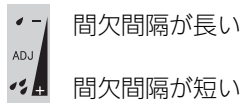

#### ■ ウォッシャースイッチ

レバーを手前に引くと、ウォッシャー液が噴射します。  
レバーを引いている間はワイパーが作動し、レバーを離すと数回ワイパーが作動して止まります。

### ※ワイパー/ウォッシャー

#### ⚠ 注意

**寒冷時はフロントガラスが暖まるまでウォッシャー液を噴射させない。**  
ウォッシャー液が凍りついて視界の妨げとなり、思わぬ事故につながるおそれがあります。

間欠作動中は、車速が速くなると間隔が停止時より数秒短くなります。また、発進時にワイパーが1回作動します。

間欠時間を短いほうにいっぱい回している状態で車速が速くなると、ワイパーが間欠から低速作動に切り換わります。

**ワイパーを乾拭きさせないでください。**

ガラスが傷付いたりブレードラバーを傷めたりします。

#### アドバイス

**ウォッシャー液が出ないときは、スイッチを切ってください。**

ポンプ故障の原因となります。

**寒冷時、凍結によりワイパーブレードがガラスに張りつくことがあります。**

ワイパー故障の原因となりますので、デフロスターやフロントガラス熱線\*でフロントガラスを暖めてから、ワイパーを作動させてください。

## リヤワイパー / ウォッシャー



- A ON: 数回作動後、間欠作動
- B OFF: 停止
- C : ウォッシャー

### ■リヤワイパースイッチ

エンジンスイッチが **II** のときに使用できません。

### ■ウォッシャースイッチ

スイッチを **III** まで回すと、ウォッシャー液が噴射します。  
 スイッチを回している間はワイパーが作動し、スイッチを離すと数回ワイパーが作動して止まります。

### ■リバース連動モード

フロントワイパー作動中にセレクトレバーまたはチェンジレバーを **R** に入れるとリヤワイパーが作動します。

| フロントワイパーのレバー位置と作動モード | リヤワイパーの作動モード |
|----------------------|--------------|
| INT (間欠)             | 間欠作動         |
| LO (低速)              | 連続作動         |
| HI (高速)              | 連続作動         |

## ※ワイパー / ウォッシャー

ワイパー作動中に雪などがたまりワイパーが停止したときは、安全な場所に停車してください。

ワイパースイッチを OFF、エンジンスイッチを **I** または **0** にしてから、ワイパーが作動できるように障害物を取り除いてください。

ワイパーモーターには、保護機能としてブレーカーを内蔵しています。

ワイパーモーターの負荷が大きい状態が続いたときなどは、ブレーカーが作動し一時的にワイパーが停止することがあります。数分経過すると、ブレーカーが復帰し、通常通り使用できるようになります。

## イルミネーションコントロール

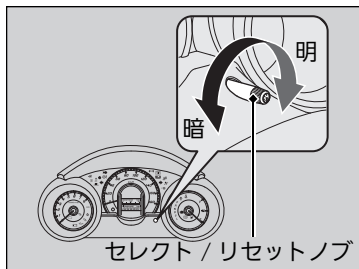

エンジンスイッチが **II** で、ライトスイッチが **OFF** 以外 のとき(ライトスイッチを **AUTO** にしているときは、車幅灯やヘッドライトが点灯しているとき)、インストルメントパネルの明るさを調節することができます。

**明るくする**：ノブを右に回す

**暗くする**：ノブを左に回す

明るさが最大 / 最小になると電子音が鳴ります。

また、明るさの調節後、数秒経過すると画面が元の表示に戻ります。

### ■明るさ調節表示

セレクト / リセットノブを回すと画面が明るさ調節表示に切り換わります。

 が右に増えていくほど、インストルメントパネル照明が明るくなります。

### ※イルミネーションコントロール

車幅灯が点灯しているときと消灯しているときでは、インストルメントパネル照明の明るさは異なります。

ライトスイッチを **000** または **00** にすると、まぶしさを軽減するためにメーター照明が暗くなります。

- 明るさ調節中にセレクト / リセットノブを押すと、画面は元の表示になります。
- 車幅灯点灯時に  が全て表示されるまでセレクト / リセットノブを回すと、「ピッ」という音がして車幅灯点灯時の減光が解除されます。



## リヤデフロスタースイッチ

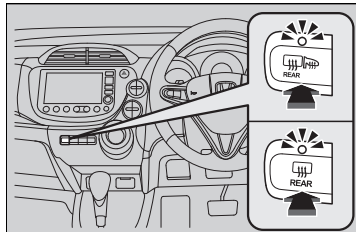

オートエアコン装備車

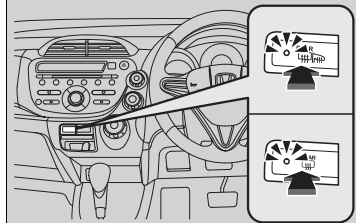

マニュアルエアコン装備車

エンジンスイッチが **II** のときに、リヤガラスを暖め、曇りをとりたいときに使用します。

スイッチを押すとリヤデフロスターが ON になります。

### オートエアコン装備車

外気温に応じて約 10 ～ 30 分経過すると、リヤデフロスターは自動的に停止します。ただし、外気温が 0℃ 以下のときは自動的に停止しません。

### リヤデフロスタースイッチ

#### アドバイス

リヤガラスの内側を清掃するときは、電熱線を傷付けないよう注意してください。

必ず、デフロスターの電熱線、アンテナ線\* に沿って左右方向に拭いてください。

この装置は消費電力が大きいので、曇りが取れたら OFF にしてください。

また、エンジンの回転数が低いときに長時間使わないでください。バッテリー容量が低下し、エンジン始動に影響することがあります。

## フロントガラス熱線スイッチ\*

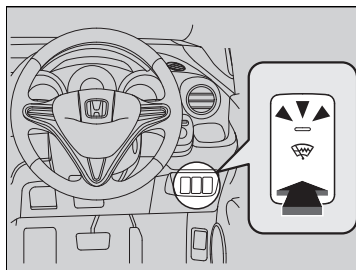

エンジンスイッチが **II** のときに、フロントガラスの下端を暖め、雪の固着や凍結によるワイパーブレードラバーの損傷を防ぐことができます。

スイッチを押すと、フロントガラス熱線が ON になります。

約 15 分経過後、自動的に停止します。

### フロントガラス熱線スイッチ\*

この装置は消費電力が大きいので、長時間使わないでください。

また、エンジンの回転数が低いときに長時間使用するとバッテリー容量が低下し、エンジン始動に影響することがあります。

\*：タイプやオプションなどにより、装備が異なります。

## ハンドルの調節

適切な運転姿勢で無理なくハンドルを握れるように、ハンドルの位置を調節することができます。

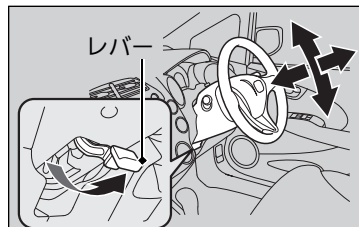

チルト/テレスコピックステアリング装備車

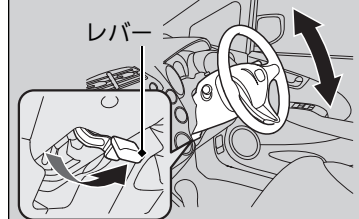

チルトステアリング装備車

1. ハンドル位置調節レバーを引き上げる。  
▶ ハンドル位置調節レバーは、コラムカバナーの下にあります。
2. ハンドルの位置を調節する。  
▶ 調節した位置で、メーターや表示灯が見えることを確認してください。
3. ハンドル位置調節レバーを押し下げ、ハンドルを固定する。

### ※ハンドルの調節

#### ⚠ 注意

##### 走行中にハンドル位置を調節しない。

走行中に調節すると、ハンドル位置が動き、正確なハンドル操作ができないことがあります。衝突して重大な傷害を負うおそれがあります。ハンドルの調節は、必ず停車中に行ってください。

位置調節後、ハンドルに上下前後方向の力を加え、ハンドルがしっかり固定されていることを確認してください。

## ルームミラー

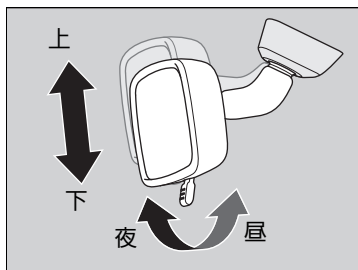

ルームミラーの角度は、正しい運転姿勢ですわった位置でミラーを調節してください。

### ■防眩式ルームミラー

ルームミラーは夜間走行時、後続車のヘッドライトの反射を弱くするための切り換えができます。

### ※ミラー類の調節

ミラー類の調節は、走行前に行ってください。

## ドアミラー

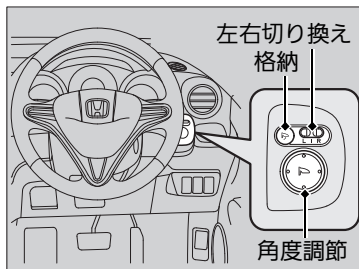

|     | 格納スイッチの状態 | ミラーの状態 |
|-----|-----------|--------|
| ON  |           |        |
| OFF |           |        |

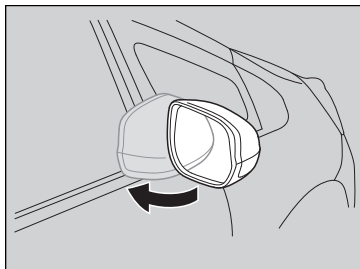

エンジンスイッチが **II** のときに、ドアミラーの操作を行うことができます。

### ■角度調節

**左右切り換えスイッチ**：右か左を選択するスイッチです。角度調節後、中央の位置に戻します。

**角度調節スイッチ**：上下左右に鏡面を動かすスイッチです。

### ■格納

#### 電動格納ドアミラー装備車

格納スイッチを押すごとに ON と OFF が切り換わります。

#### 電動格納ドアミラー非装備車

ミラーを車両後方に折りたたみます。走行するときは必ず元に戻してください。

### ※ドアミラー

エンジンスイッチが **0** または **I** のときは、手動で格納、開放をすることもできます。

## ■ ヒーテッドドアミラー\*

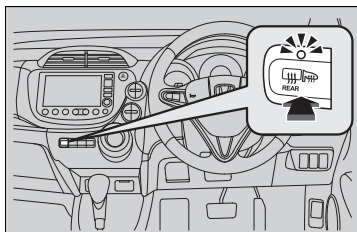

オートエアコン装備車

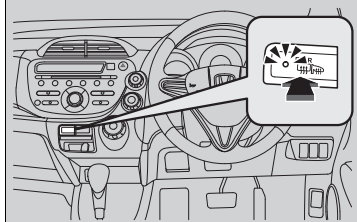

マニュアルエアコン装備車

エンジンスイッチが **II** のときに使用できます。  
スイッチを押すとドアミラーが暖められ曇りが取れます。

## ■ ヒーテッドドアミラー\*

ヒーテッドドアミラーはリヤガラスの曇り取りと同時に作動します。

■ リヤデフロスタースイッチ P.95

エンジンの回転が低いときに長時間使わないでください。

この装置は消費電力が大きいため、エンジンの回転数が低いときに長時間使用するとバッテリー容量が低下し、エンジン始動に影響することがあります。

## ■ アクアクリンミラー\*

雨天時の視認性向上のため、ミラー表面に付着した雨滴を膜のように広げる親水効果を持つコーティングを施しています。

### ■ 親水効果の回復

ミラー表面に汚れなどが付着して親水効果が低くなったときは、以下の手順を行うことにより効果が回復します。

1. ミラー表面を水洗いし、汚れを落とす。
2. 水を含ませたきれいな布で拭き取る。  
▶ 汚れが落ちない場合は純正ガラスクリーナーや家庭用中性洗剤を使用して洗淨後、十分な水で洗い流してください。
3. 5～9時間ほどミラー表面に太陽光を当てる。

## ※ アクアクリンミラー\*

### アドバイス

ミラーの親水効果が失われますので、以下の点にご注意ください。

- ミラー表面に撥水剤やワックスを付着させない
- 砂の付いた布や油膜取り剤(コンパウンドなど)でミラー表面をこすらない

## フロントシート

運転者は、正しい運転姿勢がとれるようにシートを調節します。

正しい運転姿勢とは、シートに深く腰かけた状態で、背もたれから背を離すことなくブレーキペダル(マニュアル車はクラッチペダル)を十分に踏み込め、ハンドル操作が楽にできる姿勢をいいます。

### フロントシート/ヘッドレストの動かしかた

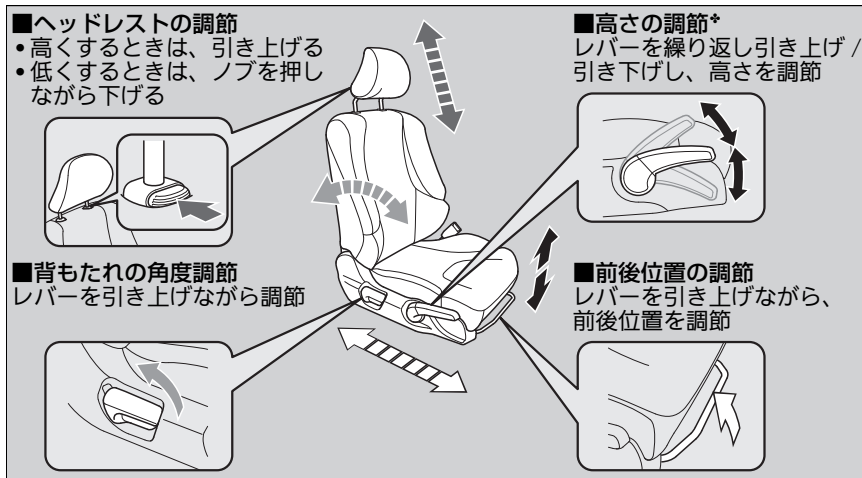

### ※フロントシート/ヘッドレストの動かしかた

#### ⚠ 注意

**走行中にシートの調節はしない。**

走行中に調節するとシートが必要以上に動くことがあり、思わぬ事故につながるおそれがあります。調節は走行前に行い、確実に固定されていることを確認してください。

**シートを操作するときは、手や足などをはさまないように十分注意する。**

**フロントシートの下にもものを置かない。**

ものがはさまってシートが固定されず、思わぬ事故につながるおそれがあります。

フロントシートは、エアバッグからなるべく離れた位置に調節してください。

同乗者もシートに深く腰かけ、背もたれから背を離さないようにしてください。

## ■フロントシートの調節



### ■シート位置の調節

運転者とハンドルとの間に十分な距離をとれるように、シートをできるだけ後ろに下げます。

助手席の同乗者のシートも同様に、ダッシュボードのSRSエアバッグからできるだけ離れた位置までシートを下げます。

シートの位置を調節したら、シートを前後に揺すり、固定されていることを確認します。

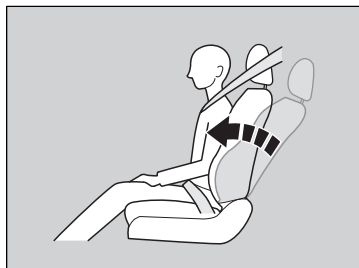

### ■背もたれ角度の調節

シートに深く腰かけ、楽な姿勢ですわれるように背もたれを起こし調節します。

助手席の同乗者のシートも同様に、楽な姿勢ですわれるように背もたれ角度を調節します。

## ▶▶フロントシートの調節

### ⚠警告

**SRS エアバッグからできるだけ離れた位置までシートを下げる。**

ハンドルやダッシュボードに近づきすぎると、フロントエアバッグが膨らむ際に重大な傷害を受けたり、死亡したりするおそれがあります。

**背もたれを必要以上に倒さない。**

背もたれを必要以上に倒すと、衝突したときに重大な傷害を受けたり、死亡したりするおそれがあります。

### ⚠注意

**背もたれと背中之间にクッションなどを入れない。**

正しい運転姿勢がとれません。また、シートベルトなどの効果が十分に発揮されません。



## リヤシート

### ■ 背もたれの調節

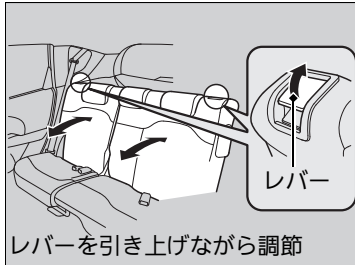

背もたれは、左右別々に倒すことができます。レバーを引いて、背もたれの角度を調節します。

### ※リヤシート

#### ⚠ 注意

**走行中にシートの調節はしない。**

走行中に調節するとシートが必要以上に動くことがあり、思わぬ事故につながるおそれがあります。調節は走行前に行い、確実に固定されていることを確認してください。

**シートを操作するときは、手や足などをはさまないように十分注意する。**

## ■フラットシート

フロントシート(運転席、助手席)の背もたれを倒すと、リヤシートとフラットな状態にできます。

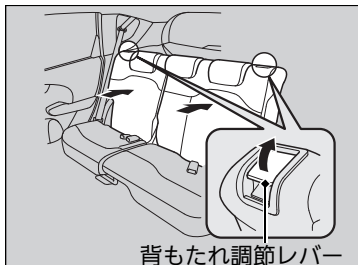

1. リヤシートの背もたれ調節レバーを引き上げながら、背もたれを後ろへ倒して固定する。

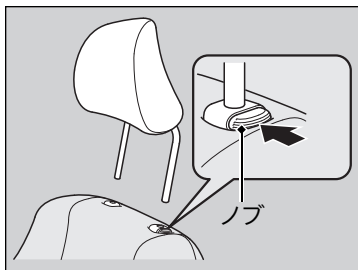

2. ノブを押したままフロントシートのヘッドレストを外す。

## ※フラットシート

### ⚠注意

**フラットな状態で、人や荷物などを乗せたまま走行しない。**

ブレーキをかけたときなどに、思わぬ事故につながるおそれがあります。

**フラットな状態で、シートの上を走り回らない。また、シートの上を移動するときは、シートの中央を踏んでゆっくりと移動する。**

シートの上を歩くと足が踏み外すおそれがあります。

**背もたれを起こすときは、必ず背もたれに手を添えて操作する。**

背もたれが急に戻り、顔などにけがをすることがあります。

### アームレスト装備車

**アームレストは収納する。**

つまずいたり、足を踏み外すおそれがあります。

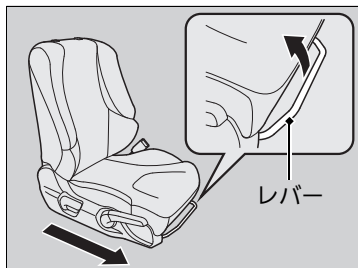

3. レバーを引き上げながらフロントシートを前方いっぱい動かす。

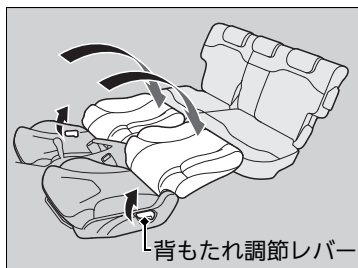

4. 背もたれ調節レバーを引き上げながら背もたれを後ろに倒して固定する。

#### ✕フラットシート

シートを操作したら、シートを前後にゆすって固定されていることを確認してください。

#### ■フラットシートを元に戻すとき

元に戻すときは逆の手順で行います。

## ■ 座面をはね上げて固定する(チップアップ)

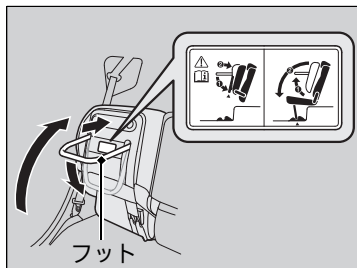

座面は、左右別々にはね上げることができます。

### ■ 座面のはね上げかた

1. 座面を引き上げる。
2. フットを格納する。
3. 座面を背もたれに押しつけ、固定する。

## ※ 座面をはね上げて固定する(チップアップ)

### ⚠ 注意

**座面をはね上げたときや戻したときは、座面を前後にゆすって確実に固定されていることを確認する。**

固定されていないと、座面が前に倒れるおそれがあります。

**座面を戻すときは、以下のことを確認する。**

- ガイド周辺に異物がないか
- フロアマットがズレて、ガイドに乗り上げていないか
- 座面の下にもものやシートベルトを置いていないか

異物をかみ込んだり、フットがガイドにきちんと入っていないと座面が確実に固定されず、走行中に座面がはね上がり思わぬ事故につながるおそれがあります。

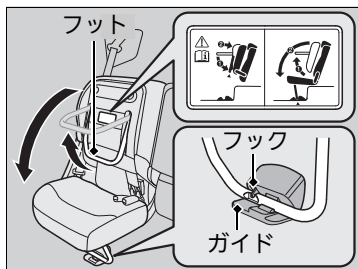

### ■戻しかた

1. 座面を押さえながら、フットをいっぱい  
に開く。  
▶座面が前に倒れ込むので必ず手を添え  
て操作してください。
2. 座面を静かに前方に倒して、フットをガ  
イドに入れる。  
▶ガイドからフックが出ていることを確  
認してください。

### ※座面をはね上げて固定する(チップアップ)

フットを格納した状態で座面を倒さないでく  
ださい。

## ■ 背もたれの倒しかた

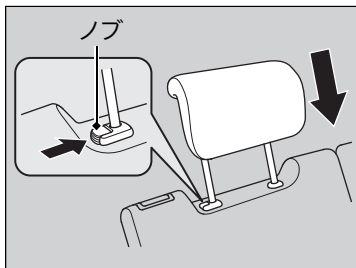

### ■ 倒しかた

1. ヘッドレストを下げる。
2. 背もたれのレバーを引き、前方に倒す。

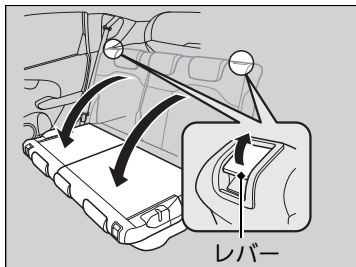

### ■ 戻しかた

背もたれを起こして固定します。

シートを元に戻したら、シートを前後にゆすり、固定されていることを確認します。

## ※ 背もたれの倒しかた

### ⚠ 注意

**エンジンをかけた状態でシートを操作するときは、排気管の後方に立たない。**

やけどなどの思わぬけがをすることがあります。

以下のような場合、ヘッドレストがシートバックポケットに引っかかりやすいので注意してください。

- フロントシートの背もたれを後ろに倒したとき
- シートバックポケットにもものが入ったままリヤシートを格納するとき

シートを格納するときは、シートの下にものやシートベルトを置いたまま操作しないでください。

背もたれを起こすときは、シートベルトを背もたれではさみ込まないように注意してください。

はさまれると正しく着用できません。

## ヘッドレスト

### ■ フロントシートヘッドレストの調節



後頭部の中心が、ヘッドレストの中心に来るようにヘッドレストの高さを調節します。

高くするとき：ヘッドレストを引き上げる

低くするとき：ノブを押しながら下げる

### ■ リヤシートヘッドレストの位置変更

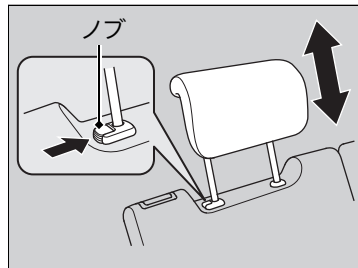

乗車するときは、走行する前にヘッドレストを引き上げて、確実に固定します。

高くするとき：ヘッドレストを引き上げる

低くするとき：ノブを押しながら下げる

### ☒ ヘッドレスト



**ヘッドレストは必ず正しい位置に調節する。**

ヘッドレストの高さが適切でないと、ヘッドレストの効果が低くなり、衝突したときに重大な傷害を受けるおそれがあります。

**ヘッドレストを外した状態で走行しない。**

衝突したときに重大な傷害を受けるおそれがあります。

### ☒ リヤシートヘッドレストの位置変更



**ヘッドレストを下げた状態で走行しない。**

衝突したときに重大な傷害を受けるおそれがあります。

## ■ ヘッドレストの取り外しと取り付け

ヘッドレストは、掃除や修理のために取り外すことができます。

### ヘッドレストの取り外し：

ヘッドレストを引き上げ、ノブを押して取り外します。

### ヘッドレストの取り付け：

ヘッドレストの脚を元の位置に差し込んでください。ノブを押しながらヘッドレストの位置を適切な位置に合わせてください。ヘッドレストを軽く上下させ、確実に固定します。



## アームレスト\*

### ■ フロントシートアームレストの操作



前に倒して使います。

### ■ リヤシートアームレストの操作

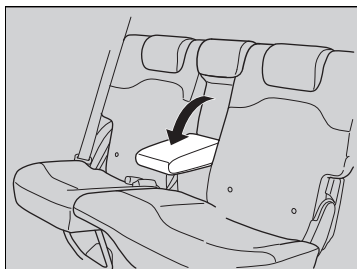

前に倒して使います。

### ※アームレスト\*

#### ⚠ 注意

シートベルト着用時にアームレストに引っ  
かけない。

万一のときにシートベルトの機能が発揮で  
きないことがあります。

## 室内灯

### 室内灯スイッチ

#### リヤシート室内灯

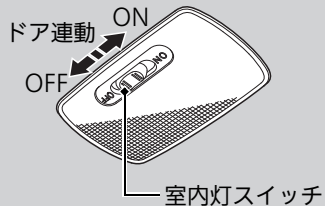

#### フロントシート室内灯

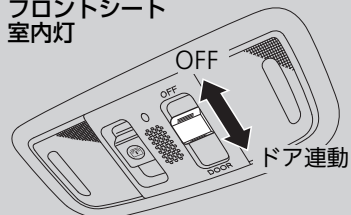

スカイルーフ装備車

### ■ON(リヤシート室内灯)

ドアの開閉に関係なく室内灯が点灯。

### ■ドア連動

以下のときに室内灯が点灯。

- いずれかのドアを開けたとき
- 運転席ドアを解錠したとき
- エンジンスイッチからキーを抜いたとき
- Honda スマートキーシステム装備車は、エンジンスイッチを **0** (プッシュオフ) にしたとき

### ■OFF

ドアの開閉に関係なく室内灯が消灯。

### 室内灯

ドア連動で室内灯が点灯している場合は、ドアを閉めると減光しながら消灯します。

また、以下の操作を行うと室内灯はすぐに消灯します。

- 運転席のドアを施錠したとき
- エンジンスイッチにキーが差し込まれた状態で運転席ドアを閉めたとき
- Honda スマートキーを使っているときは、エンジンスイッチが **0** (プッシュオフ) 以外の状態でドアを閉めたとき
- エンジンスイッチを **II** にしたとき

キーが差し込まれていない状態、Honda スマートキーシステム装備車の場合はエンジンスイッチが **0** (プッシュオフ) のときにいずれかのドアを開けたままにすると、約 15 分後に消灯します。

## ■ マップランプ

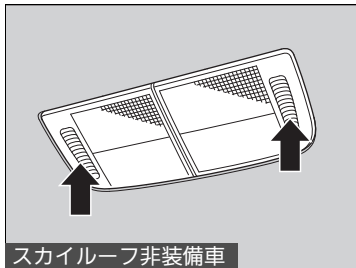
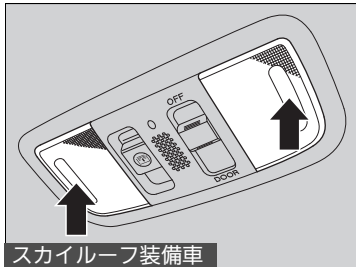

夜間、車を停めて地図を見るときなどに使用します。レンズを押すと点灯し、もう一度押すと消灯します。

## ■カーゴスペース照明灯\*

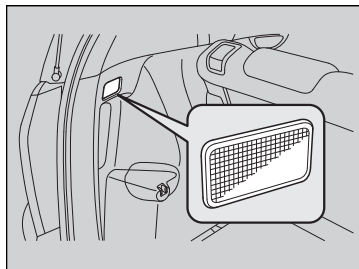

テールゲートを開けると点灯します。

## 室内装備品

### ■グローブボックス

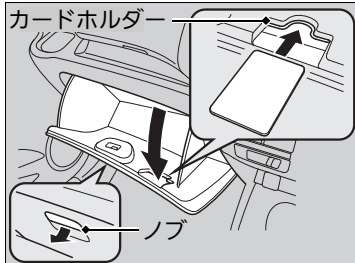
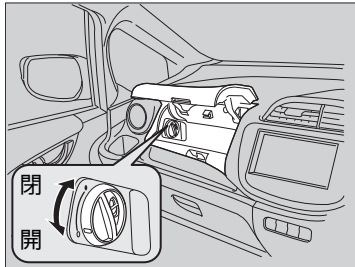
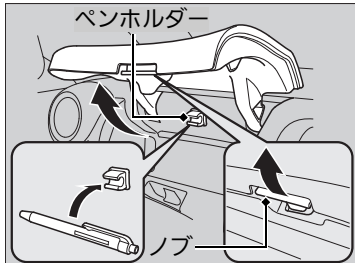



ノブを引くと開きます。

#### ■上側

内側にペンホルダーがあります。

エアコン連動温調機能\*：グローブボックス内にエアコンの風を導入し、缶入りの飲み物などを入れて保冷や保温ができます。

1. グローブボックス内の吹き出し口を“開”方向に回す。
2. エアコンを作動させ、モード切り換えスイッチで  または  を選ぶ。  
▶吹き出し口から風がでてきます。
3. 温度を調節する。

#### ■下側

内側にカードホルダーがあります。

### ☒グローブボックス



**警告**

**走行中は必ずグローブボックスを閉める。**  
グローブボックスが開いていると、衝突したときに同乗者が重大な傷害を負うおそれがあります。

## ■フロントコンソールボックス\*

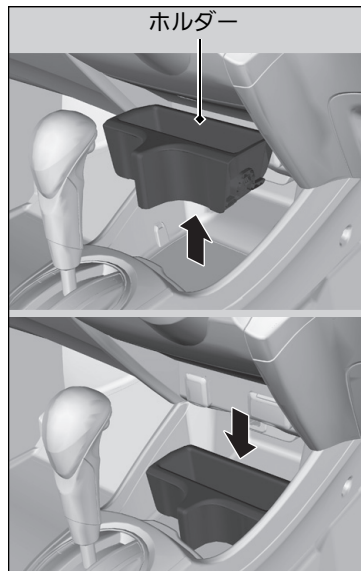

ホルダーは取り外して使うことができます。

## ■ センターコンソールボックス\*

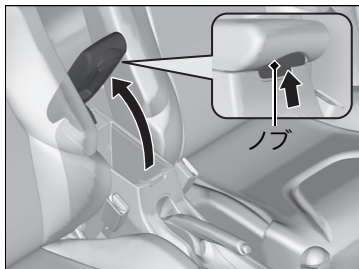

ノブを引くと開きます。

## ■ シートアンダーボックス

リヤシート左側席の座面の下にあります。  
取扱説明書などを入れておくのに便利です。

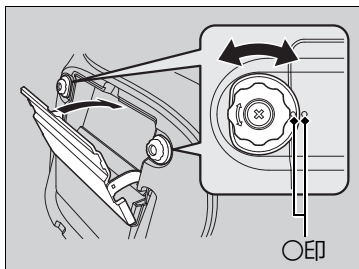

1. 座面をはね上げる。

☑ 座面をはね上げて固定する(チップアップ)

P.106

2. ハンドルを回して開ける。

閉めるときは、ハンドルとフタの“○”印  
が合うところまで、ハンドルを回します。

## ■カーゴフロアボックス\*

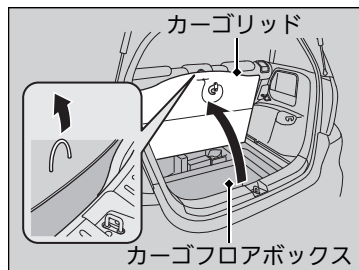

カーゴリッドを開けます。

\*: タイプやオプションなどにより、装備が異なります。



## ■ カップホルダー

■ 側面吹き出し口



■ 中央\*

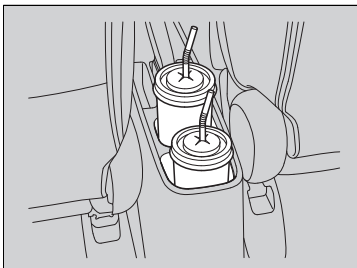
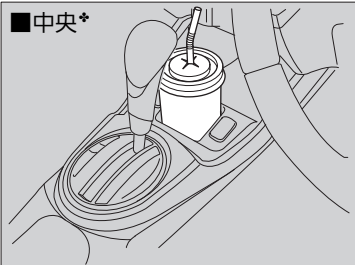

■ フロントシート用カップホルダー

■ リヤシート用カップホルダー\*

## ※ カップホルダー

### ⚠ 注意

飲み物などを電装品にこぼさないように注意する。

スイッチなどの電装品に飲み物がかかると故障の原因となったり車両火災につながったりするおそれがあります。

## ■ アクセサリーソケット

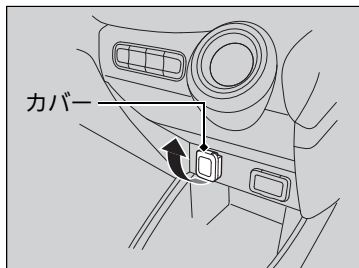

エンジンスイッチが **I** または **II** のときに  
使用できます。

カバーを開けて使います。

## ※ アクセサリーソケット

消費電力 120W(10A)以下のアクセサリーに、  
直流 12V の電源を供給します。

バッテリーあがりを防ぐため、エンジンがか  
かっている状態でご使用ください。

### アドバイス

シガレットライターは差し込まないでください。  
発熱するおそれがあります。

## ■コートフック\*

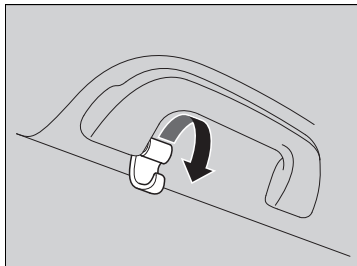

リヤシート右側のグラブレールに付いています。  
回転させて使います。

## ※コートフック\*

## ⚠ 注意

グラブレールにもものをかけたり、コートフックに重いものやとがったものをかけたりしない。

サイドカーテンエアバッグが正常に作動しなかったり、作動時にものが飛んだりしてけがをするおそれがあります。

## ■コンビニフック\*

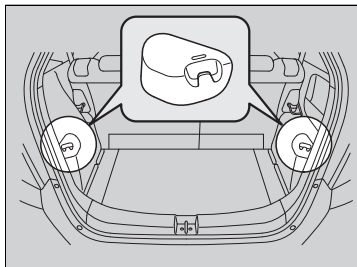

軽い荷物をかけておくのに便利です

## ※コンビニフック\*

## アドバイス

コンビニフックが破損するおそれがありますので、重いもの(約 1kg 以上)や大きなものをかけないでください。

## ■ シートヒーター\*

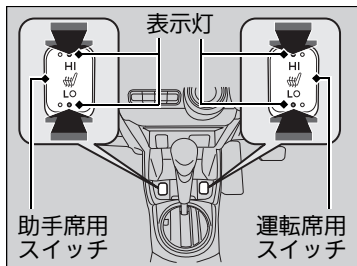

エンジンスイッチが **II** のときに使用できません。運転席、助手席のシートを暖めることができます。

スイッチの **HI** 側か **LO** 側を押します。シートを早く暖めたいときは **HI** 側を押します。暖まったら **LO** 側にしてください。作動中、押し続けている側の表示灯が点灯します。

スイッチを切るときは、反対側を軽く押し、表示灯を消します。

## ※ シートヒーター\*

### ⚠ 注意

#### 低温やけどに注意する。

次のようなかたは、低温やけどに十分注意してください。

- 乳幼児、お年寄り、体の不自由なかた
- 皮膚の弱いかた
- 疲労の激しいかた

また、毛布などの保温性の高いものをかけて使用すると低温やけどをすることがあります。

この装置は消費電力が大きいので、エンジンが停止しているときは長時間使わないでください。

バッテリー容量が低下し、エンジン始動に影響することがあります。

\* : タイプやオプションなどにより、装備が異なります。

## ■ フレキシブルラゲッジボード\*

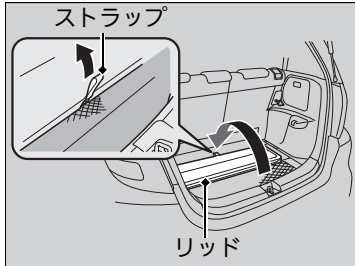

用途に応じて、フレキシブルラゲッジボードの取り付け位置を変えて使用することもできます。

## ■ 共通操作

1. ストラップを引いてリッドを開ける。

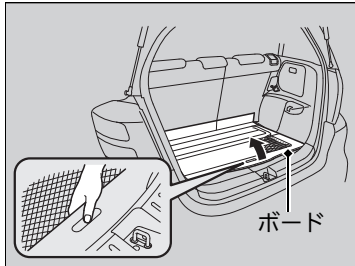

## ■ ボードの下に収納するとき：

ボードの下に荷物を収納することができます。

2. くぼみ部分を持ち、ボードを開ける。

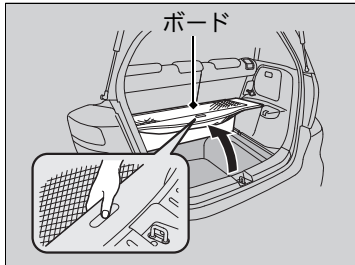

## ■ 二段にして使用するとき：

ネットの上に荷物を載せることができます。

2. くぼみ部分を持ち、ボードを上げる。

## ▶ フレキシブルラゲッジボード\*

## ⚠ 注意

**走行中は荷物の出し入れはしない。**

急ブレーキなどのときに思わぬ事故につながるおそれがあります。

## ■ アドバイス

図のような状態で使用しない。

ボードの破損の原因となります。

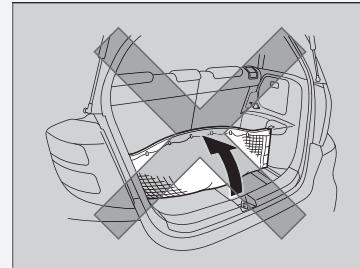

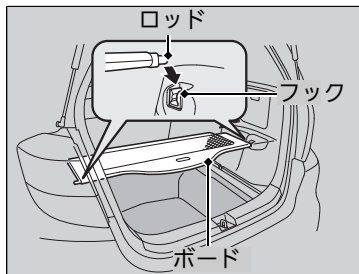

3. ボードの左右のロッドを、カーゴスペース上側にあるフックに差し込んで固定する。

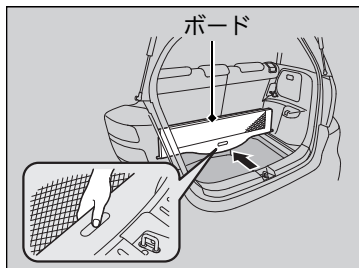

- 折りたたんで使用するとき：  
背の高い荷物を載せるときに便利です。
2. くぼみ部分を持ち、ボードをたたむ。

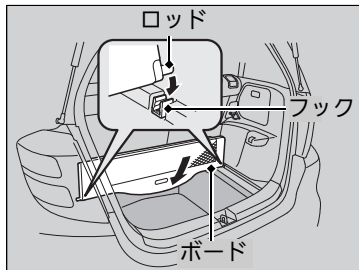

3. ボード左右のロッドを、カーゴスペース前側にあるフックに差し込んで固定する。

※フレキシブルラゲッジボード\*

ボードのネット部分にものを載せるときは、リヤシートの背もたれの高さを越えないようにしてください。

後方視界を妨げたり、急停止のときなどにもものが飛び出すおそれがあります。

ネットには重いもの(約10kg以上)や鋭利なものを載せないでください。

規定以上の重さのものを載せると破損の原因になります。

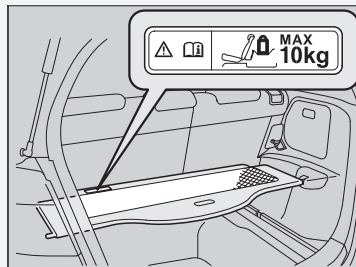

\*: タイプやオプションなどにより、装備が異なります。

## ■ リヤシェルフ\*

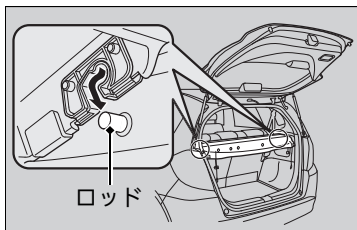
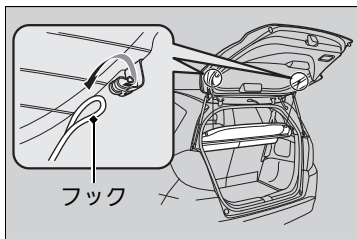

## ■ 外しかた

1. テールゲートの裏側から、フックを外す。
2. リヤシェルフをロッドから外して取り出す。

## ■ 停止表示板入れ\*

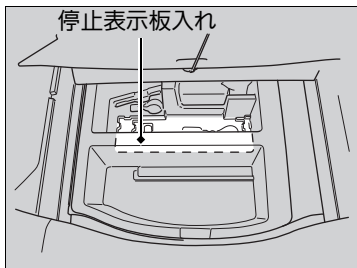

カーゴリッドの下に停止表示板入れがあります。

## ☒ リヤシェルフ\*

リヤシェルフの上に物を置かないでください。  
後方視界をさまたげるばかりでなく、急ブレーキなどのときにとび出すおそれがあります。

## ☒ 停止表示板入れ\*

収納可能な停止表示板のサイズは以下の通りです。

- 長さ ...430mm 以下
- 高さ ...120mm 以下
- 幅 ...50mm 以下

## エアコンの吹き出し口

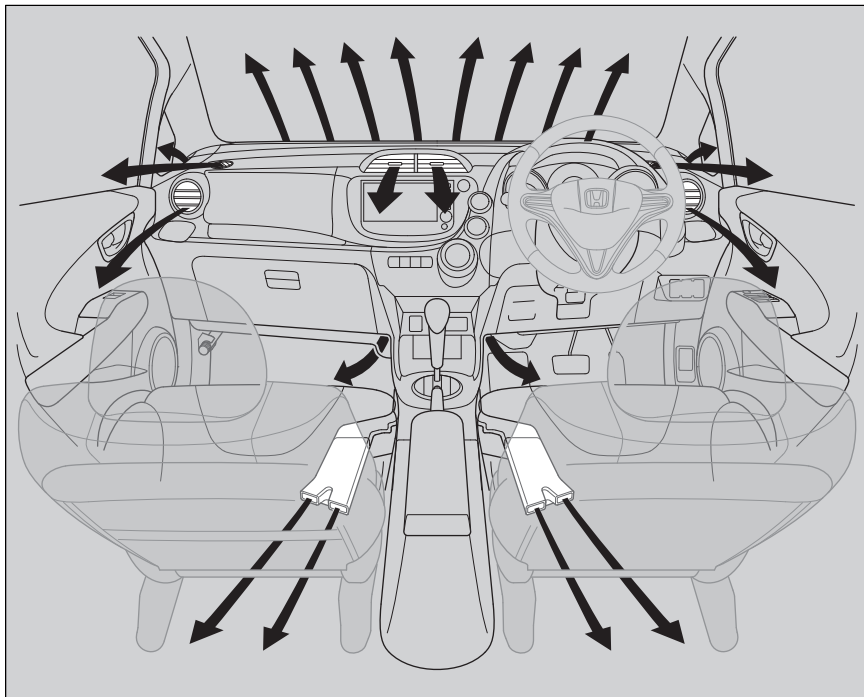



## オートエアコンの使いかた\*

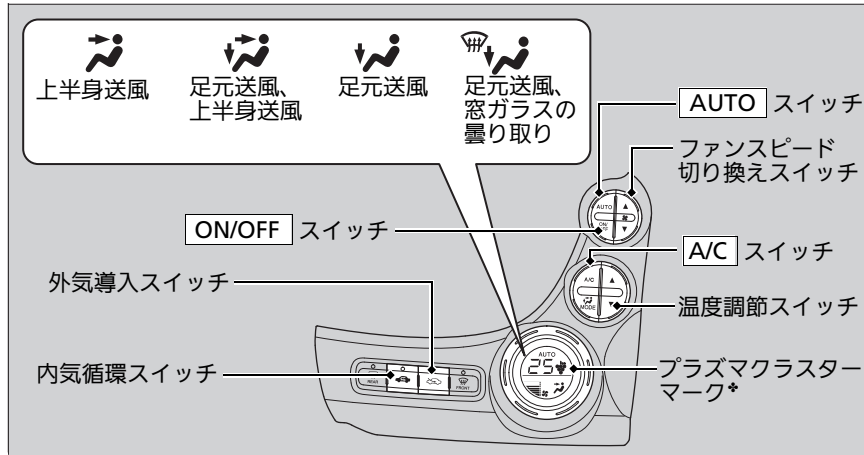

エンジンをかけた状態で使用します。

1. **AUTO** を押す。
2. 温度調節スイッチで温度を調節する。
3. 停止するときは、**ON/OFF** を押す。

### ■内気 / 外気の切り換え

状況に合わせて 、 を押して、内気 / 外気を切り換えます。

- 内気 (表示灯点灯) : トンネルや渋滞などで、汚れた空気を車内に入れたくない場合
- 外気 (表示灯点灯) : 換気を行う場合

### ■除湿暖房

暖房中に **A/C** を押すと、除湿暖房となります。

❖ : タイプやオプションなどにより、装備が異なります。

### ※オートエアコンの使いかた\*

オート (AUTO) で使用中いずれかのスイッチを押すと、押したスイッチの機能が優先されます。

このとき「AUTO」の表示灯は消灯しますが、押したスイッチ以外の機能は自動制御されます。

外気温が低いときは、冷風の吹き出しを防ぐため、**AUTO** を押してもすぐにファンが回転しないことがあります。

炎天下に駐車していたときは、窓を開けて熱気を追い出しながら、冷房を開始してください。

設定温度表示で「Lo」は最大冷房を、「Hi」は最大暖房を示します。

**ON/OFF** を押すたびに ON や OFF に切り換わります。ON すると OFF する前の状態に戻ります。

## ■ 前面・側面ガラスの曇り止め (デフロスター) の使いかた

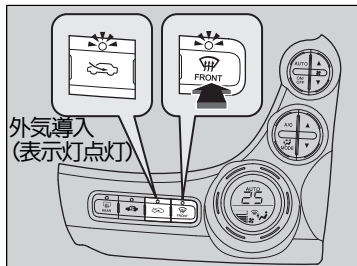

 を押すとエアコンが作動し、自動的に外気導入に切り換わります。

 をもう一度押すと曇り止めが停止し、前の状態に戻ります。

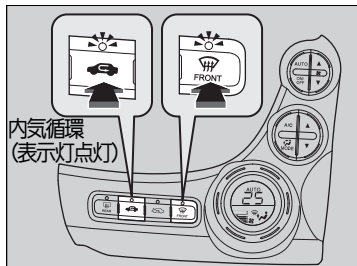

### ■ 急速に霜を取りたいとき

1.  を押す。
2.  を押す。

## ■ プラズマクラスターの使いかた\*

**AUTO** またはファンスピード切り替えスイッチを押す。  
プラズマクラスターマークが表示されます。

## ▶▶ 前面・側面ガラスの曇り止め (デフロスター) の使いかた

**設定温度を最大冷房付近にしないでください。**  
冷風が前面ガラスに当たると、ガラスの外側が曇ることがあります。

側面ガラスが曇ったときは、吹き出し風が側面ガラスに当たるよう、側面吹き出し口を調節してください。

霜が取れたら、ただちに外気導入に切り換えてください。

内気循環で使い続けると車内の湿気で窓ガラスが曇り、視界の妨げになります。

## ▶▶ プラズマクラスターの使いかた\*

プラズマクラスターマークおよびプラズマクラスター、Plasmaclusterはシャープ株式会社の商標です。

## オートエアコンのセンサー\*

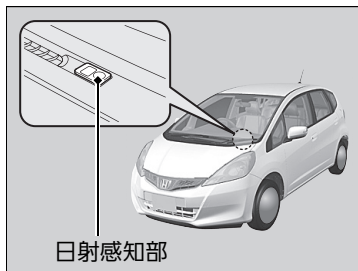

オートエアコンには、センサー(日射感知部、車内温度 / 湿度感知部)が付いています。センサーの上にものを置いたり、水をかけたりしないでください。

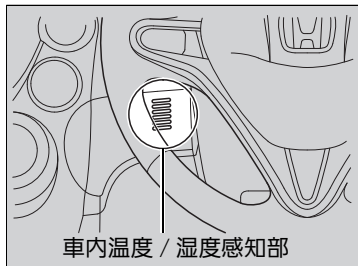

## マニュアルエアコンの使いかた\*

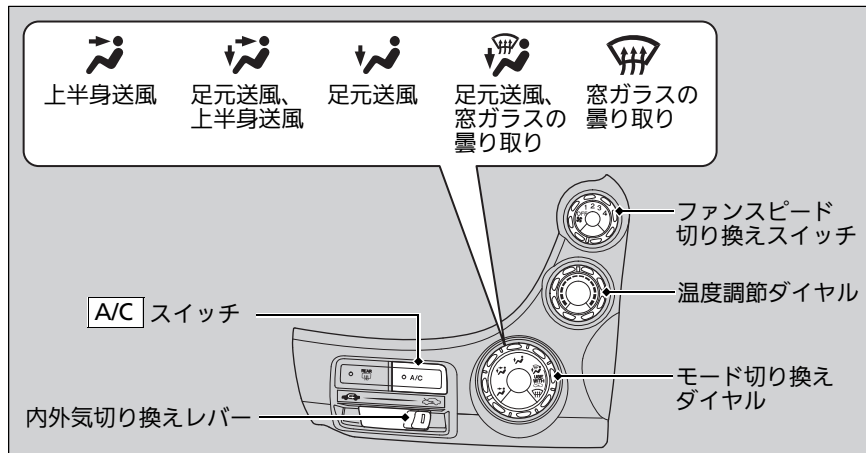



エンジンをかけた状態で使用します。

1. ファンスピード切り換えダイヤルで風量を調節する。
2. モード切り換えダイヤルで吹き出し口を選ぶ。
3. 温度調節ダイヤルで吹き出し風の温度を調節する。
4. 冷房や除湿暖房をするときは、**A/C** を押す。
5. 停止するときには、ファンスピード切り換えダイヤルを **OFF** にする。

### ■内気 / 外気の切り換え

状況に合わせて、内外気切り換えレバーを操作して内気 / 外気を切り換えます。



-  内気：トンネルや渋滞などで、汚れた空気を車内に入れたくない場合
-  外気：換気を行う場合

\*：タイプやオプションなどにより、装備が異なります。

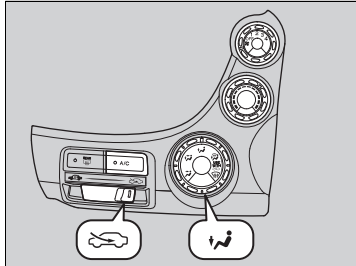

## 暖房のしかた



暖房はエンジンの熱を利用して、車内の空気を暖めます。



1. ファンスピード切り換えダイヤルで、希望の風量に調節する。
2. モード切り換えダイヤルをにする。
3. 温度調節ダイヤルで希望の温度に調節する。
4. に切り換える。

### ■急速に車内を暖めたいとき

1. ファンスピード切り換えダイヤルを最強()にする。
2. モード切り換えダイヤルをにする。
3. 温度調節ダイヤルを最大温風にする。
4. に切り換える。

### ■曇り止め暖房をしたいとき

エアコンをONにすると除湿暖房ができます。外気が除湿され、乾燥した空気で車内を暖めるので、曇り止めに役立ちます。

1. ファンスピード切り換えダイヤルで、希望の風量に調節する。
2. モード切り換えダイヤルをにする。
3. 温度調節ダイヤルで希望の温度に調節する。
4. を押す。(表示灯点灯)
5. に切り換える。



## ☒暖房のしかた

急速暖房で車内が暖まったら、ただちに外気導入に切り換えてください。

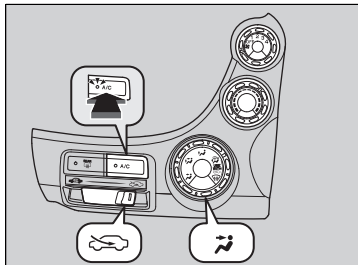

内気循環で使い続けると車内の湿気で窓ガラスが曇り、視界の妨げになります。

## ■冷房のしかた



1. ファンスピード切り換えダイヤルで、希望の風量に調節する。
2. モード切り換えダイヤルをにする。
3. 温度調節ダイヤルで希望の温度に調節する。
4. **A/C** を押す。(表示灯点灯)
5. に切り換える。



## ■急速に車内を冷やしたいとき

1. ファンスピード切り換えダイヤルを最強()にする。
2. モード切り換えダイヤルをにする。
3. 温度調節ダイヤルを最大冷風にする。
4. **A/C** を押す。(表示灯点灯)
5. に切り換える。

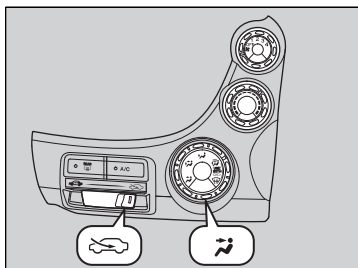
## ■換気のしかた



空気取り入れ口から外気を取り込み、車内の空気を循環させて後部のサイドパネル付近の排出口から排出し、換気します。

1. ファンスピード切り換えダイヤルで希望の風量に調節する。
2. モード切り換えダイヤルをにする。
3. 温度調節ダイヤルを最大冷風付近にする。
4. に切り換える。

## ※冷房のしかた

急な上り坂などでは、走行性能を優先するため、エアコンが作動しないことがあります。

炎天下に駐車していたときは、窓を開けて熱気を追い出しながら冷房を開始してください。



急速冷房で車内が冷えたら、ただちに外気導入に切り換えてください。

内気循環で使い続けると車内の空気が汚れま

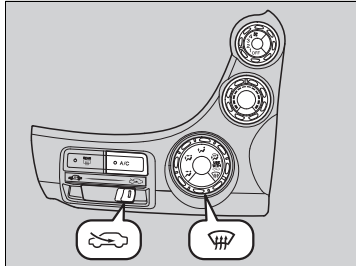

す。

## 前面・側面ガラスの曇り止め (デフロスター) の使いかた





1. ファンスピード切り換えダイヤルを回し、希望の風量に調節する。
2. モード切り換えダイヤルを  にする。
3. 温度調節ダイヤルで希望の温度に調節する。
4.  に切り換える。

### ■急速に霜を取りたいとき

1. ファンスピード切り換えダイヤルを最強 () にする。
2. モード切り換えダイヤルを  にする。
3. 温度調節ダイヤルを最大温風にする。
4.  に切り換える。

### ■湿度の高いとき

1. ファンスピード切り換えダイヤルで、希望の風量に調節する。
2. モード切り換えダイヤルを  にする。
3. 温度調節ダイヤルで希望の温度に調節する。
4.  を押す。(表示灯点灯)
5.  に切り換える。

## ※前面・側面ガラスの曇り止め(デフロスター)の使いかた

急速な霜取りをしたとき、霜が取れたら、ただちに外気導入に切り換えてください。内気循環で使い続けると車内の湿気で窓ガラスが曇り、視界の妨げになります。

エアコンをONにしているときは、設定温度を最大冷房付近にしないでください。冷風が前面ガラスに当たると、ガラスの外側が曇ることがあります。

# オーディオ

この章では、ラジオやCDプレーヤーなどの操作方法について記載しています。

## オーディオ装置

|   |     |
|---|-----|
| 取り扱いについて .....                            | 135 |
| アンテナ .....                                | 136 |
| <b>バックモニター+AM/FM チューナー付 CD<br/>プレーヤー*</b> |     |
| 各部の名称 .....                               | 137 |
| 基本操作 .....                                | 139 |
| ラジオの使いかた .....                            | 143 |
| CD プレーヤーの使いかた .....                       | 147 |
| USB デバイスの使いかた .....                       | 155 |
| iPod の使いかた .....                          | 161 |
| USB デバイスと iPod について .....                 | 166 |

|                                 |     |
|---------------------------------|-----|
| ポータブルオーディオやビデオ機器など<br>の接続 ..... | 167 |
| オーディオリモートコントロールスイッチ* ...        | 170 |



## 取り扱いについて

- 運転中の音量は車外の音が聞こえる程度の音量でお使いください。車外の音が聞こえない状態では安全の妨げとなります。
- 運転中のオーディオ操作は、安全に支障がないようにしてください。
- 車内や車の近くで携帯電話や無線機を使うと、オーディオに雑音が入ることがあります。

### ラジオの受信状態について

ラジオの受信は、車の走行にともない受信状態が刻々と変わったり、障害物や電車、信号機などの影響により最良な受信状態を維持することが困難な場合があります。

### ディスクについて

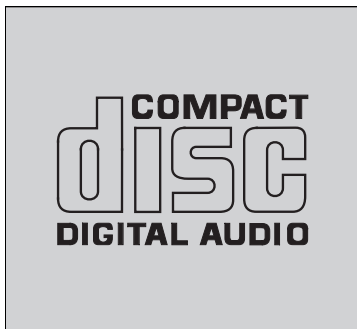

ディスクの取り扱いにあたっては、以下の点にご注意ください。

- 左記マークのついているディスクを使用してください。
- ディスクは円形のものを使用してください。
- ディスクの信号面(記録面)を、直接手で触れないでください。
- 直射日光の当たるところを避けて保管してください。

### ※ディスクについて

**CD-R/CD-RWをご使用の場合、以下の点にご注意ください。**

- CD-R/CD-RWは、録音に使用したレコーダーやディスクの状態により、再生できない場合があります。
- ビデオCDやDVDのディスクには対応していないため、再生できません。

**寒いときや雨天のときにプレーヤーの内部が結露して、正しく作動しないことがあります。**

その場合、ディスクを取り出し、換気または除湿してからお使いください。

**悪路走行などで激しく振動した場合、音とびすることがあります。**

## アンテナ

### ■ マイクロアンテナ

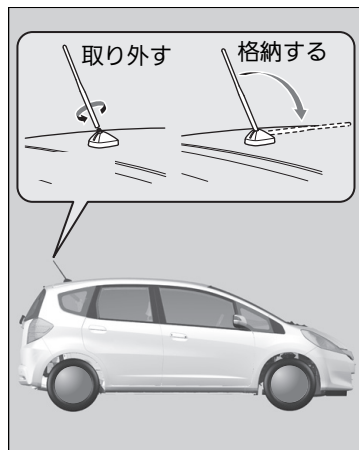

マイクロアンテナは格納、取り外しができます。

ラジオを受信するときは、アンテナを節度感のあるところまで立ててください。

### ※ マイクロアンテナ

アンテナの破損を防ぐために、次のような場合は、アンテナを格納してください。

- 駐車場の天井などにアンテナが当たるとき
- ボディーカバーをかけるとき

### アドバイス

自動洗車機を使用するときは、アンテナを取り外してください。

アンテナを格納した状態で自動洗車機を使用すると、アンテナが破損することがあります。また、取り外したアンテナは紛失しないようにしてください。

## 各部の名称

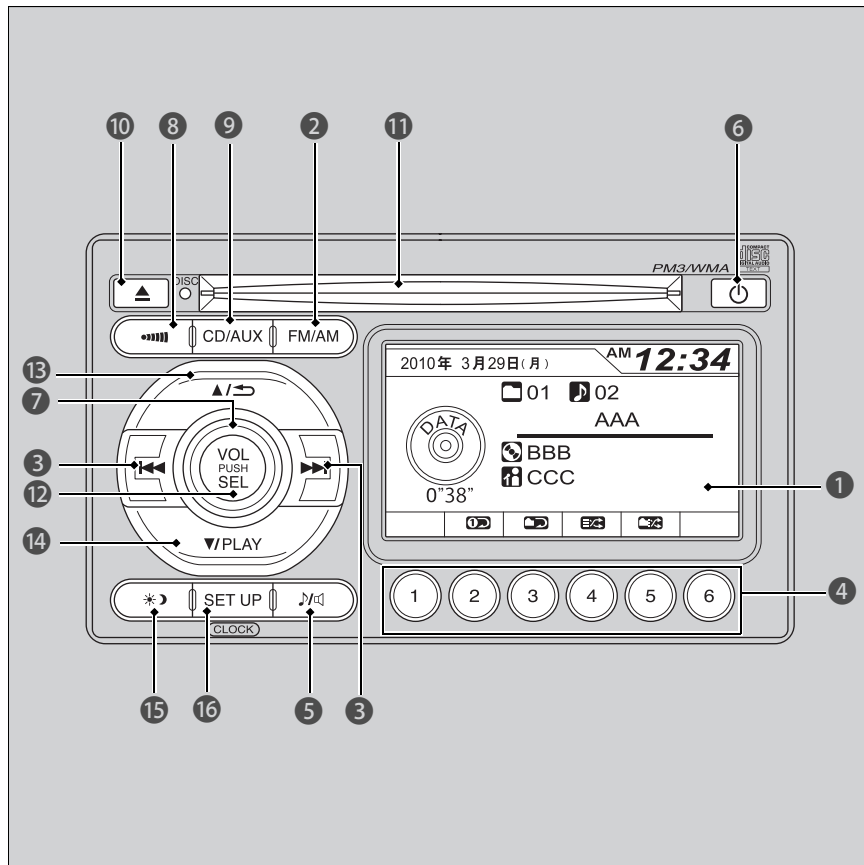

### ① 画面

選択中の放送局、再生中の CD などの情報と、時計が表示される画面です。

### ② FM/AM スイッチ

ラジオを聞くときに押します。

### ③ ◀▶/▶▶ スイッチ

放送局を探したり、CD の曲を選ぶときになどに押します。

### ④ ①～⑥ スイッチ

各項目や画面によって割り当てられるはたらかが変わるスイッチです。画面と対応しているので、画面内の選択したい項目を選ぶときに押します。

### ⑤ 音質/音量 スイッチ

音質、バランス、車速連動音量の調整をするときに押します。

### ⑥ 電源 スイッチ

オーディオ装置の電源を入れるときに押します。

### ⑦ VOL ツマミ

音量を調節するときに回します。設定画面で操作しているときは、項目の選択、調整をするときに回します。

8  スイッチ

交通情報を聞くときに押します。

9  スイッチ

CD：CD を聞くときに押します。

AUX：AV 入力端子や USB ジャックに接続した機器を使うときに押します。

10  スイッチ

CD を取り出すときに押します。

11 **CD 挿入口**

CD のレーベル面を上にして挿入します。

12  スイッチ

設定画面で操作しているときは、項目の決定をするときに押します。ラジオや CD などを聞いているときは、選局、選曲をするときに押します。

13  スイッチ

MP3、WMA のフォルダーを選ぶときや、操作を解除するときなどに押します。

14  スイッチ

MP3、WMA のフォルダーを選ぶときや、リスト画面で選ぶときなどに押します。

15  スイッチ

バックライトの昼間 / 夜間の切り換えや、画面表示を消すときに押します。画面を消したあと  スイッチを押すと再度画面を表示します。

16  スイッチ

「設定メニュー」画面を開くときに押します。

※各部の名称

画面は、傷が付きやすいので、手で強く押さえたり、かたい布などでこすらないでください。

画面が汚れたときは、メガネ拭きなどの柔らかく乾いた布で軽く拭きとってください。

## 基本操作

オーディオ装置はエンジンスイッチが **I** または **II** のときに使用できます。

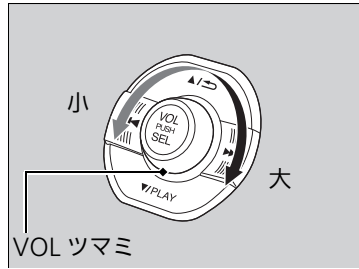

### ■オーディオ装置の ON/OFF

**⏻** を押すと電源が ON になり、もう一度押すと OFF になります。

### ■音量の調節

VOL ツマミを回して、音量を調節します。

### ▶▶ 基本操作

**FM/AM** や **CD/AUX**、**●●●●**、**SEL** を押しても電源が ON になります。

安全上の配慮から、走行中の各種設定機能は限定されます。走行中に操作できない項目は画面上薄い色で表示されます。

## ■ 画面の明るさとコントラストの調整

画面の明るさやコントラストを昼間(車幅灯消灯時)と夜間(車幅灯点灯時)にわけて、別々に調整できます。また、画面の表示をすべて消すことができます。

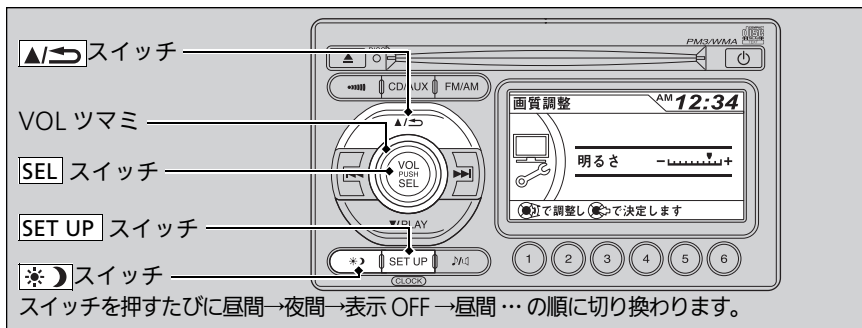

1. ☀️/🌙 を押して昼間時設定、夜間時設定を選択します。
2. SET UP を押し、「設定メニュー」画面を表示させる。
3. VOL ツマミを回して「画面調整」を選択し、SEL を押す。
4. VOL ツマミを回して項目を選択し、SEL を押す。  
▶「明るさ」「コントラスト」の調整ができます。  
▶項目に応じて画面が切り換わります。
5. VOL ツマミを回して調整する。  
▶明るさが最大 / 最小になると電子音が鳴ります。  
▶コントラストが最大 / 中央 / 最小になると電子音が鳴ります。
6. 調節終了後、VOL ツマミを回して「終了」を選択し SEL を押すか、▲/▶ を押す。  
▶▲/▶ を 1 回押すごとにひとつ前の画面に戻ります。

## ▶▶ 画面の明るさとコントラストの調整

オーディオの電源が OFF のときにも調整できます。

ヘッドライトが点灯しているときと消灯しているときでは、画面の明るさは異なります。

ライトスイッチが OFF 以外するとき(ライトスイッチを [AUTO]\* にしているときは、車幅灯やヘッドライトが点灯しているとき)、まぶしさを軽減するために画面が暗くなります。ライトスイッチの位置に関係なく ☀️/🌙 スイッチで明るさを切り換えられます。

消えた画面を再び表示させるときは、再度 ☀️/🌙 を押します。

調整終了後は、ライトスイッチの位置に関係なく、調整を終了したときの画面(昼間 / 夜間)が表示されます。その後、ライトスイッチを操作すると、通常のライトスイッチに連動した表示に戻ります。

## 音質、バランス、車速連動の音量調整

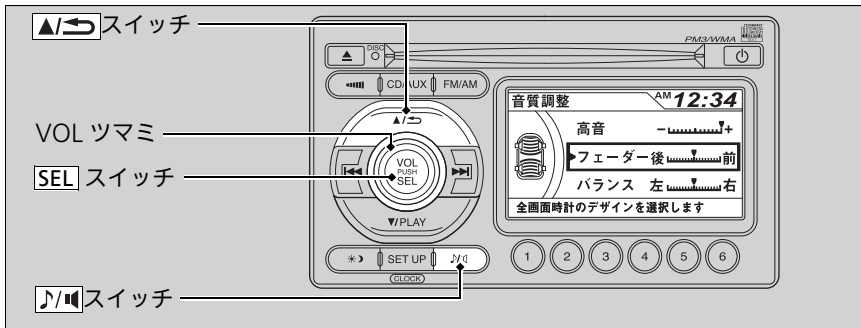

1. **[VOL]** を押し、「音質調整」画面を表示させる。
2. VOL ツマミを回して項目を選択し、**[SEL]** を押す。  
▶「低音」「高音」「フェーダー」「バランス」「車速連動音量」の調整ができます。
3. VOL ツマミを回して調整します。  
▶「低音」「高音」「フェーダー」「バランス」で目盛りが両端/中央になると電子音が鳴ります。
4. **[SEL]** を押して決定する。
5. 調整終了後、VOL ツマミを回して「終了」を選択し **[SEL]** を押すか、**[VOL]** を押す。

## 音質、バランス、車速連動の音量調整

車速連動音量は、車の速度に応じて音量を自動調整する機能です。

- 「HIGH」：車速に応じた音量変化を大きくするとき
- 「MID」：工場出荷時の設定
- 「LOW」：車速に応じた音量変化を小さくするとき
- 「OFF」：機能を解除するとき

## ■画面カスタマイズ

画面の背景色、時計表示デザイン、時計スクリーンセーバーがカスタマイズできます。

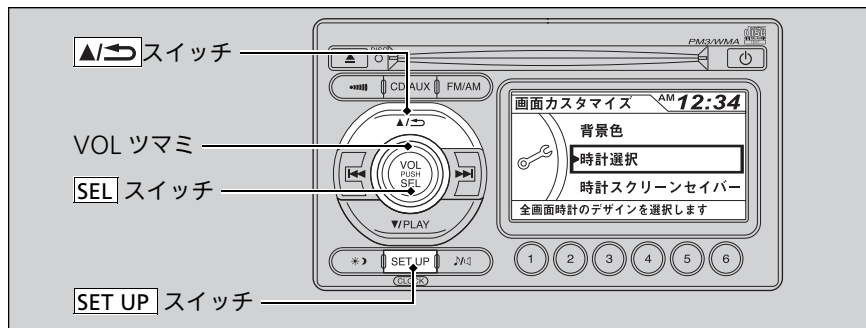

1. **SET UP** を押し、「設定メニュー」画面を表示させる。
2. VOL ツマミを回して「画面カスタマイズ」を選択し、**SEL** を押す。
3. VOL ツマミを回して項目を選択し、**SEL** を押す。  
▶「背景色」「時計選択」「時計スクリーンセーバー」の設定ができます。  
背景色：画面の背景色を 4 色の中から選択できます。  
時計選択：全画面時計の表示方法を選択できます。  
時計スクリーンセーバー：スクリーンセーバーの ON/OFF を選択できます。
4. VOL ツマミを回して選択する。
5. **SEL** を押して決定する。  
▶設定をしない場合、**▲/▶** を 1 回押すごとにひとつ前の画面に戻ります。

## ▶▶画面カスタマイズ

オーディオの電源が OFF のときにも設定できません。



## ラジオの使いかた

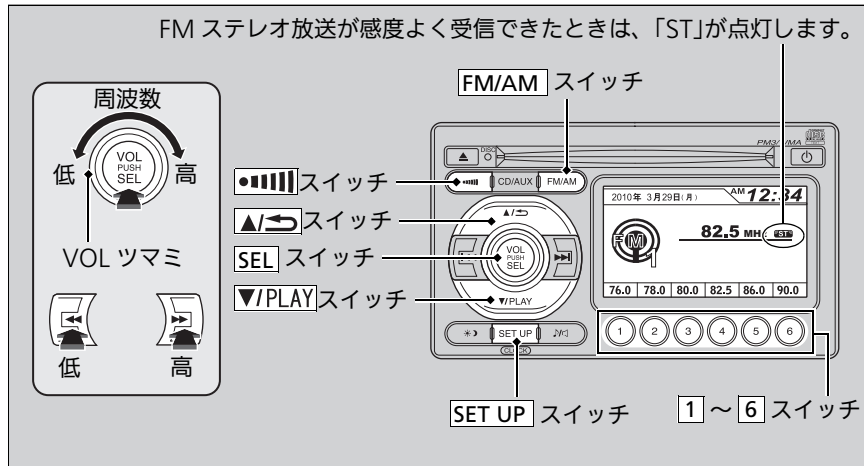

1. **FM/AM** を押してバンドを選ぶ。  
▶スイッチを押して、FM1/FM2/AM を選びます。
2. 選局する。

### ▶▶ ラジオの使いかた

FM ステレオ放送が感度よく受信できたときは、画面に「ST」と表示されます。  
AM 放送はステレオ受信できません。

## ■ワンタッチ選局

あらかじめ登録してある放送局を選局するときは、**[1]**～**[6]**を押します。

▶ 放送局の登録 P.145

## ■自動選局

**[◀◀]**または**[▶▶]**を押すと自動的に電波を探し(スキャン)、放送を受信すると止まります。

## ■チューンモードでの選局

1. **[SEL]** を押し、「チューン」画面を表示させる。
2. VOL ツマミを回す。  
▶ 受信周波数が少しずつ変わります。
3. 解除するときは、**[SEL]**、**[▲/▶]**または**[▼/PLAY]**を押す。

## ▶▶ ラジオの使いかた

**受信電波が弱いと、自動選局では選局できないことがあります。**

このようなときは、チューンモードで選局してください。

チューンモードは約 10 秒間 VOL ツマミを操作しないと、自動的に解除されます。

## 放送局の登録

AM6局、FM12局(FM1、FM2 それぞれ6局)を登録できます。

### ■手動で放送局を登録する(プリセット)

1. **FM/AM** を押し、バンドを選ぶ。
2. 自動選局またはチューンモードで選局する。

▶ 自動選局 P.144

▶ チューンモードでの選局 P.144

3. **SET UP** を押し、「設定メニュー」画面を表示させる。
4. VOL ツマミを回して「放送局プリセット」を選択し、**SEL** を押す。
5. 登録したい **1** ~ **6** スイッチを押す。

### ■自動で放送局を登録する(オートセレクト)

1. **SET UP** を押し、「設定メニュー」画面を表示させる。
2. VOL ツマミを回して「AUTO SELECT[ 実行 ]」を選択し、**SEL** を押す。  
▶ 周波数の低い順から、**1** ~ **6** スイッチに FM12局、AM6局を自動的に登録します。

### ■オートセレクトの解除

1. **SET UP** を押し、「設定メニュー」画面を表示させる。
2. VOL ツマミを回して「AUTO SELECT[ 解除 ]」を選択し、**SEL** を押す。  
▶ オートセレクトを解除すると、登録した放送局(周波数)はオートセレクトをする前の状態に戻ります。

## ▶▶ 放送局の登録

「設定メニュー」画面を表示させなくても、放送局を登録できます。

ラジオを聞いているときに **1** ~ **6** スイッチを「ピッ」と音が鳴るまで押し、「設定メニュー」画面を表示させなくても放送局を登録することができます。

オートセレクトによる登録時に受信できる放送局が AM6局、FM12局より少ないとき、残りのスイッチには記憶されません。

記憶されていないスイッチに対応する画面には、周波数が「0」と表示されます。

オートセレクトした放送局を、個別に変更することもできます。(プリセット)

## 放送局を探して受信する(スキャン)

1. **SET UP** を押し、「設定メニュー」画面を表示させる。
2. VOL ツマミを回して「スキャン」を選択し、**SEL** を押す。  
▶ 受信可能な放送局を周波数の低い順から約 10 秒間ずつ放送します。
3. 聞きたい放送局を受信したら **SEL** を押す。
4. 解除する時は **▲/▶** を押す。  
▶ 他のモードに切り換えたときも、解除されます。

## 交通情報の受信

1. **●●■■■** を押す。  
▶ 周波数(1620kHz/1629kHz)の切り換えは、**◀◀** または **▶▶**、**3** または **4** で行います。
2. 解除するときには、もう一度 **●●■■■** を押す。  
▶ 他のモードに切り換えたときも、解除されます。

### 交通情報の受信

あらかじめセットされている受信周波数を変えることはできません。

## CD プレーヤーの使いかた

オーディオ CD のほかに、CD-R や CD-RW を再生することができます。

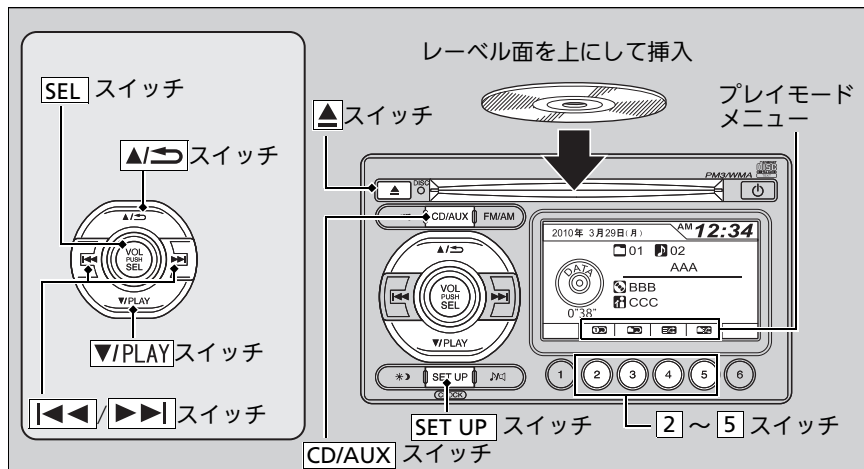

### CD の再生

CD をレーベル面を上にして挿入する。CD がすでに入っているときは、CD モードになるまで **CD/AUX** を押す。

▶CD を途中まで入れると、自動的に CD が引き込まれます。

### CD の取り出し

1. **▲** を押す。
2. CD を取り出す。

### ※CD プレーヤーの使いかた

CD プレーヤーは 12cm CD 専用です。8cm CD は使用しないでください。

アダプターを付けた 8cm CD も使用しないでください。故障の原因になることがあります。

DRM により著作権が保護された WMA 形式のファイルは再生することができません。

画面に「再生できないデータです」という表示が出て、次のファイルに進みます。

CD やプレーヤーをゴミやほこりから保護するため、CD が押し出されたまま約 10 秒間経過すると、自動的に内部に引き込まれます。

エンジンスイッチを **0** にした場合でも、

**▲** を押すと CD を取り出すことができます。

## 再生中の操作

### ■曲名やファイル名などの表示

CD-TEXT 対応のデータが含まれる CD を再生すると、曲名、アルバム名、アーティスト名が表示されます。

### ■早送り / 早戻し

 または  を押し続ける。

### ■スキップ / リプレイ

 または  を押す。

▶リプレイ(再生中の曲または前の曲の頭だし)、スキップ(次の曲の頭だし)になります。

### ■フォルダー変更(MP3、WMA 再生時のみ)

 または  を押す。

## 再生中の操作

オーディオトラックと MP3、WMA ファイルの両方を記録した CD を再生しているときに **CD/AUX** を押し続ける(約 2 秒)と、オーディオトラックと MP3、WMA ファイルが切り換わります。

## ■リストによる選曲

• CD の場合 :

1. **SEL** を押し、「トラックリスト」画面を表示させる。
2. VOL ツマミを回す。
3. 聞きたい曲が表示されたら、**SEL** または **▼/PLAY** を押す。
  - ▶ 通常の CD 再生画面に戻り、選択した曲が再生されます。
  - ▶ リスト選曲を解除し、通常の CD 再生画面に戻るときは **▲/S** を押します。

• MP3、WMA の場合 :

1. **SEL** を押し、「フォルダリスト」画面を表示させる。
2. VOL ツマミを回す。
3. 聞きたいフォルダーが表示されたら、**SEL** または **▼/PLAY** を押す。
  - ▶ **SEL** を押すと、選択したフォルダーの中から曲を選択することができます。
  - ▶ **▼/PLAY** を押すと通常の再生画面に戻り、選択したフォルダーの先頭の曲から再生されます。
4. VOL ツマミを回す。
5. 聞きたい曲が表示されたら **SEL** または **▼/PLAY** を押す。
6. 解除するときには、**▲/S** を 2 回押す。
  - ▶ 1 回押すと「フォルダリスト」画面に戻ります。

## ■ 聞きたい曲を探すとき(スキャン)

### ■ トラックスキャン

- CD の場合：
  1. **[SET UP]** を押す。
  2. VOL ツマミを回して「プレイモード」を選択し、**[SEL]** を押す。
  3. VOL ツマミを回して「スキャン」を選択し、**[SEL]** を押す。
    - ▶ CD 内の各トラックの始めを約 10 秒間つぎつぎに再生します。
  4. 聞きたい曲が再生されたら **[SEL]** を押す。
  5. 解除するときは、**[▲/▶]** を押す。
    - ▶ 他のモードに切り換えた時も解除されます。
- MP3、WMA の場合：
  1. **[SET UP]** を押す。
  2. VOL ツマミを回して「プレイモード」を選択し、**[SEL]** を押す。
  3. VOL ツマミを回して「トラックスキャン」を選択し、**[SEL]** を押す。
    - ▶ 再生中のフォルダー内の各ファイルの始めを約 10 秒間つぎつぎに再生します。
  4. 聞きたい曲が再生されたら **[SEL]** を押す。
  5. 解除するときは、**[▲/▶]** を押す。
    - ▶ 他のモードに切り換えた時も解除されます。

### ■ フォルダースキャン(MP3、WMA 再生時のみ)

1. **[SET UP]** を押す。
2. VOL ツマミを回して「プレイモード」を選択し、**[SEL]** を押す。
3. VOL ツマミを回して「フォルダースキャン」を選択し、**[SEL]** を押す。
  - ▶ 各フォルダーの先頭のファイルの始めを約 10 秒間つぎつぎに再生します。
4. 聞きたい曲が再生されたら **[SEL]** を押す。
5. 解除するときは、**[▲/▶]** を押す。
  - ▶ 他のモードに切り換えた時も解除されます。

## ※ 聞きたい曲を探すとき(スキャン)

すべての曲のスキャン再生が終わると、スキャンを開始した曲またはフォルダーから通常の再生になります。

スキャン再生は「プレイモード」画面から「通常再生」を選んで解除することもできます。



## 再生中の曲を繰り返し聞くととき(リピート)

### ■トラックリピート

1. **[2]** を押す。  
▶再生中のトラック(ファイル)を繰り返し再生します。
2. 解除するときは、もう一度 **[2]** を押す。

### ■フォルダー内リピート(MP3、WMA 再生時のみ)



1. **[3]** を押す。  
▶再生中のフォルダー内のファイルを繰り返し再生します。
2. 解除するときは、もう一度 **[3]** を押す。

### ■「設定メニュー」画面からのリピート再生機能の選びかた

1. **[SET UP]** を押し、「設定メニュー」画面を表示させる。
2. VOL ツマミを回して「プレイモード」を選択し、**[SEL]** を押す。
3. VOL ツマミを回して「1曲リピート」または「フォルダ内リピート」(MP3、WMA再生時のみ)を選択し、**[SEL]** を押す。
4. 解除するときは「プレイモード」で「通常再生」または「リピート解除」を選択する。

### ▶▶再生中の曲を繰り返し聞くととき(リピート)

**[2]**、**[3]** に対応する画面にはプレイモードメニューが表示されます。

- [2]** :  トラックリピート
- [3]** :  フォルダー内リピート

## ■曲順をランダムに再生するとき

### ■トラックランダム

1. **[4]** を押す。  
▶CD 内すべてのトラック(ファイル)をランダムに再生します。
2. 解除するときは、もう一度 **[4]** を押す。

### ■フォルダー内ランダム(MP3、WMA 再生時のみ)

1. **[5]** を押す。  
▶再生中のフォルダー内すべてのファイルをランダムに再生します。
2. 解除するときは、もう一度 **[5]** を押す。

### ■「設定メニュー」画面からのランダム再生機能の選びかた

1. **[SET UP]** を押し、「設定メニュー」画面を表示させる。
2. VOL ツマミを回して「プレイモード」を選択し、**[SEL]** を押す。
3. VOL ツマミを回して「ランダム」(オーディオ CD 再生時のみ)または「フォルダー内ランダム」、「全曲ランダム」(MP3、WMA 再生時のみ)を選択し、**[SEL]** を押す。
4. 解除するときは「プレイモード」で「通常再生」を選択する。

## ▶▶曲順をランダムに再生するとき

**[4]**、**[5]** に対応する画面にはプレイモードメニューが表示されます。

**[4]** :  トラックランダム

**[5]** :  フォルダー内ランダム

## ■ エラーメッセージ

画面にエラーメッセージが表示された場合は、下表にしたがって点検してください。

| 画面   | 原因                                  | 対処のしかた  |
|--|-------------------------------------|---|
| 再生できないディスクです<br>取扱説明書をご確認ください                  | ディスクの読み込みができない(露つき、傷、汚れ、ディスクが裏返しなど) | <ul style="list-style-type: none"> <li>• 汚れを拭き取ってください</li> <li>• ディスクを確認してください</li> <li>• ディスクのレーベル面を上にして挿入してください</li> </ul>  |
| 再生できないディスクです<br>取扱説明書をご確認ください<br>イジェクトを押してください | ディスクの取り出しができない                      | <ol style="list-style-type: none"> <li>1. <b>[▲]</b>を押してディスクを取り出し、エラーメッセージが消えるか確認してください</li> <li>2. ディスクに傷や汚れがないか点検し、再度ディスクを挿入してください</li> <li>3. ディスクが取り出せない場合やエラーメッセージが消えない場合は、Honda 販売店で点検を受けてください</li> </ol> |
| 異常検知で停止中です                                     | 機械的な不具合、電源異常                        | <ol style="list-style-type: none"> <li>1. <b>[▲]</b>を押してディスクを取り出し、エラーメッセージが消えるか確認してください</li> <li>2. ディスクに傷や汚れがないか点検し、再度ディスクを挿入してください</li> <li>3. ディスクが取り出せない場合やエラーメッセージが消えない場合は、Honda 販売店で点検を受けてください</li> </ol> |
| 高温のため停止中です                                     | プレーヤー内部の温度上昇による一時停止状態               | ディスクを取り出し、内部の温度が下がるまでお待ちください  |

| 画面          | 原因   | 対処のしかた  |
|-------------|--|---|
| 再生できないデータです | ファイルが壊れている、対応していない<br>ファイル形式で記録されている、著作権<br>が保護された WMA ファイルの再生 | 読み取りができないファイルがあります<br>自動的に次の読み取り可能なファイルを再生<br>します |

## USB デバイスの使いかた

USB フラッシュメモリーデバイスに保存されている MP3 や WMA 音楽ファイルを再生することができます。

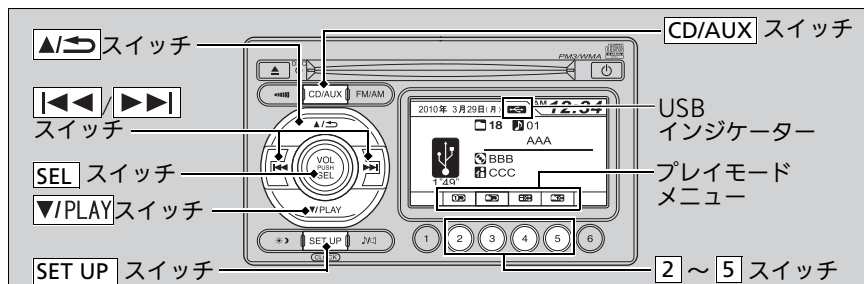

### USB デバイスの聞きかた(再生)

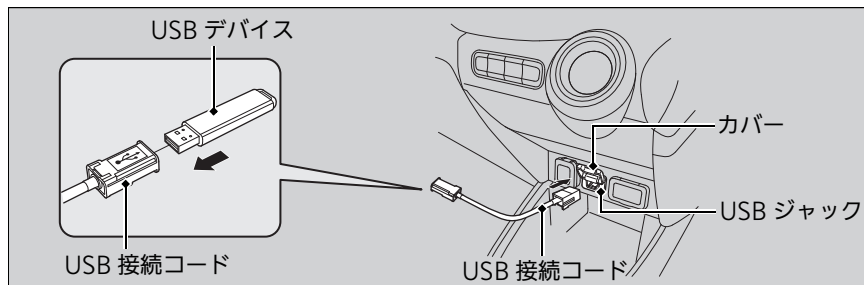

1. カバーを開け、USB 接続コードを USB ジャックに接続する。
2. USB デバイスに USB 接続コードを接続する。  
▶USB デバイスを接続するとディスプレイに USB インジケーターが表示されます。
3. USB モードになるまで **CD/AUX** を押す。

## ■ USB デバイスを止める(停止)

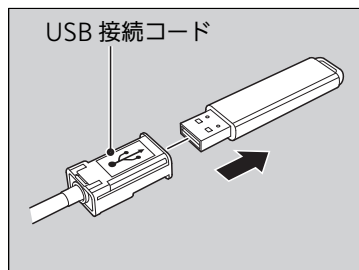

USB デバイスを取り外します。

## ※USB デバイスを止める(停止)

USB デバイスの取り外しはいつでもできます。詳細はご使用される USB デバイス付属の取扱説明書をご覧ください。

AM や FM、CD などの他のオーディオモードを選択しても、停止します。

## ■再生中の操作

### ■曲名やファイル名などの表示

再生中に、USB デバイ스에記録されている情報が表示されます。

### ■早送り / 早戻し

 または  を押し続ける。

### ■スキップ / リプレイ

 または  を押す。

▶リプレイ(再生中の曲または前の曲の頭だし)、スキップ(次の曲の頭だし)になります。

### ■フォルダー変更

 または  を押す。

## ■リストによる選曲

VOL ツマミでフォルダーや曲を選択をすることができます。

1. **[SEL]** を押し、「フォルダリスト」画面を表示させる。
2. VOL ツマミを回す。
3. 聞きたいフォルダーが表示されたら、**[SEL]** または **[▼/PLAY]** を押す。
  - ▶ **[SEL]** を押すと、選択したフォルダーの中から曲を選択することができます。
  - ▶ **[▼/PLAY]** を押すと、通常の見出し画面に戻り、選択したフォルダーの先頭の曲から再生されます。
4. VOL ツマミを回す。
5. 聞きたい曲が表示されたら **[SEL]** または **[▼/PLAY]** を押す。
6. 解除するときは、**[▲/▶]** を 2 回押す。
  - ▶ 1 回押すと「フォルダリスト」画面に戻ります。

## ■聞きたい曲を探すとき(スキャン)

### ■トラックスキャン

1. **[SET UP]** を押し、「設定メニュー」画面を表示させる。
2. VOL ツマミを回して「プレイモード」を選択し、**[SEL]** を押す。
3. VOL ツマミを回して「トラックスキャン」を選択し、**[SEL]** を押す。
  - ▶ 再生中のフォルダー内の各ファイルの始めを約10秒間つぎつぎに再生します。
4. 聞きたい曲が再生されたら **[SEL]** を押す。
5. 解除するときは、**[▲/▶]** を押す。
  - ▶ 他のモードに切り換えた時も解除されます。

## ■フォルダスキャン

1. **[SET UP]** を押し、「設定メニュー」画面を表示させる。
2. VOL ツマミを回して「プレイモード」を選択し、**[SEL]** を押す。
3. VOL ツマミを回して「フォルダスキャン」を選択し、**[SEL]** を押す。  
▶各フォルダーの先頭のファイルの始めを約 10 秒間つぎつぎに再生します。
4. 聞きたい曲が再生されたら **[SEL]** を押す。
5. 解除するときは、**[▲/▶]** を押す。  
▶他のモードに切り換えた時も解除されます。

## ■再生中の曲を繰り返し聞くととき(リピート)

### ■トラックリピート

1. **[2]** を押す。  
▶再生中のファイルを繰り返し再生します。
2. 解除するときは、もう一度 **[2]** を押す。

### ■フォルダー内リピート

1. **[3]** を押す。  
▶再生中のフォルダー内のファイルを繰り返し再生します。
2. 解除するときは、もう一度 **[3]** を押す。

## ■「設定メニュー」画面からのリピート再生機能の選びかた

1. **[SET UP]** を押し、「設定メニュー」画面を表示させる。
2. VOL ツマミを回して「プレイモード」を選択し、**[SEL]** を押す。
3. VOL ツマミを回して「1 曲リピート」または「フォルダ内リピート」を選択し、**[SEL]** を押す。
4. 解除するときは「プレイモード」で「通常再生」または「リピート解除」を選択する。

## ※聞きたい曲を探すとき(スキャン)

スキャン再生は「プレイモード」画面から「通常再生」を選んで解除することもできます。

## ※再生中の曲を繰り返し聞くととき(リピート)

**[2]**、**[3]** に対応する画面にはプレイモードメニューが表示されます。

**[2]** :  トラックリピート

**[3]** :  フォルダー内リピート



**曲順をランダムに再生するとき****■全曲ランダム**

1. **[4]** を押す。  
▶すべてのファイルをランダムに再生します。
2. 解除するときは、もう一度 **[4]** を押す。

**■フォルダー内ランダム**



1. **[5]** を押す。  
▶再生中のフォルダー内すべてのファイルをランダムに再生します。
2. 解除するときは、もう一度 **[5]** を押す。

**■「設定メニュー」画面からのランダム再生機能の選びかた**

1. **[SET UP]** を押し、「設定メニュー」画面を表示させる。
2. VOL ツマミを回して「プレイモード」を選択し、**[SEL]** を押す。
3. VOL ツマミを回して「フォルダ内ランダム」または「全曲ランダム」を選択し、**[SEL]** を押す。
4. 解除するときは「プレイモード」で「通常再生」を選択する。

**▶曲順をランダムに再生するとき**

**[4]**、**[5]** に対応する画面にはプレイモードメニューが表示されます。

- [4]** :  トラックランダム  
**[5]** :  フォルダー内ランダム

## ■エラーメッセージ

画面にエラーメッセージが表示された場合は、下表にしたがって点検してください。

| 画面                           | 原因   | 対処のしかた  |
|------------------------------|--|---|
| 再生可能なデータがありません               | 再生可能なファイルが存在しない  | USB デバイスに対応しているフォーマットの音楽ファイルを記録してください   |
| 再生できないデータです                  | ファイルが壊れている、対応していないファイル形式で記録されている、著作権が保護された WMA ファイルの再生 | 読み取りができないファイルがあります<br>自動的に次の読み取り可能なファイルを再生します   |
| この機器には対応していません               | USB デバイスのエラー   | USB デバイスを取り外し、対応している USB デバイスを接続してください  |
| 通信に失敗しました                    | 通信エラー  | 再度接続しなおしてください   |
| エラーが発生しました<br>取扱説明書をご確認ください。 | 超過電流異常、マイコン異常など  | 接続されている USB デバイスを取り外し、エンジンスイッチを <b>0</b> にしたあと、 <b>I</b> または <b>II</b> にします<br>このエラーが出た USB デバイスを再び接続しないでください |

## iPod の使いかた

iPod を再生することができます。

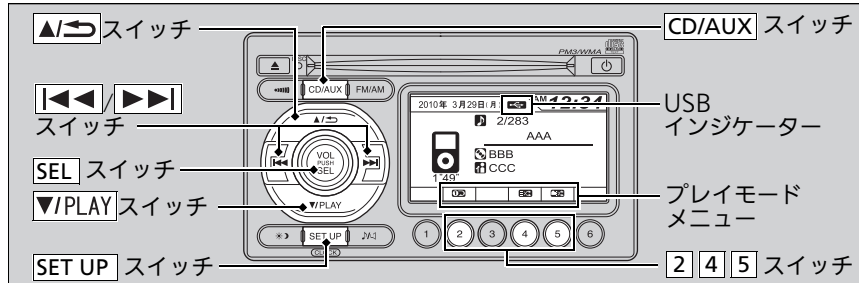

### ❖ iPod の使いかた

「iPod」は、米国および他の国々で登録された Apple Inc. の商標です。

### iPod の聞きかた(再生)

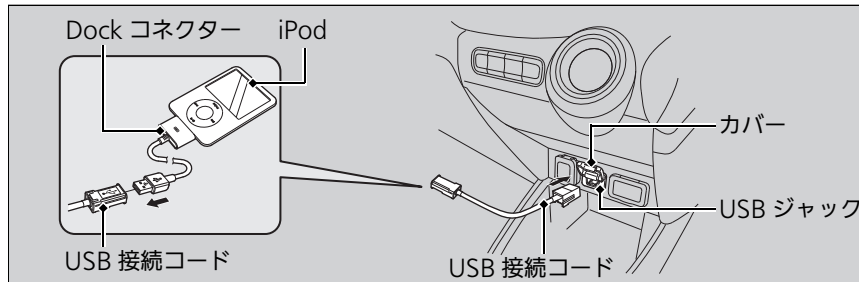

1. カバーを開け、USB 接続コードを USB ジャックに接続する。
2. iPod に Dock コネクターを接続する。
3. USB 接続コードと Dock コネクターを接続する。  
▶ iPod を接続するとディスプレイに USB インジケーターが表示されます。
4. iPod モードになるまで **CD/AUX** を押す。

次ページに続く

## ■ iPod を止める(停止)

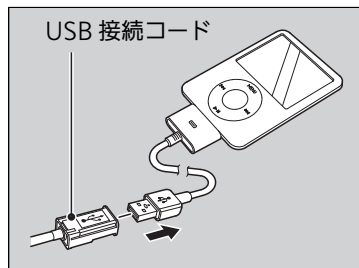

iPod または Dock コネクタを取り外します。

## ■再生中の操作

### ■曲名やファイル名などの表示

再生中に、iPod に記録されている情報が表示されます。

### ■早送り / 早戻し

◀◀または▶▶を押し続ける。

### ■スキップ / リプレイ

◀◀または▶▶を押す。

- ▶リプレイ(再生中の曲または前の曲の頭だし)、スキップ(次の曲の頭だし)になります。

## ❖iPod を止める(停止)

iPod の取り外しはいつでもできます。詳細はご使用される iPod の取扱説明書をご覧ください。

AM や FM、CD などの他のオーディオモードを選択しても、停止します。

## ■ iPod のルートメニューから曲を選択する

[SEL]、VOL ツマミで iPod のルートメニュー「プレイリスト」「アーティスト」「アルバム」「曲」から聞きたい曲を選択することができます。

1. [SEL] を押して、「ミュージック」画面を表示させる。
2. VOL ツマミを回してルートメニューを選ぶ。
  - ▶ [SEL] を押すと、選択したフォルダーの中から曲を選択することができます。
  - ▶ [▼/PLAY] を押すと、通常の再生画面に戻り、選択したフォルダーの先頭の曲から再生されます。
3. VOL ツマミを回してファイルを選ぶ。
4. [SEL] を押して決定する。
  - ▶ 「ALL」を選ぶと、選んだルートメニュー内の再生可能なファイルをすべて再生します。

## ■ 再生中の曲を繰り返し聞くととき(リピート)

### ■トラックリピート

1. [2] を押す。
  - ▶ 再生中のファイルを繰り返し再生します。
2. 解除するときは、もう一度 [2] を押す。

### ■「設定メニュー」画面からのリピート再生機能の選びかた

1. [SET UP] を押し、「設定メニュー」画面を表示させる。
2. VOL ツマミを回して「プレイモード」を選択し、[SEL] を押す。
3. VOL ツマミを回して「1 曲リピート」を選択し、[SEL] を押す。
4. 解除するときは「プレイモード」で「通常再生」または「1 曲リピート解除」を選択する。

### ▶▶ 再生中の曲を繰り返し聞くととき(リピート)

[2] に対応する画面にはプレイモードメニューが表示されます。

[2] :  トラックリピート

## ■曲順をランダムに再生するとき(シャッフル)

### ■全曲シャッフル

1. **[4]** を押す。  
▶すべてのファイルをシャッフルして再生します。
2. 解除するときは、もう一度 **[4]** を押す。

### ■アルバム内シャッフル

1. **[5]** を押す。  
▶再生中のアルバム内の全てのファイルをシャッフルして再生します。
2. 解除するときは、もう一度 **[5]** を押す。

### ■「設定メニュー」画面からのシャッフル再生機能の選びかた

1. **[SET UP]** を押し、「設定メニュー」画面を表示させる。
2. VOL ツマミを回して「プレイモード」を選択し、**[SEL]** を押す。
3. VOL ツマミを回して「アルバム内シャッフル」または「全曲シャッフル」を選択し、**[SEL]** を押す。
4. 解除するときは「プレイモード」で「通常再生」または「シャッフル解除」を選択する。

## ▶▶曲順をランダムに再生するとき(シャッフル)

**[4]**、**[5]** に対応する画面にはプレイモードメニューが表示されます。

**[4]** :  全曲シャッフル

**[5]** :  アルバム内シャッフル

## ■ エラーメッセージ

画面にエラーメッセージが表示された場合は、下表にしたがって点検してください。

| 画面                          | 原因   | 対処のしかた  |
|-----------------------------|--|---|
| 再生可能なデータがありません              | 再生可能なファイルが存在しない  | iPod に対応しているフォーマットの音楽ファイルを記録してください  |
| 再生できないデータです                 | ファイルが壊れている、対応していないファイル形式で記録されている、著作権が保護された WMA ファイルの再生 | 読み取りができないファイルがあります<br>自動的に次の読み取り可能なファイルを再生します   |
| iPod との認証に失敗しました            | 認証エラー  | 再度接続しなおしてください   |
| この機器には対応しておりません             | 未対応の iPod 接続   | iPod を取り外し、対応している iPod を接続してください  |
| 通信に失敗しました                   | 通信エラー  | 再度接続しなおしてください   |
| エラーが発生しました<br>取扱説明書をご確認ください | 超過電流異常、マイコン異常など  | 接続されている iPod を取り外し、エンジンスイッチを <b>0</b> にしたあと、 <b>I</b> または <b>II</b> にします<br>このエラーが出た iPod を再び接続しないでください |

## USB デバイスと iPod について

使用できる USB デバイスと iPod の種類は下表のとおりです。

| 機器名                                   |
|---------------------------------------|
| USB フラッシュメモリー (容量が 256Mbyte 以上)       |
| iPod (第 5 世代)                         |
| iPod classic 80GB/160GB (2007 年発売モデル) |
| iPod classic 120GB (2008 年発売モデル)      |
| iPod classic 160GB                    |
| iPod nano                             |
| iPod touch                            |

iPod のソフトウェアバージョンによっては、動作しない場合があります。

### ※USB デバイスと iPod について

**USB デバイスや iPod を車内に放置しないでください。**

USB デバイスの種類によっては、ご利用になれない場合やご利用いただける機能に制限がある場合があります。

**USB 延長ケーブルを使用すると、動作しなくなる場合があります。**

ハードディスクやカードリーダー、メモリーリーダーは機器およびデータが破損することがあるため、使用しないでください。誤って接続した場合はエンジンスイッチを **0** にしてから取り外してください。

**データ破損のおそれがあるため、ファイルのバックアップをおすすめします。**

iPod はエンジンスイッチが **I** または **II** のとき USB 接続ケーブルに接続することで充電が可能です。その場合、充電時間が通常より長くなる場合があります。



## ポータブルオーディオやビデオ機器などの接続

AV 入力端子にポータブルオーディオやビデオ機器などを接続することができます。

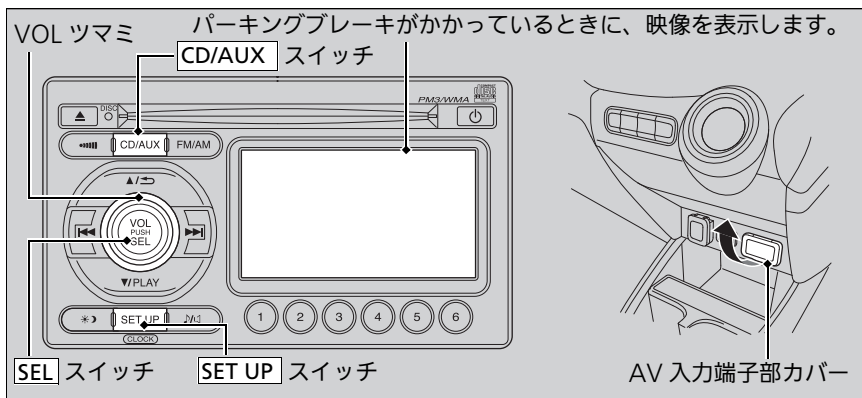

### ■接続のしかた

1. AV 入力端子のカバーを開ける。
2. ビデオ機器などのジャックを、AV 入力端子の同色の端子に差し込む。

### ■ビデオモードへの切り換え

1. ビデオモードになるまで **CD/AUX** を押す。

### ▶▶ ポータブルオーディオやビデオ機器などの接続

ポータブルオーディオやビデオ機器などを接続する場合は別売りの VTR コードが必要になります。ポータブルオーディオやビデオ機器のご使用については、Honda 販売店にご相談ください。

AV 入力端子の音声入力は、ステレオ方式です。

ビデオモードに切り換えて数秒が経過すると、画面上部の時計表示が自動的に消えます。

ビデオをご覧になるときは、停車禁止区域以外の安全な場所に停車してください。

映像は安全上の配慮から、停車してパーキングブレーキをかけているときだけ見ることができます。停車していてもパーキングブレーキをかけていないときなどは、映像は映らず、音声だけが聞こえます。

## ■ビデオモード画面の設定

ビデオモードのときに **SET UP** を押して「設定メニュー」画面を表示させると、画質の調整、画面表示サイズの設定ができます。

## ■画面表示サイズの設定

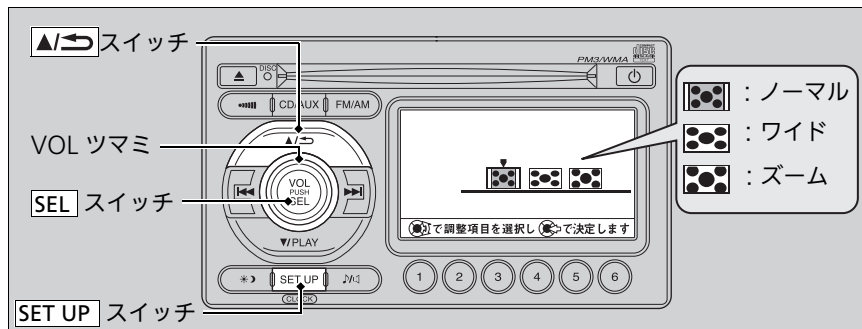

1. VOL ツマミを回して「ワイド切り替え」を選択し、**SEL** を押す。
2. VOL ツマミを回してノーマル、ワイド、ズームを選ぶ。
3. **SEL** を押して決定する。

## ▶▶ビデオモード画面の設定

画質の調整、表示方法の設定は安全上の配慮から、停車してパーキングブレーキをかけているときだけ行うことができます。

## ■画質の調整

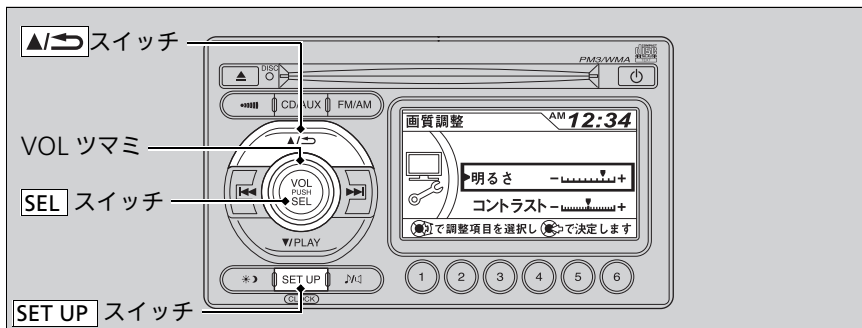

1. VOL ツマミを回して「画質調整」を選択し、**[SEL]** を押す。
2. VOL ツマミを回して項目を選択し、**[SEL]** を押す。
  - ▶「明るさ」「コントラスト」「色合い」「色の濃さ」の調整ができます。
  - 色合いは+にすると緑、-にすると赤が強くなります。
  - ▶項目に応じて画面が切り換わります。
3. VOL ツマミを回して調整する。
4. 調整終了後はVOL ツマミを回して「終了」を選択し**[SEL]**を押すか、**[▲/▶]**を押す。
  - ▶**[▲/▶]**を1回押すごとにひとつ前の画面に戻ります。

# オーディオリモートコントロールスイッチ\*

運転中にオーディオの操作をするためのスイッチです。

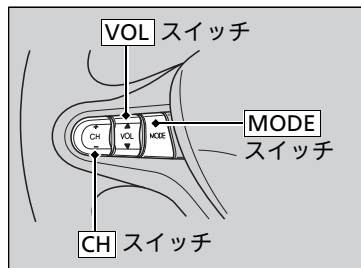

## MODE スイッチ

スイッチを押すたびに以下のように切り換わります。

FM1 → FM2 → AM → CD → USB/iPod → ビデオ

## VOL スイッチ

▲を押す：音量が大きくなります。

▼を押す：音量が小さくなります。

## CH スイッチ

● ラジオを聞いているとき

+を押す：プリセットされている次の放送局を選局します。

-を押す：プリセットされている前の放送局を選局します。

+、-を長く押す：自動選局になり放送局を受信すると止まります。

## オーディオリモートコントロールスイッチ\*

ディスクが挿入されている場合、CD/DVD に切り換わります。

USB デバイス /iPod が接続されている場合、USB/iPod に切り換わります。

AUX 端子が接続されている場合、AUX に切り換わります。

- CD、USB デバイス、iPod、HDD(サウンドコンテナ)を聞いているとき
  - ➕を押す：スキップ(次の曲の頭出し)します。
  - ➖を押す：リプレイ(再生中や前の曲の頭出し)します。
  - ➕、➖を長く押す：MP3/WMA の場合、フォルダーの選択ができます。
- DVD を見ているとき
  - ➕を押す：スキップ(次のチャプターの頭出し)します。
  - ➖を押す：リプレイ(再生中や前のチャプターの頭出し)します。

# 運転

この章では、運転操作、給油、アクセサリーなどについて記載しています。



|                           |                 |                        |     |
|---------------------------|-----------------|------------------------|-----|
| 運転の前に.....                | 173             | 駐停車操作.....             | 201 |
| <b>運転操作</b>               |                 | <b>リヤカメラシステム*</b>      |     |
| エンジンの始動.....              | 175             | 表示変更・調整の方法.....        | 204 |
| 走行時の注意点.....              | 178             | カメラ画像について.....         | 205 |
| オートマチックについて.....          | 180             | <b>給油</b>              |     |
| シフト操作.....                | 181,185,187,189 | 指定燃料について.....          | 206 |
| ECON スイッチ*.....           | 191             | 給油のしかた.....            | 206 |
| クルーズコントロール*.....          | 192             | <b>アクセサリーと改造</b> ..... | 209 |
| VSA(ビークルスタビリティアシスト)*..... | 195             |                        |     |

## ブレーキ操作

|                        |     |
|------------------------|-----|
| ブレーキシステム.....          | 197 |
| ABS(アンチロックブレーキシステム) .. | 199 |
| 電子制御ブレーキアシスト*.....     | 200 |

※：タイプやオプションなどにより、装備が異なります。

## 運転の準備

運転を始める前に下記の項目を確認してください。

### 車外での確認項目

- 窓やミラーの視界、灯火器類の光をさえぎるものがないか？
  - ▶ 霜、雪、氷が付着している場合は取り除きます。
  - ▶ 屋根に雪が積もっている場合は、走行時に滑り落ちて視界をさえぎる可能性があるため取り除きます。  
氷結しているときは、氷が溶けてから取り除いてください。
  - ▶ 足回りに氷塊が付着している場合は、部品を損傷しないよう注意しながら取り除きます。
- ボンネットは完全に閉まっているか？
  - ▶ 走行中にボンネットが開くと、視界がさえぎられて危険です。
- タイヤは正常か？
  - ▶ 空気圧、亀裂、損傷や異常な摩耗がないか確認します。  
■ **タイヤの点検と整備** P.229
- 車の周囲に子供はいないか？  
車の周りに障害物はないか？
  - ▶ 運転席から見えない死角や、バックミラーでは確認できない死角がありますので、乗車する前に確認します。

### 車内での確認項目

- フロアマットがペダルに引っかかっているか？
- フロアマットが固定されているか？
- フロアマットを重ねていないか？
  - ▶ ブレーキやアクセルの操作が確実にできないおそれがあり危険です。
- フロントシートの足元にものを置いていないか？

### ※車外での確認項目

#### アドバイス

ドアが凍結しているときは、無理にはがさずお湯をかけて溶かしてください。

無理にはがすと、ドアまわりのゴムがはがれます。お湯をかけた後は、凍結防止のため、水分をよく拭き取ってください。

ドアのキー穴部には、お湯をかけないでください。

凍結すると、キーが差し込めなくなります。

エンジンルーム内に可燃物の置き忘れや、燃えやすいものがないか確認してください。

車両を長期間使用しなかった場合や、メンテナンスの後は、特に注意してください。火災などの思わぬ事故につながるおそれがあります。

### ※車内での確認項目

運転者は、携帯電話を走行中に使用しないでください。

運転者が運転中にハンズフリー以外の携帯電話を使用することは、法律で禁止されています。運転中の使用により周囲の状況に対する注意が不十分になると、思わぬ事故につながるおそれがあります。

車にあったフロアマットをお使いください。

- 積み込んだ荷物が適切に固定されているか？
  - ▶ 不適切な荷物の積み込みは、タイヤに負担をかけたり走行中のバランスを維持できず危険です。
- 荷物はシートの高さを越えていないか？
  - ▶ 後方視界を妨げたり急ブレーキのときに荷物が飛び出したりするおそれがあり危険です。
- 動物を乗せるときは、動きまわらないようにしているか？
  - ▶ 運転の妨げになったり、急ブレーキのときなどに思わぬ事故につながるおそれがあり危険です。
- シート位置などが適切に調節されているか？
  - ▶ 不適切なシート位置での走行は危険です。
    - ☒ シートの調節 P.101
- ルームミラー、ドアミラー、ハンドルは適切に調節したか？
  - ▶ 正しい運転姿勢ですわり、それぞれ適切な位置に調節します。
    - ☒ ミラー類の調節 P.97
    - ☒ ハンドルの調節 P.96
- すべての乗員がシートベルトを締めているか？
  - ▶ すべての乗員は必ずシートベルトを着用します。
    - ☒ シートベルトの着用 P.25
- ドア、テールゲートが確実に閉まっているか？
  - ▶ 走行前にすべてのドア、テールゲートが確実に閉まり、正しく施錠されていることを確認します。
    - ☒ 車内での施錠 / 解錠 P.76
- エンジンかけたとき、メーターに異常を示す警告灯などが点灯していないか？
  - ▶ 異常を示す警告灯の異常を解決してから走行します。
    - ☒ 警告灯 P.57



## エンジンの始動

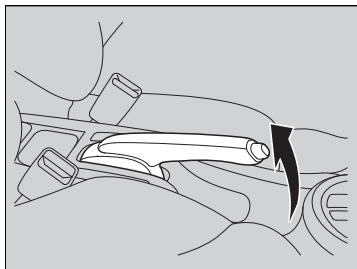

### 共通操作

1. パーキングブレーキをかける。

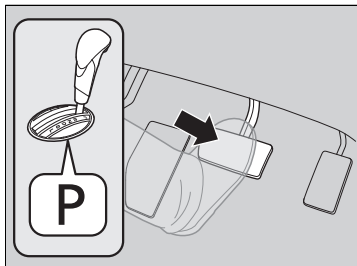

### オートマチック車

2. セレクトレバーが **P** であることを確認し、右足でブレーキペダルを踏む。  
▶ **N** でも始動できますが、安全のため駆動輪が固定される **P** で行ってください。



### マニュアル車

2. チェンジレバーが **N** (ニュートラル) であることを確認し、右足でブレーキペダル、左足でクラッチペダルを踏む。  
▶ 思わぬ事故を防ぐため、クラッチペダルをいっばいに踏み込まないとスターターが回らなくなっています。

### ⓘ エンジンの始動

#### ⚠ 警告

バッテリー液が不足しているときは、エンジンを始動しない。

バッテリーが破裂するおそれがあります。

#### ⚠ 注意

エンジンを始動するときは、ブレーキペダルをしっかりと踏む。

寒いときのエンジンの始動は、すべての電気アクセサリを OFF にしてから行います。

寒いときのエンジンの始動は、バッテリーの消耗を防ぐためライト類、エアコン、リヤデフロスターなどの電気アクセサリをすべて OFF にしてから行ってください。

エンジンスイッチを 15 秒以上 **III** にしないでください。

エンジンがかかったらすぐに、手を離してください。自動的に **II** に戻ります。

車を盗難から守るため、イモビライザーシステムのキーを採用しています。

そのため、あらかじめ登録されたキーでないとエンジンの始動ができません。

❑ イモビライザーシステム P.79

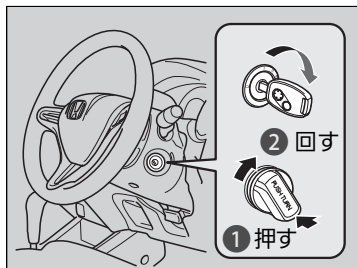

### 共通操作

3. アクセルペダルを踏まずに、エンジンスイッチを **III** に回す。  
▶ エンジンがかかったら、エンジンスイッチを離します。

## ■ エンジンの停止

1. セレクトレバーを **P** に入れる (オートマチック車)。
2. エンジンスイッチノブを、ゆっくりと **0** まで回す。  
▶ エンジンスイッチを **0** (プッシュオフ) にすると、ハンドルがロックされます。

### ※ エンジンの始動

エンジンがかからない場合は、10秒以上待ってから操作してください。

排気音が変わったり、車内でガソリンや排気ガスのおいが消えないときは、排気系や燃料系の異常が考えられます。

Honda 販売店で点検を受けてください。

## 発進時の操作

### オートマチック車

1. 右足でブレーキペダルを踏んだまま、セレクトレバーを **[D]** にする。  
▶後退する場合は **[R]** にします。
2. パーキングブレーキを解除する。  
▶ブレーキ警告灯が消灯したことを確認してください。  
■ **パーキングブレーキ** P.197
3. ブレーキペダルを徐々に離し、アクセルペダルをゆっくりと踏んで発進する。

### ※発進時の操作



## 注意

**アクセルペダルを踏んだまま、セレクトレバーを操作しない。**

急発進して思わぬ事故の原因となります。

坂道での発進時は、必ずパーキングブレーキを併用してください。

車が後退しないよう、パーキングブレーキをかけたまま、先にブレーキペダルを離してアクセルペダルに踏みかえてから、パーキングブレーキを解除してください。

## 走行時の注意点

### ■霧が出たときは

霧が出たときは視界が悪くなります。昼間でもヘッドライトを下向きで点灯し、中央線、ガードレール、前走車のテールランプなどを目安にして、速度を落として走行してください。

### ■風が強いときは

風が強く車が横に流されるようなときは、ハンドルをしっかり握り、速度を徐々に落として進路を立て直します。

トンネルの出口、橋、土手の上、山を削った切り通しの走行時や大型トラックの追い越し時などには、特に横風の影響を受けやすいため、十分に注意してください。

### ※走行時の注意点

**走行中はエンジンを止めないでください。**

下記のような状態になり危険です。

- ブレーキの倍力装置が作動しないため、ブレーキの効きが悪くなる
- パワーステアリングのパワー装置が作動しないためハンドル操作が重くなる

**走行中はセレクトレバーを **N** にしないでください。**

エンジンブレーキが全く効かず、思わぬ事故の原因となります。

**車を移動するときは、必ずエンジンをかけてください。**

下り坂を利用しての移動などは、思わぬ事故の原因となります。

**1,000km走行するまでは、エンジンや駆動系の保護のため急発進、急加速を避け、控えめな運転をしてください。**

## 雨が降っているときは

雨天時は路面が滑りやすくなっているため、急ブレーキ、急加速、急ハンドルを避け通常より注意深く運転してください。

わだちなどの水たまりやすい場所ではハイドロプレーニング現象を起こしやすくなります。

冠水路などの深い水たまりは走行しないでください。エンジンや駆動系の破損、電装品の故障につながるおそれがあります。

## その他の注意点

走行中、床下に強い衝撃を受けたときは、思わぬ事故につながるおそれがあるため、ただちに安全な場所に停車してブレーキフルードや燃料の漏れ、各部に損傷がないかを確認してください。

### ☒雨が降っているときは

**ハイドロプレーニング現象に注意してください。**  
ハイドロプレーニング現象とは、路面が水でおおわれているところを高速で走行したときに、タイヤと路面の間に水の膜ができ、タイヤが浮いてハンドルやブレーキが効かなくなる状態のことをいいます。

### ☒その他の注意点

## 注意

**シフトダウンする際の車速には、十分注意する。**

滑りやすい路面では、急激なエンジンブレーキがタイヤのスリップを招くことがあります。

### アドバイス

下記のような場合には、アンダースポイラー\*を損傷するおそれがあります。

- 平坦路から上り坂・下り坂および上り坂・下り坂から平坦路への乗り入れ
- 路肩等段差のある場所への乗り降り
- 凹凸やわだちのある道路の走行
- くぼみ(穴)のある個所の通過
- 車止めのある場所への駐車
- 路肩に沿っての駐車

## オートマチックについて

### ■クリーブ現象

エンジンがかかっているとき、セレクトレバーが **P** **N** 以外に入っていると動力が繋がった状態になり、クリーブ現象によりアクセルペダルを踏まなくても、車がゆっくり動き出します。

### ※クリーブ現象

エンジン回転が上がるとクリーブ現象が強くなります。

エンジン回転が上がったときは、ブレーキペダルをしっかりと踏んでください。

上り坂での停車時、クリーブ現象による前進の力よりも、後退しようとする力のほうが大きくなり、車が後退する場合があります。

ブレーキペダルを踏み、パーキングブレーキをかけてください。

### ■キックダウン

セレクトレバーが **D** **D3** **S** **L** で走行中にアクセルペダルをいっぱい踏み込むと、自動的に変速比が変わりエンジンの回転数が上がって、力強い加速を得ることができます。

### ※キックダウン

上り坂などでアクセルペダルを踏み込んだとき、キックダウンにより急にエンジン回転が上がり、速度が出すぎてしまうことがあります。

アクセルペダルは慎重に操作してください。滑りやすい路面やカーブでは、特に注意が必要です。

## シフト操作

### RS(CVT車)

走行状態に応じてセレクトレバーで切り換えます。

### ■セレクトポジションの名称とはたらき

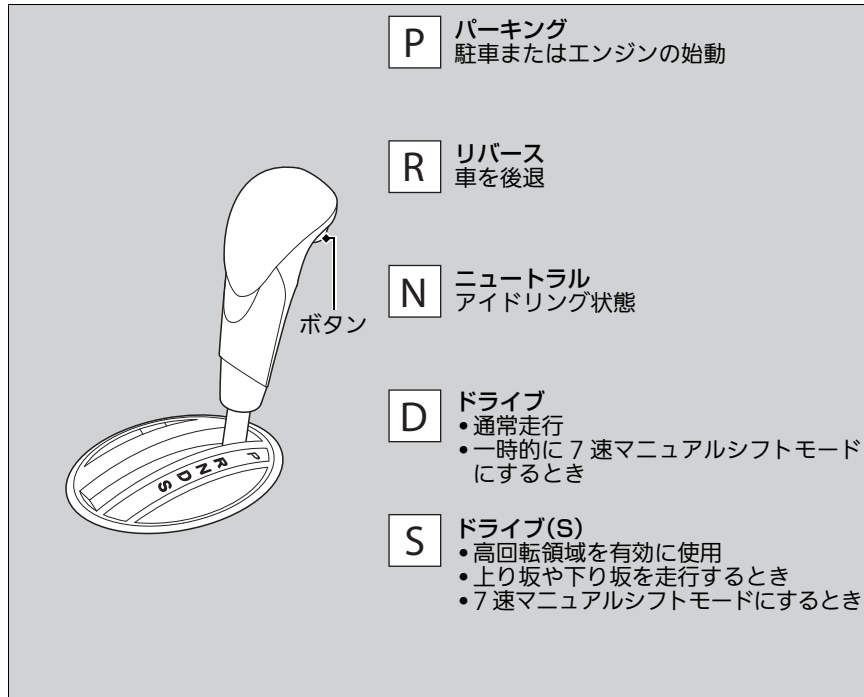

### ※シフト操作

セレクトレバーが **P** 以外のときは、エンジンスイッチが **0** まで回らないため、キーを抜くことはできません。

**R** のポジションのときは、チャイム音が鳴り運転者にセレクトレバーが **R** に入っていることを知らせます。

**N** のポジションのときでも、エンジンが冷えているときはトランスミッションフルードの粘性により、車がわずかに動き出すことがあります。

ブレーキペダルをしっかりと踏み、必要に応じてパーキングブレーキをかけてください。

## ■ セレクトレバーの操作

セレクトポジションは、メーター部にあるセレクトポジション表示灯と連動し、現在のポジションを表示灯の点灯で表示します。  
エンジンスイッチを **II** にすると、**D** が数秒点灯します。

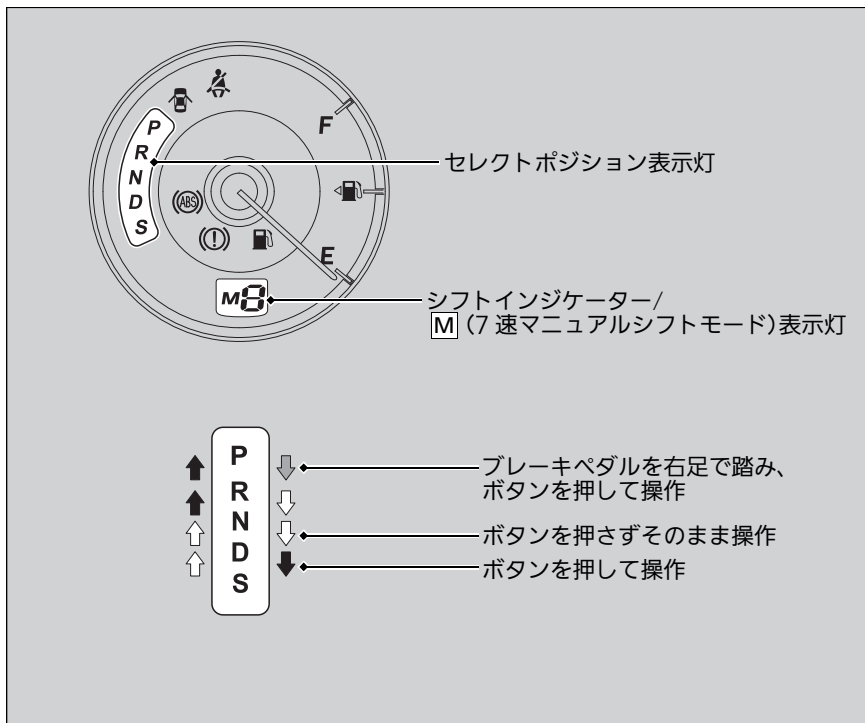

## ※ セレクトレバーの操作

### アドバイス

前進から後退、後退から前進するときは車を完全に止め、ブレーキペダルを踏んだままセレクトレバーを操作してください。

車が完全に止まっていない状態でレバーを操作すると、トランスミッションを破損するおそれがあります。

車を発進させるときは、思い違いによる事故を防ぐためにセレクトポジション表示灯でもセレクトレバーの位置を確認してください。

走行中にセレクトレバーをどのポジションにしても **D** の表示灯が点滅しているときは、トランスミッションに異常があります。

急加速を避け、Honda 販売店で点検を受けてください。

セレクトレバーボタンを押したままブレーキペダルを踏んだ場合、セレクトレバーの操作ができないことがあります。

先にブレーキペダルを踏んでください。



## ■ 7速マニュアルシフトモードとは

ハンドルにあるシフトスイッチで、ハンドルから手を離さずに手動で1～7速まで変速することができます。走行中にシフトスイッチを引くと、7速マニュアルシフトモードへ切り換わります。エンジンブレーキが必要なときにも、使用してください。

### ■ セレクトポジションが **[D]** のとき

一時的に7速マニュアルシフトモードとなり、シフトインジケーターが点灯します。

一定速走行や加速の状態になると、7速マニュアルシフトモードは自動的に解除され、シフトインジケーターが消灯します。カーブの手前など、一時的に減速したいときに便利です。

### ■ セレクトポジションが **[S]** のとき

7速マニュアルシフトモードとなり、**[M]**表示灯とシフトインジケーターが点灯します。

シフトスイッチを操作せずに車速が下がると、順次低速段に自動的にシフトダウンし、停止すると1速にシフトダウンします。

車速が上がりエンジン回転数が限界回転数(レッドゾーン)に近づくと、自動的に1段シフトアップします。

発進は1速でのみ行うことができます。

モードを解除する場合は、セレクトレバーを**[S]**から**[D]**に動かしてください。7速マニュアルシフトモードが解除され、**[M]**表示灯とシフトインジケーターが消灯します。

## ※ 7速マニュアルシフトモードとは

シフトインジケーターが7速を表示中に条件を満たすと燃費向上のため、さらに高速の変速比に切り換わります。

このとき、シフトインジケーターは7速のままとなります。

## ■ 7速マニュアルシフトモードの操作

1回のシフトスイッチ操作で、ギヤは1段変速します。

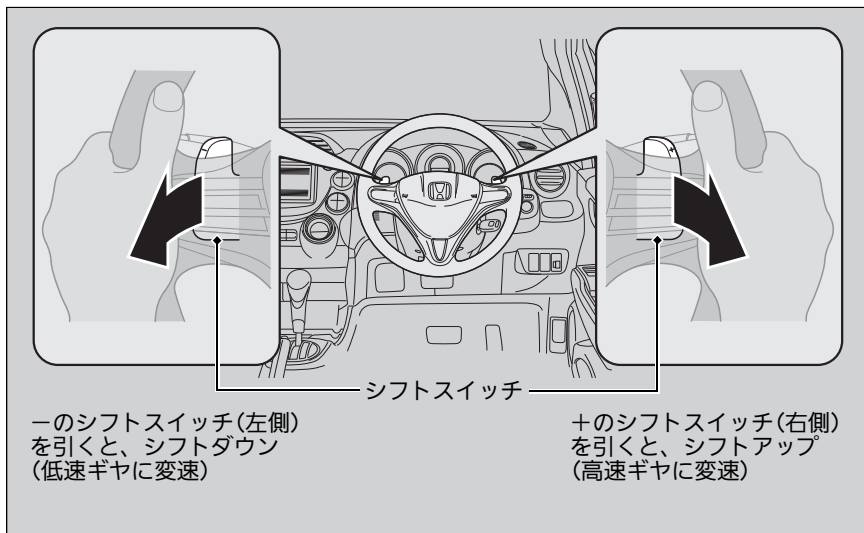

## ※7速マニュアルシフトモードの操作

シフトスイッチを操作したとき、操作後のエンジン回転数が許容範囲外になる場合は、変速せず表示灯が点滅します。

エンジン保護する為に、自動的にシフトアップやシフトダウンすることがあります。

滑りやすい路面でシフトスイッチを操作したときに、タイヤがロックするような場合、7速マニュアルシフトモードから通常走行に戻る場合があります。

## シフト操作

### 13G、She's、15XH(CVT車)

走行状態に応じてセレクトレバーで切り換えます。

#### ■セレクトポジションの名称とはたらき

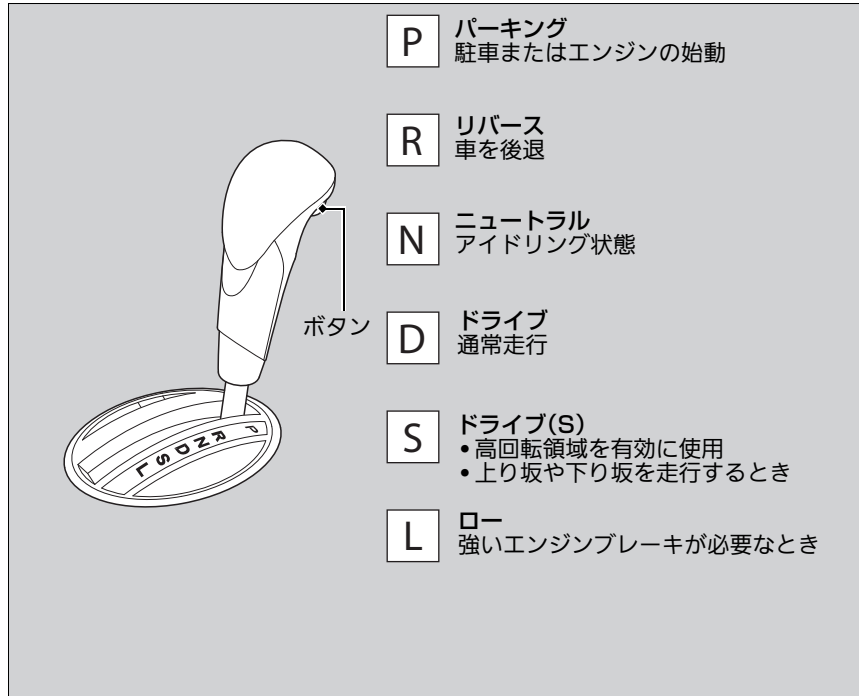

#### ※シフト操作

セレクトレバーが **P** 以外のときは、エンジンスイッチが **0** まで回らないため、キーを抜くことはできません。

**R** のポジションのときは、チャイム音が鳴り運転者にセレクトレバーが **R** に入っていることを知らせます。

**N** のポジションのときでも、エンジンが冷えているときはトランスミッションフルードの粘性により、車がわずかに動き出すことがあります。

ブレーキペダルをしっかりと踏み、必要に応じてパーキングブレーキをかけてください。

## ■ セレクトレバーの操作

セレクトポジションは、メーター部にあるセレクトポジション表示灯と連動し、現在のポジションを表示灯の点灯で表示します。

エンジンスイッチを **II** にすると、**D** が数秒点灯します。

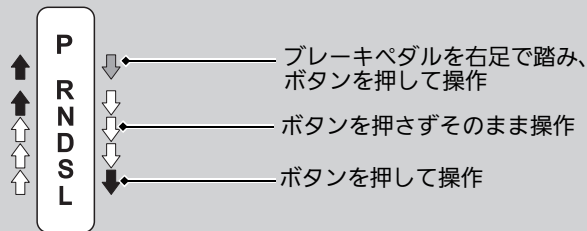
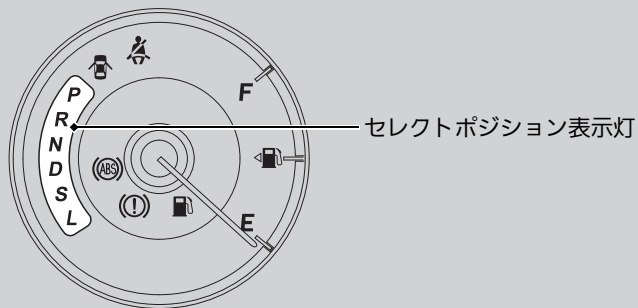

## ※ セレクトレバーの操作

### アドバイス

前進から後退、後退から前進するときは車を完全に止め、ブレーキペダルを踏んだままセレクトレバーを操作してください。

車が完全に止まっていない状態でレバーを操作すると、トランスミッションを破損するおそれがあります。

車を発進させるときは、思い違いによる事故を防ぐためにセレクトポジション表示灯でもセレクトレバーの位置を確認してください。

走行中にセレクトレバーをどのポジションにしても **D** の表示灯が点滅しているときは、トランスミッションに異常があります。

急加速を避け、Honda 販売店で点検を受けてください。

セレクトレバーボタンを押したままブレーキペダルを踏んだ場合、セレクトレバーの操作ができないことがあります。

先にブレーキペダルを踏んでください。

## シフト操作

### 5AT車

走行状態に応じてセレクトレバーで切り換えます。

### ■セレクトポジションの名称とはたらき

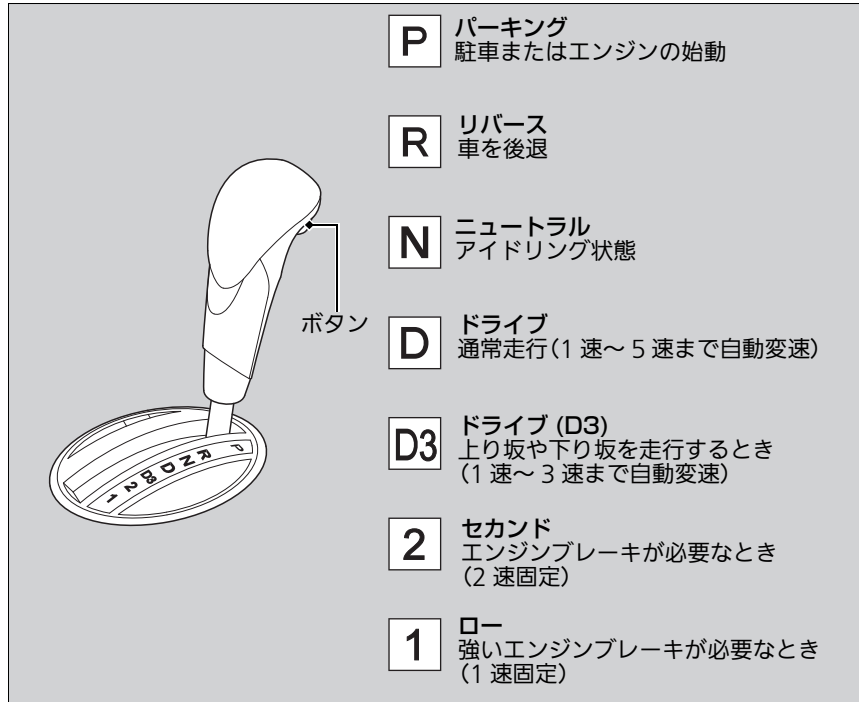

### ※シフト操作

セレクトレバーが **P** 以外のときは、エンジンスイッチが **0** まで回らないため、キーを抜くことはできません。

**R** のポジションのときは、チャイム音が鳴り運転者にセレクトレバーが **R** に入っていることを知らせます。

**N** のポジションのときでも、エンジンが冷えているときはトランスミッションフルードの粘性により、車がわずかに動き出すことがあります。

ブレーキペダルをしっかりと踏み、必要に応じてパーキングブレーキをかけてください。

## ■セレクトレバーの操作

セレクトポジションは、メーター部にあるセレクトポジション表示灯と連動し、現在のポジションを表示灯の点灯で表示します。  
エンジンスイッチを **II** にすると、**D** が数秒点灯します。

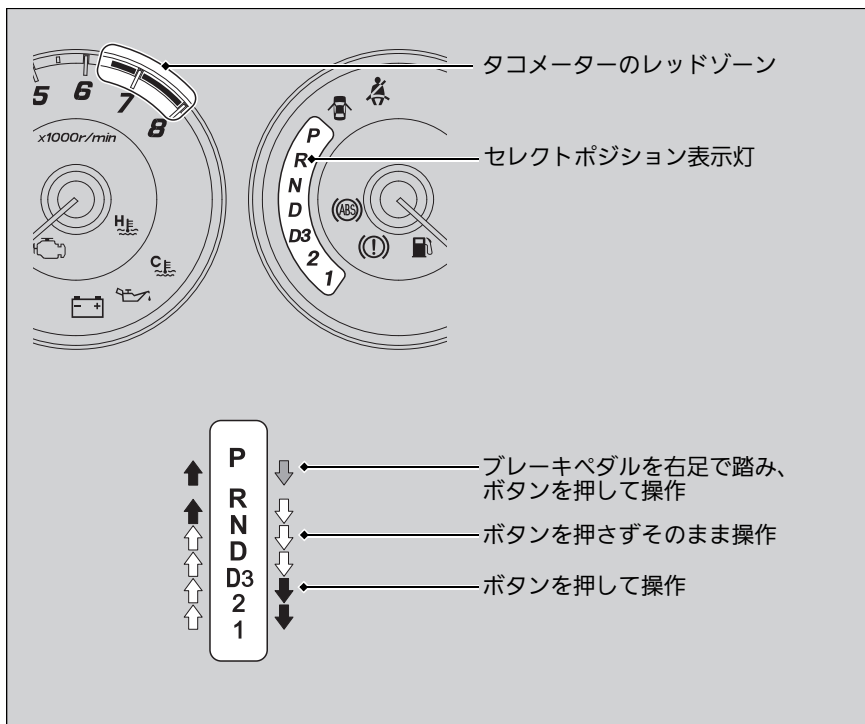

## ▣セレクトレバーの操作

### アドバイス

前進から後退、後退から前進するときは車を完全に止め、ブレーキペダルを踏んだままセレクトレバーを操作してください。

車が完全に止まっていない状態でレバーを操作すると、トランスミッションを破損するおそれがあります。

車を発進させるときは、思い違いによる事故を防ぐためにセレクトポジション表示灯でもセレクトレバーの位置を確認してください。

走行中にセレクトレバーをどのポジションにしても **D** の表示灯が点滅しているときは、トランスミッションに異常があります。

急加速を避け、Honda 販売店で点検を受けてください。

エンジンの回転をあやまってタコメーターのレッドゾーン(限界回転数)以上で運転した場合、エンジン保護装置により燃料供給が停止されます。

そのとき、軽い衝撃を感じるかもしれませんが、異常ではありません。

▣限界回転数 P.64

セレクトレバーボタンを押したままブレーキペダルを踏んだ場合、セレクトレバーの操作ができないことがあります。

先にブレーキペダルを踏んでください。

## シフト操作

### マニュアル車

#### チェンジレバーの操作

変速するときは、クラッチペダルをいっぱい踏み込んで、チェンジレバーを確実に操作します。

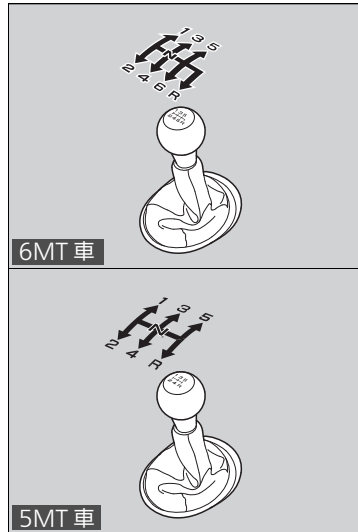

#### ▶▶チェンジレバーの操作

##### アドバイス

車が完全に止まらないうちは **R** に入れないでください

トランスミッション破損の原因となります。

##### 6MT 車

誤動作を防ぐため、一定車速以上では **R** へ直接チェンジレバーを切り換えることはできません。

停車しても **R** に入らないときは、一度 **N** (ニュートラル) へ戻し、**1**、**2** 側へ倒してから **R** に入れてください。

##### 5MT 車

誤操作を防ぐため、**5** から **R** へ直接チェンジレバーを切り換えることはできません。

一度 **N** (ニュートラル) へ戻してから **R** に入れてください。

シフトダウンする際は、タコメーターのレッドゾーンに入らないように適切な車速で操作してください。

エンジンの回転をあやまってタコメーターのレッドゾーン(限界回転数)以上で運転した場合、エンジン保護装置により燃料供給が停止されます。

そのとき、軽い衝撃を感じる場合がありますが、異常ではありません。

## ■ Rに入らないとき

### 6MT車

一度 **N** (ニュートラル) へ戻し、**1**、**2** 側へ倒してから **R** に入れても入らない場合は下記の操作をしてください。

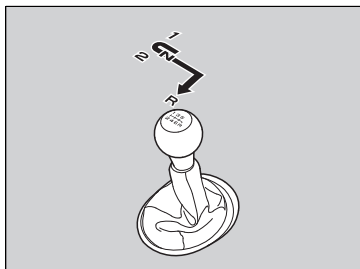

1. パーキングブレーキをかけてエンジンスイッチを **1** または **0** にする。
2. クラッチペダルを踏み込んで、チェンジレバーを **R** にする。
3. クラッチペダルを踏み込んだまま、エンジンを始動する。

## ※Rに入らないとき

この操作を毎回しないと **R** に入らない場合は、Honda 販売店で点検を受けてください。



## ECON スイッチ\*

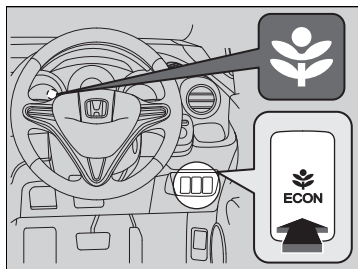

スイッチを押すとエンジン、トランスミッション、エアコンの作動を制御して、省燃費運転をしやすいように制御します。

エンジンスイッチが  のときにスイッチを押すと、ECONモードがONになりメーター内の表示灯が点灯し、運転の状況に応じて省燃費制御に切り換わります。

### ※ECON スイッチ\*

**ECON モードのときは、走行中にエアコンの効きが弱くなる場合があります。**

## クルーズコントロール\*

高速道路のような加速 / 減速操作の少ない自動車道などで、定速運転をするときアクセルペダルを踏まなくても車速を一定に保つための装置です。

### こんなときに

■使用できるシフトポジション

**D** **D3** **S** のとき

■使用できる車速

約 30 ~ 100km/h の範囲の希望値

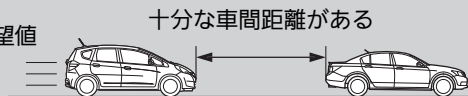

### 操作

■ハンドルの **CRUISE** スイッチを押す

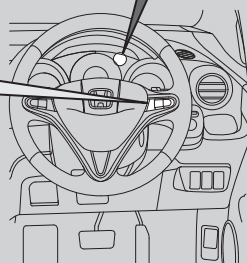
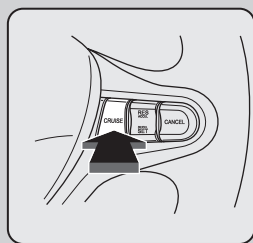

**CRUISE  
MAIN**  
点灯

メーターの **CRUISE  
MAIN** が点灯  
クルーズコントロール  
が ON になります。

### ⚠クルーズコントロール\*

#### ⚠警告

下記のような道路で、クルーズコントロールを使用しない。

道路状況によっては、思わぬ事故につながります。

● **混んでいて、車間距離が十分にとれない道路**

道路状況に合った速度で走行できません。

● **急な下り坂のある道路**

エンジンブレーキが十分効かず、セットした速度を超えてしまうことがあります。

● **凍結や積雪などで滑りやすい道路**

タイヤが空転し、車のコントロールを失うおそれがあります。

エンジンスイッチを **1** または **0** にするとクルーズコントロールは自動的に OFF になります。

上り坂や下り坂では、条件により一定速度を保てない場合があります。

ECON モードのときは、よりスムーズな加速となります。

## 車速をセットするには

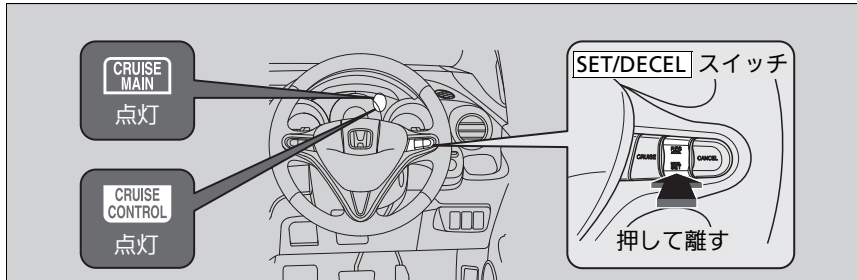

希望の車速になったらペダルから足を離し、**SET/DECEL** を押します。  
**SET/DECEL** を離すと、離れたときの車速にセットされ自動定速走行になります。  
 同時に、**CRUISE CONTROL** 表示灯が点灯します。

## 車速を調節するには

手元の **RES/ACCEL** と **SET/DECEL** の操作で、車速を上げ / 下げすることができます。

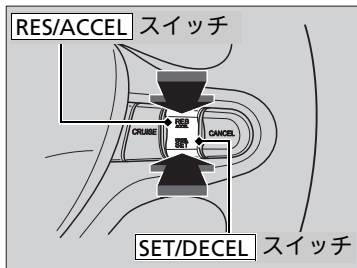

### **RES/ACCEL** スイッチ

- 1回押すごとに約1.5km/hずつ車速が上がる
- 押し続けると車速が上がり、手を離れたときの車速に固定

### **SET/DECEL** スイッチ

- 1回押すごとに約1.5km/hずつ車速が下がる
- 押し続けると車速が下がり、手を離れたときの車速に固定

## ※車速をセットするには

### 自動定速走行をしないとき

安全のため**CRUISE** を押してOFFにしてください。  
 エンジンスイッチを**1**または**0**にすると、クルーズコントロールは自動的にOFFになります。

## 解除するには

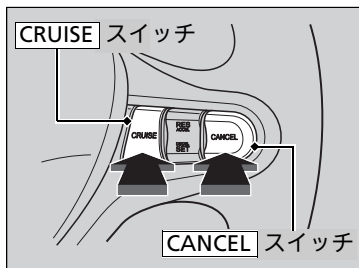

次の操作をすると、自動定速走行が解除されます。同時に、**CRUISE CONTROL** 表示灯が消灯します。

- **CANCEL** を押す
- **CRUISE** を押す
- ブレーキペダルを踏む
- クラッチペダルを踏む(マニュアル車)
- セレクトレバーを **L** **2** **1** または **N** にする(オートマチック車)
- チェンジレバーを **N** (ニュートラル) にする(マニュアル車)

## 解除するには

### 解除前の設定車速を復帰させる

自動定速走行を解除したあとでも、30km/h以上の車速で走行中に **RES/ACCEL** を押すことで、解除前の設定車速の自動定速走行に戻すことができます。

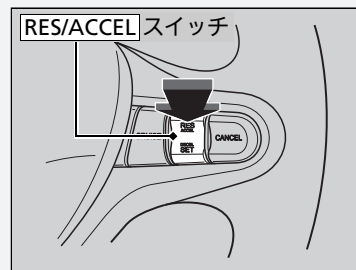

ただし、下記の場合は復帰できません。

- 解除後、車速が 30km/h 未満になったとき
- **CRUISE** で OFF 操作をしたとき

### 車速が 25km/h 以下になると

自動的に自動定速走行が解除になります。

## VSA(ビークルスタビリティアシスト)\*

VSA とは、ABS 機能、TCS 機能および横滑り抑制機能を総合的に制御し、急激な車両の挙動変化を抑制しようとする装置です。

### ■ABS(アンチロックブレーキシステム)機能 ㊦ P.199

### ■TCS(トラクションコントロールシステム)機能

滑りやすい路面などでの駆動輪の無駄な空転を防止し、駆動力、操舵能力を確保しようとする機能です。

### ■横滑り抑制機能

急激なハンドル操作や滑りやすい路面などでの旋回時に、車輪の横滑りなどを抑制することで車両の安定性を確保しようとする機能です。

さらに、緊急制動時に運転者のブレーキ操作を補助する電子制御ブレーキアシストも装着しています。

㊦ 電子制御ブレーキアシスト\* P.200

## ■ VSA の作動と警告灯

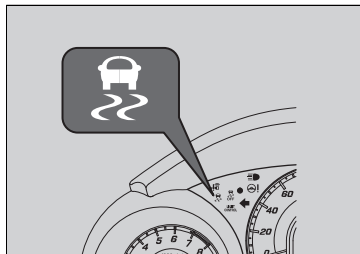

TCS 機能または横滑り抑制機能作動中は、VSA 警告灯が点滅します。

### ㊦ VSA(ビークルスタビリティアシスト)\*

VSA が作動した状態でも車両の安定性の確保には限界がありますので、無理な運転はしないでください。

- カーブ手前では十分に速度を落とす
- 雪道、凍結路を走行するときは、スノータイヤまたはタイヤチェーンを装着し控えめな速度で運転する

新雪やぬかるみから脱出したいときに、で VSA を OFF にするとエンジントルク抑制機能が停止し、駆動輪が回転しやすくなるので効果的な場合があります。

この際、TCS 機能と横滑り抑制機能が OFF になるため、走行には十分に気をつけてください。

種類やサイズの異なるタイヤが混在していると、VSA が正常に機能しないことがあります。タイヤは必ず、同一指定サイズ、同一種類のタイヤを指定空気圧で使用してください。

VSA 警告灯が運転中に点灯するときはシステムの異常が考えられます。

通常の運転には支障はありませんが、ただちに Honda 販売店で点検を受けてください。

## VSA の ON と OFF

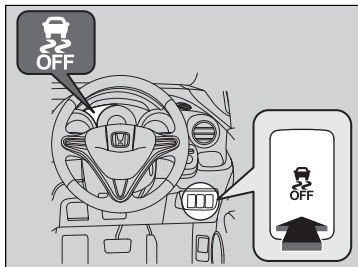

VSA を停止(OFF)状態にするには、を「ピッ」とブザーが鳴るまで押してください。

VSA が停止状態になり VSA OFF 警告灯が点灯します。

再度使用(ON)するには、を「ピッ」とブザーが鳴るまで押します。

## 4WD(四輪駆動機構)\*

4WD(四輪駆動機構)は、積雪地、砂地、ぬかるみ、急坂路など滑りやすい路面において、2WD 車(二輪駆動車)に比べて走破性にすぐれていますが、万能ではありませんので以下の点に注意してください。

- アクセル、ハンドル、ブレーキ操作は一般の車と同じく慎重に行う
- 砂地、ぬかるみなど、前輪が空転しやすい場所での連続走行はしない
- 渡河などの水中走行はしない
- ブレーキ性能は2WD車と比べてほとんど差がないため、滑りやすい路面では十分に車間距離をとって走行する

## ※VSA(ビークルスタビリティアシスト)\*

前回の走行時に OFF にした場合でも、再度エンジンを始動させると自動的に ON になります。

エンジン始動直後や走行中、システムチェックのためエンジンルームからモーター音が聞こえることがありますが、異常ではありません。

## ※4WD(四輪駆動機構)\*

**種類やサイズの異なるタイヤが混在している**と、4WD が正常に機能しないことがあります。タイヤは必ず、同一指定サイズ、同一種類のタイヤを指定空気圧で使用してください。

4WD の状態で走行中に車輪の空転が続いてシステム内の油温が上がると、システム保護のため4WD から2WD に切り換わることがあります。

しばらくして油温が下がると、4WD に復帰します。

## ブレーキシステム

### ■ パーキングブレーキ

主に停車中や駐車時に使用するブレーキです。パーキングブレーキレバーにより操作します。

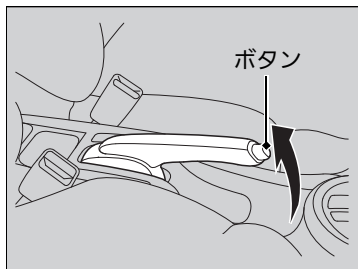

#### ■ パーキングブレーキをかける

ボタンを押さずにレバーをいっぱい引く。

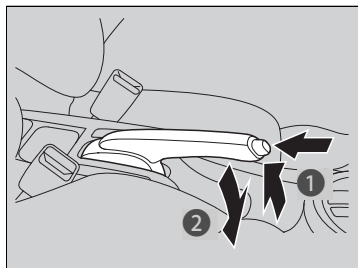

#### ■ パーキングブレーキを解除する

1. レバーを軽く引き上げながら、ボタンを押す。
2. ボタンを押したまま、レバーを下まで完全に下ろす。

### ※ パーキングブレーキ

#### ■ アドバイス

パーキングブレーキをかけたまま走行すると、リヤブレーキと車軸が損傷するおそれがあります。

パーキングブレーキは完全に解除した状態で、走行してください。

パーキングブレーキが完全に解除されていない状態で走行すると、パーキングブレーキ戻し忘れ警告ブザーが鳴ります。

完全に解除すると、ブザーは止まります。

停車したときも、ブザーは止まります。

駐車するときは、車が動き出さないように必ずパーキングブレーキをかけてください。

## ■ フットブレーキ

車の減速や停止をするためのメインのブレーキです。ブレーキペダルで操作します。

❏ 電子制御ブレーキアシスト\* P.200

また、ブレーキのロックを防止する ABS(アンチロックブレーキシステム)で、安全性の向上を図っています。

❏ ABS(アンチロックブレーキシステム) P.199

## ❏ フットブレーキ

水たまりを走行したときは、ブレーキの効き具合を確認してください。

効きが悪いときは、効き具合が戻るまでブレーキペダルを何回か軽く踏んでください。

ブレーキを踏んでいる間、絶えず金属的な摩擦音が聞こえる場合はブレーキパッドを交換する必要があります。

Honda 販売店で点検を受けてください。

長い下り坂でブレーキペダルを踏み続けると、ブレーキが過熱し、ブレーキの効きが悪くなり危険です。

そのため、長い下り坂などではエンジンブレーキを使用します。

アクセルペダルから足を離し、ギヤを低速にシフトすると、エンジンの回転抵抗で速度が落ちます。



## ABS(アンチロックブレーキシステム)

### ■ ABS とは

ABS(アンチロックブレーキシステム)とは、急制動や滑りやすい路面で制動するとき、車輪のロックを防止することで車両の姿勢を安定させ、ハンドルの効きを確保しようとするための装置です。

### ■ABS の作動と警告灯

ブレーキペダルを踏んだとき、ブレーキペダルが小刻みに動くことがあります。これは ABS の正常な動作です。そのままブレーキペダルを強く踏み続けてください。

なお、低速(車速約 10km/h 以下)では ABS は作動せず、通常のブレーキと同じ作動となります。



#### ABS 警告灯

エンジンスイッチを **II** にすると数秒間点灯し消灯するのが正常な状態。

### ※ABS(アンチロックブレーキシステム)

#### アドバイス

**種類やサイズの異なるタイヤが混在していると、ABS が正常に機能しないことがあります。**

タイヤは必ず、同一指定サイズ、同一種類のタイヤを指定空気圧で使用してください。

**ABS 警告灯が運転中に点灯するときは、システムの異常が考えられます。**

通常のブレーキ操作には支障はありませんが、ABS が作動していない可能性があります。ただちに Honda 販売店で点検を受けてください。

**ABS は、制動距離を短くするためのものではありません。**

ABS を装備していない車両と同様に、路面が滑りやすいほど長い制動距離が必要になります。ABS が作動した状態でも車両の姿勢やハンドルの効きには限界がありますので、過信せず安全運転に心がけてください。また、次のような場合、ABS の装着されていない車両に比べ、制動距離が長くなる場合があります。

- 砂利道、深い新雪、凸凹路などの悪路
- 舗装の継ぎ目やマンホールなどの段差
- タイヤチェーン装着時

エンジン始動直後や走行中、システムチェックのためエンジンルームからモーター音が聞こえることがあります。異常ではありません。

## 電子制御ブレーキアシスト\*

### ■ 電子制御ブレーキアシストとは

緊急制動時に、より大きな力を発生させ運転者のブレーキ操作を補助する装置です。

### ■ 電子制御ブレーキアシストの作動

ブレーキペダルを強く踏み込んだときに、ブレーキがより強く効くようになります。

ブレーキアシストが作動すると、ペダルが小刻みに動いたり、作動音が聞こえたりすることがあります。これはブレーキアシストが作動しているときの現象で異常ではありません。そのままブレーキペダルを強く踏み続けてください。

➤ VSA(ビークルスタビリティアシスト)\* P.195

## 駐車する

1. セレクトレバーは **[D]** のまま、ブレーキペダルをしっかりと踏む。
2. ブレーキペダルを踏んだまま、パーキングブレーキをかける。

### オートマチック車

3. セレクトレバーを **[P]** に入れる。

### マニュアル車

3. チェンジレバーを **[R]** に入れる。

4. エンジンを停止する。

- ▶ 仮眠するときは、エンジンを停止してください。  
無意識にセレクトレバーを動かしたり、アクセルペダルを踏み込んだりして思わぬ事故につながるおそれがあります。
- ▶ 車から離れるときは必ず施錠してください。

坂道に駐車をするときは、かならずパーキングブレーキをかけてください。

### 駐停車操作

## ⚠ 注意

### 停車中の空ぶかしはしない。

万一、セレクトレバーが **[P]** **[N]** 以外に入っていた場合、思わぬ急発進のもとになります。

枯れ草や紙、油、木材など燃えやすいものがあるところには駐停車しないでください。  
排気管や排気ガスの熱により、着火するおそれがあります。

植え込みなどの近くに駐停車するときは、排気ガスが植え込みに当たらないように車の向きを決めてください。

### アドバイス

アクセルペダルとブレーキペダルを同時に踏まないでください。また、上り坂で **[P]** **[N]** 以外に入れた状態で、アクセルを調節しながら車を停車させたりしないでください。

トランスミッションが過熱し、故障の原因となります。

※駐車する

 **注意**

**駐車時はエンジンを止める。**

万一、セレクトレバーが [P] [N] 以外に入っていた場合、クリーブ現象により車が動き出したり、乗り込む際に誤ってアクセルペダルを踏み、急発進するおそれがあります。

**アドバイス**

車が完全に止まらないうちに [P] に入れないでください。

トランスミッション破損の原因となります。

車内の見えるところに貴重品などを置かないでください。

車内にライターや炭酸飲料缶を放置しないでください。

車内温度上昇によりライターなどの可燃物が自然発火したり、缶などは破裂したりするおそれがあります。

積雪時は、ワイパーアームを起こしてください。

雪の重みでアームの取り付け部が破損することがあります。

寒冷時に、パーキングブレーキをかけると、凍結することがあります。

パーキングブレーキをかけずに、石など輪留めをしてください。

# リヤカメラシステム\*

## リヤカメラシステムについて

リヤカメラシステムは、バックモニター付オーディオ装置の画面に、車両後方の映像を表示させるシステムです。

セレクトレバーまたはチェンジレバーを **R** に入れると自動的に画面が切り換わります。

### 画面に表示される映像の範囲

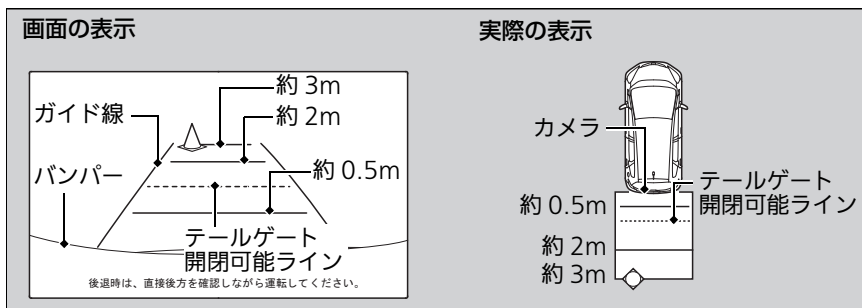

リヤカメラシステムのカメらは特殊なレンズを使用しているため、画面に表示される映像の距離感覚は実際の距離とは異なります。  
画面に表示される映像の範囲には限度があり、バンパーの両コーナー付近やバンパー下にあるものは表示されません。

### リヤカメラシステムについて

#### 注意

**後退時は、必ず目視やミラーなどで後方および周囲の安全を直接確認して運転する。**

**画面を見るときは、必要最小限にする。**  
画面に表示される映像の範囲には限度があるため、画面だけを見て後退すると、思わぬ事故につながるおそれがあります。

## 表示変更・調整の方法

リヤカメラシステムは、以下の表示変更が行えます。

- 明るさ：画面の明るさの調整

### 操作手順

1. エンジン停止を確認する。
2. パーキングブレーキがかかっていることを確認する。
3. エンジンスイッチを **II** の位置まで回す。
4. セレクトレバーを **R** の位置に入れる。
5. **SET UP** を押す。

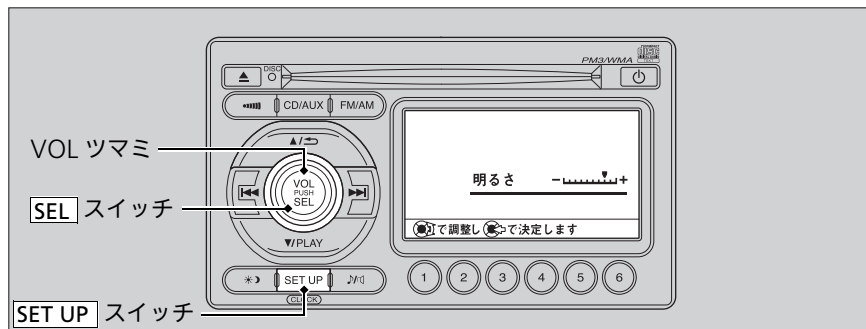

6. VOL ツマミを回して明るさを調整する。
7. **SEL** を押す。

### 表示変更・調整の方法

安全のため、エンジンを停止した状態で操作してください。

パーキングブレーキがかかっていることを確認してください。

## カメラ画像について

| 状態           | 考えられる原因   | 対処のしかた  |
|--------------|---|---|
| カメラの画像が見えにくい | <ul style="list-style-type: none"> <li>• 夜間や雨の日、および暗い場所</li> <li>• カメラが高温になっている場合</li> <li>• 太陽の光など強い光がカメラに直接差し込んでいる場合※1</li> </ul> | 気象条件などでカメラの画像が見にくいときは、目視やミラーで直接確認してください。  |
|              | <ul style="list-style-type: none"> <li>• カメラのレンズに水滴や虫などが付いている場合</li> <li>• カメラのレンズが汚れている場合</li> </ul>                               | レンズが汚れたときは、水や中性洗剤、ガラスクリーナーなどで汚れを拭き取ってください。なお、このときベンジンやシンナー、クレンザーなどの磨き粉類は絶対に使わないでください。レンズが損傷する原因となります。 |

※1 : 強い光がカメラに差し込んでいるときに、光源の周囲が白くぼやけるハレーション現象や、上下に光の筋ができるスミア現象が起きることがあります。

## 指定燃料について

### ■指定燃料

無鉛レギュラーガソリン

### ■タンク容量

42 リットル

## 給油のしかた



1. 助手席側にガソリンスタンドの給油機がくるように車を停める。
2. エンジンを停止させる。
3. ノブで運転席ドアを解錠する。  
▶車の外側のフューエルリッドが解錠されます。

### ※指定燃料について

#### アドバイス

指定燃料以外の燃料(粗悪ガソリン、軽油、灯油等)を補給したり、不適切な燃料添加剤を使用しないでください。

以下のような状態になるおそれがあります。

- 触媒装置などの損傷
- エンジンや燃料系などの損傷
- エンジンなどへの悪影響

プレミアムガソリンをお使いになることもできますが、この場合、本来のエンジン性能が大きく変わることはありません。

### ※給油のしかた

#### 警告

#### 燃料補給時は火気厳禁。

燃料や燃料蒸気は引火しやすいため火災や爆発のおそれがあります。燃料を扱っているときは下記の項目を厳守してください。

- エンジンは常に止める
- 炎、火花を近づけない
- たばこを吸わない
- 燃料の取り扱い屋外で行う
- こぼれた燃料はすみやかに拭き取る

ガソリンスタンド内に掲示されている注意事項を守ってください。



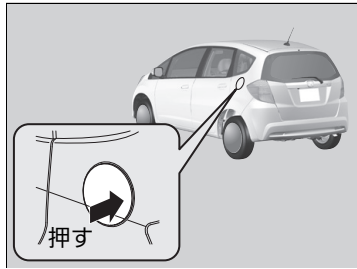

4. フューエルリッドの右端を「カチッ」と音がするまで押し、手を離す。  
▶ リッドが少し浮き上がります。

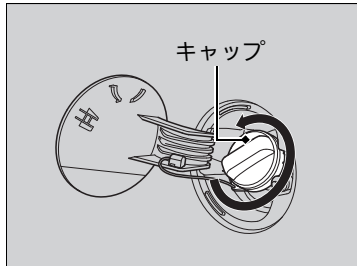

5. ツマミをゆっくり回し、フューエルキャップを開ける。

#### 給油のしかた

### 警告

**燃料補給作業は、フューエルキャップを開ける前に車体などの金属に触れて身体の静電気を除去してから行う。**

静電気の放電による火花により気化したガソリンに引火し、やけどを負うおそれがあります。

### 注意

**キャップはゆっくり開ける。**

急激に開けると燃料補給口より吹き返しが発生し、火災になるおそれがあります。

「シュー」という音がする場合は、その音が止まってからゆっくり開けてください。

燃料補給は、静電気を放電した人のみで行ってください。

燃料補給中に車内に戻ると、再び帯電することがあります。再度、静電気を放電してください。

**燃料蒸気を吸わないでください。**

燃料成分には有害物質を含んでいる場合があります。

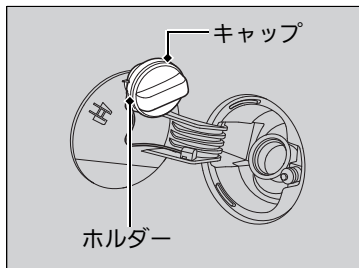

6. キャップをホルダーにかける。
7. 給油ノズルを奥まで差し込み、給油する。
  - ▶満タンになると、給油ノズルの自動停止がはたらき、給油が停止します。
8. 給油後、「カチッ」という音が1回以上するまでキャップを締め付ける。
  - ▶フューエルリッドは、手で押さえ付けて閉めます。

☒給油のしかた

**⚠注意**

**給油ノズルの自動停止後は、追加補給しない。**

気温などの変化により燃料があふれ、火災になるおそれがあります。

**キャップが確実に閉まっていることを確認する。**

閉まっていないと燃料がもれ、火災になるおそれがあります。

Honda 純正以外のキャップを使わないください。

純正品を使用しないと、火災などを起こすおそれがあります。

気温などの変化により燃料があふれないように、タンク容量に達すると燃料タンクに空間を残して給油ノズルの自動停止がはたらくようになっています。

自動停止後に追加補給をすると、燃料が満タン容量以上に入ることがあります。

## アクセサリー

アクセサリーを取り付ける場合は、下記の項目を確認してください。

- アクセサリーをフロントガラスに取り付けていないか？
  - ▶アクセサリーの揺れる動きが車外の状況認識を遅らせることがあります。  
また、吸盤がレンズのはたらきをして、火災につながるおそれがあります。
- フロントガラス、ドアガラスやフロント、センター、リヤの各ピラーまわりにアクセサリーを取り付けていないか？
  - ▶サイドカーテンエアバッグの作動の妨げになるので、上記の場所にはアクセサリーを取り付けしないでください。

## 車の改造

Honda 純正部品以外の、車の性能や機能に適さない部品を使用しないでください。

- 適正な性能や機能を発揮しなかったり、思わぬ事故のもとになったりします。
- Honda が国土交通省に届け出をした部品以外のものを装着すると、違反になることがあります。
- 車の改造はしないでください。不正改造は、法律に触れることはもちろん、思わぬ事故を起こす場合があります。

無線装置などの取り付けの際には、必ず Honda 販売店にご相談ください。  
装置や取り付け方法が適切でない場合、電子機器部品に悪影響をおよぼすことがあります。

### 車の改造

車の性能、品質を維持するために、Honda 車に最も適した Honda 純正部品をお使いください。

純正部品には下記のマークが付いています。

# HONDA

## GENUINE PARTS

お求め、装着に際しては、Honda 販売店にご相談ください。

# メンテナンス

この章では、基本的なメンテナンスについて記載しています。



## メンテナンスの前に

- 点検整備について ..... 211
- メンテナンスを安全に行うために ..... 212
- メンテナンスに関する注意事項 ..... 212

## エンジンルーム内のメンテナンス

- エンジンルーム内のメンテナンス項目 ... 213
- ボンネットを開ける ..... 214
- 推奨エンジンオイル ..... 215
- ウィンドウォッシャー液の補給 ..... 215
- 電球の交換 ..... 216

- ワイパーブレードラバーの点検と整備 .. 226

## タイヤの点検と整備

- タイヤの点検 ..... 229
- タイヤのローテーション ..... 231
- 冬期のタイヤ ..... 232

## キーレスエントリー一体キー/Honda スマートキー

- キーレスエントリー一体キー/Honda スマートキーの取り扱いと電池交換 .... 233

## エアコンのお手入れ

- エアークリーンフィルター ..... 235

## 清掃

- 日常のお手入れ ..... 237
- 車内の清掃 ..... 237
- 車外の清掃 ..... 239

## 点検整備について

道路運送車両法により、法定点検と日常点検が義務づけられています。正しい点検整備で、車を安全・快適にお使いください。

普段と違う点(音、におい、ブレーキフルードの不足、地面に油のあとが残っているなど)に気づいたら、Honda 販売店で点検を受けてください。

点検整備の詳細については、別冊のメンテナンスノートも併せてご覧ください。

### 点検整備の種類

#### ■日常点検

長距離走行前や洗車・給油時などに、お客様自身の判断で行う点検です。

#### ■定期点検

12か月および24か月ごとに実施する点検です。法律で定められているものと、Honda が指定するものがあります。

#### ■その他

新車時の無料点検や定期交換、厳しい使われかたをしたときの点検整備があります。

### 点検整備について

作業に不慣れな場合や難しい場合は Honda 販売店にご相談ください。

## メンテナンスを安全に行うために

メンテナンスを行う際は、メンテナンスノートと下記の安全に関する注意事項をよくお読みのうえ、安全を確保して行ってください。

お客さま自身でメンテナンスを実施したときは、メンテナンス点検整備記録簿のメンテナンスレコードに記録してください。

### ■メンテナンスを行う場所や備品についての安全事項

- 火災や爆発防止のため、タバコの火、火花、炎を引火性の液体やガスから遠ざける。

### ■車についての安全事項

- エンジンの排気ガスに含まれる一酸化炭素の毒作用に注意する。
  - ▶ エンジンをかけるときは必ず十分な換気を行ってください。
- 熱くなった部品によるやけどに注意する。
  - ▶ 部品に触れる前に、エンジンと排気システムを十分に冷やしてください。
- 可動部品によるけがに注意する。
  - ▶ 指示されたとき以外は、エンジンをかけないでください。
- エンジンルーム内の、タオルや可燃物の置き忘れに注意する。
  - ▶ 火災などの思わぬ事故につながるおそれがあります。

## メンテナンスに関する注意事項

### ■メンテナンスサービスで使用する部品やオイル

メンテナンスサービスを受けるときは、Honda 純正部品やオイル類を使用することをおすすめします。Honda 純正部品は、車で使われている部品と同じ高品質の基準に基づいて製造されているため、性能と耐久性の面で安心です。

### ⓧメンテナンスを安全に行うために



**警告**

**適切なメンテナンスを行い、走行前に故障がないようにする。**

走行時に故障がある状態や、適切なメンテナンスがなされていないと、重大な傷害や死亡に至る事故を引き起こす可能性があります。

必ず、この取扱説明書に記載されている点検とメンテナンスに関する注意事項や別冊のメンテナンスノートに記載の点検時期を守ってください。

**メンテナンスは、指示と注意事項を守って行う。**

メンテナンスの指示と注意事項を守らないと重大な傷害や死亡のおそれがあります。必ず、この取扱説明書に記載されている手順と注意事項を守ってください。

# エンジンルーム内のメンテナンス

## エンジンルーム内のメンテナンス項目

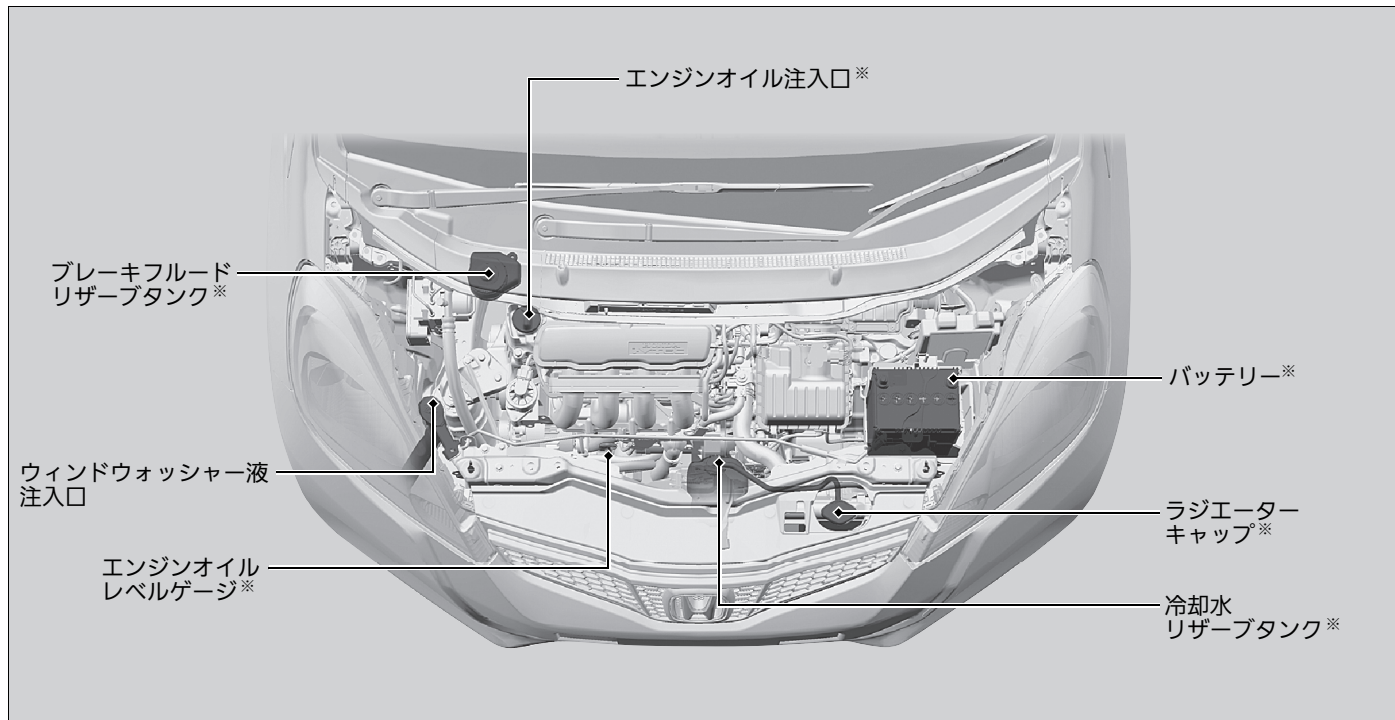

※：点検整備については、別冊の「メンテナンスノート点検整備について」をご覧ください。

## ボンネットを開ける

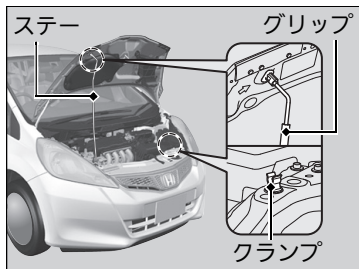
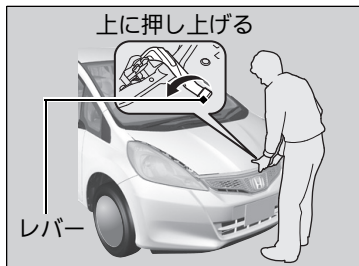
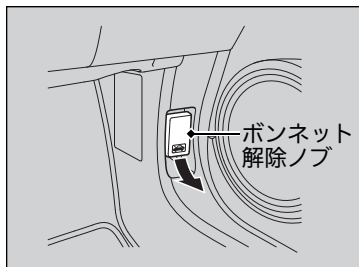

1. 車を止め、パーキングブレーキをかける。
2. 運転席足元にある、ボンネット解除ノブを引く。

▶ ボンネットが少し浮き上がります。

3. ボンネット中央のレバーを上押し上げロック機構を解除し、ボンネットを開ける。

4. グリップを持ってステアをクランプから取り外し、ステアをボンネットにかける。

閉めるときは、ステアを外しクランプに納めてからボンネットを静かに下げて、約30cmの高さから手を離します。

### ▶▶ ボンネットを開ける



**注意**

**ボンネットを閉めるときは、手などをはさまないように注意する。**

### アドバイス

ワイパーアームを起こした状態で、ボンネットを開けないでください。

ボンネットがワイパーに当たり、ボンネットやワイパーが損傷することがあります。

ボンネットを閉めたときは、ボンネットが確実にロックされていることを確認してください。



## 推奨エンジンオイル

エンジンオイルは、量が少なかったり劣化したものを使用していると、エンジンの不調や破損につながる場合があります。



### 推奨エンジンオイル：

Honda 純正エンジンオイル

▶ Honda 純正エンジンオイル P.275、277

API SM 級または SN 級以上かオイル缶に API CERTIFICATION(エーピーアイサーティフィケーション)マークの入ったエンジンオイル

## ウィンドウォッシャー液の補給

ウォッシャー液の量は、キャップに付いているウォッシャー液レベルゲージにより確認します。

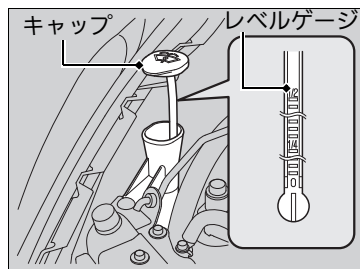

減っていた場合は、ウォッシャー液キャップを外し、ウォッシャータンクに補給します。

### ▶▶ 推奨エンジンオイル

市販のエンジンオイルは、外気温に応じた粘度のものを下表にもとづきお使いください。

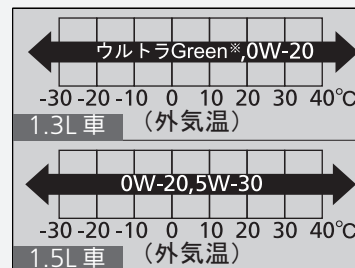

※：最も省燃費性に優れた Honda 純正オイルです。Honda 販売店でお求めください

冬期はエンジンオイルの劣化が激しくなります。冬期に主として短距離、市街地を運転する場合は、早めに交換してください。

### ▶▶ ウィンドウォッシャー液の補給

ウォッシャー液以外の液体を、タンクに入れないでください。

冬期はウォッシャー液の凍結を防ぐため、ウォッシャー液の濃度を上げてください。

## ヘッドライト電球

交換する場合は、下記の電球をご使用ください。

|               |              |
|---------------|--------------|
| ハロゲンヘッドライト    | : 12V-60/55W |
| ディスチャージヘッドライト | : 12V-35W    |

### ■ハロゲンヘッドライト\*

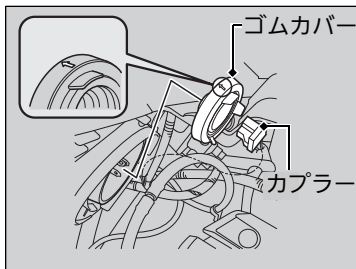

1. カプラーを抜き取る。
2. ゴムカバーを取り外す。

### ▣ヘッドライト電球

ヘッドライト、制動灯などのランプは、雨天走行や洗車などによりレンズ内面が一時的に曇ることがありますが、機能上の問題はありません。

ただし、レンズ内面に大粒の水滴が付いていたり、水がたまっていたりしている場合はHonda 販売店で点検を受けてください。

### ▣ハロゲンヘッドライト\*

#### アドバイス

ハロゲン球は非常に熱くなります。取り扱うときは、熱が冷めてから行ってください。

また、ガラスに油、汗、傷がつくと、電球が過熱し割れるおそれがあります。

扱うときは口金の部分を持ち、ガラスが肌や固いものに触れないようにしてください。

ガラスに汚れがついたときは、中性洗剤の薄い水溶液を含ませたきれいな布で拭いてください。

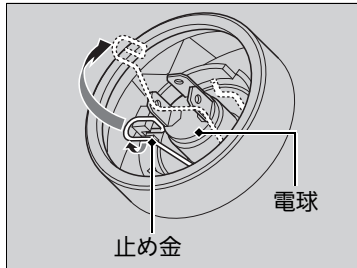

3. 止め金を外し、古い電球を取り外す。
4. 新しい電球を取り付ける。
5. 止め金を元に戻し、ゴムカバーを取り付ける。
  - ▶ 止め金の状態は、ヘッドライトの確認窓より確認できます。
6. カプラーを取り付ける。

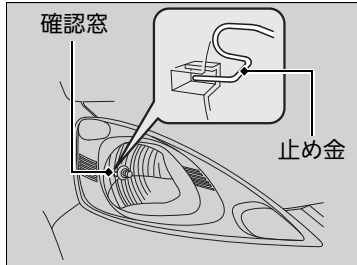

### ■ ディスチャージヘッドライト\*

電球の点検、交換は、必ず Honda 販売店に依頼してください。

※ ディスチャージヘッドライト\*



**注意**

**ディスチャージヘッドライトは高電圧を使用しています。**

不適切な取り扱いや分解を行うと感電するおそれがあります。

## 前面方向指示器 / 前面非常点滅表示灯電球

交換する場合は、下記の電球をご使用ください。

前面方向指示器 / 前面非常点滅表示灯：12V-21W(橙色)

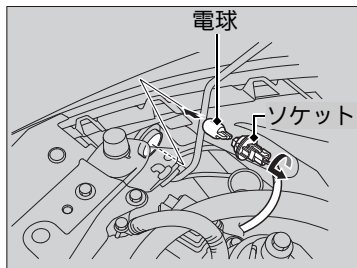
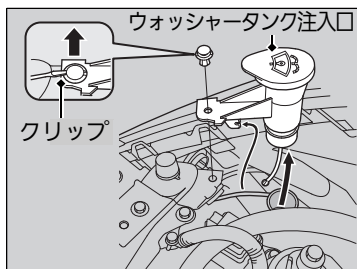

### 右側

1. クリップを外し、ウォッシャータンクの注入口を外す。

### 右側 / 左側

2. ソケットを左に回して外し、古い電球を抜き取る。
3. 新しい電球を差し込む。

### ▶▶ 前面方向指示器 / 前面非常点滅表示灯電球

クリップを外すときは、クリップの切り欠き部にマイナスドライバーを差し込んで、中央部のピンを起こして取り外します。

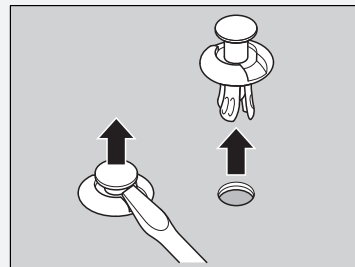

クリップを取り付けるときは、クリップ中央部のピンを起こしたまま差し込み、ピンを平らになるまで押してください。

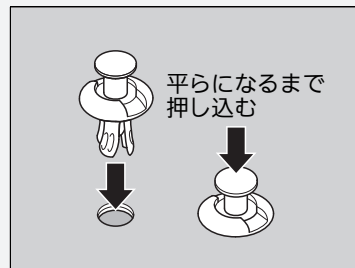

## 車幅灯電球

交換する場合は、下記の電球をご使用ください。

車幅灯：12V-5W

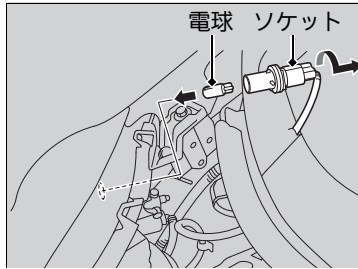

1. ソケットを左に回して外し、古い電球を抜き取る。
2. 新しい電球を差し込む。

## フォグライト電球\*

交換する場合は、下記の電球をご使用ください。

フォグライト：12V-55W



1. ネジを外して、カバーを車両内側にずらして取り外す。

### ※フォグライト電球\*

扱うときは口金の部分を持ち、ガラスが肌や固いものに触れないようにしてください。ガラスに汚れがついたときは、中性洗剤の薄い水溶液を含ませたきれいな布で拭いてください。

### アドバイス

ハロゲン球は非常に熱くなります。取り扱うときは、熱が冷めてから行ってください。また、ガラスに油、汗、傷がつくと、電球が過熱し割れるおそれがあります。

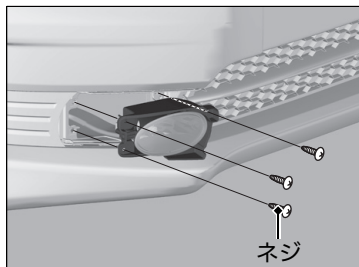

2. ネジを外してライト本体を取り外す。

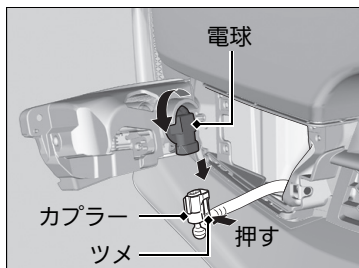

3. カプラーを外す。

▶カプラーはツメを押しながら外します。

4. 古い電球を左に回し、抜き取る。

5. 新しい電球を右に回して固定する。

6. カプラーを押し込み、電球に取り付ける。

## 側面方向指示器 / 側面非常点滅表示灯電球

### ドアミラーウィンカー装備車

側面方向指示器 / 側面非常点滅表示灯は LED を使用しています。点検、交換は Honda 販売店に依頼してください。

### ドアミラーウィンカー非装備車

交換する場合は、下記の電球をご使用ください。

側面方向指示器 / 側面非常点滅表示灯：12V-5W

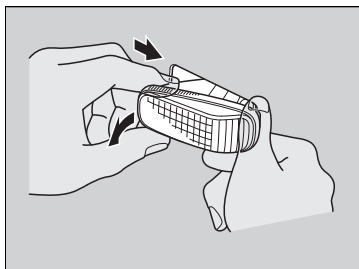

1. ランプ本体を後方にずらして取り外す。

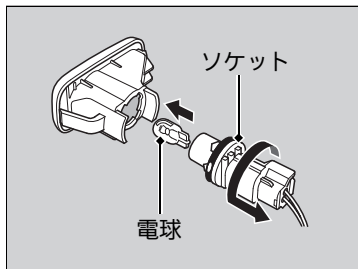

2. ソケットを左に回して外し、古い電球を抜き取る。

3. 新しい電球を差し込む。

## 制動灯 / 尾灯電球

制動灯 / 尾灯はLEDを使用しています。点検、交換はHonda販売店に依頼してください。

## 後面方向指示器 / 後面非常点滅表示灯、後退灯電球

交換する場合は、下記の電球をご使用ください。

|                     |               |
|---------------------|---------------|
| 後面方向指示器 / 後面非常点滅表示灯 | : 12V-21W(橙色) |
| 後退灯                 | : 12V-16W     |

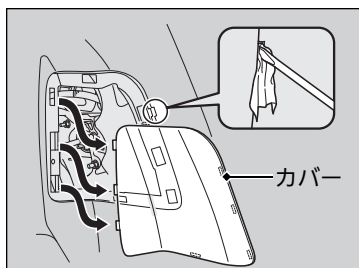

1. カバーの切り欠き部にマイナスドライバーの先端を差し込み、カバーを取り外す。  
▶カバーが傷付かないよう、ドライバーに布などを巻き付けてください。

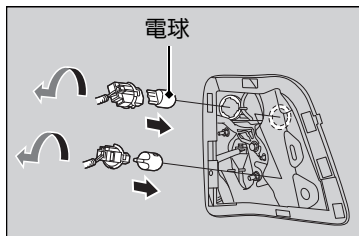

2. ソケットを左に回して外し、古い電球を抜き取る。
3. 新しい電球を差し込む。



## 番号灯電球

交換する場合は、下記の電球をご使用ください。

番号灯：12V-5W

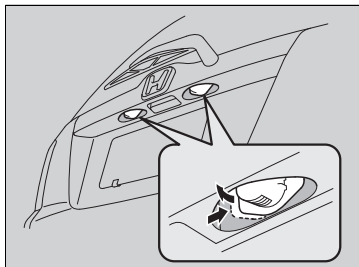

1. レンズの側面を押してランプ本体を外す。

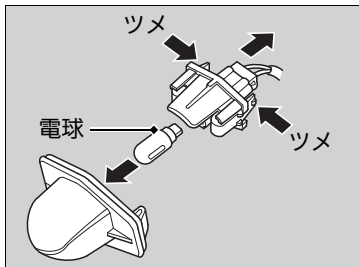

2. ツメを押してカバーを外す。
3. 古い電球を抜き取る。
4. 新しい電球を差し込む。

## ハイマウントストップランプ電球

ハイマウントストップランプはLEDを使用しています。点検、交換はHonda販売店に依頼してください。

## その他の電球

### ■フロントシート室内灯電球\*

下記の電球をご使用ください。

フロントシート室内灯：12V-8W

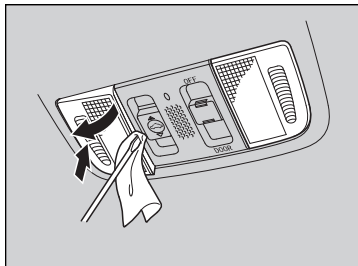

1. ランプ本体にマイナスドライバーの先端を差し込み、押し開ける。  
▶ランプが傷付かないよう、ドライバーに布などを巻き付けてください。

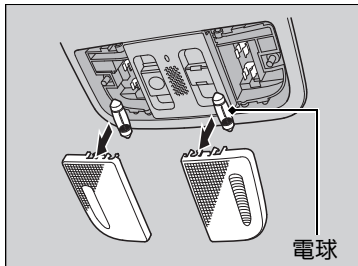

2. 古い電球を抜き取る。
3. 新しい電球を差し込む。

### ■マップランプ電球\*

下記の電球をご使用ください。

マップランプ：12V-8W



1. ランプ本体にマイナスドライバーの先端を差し込み、押し開ける。  
▶ランプが傷付かないよう、ドライバーに布などを巻き付けてください。

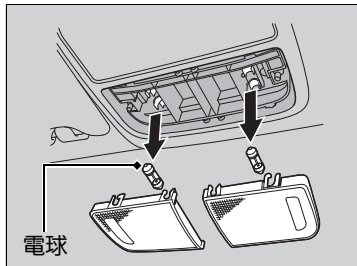

2. 古い電球を抜き取る。
3. 新しい電球を差し込む。

### ■リヤシート室内灯電球

下記の電球をご使用ください。

リヤシート室内灯：12V-8W

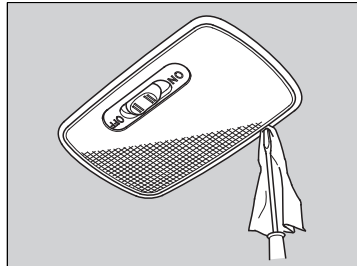

1. ランプ本体にマイナスドライバーの先端を差し込み、押し開ける。  
▶ランプが傷付かないよう、ドライバーに布などを巻き付けてください。

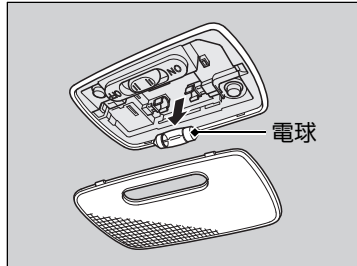

2. 古い電球を抜き取る。
3. 新しい電球を差し込む。

## ■ カーゴスペース照明灯電球\*

下記の電球をご使用ください。

カーゴスペース照明灯：12V-5W

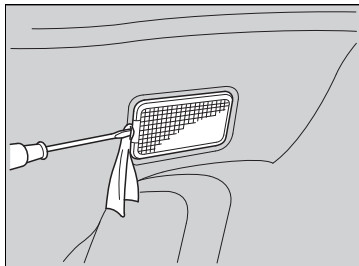

1. ランプ本体にマイナスドライバーの先端を差し込み、押し開ける。  
▶ ランプが傷付かないよう、ドライバーに布などを巻き付けてください。

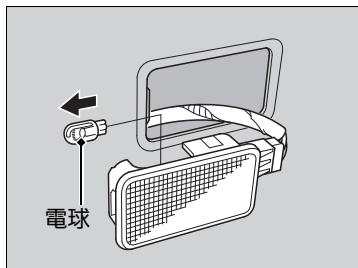

2. 古い電球を抜き取る。
3. 新しい電球を差し込む。

❖：タイプやオプションなどにより、装備が異なります。

# ワイパーブレードラバーの点検と整備

## ワイパーブレードラバーの点検

ワイパーブレードラバーが傷んでいると、拭きムラになったり、ウィンドーガラスを傷つけたりします。定期的にワイパーブレードラバーの状態を点検し、傷んでいる場合は交換してください。

## フロントワイパーブレードラバーの交換

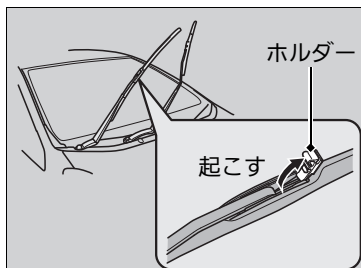

1. 運転席側、助手席側の順にワイパーアームを起こす。
2. ホルダーを起こす。

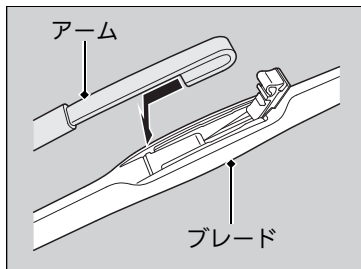

3. ブレードをスライドさせ、ワイパーアームから取り外す。

### ※フロントワイパーブレードラバーの交換

#### アドバイス

ワイパーアームを起こした状態でボンネットを開けたりワイパーを作動させたりすると、ボンネットとワイパーアームを損傷します。

ブレードを外した状態でワイパーアームが倒れると、ガラスが損傷するおそれがあります。

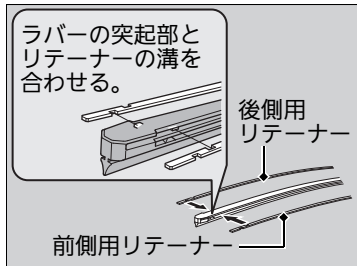
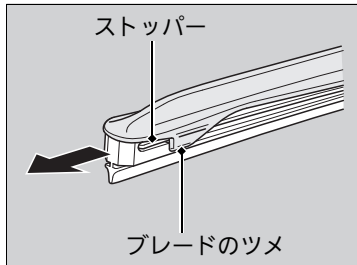

4. ラバーのストッパーがブレードのツメから外れるまで引き、そのままラバーをブレードから引き抜く。

5. 引き抜いたラバーからリテーナーを外し、新しいラバーに取り付ける。

▶ ラバーの突起部とリテーナーの溝を正しく合わせてください。

6. ラバーをストッパーがない側からブレードに沿って差し込む。

▶ ラバーのストッパーがブレードのツメに挿入されるまで差し込み、確実に固定します。その後、ブレードをワイパーアームに取り付けてホルダーを閉じます。

#### ※フロントワイパーブレードラバーの交換

ワイパーアームを戻すときは、助手席側、運転席側の順に戻してください。

ラバーには前後の向きがあります。ラバーのストッパーが運転席側を向くように取り付けてください。

## リヤワイパーブレードドラバーの交換

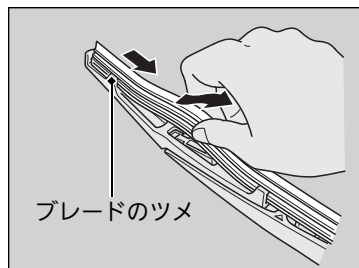

1. ラバーを引いて先端部をブレードのツメから外す。
2. ラバーをブレードから引き抜く。

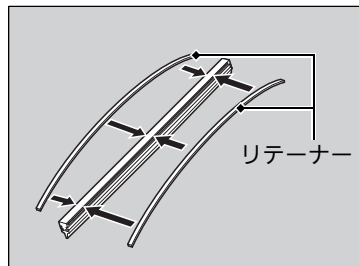

3. 引き抜いたラバーからリテーナーを外し、新しいラバーに取り付ける。  
▶リテーナーには反りがあります。リテーナーを図の向きでラバーに取り付けてください。

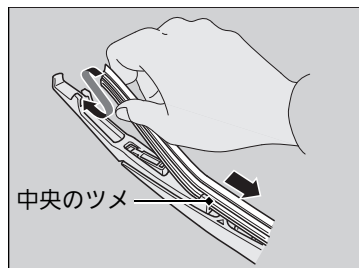

4. ブレード中央部のツメからラバーを挿入し、ブレード両端のツメにラバーを通す。

## タイヤの点検

### ■タイヤの点検について

タイヤが摩耗・損傷していたり、適正な空気圧でないと、安全な走行ができないばかりか乗り心地も損なわれます。

安全な走行のために求められるタイヤの条件は下記のとおりです。

- 種類とサイズが適正であること
- 接地面の状態が良好であること
- 空気圧が適正であること
- 摩耗、傷、亀裂、異物などがないこと

これらの条件を満たすために下記の点検を行い、常にタイヤを最適な状態に保ってください。

### ■日常的な点検

乗車前に必ず行う点検です。下記の項目を確認し、状況によってはメンテナンスをしてください。

- タイヤがつぶれているように見えないか？
  - ▶ つぶれているように見えたら、すぐに空気圧をチェックしてください。
- 激しい摩耗、傷、亀裂、異物はないか？
  - ▶ 状況に応じて、タイヤを交換してください。

### ■タイヤの点検について



**警告**

**摩耗が激しいタイヤ、空気圧が適正でないタイヤを使用しない。**

不適切なタイヤを使用すると、重大な傷害や死亡に至る事故につながるおそれがあります。

**必ず、サイズと種類が適切なタイヤを使用する。**

不適切なタイヤを使用すると、重大な傷害や死亡に至る事故につながるおそれがあります。

指定空気圧は、運転席横の車体に貼ってあるラベルにも記載されています。

この取扱説明書が手元がない場合は、車のラベルをご覧ください。

タイヤは、四輪とも同一指定サイズ、同一種類、同一銘柄および摩耗差のないタイヤをお使いください。

サイズ、種類、銘柄や摩耗度合いの異なるタイヤを使用すると、ABS、VSA、4WDなどが正常に機能しなくなったり、動力伝達装置に悪影響を与えたりします。

## ■空気圧測定器による点検

すべてのタイヤの空気圧を測定してください。空気圧が下がっている場合は、パンクを入念に調べます。

タイヤの指定空気圧は、巻末の資料を参照してください。

▶資料 P.275, 276, 277, 279

## ■損傷、異物、摩耗の点検

下記の項目を点検してください。

- タイヤの接地面と側面の突起、膨らみが正常か？  
▶異常が見られた場合は、タイヤを交換する必要があります。
- タイヤ側面に、裂け目、亀裂がないか？  
▶裂け目や亀裂がある場合は、タイヤを交換する必要があります。
- 接地面とウェアインジケーターが同じ高さになっていないか？

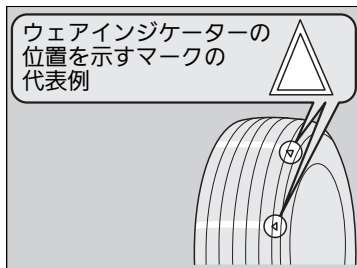

### ウェアインジケーター(摩耗限界表示)

ウェアインジケーターはタイヤの接地面にあり、他の部分より溝が1.6mm浅くなっています。

接地面が摩耗して、ウェアインジケーターと同じ高さになったら、タイヤを交換してください。

### ▶▶ タイヤの点検について

**タイヤの空気圧は、タイヤ温度が低いときに測定してください。**

必要な場合は、指定空気圧になるまで空気を注入または排出してください。

タイヤが高温のときに空気圧を測っても、低温のときより高めになるため正しく測定できません。



## タイヤのローテーション

5,000km 走行したごとにタイヤローテーションをしてください。  
 タイヤローテーションを行うのは、特定のタイヤが摩耗するのを防ぐためです。

### ■回転指示マークがないタイヤの場合

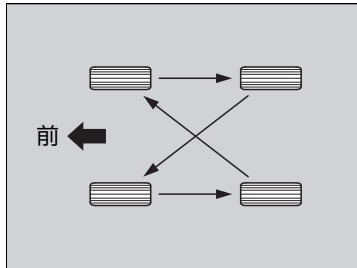

左図のように、タイヤをローテーションさせます。

### ■回転指示マークがあるタイヤの場合

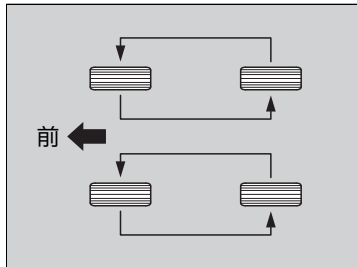

左図のように、タイヤをローテーションさせます。

### ☒タイヤのローテーション

タイヤ回転方向が指定されているタイヤには、**タイヤ回転指示マーク**があります。

下図のように回転指示マークが前へ向くように取り付けてください。

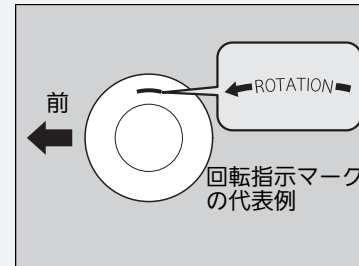

## 冬期のタイヤ

雪道や凍結した道路を走行する場合は、スノータイヤやタイヤチェーンを装着し、速度を落として十分に車間距離をとって運転してください。

また、横滑りの原因となりますのでハンドルやブレーキの操作は、特に慎重に行ってください。

タイヤチェーンおよびスノータイヤは、走行条件や法令により装着が必要とされた場合に使用します。

装着する場合は、下記のポイントを参照してください。

### ■スノータイヤ

- 四輪とも同じ種類のタイヤを選ぶ
- 四輪すべてにスノータイヤを装着する

### ■タイヤチェーン

- Honda 純正スチールチェーンを、付属の取扱説明書にしたがって前輪に装着する
- タイヤサイズに適合したチェーンを装着する
- ブレーキラインやサスペンションと接触していないか確認する
- ゆっくり走行する

### ※冬期のタイヤ

#### アドバイス

**サイズが不適切なチェーンを装着したり、装着のしかたが不適切だと、車のブレーキライン、サスペンション、ボディー、ホイールを損傷するおそれがあります。**

チェーンが車のどこかに当たる場合、ただちに走行をやめてください。

タイヤチェーンは、2WD 車、4WD 車ともに前輪に装着します。

後輪には、タイヤチェーンを装着しないでください。

タイヤチェーンを装着したときは、30km/h以下の速度で走行してください。

なお、乾燥路面ではタイヤチェーンを装着したまま走行するのは避けてください。タイヤチェーンの摩耗を早めます。

## キーレスエントリー—体キー/Honda スマートキーの取り扱いと電池交換

### 取り扱いについて

キーレスエントリー—体キー/Honda スマートキーの取扱いは、下記の点に注意してください。

- 発信機を落としたり投げたりしない
- 温度が極端に高い / 低い場所に置かない
- 液体にひたさない

### 電池交換のしかた

作動距離が不安定になった場合は、電池の消耗が考えられます。ボタンを押したときにインジケーターが点灯しない場合は、電池切れです。電池を交換してください。

### ■キーレスエントリー—体キー\*

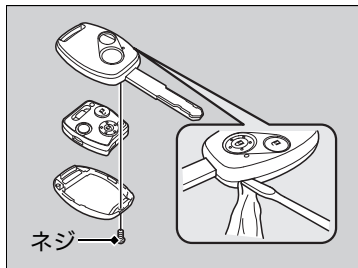

#### ボタン電池 CR1616

1. 発信機下部のネジを外し、カバーを開く。
  - ▶ カバーに傷が付かないように、マイナスドライバーに布などを巻いてカバーを取り外します。

### ⓧ取り扱いについて

#### ⚠注意

**電池および取り外した部品は、お子さまが飲み込まないように注意する。**

飲み込むと傷害を受けるおそれがあります。

キーレスエントリー—体キー/Honda スマートキーをなくした場合は、Honda 販売店へご連絡ください。

電池交換の際は、破損などのおそれがあるため、Honda 販売店での変換をおすすめします。

電池交換の際は、カバーを確実に取り付けてください。

確実に取り付けられていないと、耐水性能の低下や故障の原因となります。

電池は Honda 販売店または時計店、カメラ店などでお求めください。

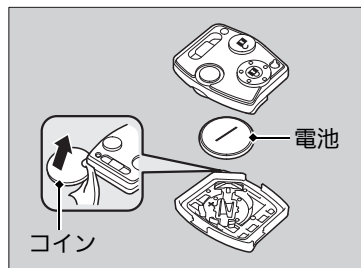

2. ケースを開ける。  
▶ケースに傷が付かないように、コインに布などを巻いてケースを開けます。
3. ⊕ と ⊖ を間違えないよう、電池を交換する。  
▶交換後、もとのように組み立て、ネジをしっかり締めてください。

## ■Honda スマートキー\*

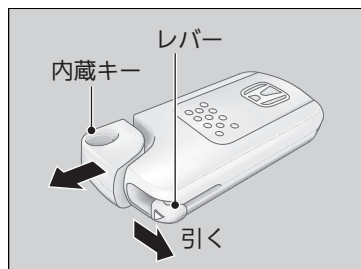

### ボタン電池 CR2032

1. レバーを引きながら、内蔵キーを取り出す。
2. カバーを外す。  
▶カバーに傷が付かないように、コインに布などを巻いてカバーを取り外します。
3. ⊕ と ⊖ を間違えないよう、電池を交換する。

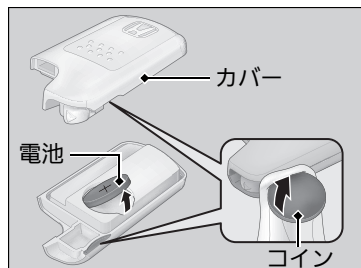

## エアークリーンフィルター

### エアークリーンフィルターの交換時期

エアークリーンフィルターは、通常 1 年または 15,000km ごとに交換してください。

粉じんなどの多い場所で使用される場合は、早めの交換をおすすめします。

### ✖ エアークリーンフィルター

芳香剤を使用すると脱臭効果が弱くなり、脱臭寿命が短くなることがあります。

**エアコンの風量が著しく減少したり、ガラスが曇りやすくなったときは、フィルターの目詰まりが考えられます。フィルターを交換してください。**

エアークリーンフィルターには、下記のタイプがあります。

- 高性能脱臭フィルター\*

空気中の花粉・ちり・ほこり・粉じんなどを集じんし、ディーゼル排気ガス臭、タバコ臭などに脱臭効果があります。

- アレルフリー高性能脱臭フィルター\*

空気中の花粉、粉じんを集じんし、アレルゲンを処理、排気ガス臭も低減します。

## ■エアクリーンフィルターの交換

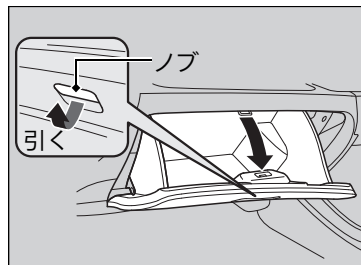

1. グローブボックスを開ける。

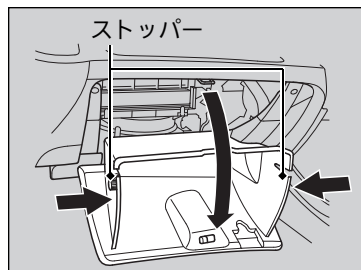

2. グローブボックスの両側に付いているストッパーを内側に押し込み、グローブボックスを下ろす。

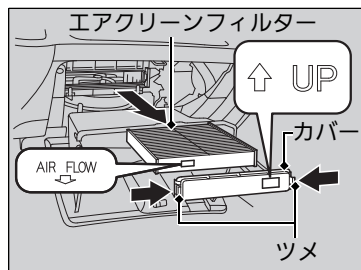

3. 左右にあるツメを押しながら、エアクリーンフィルターケースのカバーを外す。

4. エアクリーンフィルターケースからエアクリーンフィルターを取り出す

5. 新品と交換する。

▶「AIR FLOW」マークの矢印が、下向きになるように取り付けます。

## 日常のお手入れ

### 走行後のお手入れ

走行後は、塗装面に付着したほこりなどを毛はたきなどで払い落としてください。飛び石などによる塗装面の傷は錆の原因になります。見つけたら早めに補修してください。

### 洗車について

月に一度は洗車をするようにしてください。

以下の場合、必ず洗車をしてください。

- 凍結防止剤を散布した道路を走行したとき
- 海岸地帯を走行したとき
- コールタール、ばい煙、鳥のふん、虫、樹液などが付いたとき

## 車内の清掃

内装の清掃は、掃除機で塵や埃を取り除いてから汚れを落としてください。

ぬるま湯に中性洗剤を溶かしたものを柔らかい布に軽く含ませ、固く絞って汚れを落とします。その後、真水を含ませたきれいな布で、洗剤分をきれいに落としてください。

### シートベルトの清掃

ぬるま湯に中性洗剤を溶かしたものをブラシにつけて清掃し、その後空気乾燥させます。

### ※洗車について

凍結防止剤を散布した道路や、海岸地帯を走行したときの洗車は、フェンダーの内側を念入りに洗ってください。

### ※車内の清掃

室内に水をかけないでください。

オーディオやスイッチなどの電装品に水がかかると故障の原因となります。

オーディオ、スイッチなどの電装品にシリコン系のスプレーを塗布しないでください。

故障や車両火災の原因となるおそれがあります。万一、電装品にシリコン系のスプレーを塗布したときは、Honda 販売店にご相談ください。

ケミカル類、液体芳香剤は成分により、樹脂部品、布材の変色、しみ、ひび割れなどを起こすことがあります。

ベンジン、ガソリンなどの有機溶剤、酸、アルカリ性の溶剤は使用しないでください。

ケミカル類を使用したあとは、必ず乾いた布で軽く拭き取ってください。

使用した布をそのまま樹脂部品、布材の上に長時間放置しないでください。

液体芳香剤は、こぼさないよう確実に固定してください。

## ■ 本革\*のお手入れ

本革シートなどは、ウール用中性洗剤の 10% 水溶液を柔らかい布に軽く含ませ汚れを落とします。その後、真水を含ませた柔らかい布で洗剤分を拭き取り、風通しをよくして乾燥させます。

汚れが付着したらすぐに拭き取ってください。

## ■ ガラスのお手入れ

ガラスクリーナーなどで拭いてください。

## ■ スーパーUV カットガラス\* について

前席ウィンドー（ドアガラス）の車内側に UV カット膜がコーティングしてあります。水またはぬるま湯を含ませた布などで汚れを拭き取ってください。

## ※ 本革\*のお手入れ

サイドエアバッグ装備車の助手席を湿った状態で使用すると、サイドエアバッグの乗員姿勢検知システムが正しく作動しないことがあります。

よく乾かしてからお使いください。

## ※ スーパーUV カットガラス\* について

UV カット膜を長持ちさせるために次のことをお守りください。

- 汚れがひどいときは、開閉をなるべく行わない。
- みがき粉（コンパウンド）入りガラスクリーナーやワックス、洗剤等は使わない。



## 車外の清掃

洗車は、十分に水をかけながら、下回り、足回りの汚れを落とします。塗装面は、屋根から順に下のほうへ水をかけながら、スポンジかセーム革のような柔らかいもので洗います。

汚れがひどい場合は、中性洗剤で洗い、水で完全に洗剤を落としてから水が乾かないうちに拭き取ります。

### 自動洗車機を使うとき

- ドアミラーを格納する
- ホイールカバー装備車は、自動洗車機のホイール専用ブラシを使わない
- マイクロアンテナを取り外す

### 高圧洗浄機を使うとき

- 洗車ノズルと車体の距離を十分に離す
- ウィンドーまわりは、近づけすぎると室内に水が入ることがあるため、特に注意して行う
- エンジンルームには水をかけない

### ※車外の清掃

**故意に空気取り入れ口や、エンジンルームに水をかけないでください。**

故障の原因になります。

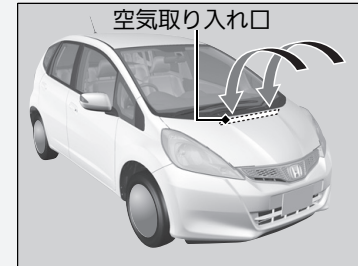

**洗車するときは、運転席ドア(フューエルリッド)を施錠してください。**

フューエルリッド付近に水をかけるとフューエルリッドが勢いよく開いて、車体に傷を付けるおそれがあります。

## ■ワックスをかけるとき

ワックスは、月に1回程度または水をはじかなくなったときにかけてください。洗車した後や、車体表面が体温以下に下がっているときにかけるようにしてください。

## ■バンパーなどの樹脂塗装部品のお手入れ

樹脂塗装部品に、ガソリン、オイル、ラジエーター液、バッテリー液などが付着するとしみや塗膜はがれの原因となります。付着した場合は、すぐに柔らかい布で拭き取ってください。

## ※ワックスをかけるとき

### アドバイス

みがき粉(コンパウンド)入りのワックスは、使わないでください。塗装面に細かい傷が残ることがあります。

ワックスは Honda 純正ケミカル用品をお使いください。

## ※バンパーなどの樹脂塗装部品のお手入れ

樹脂塗装部品の補修をする場合は、Honda 販売店にご相談ください。

不適当な塗料を使うと塗膜を傷めます。

## ガラスのお手入れ

ガラスクリーナーなどで拭いてください。

### ■はっ水ガラス\* について

前席ウィンドー(ドアガラス)にははっ水膜がコーティングしてあり、水滴をはじきます。水洗いするか、柔らかい湿った布などで拭き取ってください。

ガラスクリーナーを使うと一時的に水はじきが悪くなることがあります。水洗いをすれば元に戻ります。水はじきが悪くなったときは、Honda 販売店にご相談ください。

## アルミホイール\* のお手入れ

アルミは塩分や汚れを嫌います。道路凍結防止剤や海水が付いたときは、スポンジに中性洗剤を含ませ汚れを早めに落としてください。

## ☒ガラスのお手入れ

リヤガラスは、ガラスの内側に電熱線やアンテナ線\* が装着されています。

傷付けないよう、これに沿って柔らかい布で拭いてください。

水滴をはじく効果の持続時間には限りがあります。長持ちさせるために次のことをお守りください。

- 泥などの汚れがひどいときは、開閉をなるべく行わない
- みがき粉(コンパウンド)入りガラスクリーナーやワックス、洗剤等は使わない
- 金属製のもので霜取り等を行わない
- 自動洗車機を使うときは、先に泥などの汚れを落とす

## ☒アルミホイール\* のお手入れ

この車専用のホイールをお使いください。

専用以外のホイールを使うと、走行装置やブレーキ装置に支障をきたすおそれがあります。ホイール交換は、Honda 販売店にご相談ください。

硬いブラシやコンパウンド(研磨剤)の入った洗剤などは使わない。

変色やしみの原因になったり、傷をつけるおそれがあります。

# 万一の場合には

この章では、万一の場合の対応方法について記載しています。

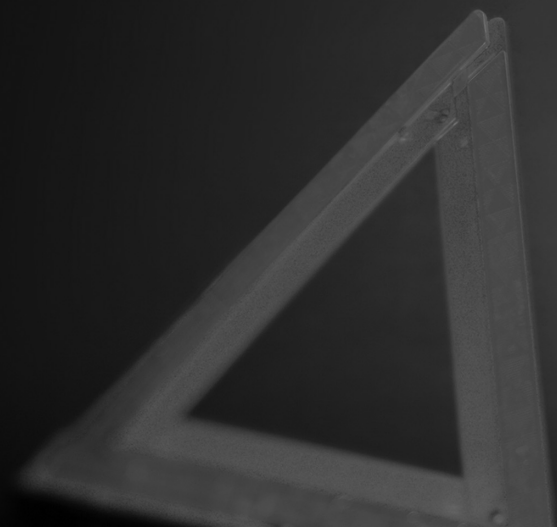

|                   |     |
|-------------------|-----|
| 工具、発炎筒.....       | 243 |
| パンクしたとき.....      | 244 |
| ジャッキの取り扱い         |     |
| ジャッキのかけかた.....    | 251 |
| エンジンが始動しない        |     |
| エンジン状態の確認.....    | 253 |
| 内蔵キーの差し込みかた.....  | 254 |
| ジャンプスタート.....     | 255 |
| セレクタレバーが動かない..... | 257 |
| オーバーヒート.....      | 258 |
| 警告灯の点灯 / 点滅.....  | 259 |

|                        |     |
|------------------------|-----|
| ヒューズ                   |     |
| ヒューズの設置場所.....         | 262 |
| 各ヒューズの装備と容量.....       | 264 |
| ヒューズの点検と交換.....        | 266 |
| けん引.....               | 267 |
| フューエルリッドが解錠できないとき..... | 270 |
| テールゲートが開かないとき.....     | 271 |

## 工具の種類

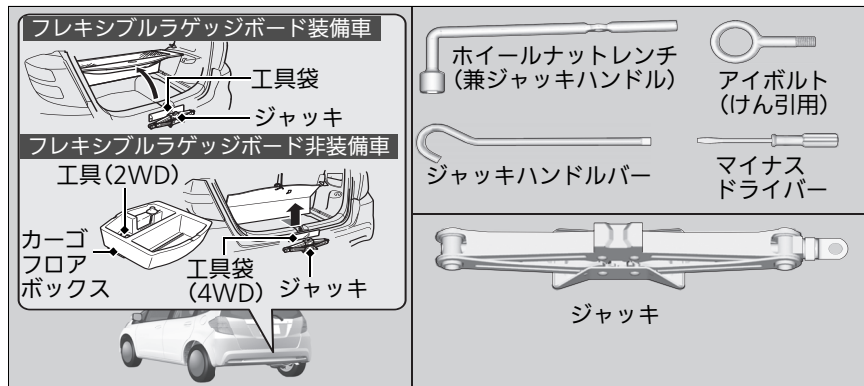

## 発炎筒

高速道路や踏切などの危険な場所で故障したときに使います。

発炎筒に記載されている次のことをよく読んであらかじめ確認しておいてください。

- 使いかた
- 使用上の注意
- 発炎時間
- 有効期限

▼ 発炎筒 P.2

### ▼ 工具の種類

工具類はカーゴルーム内に収納されています。

### ▼ 発炎筒

#### ⚠ 警告

ガソリンなどの燃えやすいもののそばで使わない。

火災や爆発のおそれがあります。

#### ⚠ 注意

発炎筒を使うときは、以下のことに注意する。

- お子さまにさわらせないでください。いたずらなどにより発炎筒が発火して思わぬ事故ややけどの原因になります。
- 顔や身体に向けないでください。思わぬ事故ややけどの原因になります。
- トンネル内では視界を悪くするので使用しないでください。トンネル内では非常点滅表示灯を使ってください。

## パンクしたタイヤの応急修理

運転中にタイヤがパンクしたときは、ハンドルをしっかりと握り徐々にブレーキをかけてスピードを落とし安全な場所に停車してください。その後、特殊な薬剤でタイヤの内側から損傷を一時的に補修するタイヤパンク応急修理キットで応急修理をします。

### ■ 走行中、パンクに気がついたときは

1. 地面が固く、滑らない、水平なところに車を停める。
2. セレクトレバーを **P** に入れる(オートマチック車)。
3. パーキングブレーキをかける。
4. 非常点滅表示灯を点滅させ、エンジンスイッチを **0** にする。

### ■ タイヤ修理の準備

バルブコア(予備)

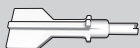

バルブコア回し



エアコンプレッサー



注入ホース

タイヤパンク  
応急修理剤

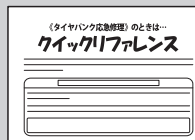

説明書



制限速度シール



応急用パンク  
修理剤注入済み  
シール

### ☒ パンクしたタイヤの応急修理

以下のような場合、**タイヤパンク応急修理キットは使用できません。Honda 販売店またはロードサービスにご連絡ください。**

- 応急修理剤の有効期限が切れているとき(梱包のアルミ袋が破れている場合、有効期限は通常より最大2年短くなります)

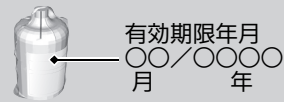

- タイヤが2本以上パンクしているとき
- 約4mm以上の切り傷や刺し傷によるパンクのとき
- 路面接地部以外が損傷を受けパンクしたとき

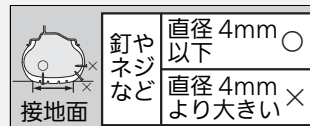

- ほとんど空気が抜けた状態で走行したとき
- タイヤがホイールから外れているとき
- ホイールが破損しているとき

**タイヤに刺さったクギなどは抜かないでください。**

抜いてしまうと、タイヤパンクの応急修理キットでは応急修理が不可能になる場合があります。

## 応急修理剤の注入

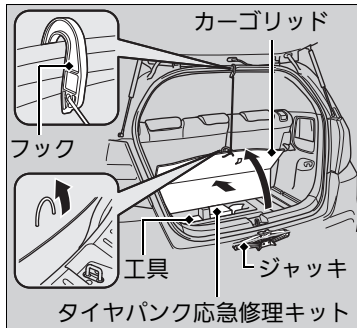
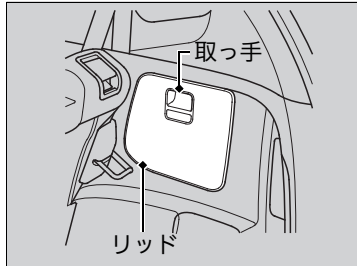

### フレキシブルラゲッジボード装備車、4WD 車

1. カーゴスペース右側の取っ手を引きながらリッドを外し、タイヤパンク応急修理キットを取り出す。

### フレキシブルラゲッジボード非装備車(2WD 車)

1. カーゴリッドをあけて、タイヤパンク応急修理キットを取り出す。  
▶カーゴリッドをあけたときは、フックを図の位置にかけておきます。

## 応急修理剤の注入

### フレキシブルラゲッジボード装備車、4WD 車

タイヤパンク応急修理キットを収納するときは、図のようにベルトをマジックファスナーで固定し、リッドを取り付けます。

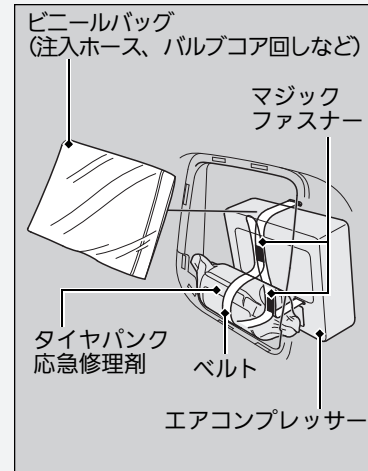

応急修理をスムーズに行うため、タイヤパンク応急修理キットに付属の説明書をお読みください。

応急修理剤が衣類などに付着すると、落ちないおそれがありますのでご注意ください。

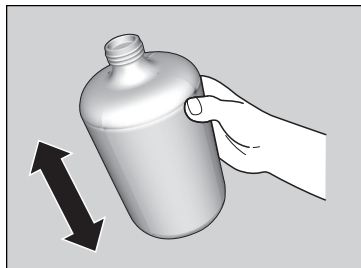
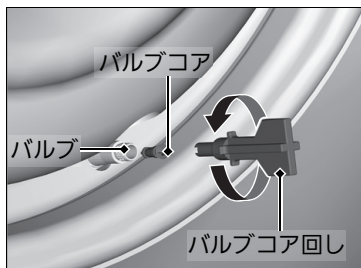
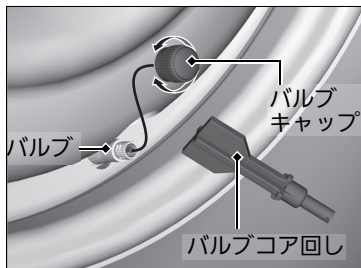

### 共通操作

2. バルブからバルブキャップを取り外す。
3. バルブコア回しの突起部分をバルブに押し当てて、タイヤの空気を完全に抜く。
4. バルブコア回しで、バルブコアを回して外す。  
▶外したバルブコアは、汚れないようきれいなところに保管します。
5. アルミ袋を破って、応急修理剤のボトルを取り出す。
6. 応急修理剤のボトルをよく振る。

### ▶▶応急修理剤の注入

## ⚠注意

### タイヤの空気は完全に抜く。

タイヤに空気が残っていると、バルブコアが飛び出し、傷害を受けるおそれがあります。

### 応急修理剤の取り扱いに注意する。

- 誤って飲用した場合は、できるだけたくさん水を飲み、ただちに医師の診察を受けてください。
- もし目に入ったり皮膚に付いた場合は、水でよく洗い流してください。異常を感じたときはただちに医師の診察を受けてください。
- お子さまが誤って手を触れないよう、保管、取り扱いに注意してください。

### 注入ホースを取り付けたあと、応急修理剤のボトルを振らない。

修理剤が注入ホースから飛び出るおそれがあります。





7. 応急修理剤の内ブタを付けたままの状態  
で、ボトルに注入ホースを取り付ける。  
▶注入ホースをねじ込むと、内ブタが破  
れます。

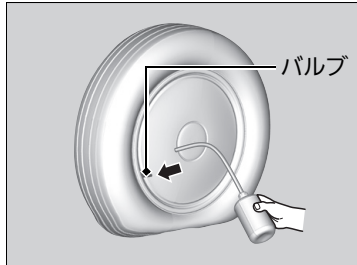

8. 注入ホースをバルブに差し込む。

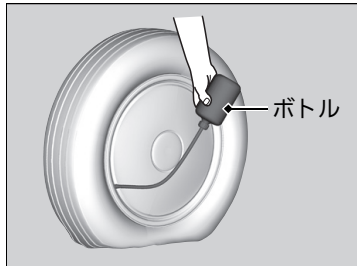

9. 応急修理剤のボトルを逆さまに持ち、ボ  
トル内の修理剤を全てタイヤの中に注入  
する。  
▶全ての修理剤がタイヤの中に入るよ  
う、手でボトルを何回も圧迫してくだ  
さい。
10. 注入後、注入ホースをバルブから引き抜  
く。

#### ☒応急修理剤の注入

注入が終わった空ボトルから修理剤がもれな  
いよう、バルブコア回しで注入ホースに栓を  
してください。

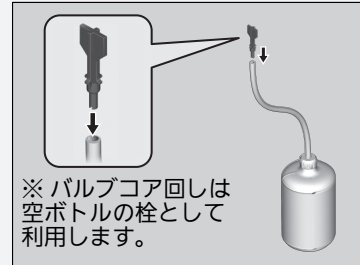

※バルブコア回しは  
空ボトルの栓として  
利用します。

注入後の空ボトルは、タイヤ修理時に使用済  
み応急修理剤の回収に使用します。  
捨てずに、Honda 販売店か専門修理工場ま  
でお持ちください。

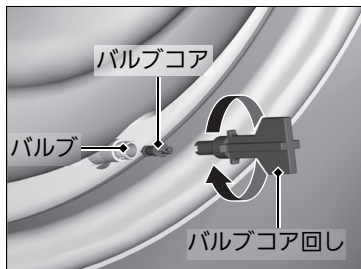

11. バルブコアをバルブに取り付け、バルブコア回しで右に回し、しっかりねじ込む。

## エアの注入

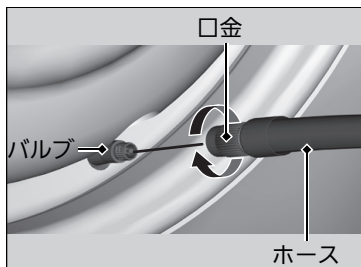

1. エアコンプレッサーを準備する。
2. バルブにエアコンプレッサーのホースを確実に取り付ける。

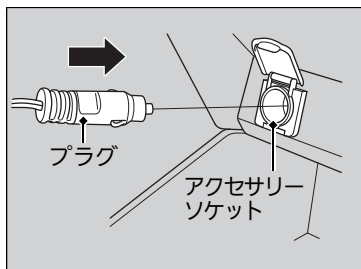

3. エアコンプレッサーの電源コードのプラグを、アクセサリースOCKETに差し込む。
4. エンジンスイッチを **I** にする。

## ※エアの注入

タイヤの空気圧を空気圧計で確認するときは、エアコンプレッサーの電源をOFFにしてください。

10分以内に指定空気圧にならないときは、応急修理剤による応急修理はできません。

Honda販売店やロードサービスに連絡してください。

備え付けのコンプレッサーは、乗用車タイプの空気充填用です。取り扱いの際には、以下の点にご注意ください。

- エアコンプレッサーの電源は自動車用12V専用です。他の電源は使用しないでください。
- 使用中、エアコンプレッサーの表面が熱くなります。15分以上は連続して使用しないでください。また、再使用する場合は、エアコンプレッサーが冷えてからお使いください。

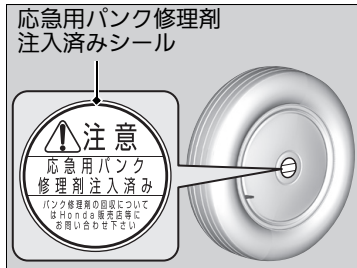
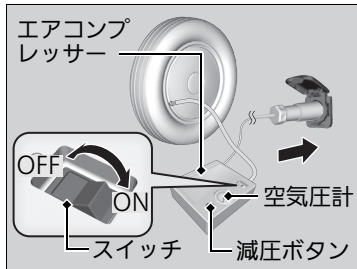

## 点検走行

応急修理剤および空気の注入後も、しばらくの間はパンク穴から空気が漏れています。法定速度を守って注意深く運転しながら空気圧を点検し、応急修理を完了させます。

なお、応急修理は特殊な薬剤でタイヤの内側から損傷を一時的に補修したものです。応急修理完了後も慎重に運転し、できるだけ早く Honda 販売店または専門修理工場で、タイヤの修理、交換を行ってください。

- エアコンプレッサーのスイッチをONにして、指定の空気圧まで高める。

☞資料 P.275,276,277,279

- ▶エアコンプレッサーに付属の空気圧計で、空気圧を点検、調整します。
- ▶空気を入れすぎたときは、減圧ボタンを押して空気を抜きます。

- エアコンプレッサーの電源をOFFにする。
- 修理が完了したタイヤに、応急用パンク修理剤注入済みシールを貼る。
  - ▶タイヤのホイールの平らな部分に貼ってください。

## 点検走行

### ⚠注意

**走行中異常を感じたら、ただちに運転を中止する。**

応急修理剤での補修が不完全な場合、空気圧が低下して安定性を損なうおそれがあります。運転をやめ、Honda 販売店またはロードサービスに連絡してください。

**空気圧点検時は、最小空気圧に注意する。**

空気圧が最小空気圧※より低くなっていたら、応急修理剤では修理できません。Honda 販売店またはロードサービスに連絡してください。

※ 最小空気圧 = 130kPa (1.3kgf/cm<sup>2</sup>)

走行前に、エアコンプレッサー、空ボトルなどの積み忘れがないか、しっかりと確認してください。

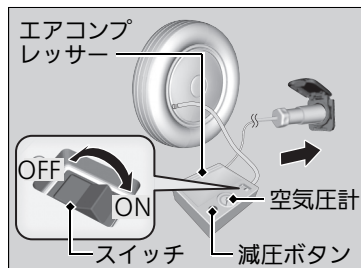

1. 点検走行を開始する。  
▶法定速度を守ってください。高速道路では80km/h以下を厳守してください。
2. 10分または5km走行したあと安全な場所に車を停める。
3. エアコンプレッサーに付属の空気圧計で空気圧を点検する。
4. 空気圧が低下していたら、エアコンプレッサーを使って指定の空気圧まで高める。
5. さらに10分または5km走行して、同様の点検を繰り返す。  
▶空気圧の低下が見られなければ、応急修理は完了です。  
▶このときにタイヤの空気圧が指定空気圧より低下していた場合は、運転を中止してHonda販売店またはロードサービスに連絡してください。
6. 速度制限シールを、運転者のよく見える位置に貼る。

▶▶点検走行



**注意**

**ハンドルのパッドにシールを貼らない。**  
SRSエアバッグが正常に機能しなくなります。

**警告灯やスピードメーターが見えない位置に貼らない。**  
安全運転の妨げとなります。



# ジャッキの取り扱い

## ジャッキのかけかた

1. パーキングブレーキをかける。

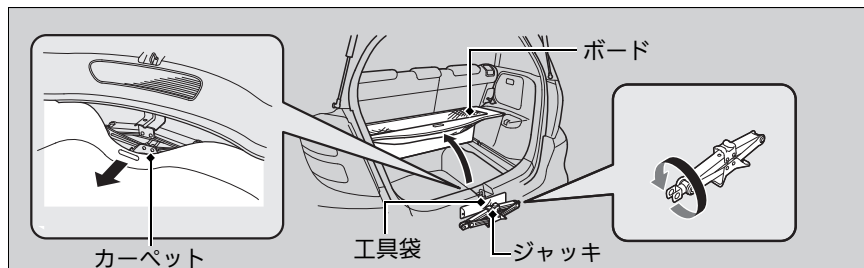

### フレキシブルラゲッジボード装備車

2. ボードを開けて、カーペットをめくる。  
☒ フレキシブルラゲッジボード\* P.123
3. ジャッキをゆるめて外し、工具袋を取り出す。

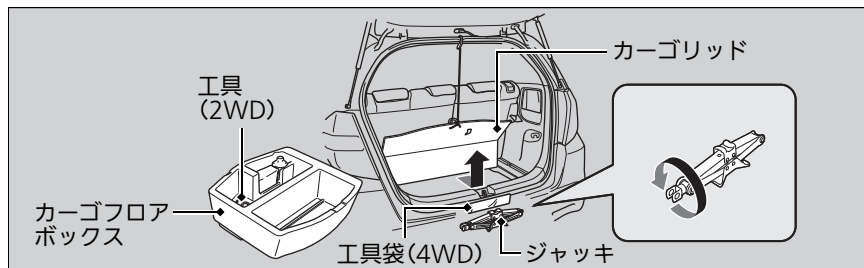

### フレキシブルラゲッジボード非装備車 (2WD 車)

2. カーゴグリッドを開けて、カーゴフロアボックスから工具を取り出す。
3. カーゴフロアボックスを取り出し、ジャッキをゆるめて外す。

### フレキシブルラゲッジボード非装備車 (4WD 車)

2. カーゴグリッドを開けて、カーゴフロアボックスを取り出す。
3. ジャッキをゆるめて外し、工具袋を取り出す。

※：タイプやオプションなどにより、装備が異なります。

## ☒ ジャッキのかけかた

### ⚠ 警告

**車がジャッキだけで支えられているときは、車の下に入らない。**

車がジャッキから外れて、車の下にいる人が重大な傷害を負うおそれがあります。

### ⚠ 注意

**ジャッキを使うときは安全のため、次のことを必ず守る。**

- エンジンがかけたままにしない
- 地面が固い平らなところ以外では使用しない
- ジャッキポイント以外にかけない
- 人や荷物を乗せたままにしない
- ジャッキ使用中に車内に入らない
- ジャッキの上や下にものを入れたりしない

この車に搭載されているジャッキをお使いください。

他のジャッキでは支えられる重量(呼荷重)が不足したり、形状が合わないことがあります。

次ページに続く

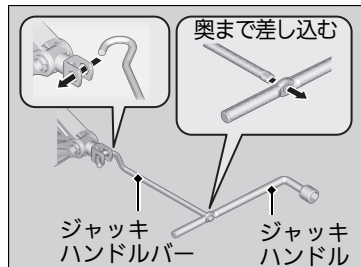
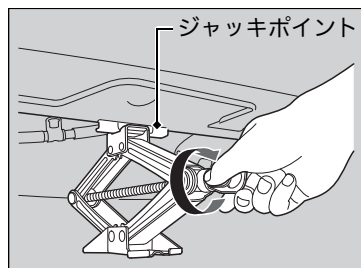
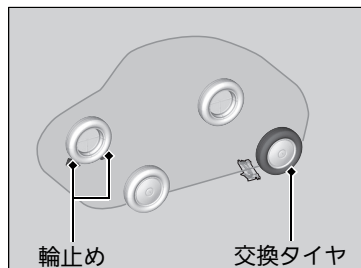

**共通操作**

4. 交換するタイヤの対角線上にあるタイヤの前後に、石などで輪止めをする。
5. 交換するタイヤに最も近いジャッキポイントの下にジャッキを置く。
6. ジャッキの上部がジャッキポイントに接触するまで図の部分を実印の方向に回す。  
▶ ジャッキの溝にジャッキポイントがはまったことを確認します。
7. ジャッキハンドルとジャッキハンドルバーを使って、タイヤが地面から離れるまで車体を上げる。

▶▶ ジャッキのかけかた

ジャッキポイントは、下記の通りです。

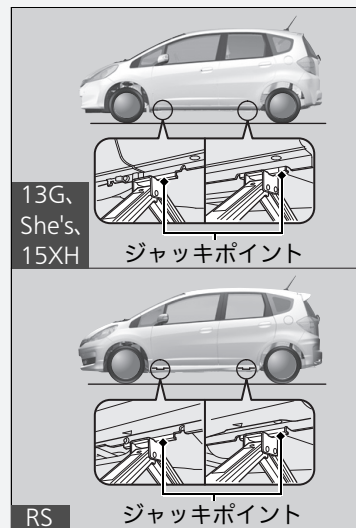

# エンジンが始動しない

## エンジン状態の確認

エンジンが始動しない場合、スターターの状態を確認してください。

### ❏エンジン状態の確認

すぐに車を動かす必要がある場合は、ブースターバッテリーを利用してジャンプスタートさせます。

❏ジャンプスタートの方法 P.255

| スターターの状態  | 確認項目  |
|---|---|
| <b>スターターが全く回らない！<br/>スターターの回転が非常に遅い！</b><br><br>バッテリーがあがっていることなどが考えられます。右記の項目をチェックして適切な対応をしてください。 | <b>インフォメーションディスプレイの表示を確認する</b><br>Honda スマートキー持ち去り警告が表示されているとき<br>• エンジン始動の作動範囲を確認します。❏エンジンスイッチ P.86<br>Honda スマートキー電池消耗警告が表示されているとき ❏内蔵キーの差し込みかた P.254<br><b>室内灯などの明るさを確認する</b><br>室内灯などを点灯し、明るさを確認します。<br>• 室内灯などが非常に暗い、または全く点灯しない場合<br>• 室内灯などの明るさに問題がない場合 ❏ヒューズの点検と交換 P.266 |
| <b>スターターは正常に回るが…</b><br><br>ヒューズに問題があることなどが考えられます。右記の項目をチェックして適切な対応をしてください。                       | <b>エンジン始動の手順を実行する</b><br>もう一度、正しいエンジン始動操作をしてみてください。 ❏エンジンの始動 P.175<br><b>イモビライザーシステム表示灯を確認する</b><br>イモビライザーシステム表示灯が点滅しているときは、エンジンの始動ができません。<br>❏イモビライザーシステム P.79<br><b>燃料の量を点検する</b><br>燃料が入っているか確認してください。 ❏燃料計 P.64<br><b>ヒューズを点検する</b><br>全てのヒューズを確認してください。 ❏ヒューズの点検と交換 P.266 |

以上の確認をしてもエンジンが始動しない場合は、Honda 販売店で点検を受けてください。

## 内蔵キーの差し込みかた

Honda スマートキーによるエンジンスイッチの操作や始動ができない場合、内蔵キーを使ってください。

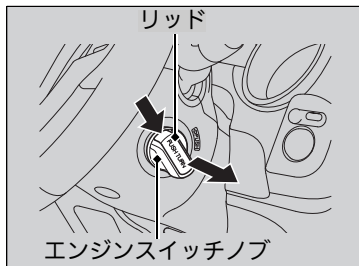

1. エンジンスイッチノブのリッドを外す。  
▶リッド上端を押しながらリッドを外します。

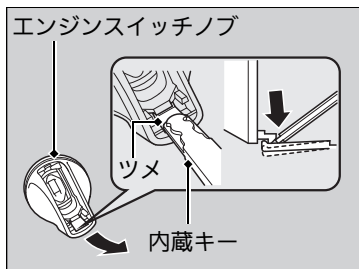

2. エンジンスイッチノブを外す。  
▶内側のツメを、内蔵キーの先端で押して外します。

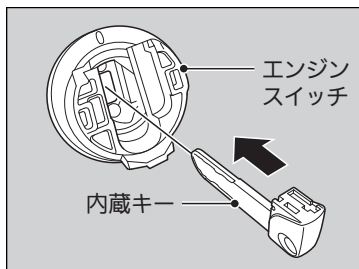

3. エンジンスイッチに内蔵キーを差し込む。

### 内蔵キーの差し込みかた

エンジンスイッチノブを取り付けたまま無理に内蔵キーを差し込むと、内蔵キーが抜けなくなるおそれがあります。



## ジャンプスタートの方法

### 処置のしかた

まず、ボンネットを開け、バッテリーの状態を確認します。バッテリー液が凍っている場合はバッテリー液が溶けるまでジャンプスタートはできません。

次に、オーディオやライトなどの電源をOFFにしてください。

ブースターケーブルのクリップは、エンジンの振動などで外れないように確実に固定してください。また、ケーブルの巻き込みに注意してください。

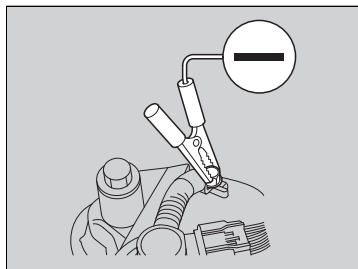
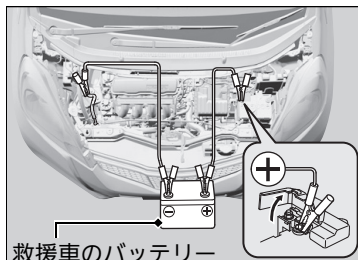

1. 自車と救援車のエンジンスイッチを **0** にする。
2. ブースターケーブルを、自車のバッテリーの **+** 端子に接続する。
3. ケーブルの反対側を、救援車のバッテリーの **+** 端子に接続する。  
▶ 救援車には、12Vのバッテリーを装着している車を使用してください。
4. もう1本のブースターケーブルを、救援車のバッテリーの **-** 端子に接続する。
5. ケーブルの反対側を、自車のエンジンのアース端子に接続する。
6. 救援車のエンジンを始動し、回転数を少し高めにする。
7. 自車のエンジンを始動する。

### ※ジャンプスタートの方法



## 警告

**ジャンプスタートは、正しい手順で慎重に行う。**

ジャンプスタートの操作を間違えると、バッテリーが爆発し、重大な傷害を受けるおそれがあります。

タバコの火、火花、炎をバッテリーから遠ざけ、正しい手順で行ってください。

### アドバイス

気温が極端に低い場所にバッテリーを長時間にわたって置くと、内部のバッテリー液が凍結するおそれがあります。

バッテリー液が凍結したバッテリーでジャンプスタートすると、バッテリーが壊れることがあります。

寒冷時は、バッテリーの性能が低下します。

エンジン始動に支障をきたすことがありますので、液量、比重の確認をし、必要に応じて液の補給や補充電をしてください。

金属どうしがきちんと接続されているか確認してください。

ケーブルをエンジンのアース以外の端子に接続しないでください。

バッテリー液が不足しているときは、使用しないでください。

バッテリー内部の劣化が進むおそれがあります。

## ■ エンジン始動後の作業

自車のエンジンが始動したら、下記の手順でブースターケーブルを取り外します。

1. 自車のエンジンのアース端子からケーブルを外す。
2. ケーブルの反対側を、救援車のバッテリーの ⊖ 端子から外す。
3. 自車のバッテリーの ⊕ 端子からケーブルを外す。
4. ケーブルの反対側を、救援車のバッテリーの ⊕ 端子から外す。

Honda 販売店や最寄りのガソリンスタンドなどで点検を受けてください。

## ⊠ エンジン始動後の作業



**警告**

**バッテリーを扱うときは、火気を近づけない。**

バッテリーから発生する可燃性のガスに引火すると、バッテリーが爆発し、重大な傷害を受けたり死亡したりするおそれがあります。

バッテリーを扱うときは、保護衣・保護面を着用するか、Honda販売店でバッテリーのメンテナンスを受けてください。

**バッテリー液の取り扱いに注意する。**

バッテリー液は希硫酸です。目や皮ふに付くとその部分が侵されますので十分注意してください。

- 万一、付着したときはすぐに多量の水で少なくとも5分間以上洗浄する
- 飲み込んだときはすぐに多量の飲料水を飲む

応急処置後は、専門医の診察を受けてください。

ブースターケーブルの端子どうしが接触しないよう注意してください。

# セレクトレバーが動かない

## オートマチック車

セレクトレバーが、**P**の位置でロックされて動かなくなったら、下記の方法で解除してください。

### ロックを解除する

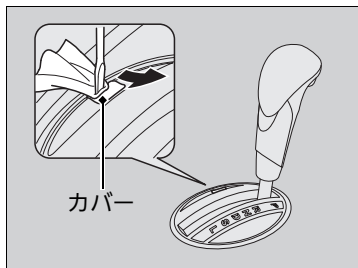

1. パーキングブレーキをかける。
2. エンジンスイッチからキーを抜く。
  - ▶Honda スマートキーシステム装備車はエンジンスイッチを**0**（プッシュオフ）にします。
3. 細いマイナスドライバーの先端に布を巻き、シフトロック解除穴のカバーを外す。
  - ▶マイナスドライバーの先端を、図のように切り欠きに入れて外します。
4. シフトロック解除穴にキーを差し込む。
  - ▶Honda スマートキーシステム装備車は内蔵キーを差し込みます。
5. キーを押しながらセレクトレバーのボタンを押し、セレクトレバーを**N**に入れる。
  - ▶ロックが解除されました。Honda 販売店で、早めに点検を受けてください。

## オーバーヒートしたときの対処方法

次のようなときは、オーバーヒートです。

- 高水温警告灯(赤色)が点灯したり、エンジンの力が急に落ちる
- エンジンルームから蒸気が立ちのぼっている

### ■最初にすること

1. ただちに車を安全な場所に停める。

▶セレクトレバーを[P]に入れ(オートマチック車)、パーキングブレーキをかけます。すべてのアクセサリーの電源を切り、非常点滅表示灯を点滅させます。

2. 蒸気が出ていない場合：エンジンをかけたままボンネットを開ける。

蒸気が出ている場合：エンジンを止め、蒸気が出なくなってからボンネットを開ける。

### ■次にすること

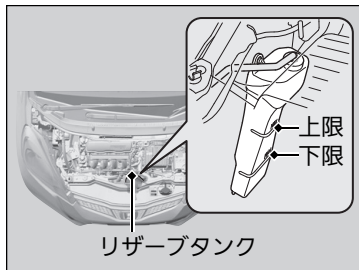

1. 冷却ファンの作動を確認し、高水温警告灯が消灯してからエンジンを止める。

▶冷却ファンが作動していない場合は、すぐにエンジンを止めます。

2. エンジンが冷えてから冷却水量、ホースなどからの水漏れを点検する。

▶冷却水量が不足していたら、ラジエーターとリザーブタンクに冷却水を補給します。冷却水がない場合は、応急的に水を補給します。

### ■最後にすること

- 十分にエンジンが冷えたら、エンジンを始動し高水温警告灯を確認する。警告灯が消灯している場合は、運転を再開します。点灯しているときは、Honda 販売店に修理を依頼します。

### ※オーバーヒートしたときの対処方法



**警告**

**オーバーヒートしたエンジンは、冷えるまでボンネットを開けない。**

ラジエーターから噴き出る蒸気や熱湯に触れると、重大な傷害を受けるおそれがあります。

**エンジンが熱いうちにラジエーターキャップを外さない。**

冷却水が噴き出し、重大な傷害を受けるおそれがあります。必ずラジエーターが十分に冷えてからキャップを外してください。

### アドバイス

高水温警告灯が点灯した状態で運転すると、エンジンを著しく損傷するおそれがあります。

冷却水がもれている場合は、Honda 販売店に修理を依頼してください。

## 油圧警告灯が点灯した



### ■点灯の理由

エンジン内部を潤滑しているオイルの油圧が低下すると点灯します。

### ■点灯したらすぐのこと

1. ただちに車を安全な場所に停車する。
2. 非常点滅表示灯を点滅させる。

### ■車を停車してからすること

1. エンジンを止め、1分間ほど放置する。
2. ボンネットを開け、エンジンオイルの量を確認する。  
▶必要に応じて、エンジンオイルを補給してください。
3. エンジンを始動し、油圧警告灯を確認する。  
▶消灯した：運転を再開してください。  
▶10秒以内に消灯しない：エンジンを止めて、ただちに Honda 販売店に修理を依頼してください。

## 充電警告灯が点灯した



### ■点灯の理由

バッテリーが充電されていないと点灯します。

### ■点灯したらすること

電気の消費を減らすため、エアコン、リヤデフロスターなどを OFF にして、ただちに Honda 販売店に修理を依頼してください。

### ※油圧警告灯が点灯した

#### アドバイス

油圧が低い状態でエンジンを回転させると、エンジンが破損するおそれがあります。

### ※充電警告灯が点灯した

一時的に停車する場合は、エンジンを止めないでください。  
エンジンを始動すると、バッテリーが急速に放電します。

## PGM-FI 警告灯が点灯 / 点滅した



### ■点灯 / 点滅の理由

エンジンの排気ガス制御システムが異常のとき点灯します。エンジン各気筒の失火状態を検知したときに点滅します。

### ■点灯したときは

高速走行を避けて、ただちに Honda 販売店で点検を受けてください。

### ■点滅したときは

枯草などの可燃物のない安全な場所に停車し、10 分以上エンジンを止めて冷えるまでお待ちください。

### ※PGM-FI 警告灯が点灯 / 点滅した

#### アドバイス

PGM-FI 警告灯が点灯したまま運転すると、排気ガス制御システムとエンジンを損傷する場合があります。

エンジン再始動後、警告灯が再び点滅するときは、50km/h 以下の速度で最寄りの Honda 販売店まで走行し点検を受けてください。

## ブレーキ警告灯が点灯した



### ■点灯の理由

- ブレーキフルードが減っているときに点灯します。
- ブレーキ配分機能が異常のときに点灯します。

### ■走行中に点灯したらすること

- ブレーキペダルを軽く踏んで、ペダルの圧力を確認する。
- ブレーキフルード量を確認する。

### ※ブレーキ警告灯が点灯した

ただちに、Honda 販売店に修理を依頼してください。

ブレーキフルードが減っている状態で運転することは危険です。

ブレーキペダルに抵抗がない場合は、ただちに安全な場所に車を停めてください。必要に応じて、ギヤを落とします。

ABS 警告灯と同時に点灯した場合は、急ブレーキ時に車両が不安定になる可能性があります。高速走行や急ブレーキを避けてください。

ただちに、Honda 販売店に修理を依頼してください。

## EPS 警告灯が点灯した



### ■点灯の理由

- EPS が異常のときに点灯します。
- 停車中にエンジンの空ぶかしを行うと点灯し、ハンドルが重くなる場合があります。

### ■点灯したらすること

- 安全な場所に停車し、エンジンを再始動する

その後も走行中に点灯する場合は、ただちに Honda 販売店で点検を受けてください。

### ⊠EPS 警告灯が点灯した

#### アドバイス

停車中や極低速のときハンドル操作を繰り返したり、ハンドルに力をかけ保持するなどしてシステムの温度が上昇すると、システム保護のためパワー装置のはたらきを制限するので、ハンドル操作が徐々に重くなります。

システムの温度が下がると復帰しますが、システム保護がはたらくような使いかたを断続的に繰り返すと、システム破損の原因となります。

## ヒューズの設置場所

電気装置が作動しない場合、エンジンスイッチを **0** にして、ヒューズが切れていないか確認します。ヒューズは、2つのヒューズボックスに入っています。

### ■エンジンルーム内のヒューズボックス

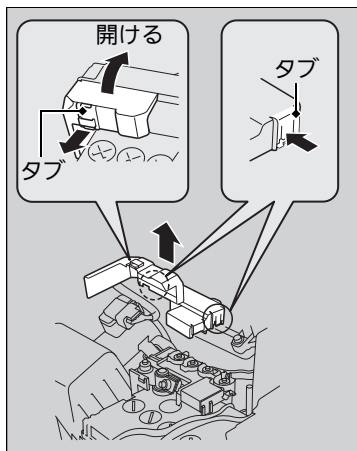

エンジンルーム内の助手席側に付いている、バッテリーの⊕端子の隣にあります。

1. タブを引いてフタを開ける。
2. タブ(2カ所)を押してカバーを取り外す。

### ※ヒューズの設置場所

ヒューズボックスのフタに、ヒューズの場所が表示してあります。

ヒューズ番号とフタの表示で、該当するヒューズの位置を確認してください。



## 室内のヒューズボックス

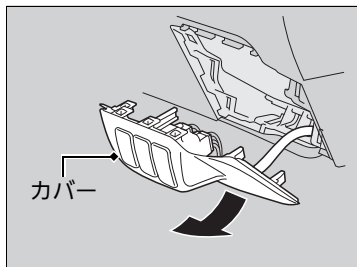

ハンドル右側のカバーの奥にあります。  
カバーを引いて開けてください。

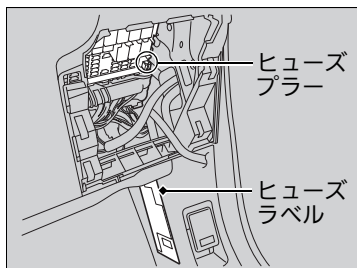

## ヒューズの設置場所

アクセルペダルの右横に貼ってあるラベルに、ヒューズの場所が表示してあります。ヒューズ番号とラベルの番号で、該当するヒューズの位置を確認してください。

## 各ヒューズの装備と容量

### ■ エンジンルーム

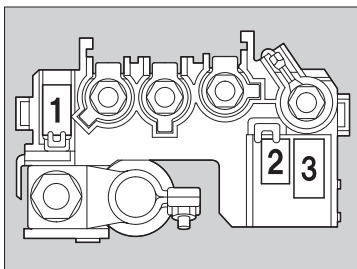

|   | 表示 | 装備                  | 容量   |
|---|----|---------------------|------|
| 1 |    | バッテリー               | 100A |
| 2 |    | EPS                 | 60A  |
| 3 |    | ホーン / 制動灯 / 非常点滅表示灯 | 20A  |

### ■ 室内

容量に ( ) がついているヒューズは、装備が無い場合でもヒューズが入っている場合があります。

|    | 表示 | 装備                | 容量                  |
|----|----|-------------------|---------------------|
| 1  |    | バックアップ            | 10A                 |
| 2  |    | —                 | (10A)               |
| 3  |    | 運転席<br>パワーウィンドー   | (20A)               |
| 4  | —  | —                 | —                   |
| 5  |    | 後退灯               | 10A                 |
| 6  |    | SRS エアバッグ<br>システム | (10A)               |
| 7  |    | トランスミッション         | (10A)               |
| 8  |    | SRS エアバッグ<br>システム | (7.5A)              |
| 9  |    | フロントフォグライト        | (20A) <sup>※1</sup> |
| 10 |    | エアコン              | 7.5A                |
| 11 |    | ABS               | (7.5A)              |
| 12 |    | 発電機               | 10A                 |
| 13 |    | アクセサリースOCKET      | 20A                 |
| 14 |    | アクセサリ             | 7.5A                |
| 15 |    | —                 | (7.5A)              |



|    | 表示 | 装備               | 容量                                     |
|----|----|------------------|--|
| 16 |    | リヤワイパー           | (10A)                                  |
| 17 |    | 助手席<br>パワーウィンドー  | (20A)                                  |
| 18 |    | 後席右側<br>パワーウィンドー | (20A)                                  |
| 19 |    | 後席左側<br>パワーウィンドー | (20A)                                  |
| 20 |    | フューエルポンプ         | 15A                                    |
| 21 |    | ウォッシャー           | 15A                                    |
| 22 |    | メーター             | 7.5A                                   |
| 23 |    | 非常点滅表示灯          | 10A                                    |
| 24 |    | 制動灯 / ホーン        | 10A <sup>※2</sup><br>15A <sup>※3</sup> |
| 25 |    | フロントガラス熱線        | (15A) <sup>※4</sup>                    |
| 26 |    | LAF センサー         | 10A                                    |

※1 : フロントフォグライト 装備車

※2 : シングルホーン車

※3 : ダブルホーン車

※4 : フロントガラス熱線 装備車

| 表示   | 装備                      | 容量                  |
|--|-------------------------|---------------------|
| 27  | ドアロック(メイン)              | 30A                 |
| 28  | ヘッドライト(メイン)             | (20A) <sup>※5</sup> |
| 29  | スモールライト                 | 10A                 |
| 30  | 冷却ファン                   | 30A                 |
| 31  | —                       | —                   |
| 32  | 右側ヘッドライト                | 15A <sup>※5</sup>   |
|  | 右側ヘッドライト<br>ロービーム       | 10A <sup>※6</sup>   |
| 33  | イグニッション                 | 15A                 |
| 34  | 左側ヘッドライト<br>(ハイ/ロー切り換え) | 10A <sup>※5</sup>   |
|  | 左側ヘッドライト<br>ロービーム       | 10A <sup>※6</sup>   |
| 35  | ドアロック                   | 15A                 |
| 36  | ドアロック                   | 15A                 |
| 37  | ABS/VSA                 | (30A)               |
| 38  | —                       | —                   |
| 39  | IGP                     | 15A                 |
| 40  | シートヒーター                 | (20A) <sup>※7</sup> |
| 41  | —                       | —                   |
| 42  | —                       | —                   |

| 表示   | 装備                      | 容量                   |
|--|-------------------------|----------------------|
| 43  | エアコン                    | (7.5A)               |
| 44  | STS                     | (7.5A)               |
| 45  | ドアロック                   | (20A) <sup>※8</sup>  |
| 46  | スカイルーフ                  | (20A) <sup>※9</sup>  |
| 47  | 冷却ファン<br>(コンデンサーファン)    | (30A)                |
| 48  | 左側ヘッドライト                | 15A <sup>※5</sup>    |
|  | 左側ヘッドライト<br>ハイビーム       | 10A <sup>※6</sup>    |
| 49  | ドアロック                   | 15A                  |
| 50  | ドアロック                   | 15A                  |
| 51  | 右側ヘッドライト<br>(ハイ/ロー切り換え) | 10A <sup>※5</sup>    |
|  | 右側ヘッドライト<br>ハイビーム       | 10A <sup>※6</sup>    |
| 52  | ドライブバイワイヤ               | 15A                  |
| 53  | —                       | —                    |
| 54  | リヤデフロスター                | (20A) <sup>※10</sup> |
| 55  | ヒータードドア<br>ミラー          | (10A) <sup>※10</sup> |
| 56  | フロントワイパー                | 30A                  |
| 57  | ヒーターモーター                | 30A                  |

| 表示   | 装備       | 容量                                       |
|--|----------|--|
| 58  | ABS/VSA  | (30A)                                    |
| 59  | リヤデフロスター | 30A <sup>※10</sup><br>20A <sup>※11</sup> |
| 60  | イグニッション  | 50A/40A                                  |

- ※5 : ディスチャージヘッドライト装備車
- ※6 : ディスチャージヘッドライト非装備車
- ※7 : シートヒーター装備車
- ※8 : Honda スマートキー装備車
- ※9 : スカイルーフ装備車
- ※10 : ヒータードドアミラー装備車
- ※11 : ヒータードドアミラー非装備車

## ヒューズの点検と交換

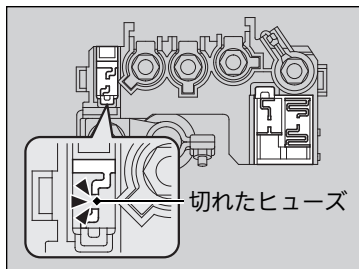

1. エンジンスイッチを **0** にし、ヘッドライトとすべてのアクセサリを OFF にする。
2. バッテリーの ⊕ 端子の隣にあるカバーを開ける。
3. 内部のヒューズを点検する。  
▶切れているヒューズがあったら、Honda 販売店に修理を依頼してください。
4. 室内の小さいヒューズを点検する。  
▶切れているヒューズがあったら、ヒューズプラーで引き抜き、新しいものと交換してください。

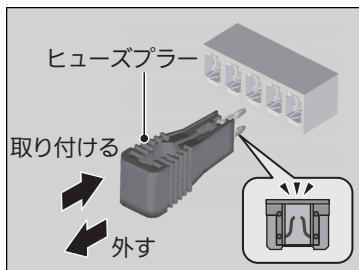

### ※ヒューズの点検と交換

#### アドバイス

規定容量より大きいヒューズに交換すると、電気系統を損傷する危険性が高くなります。交換したあと、すぐにヒューズが切れるような場合は、Honda 販売店で点検を受けてください。

ヒューズは同じ規定容量のヒューズと交換してください。

規定容量は P.264 ~ P.265 の一覧で確認してください。

室内のヒューズボックスには、ヒューズプラーがついています。

ヒューズプラーは、切れている小さいヒューズを引き抜くときに使います。

## 非常時のけん引

けん引は、専門業者に依頼して2WD車は四輪または前輪、4WD車は四輪を持ち上げて行ってください。

### やむをえずけん引される場合

やむをえず四輪を接地させてロープでけん引を行う場合、次の方法で行ってください。

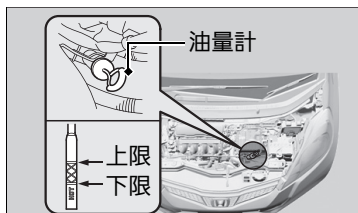

CVT車

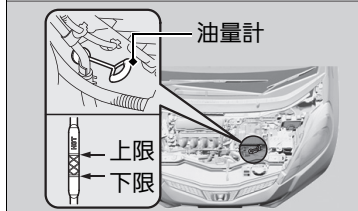

5AT車

### オートマチック車

1. トランスミッションフルードの量が、油量計の目盛りの上限と下限の間にあることを確認する。  
▶ 下限より下がっている場合は、四輪または前輪を接地させてのけん引は行わないでください。

### 共通操作

2. マイナスドライバー、ジャッキハンドルバー、アイボルトを取り出す。  
▶ ジャッキのかけかた P.251

### ※非常時のけん引

車輪が動かないときなど動力伝達装置に異常があると思われるときは、2WD車は四輪または前輪、4WD車は四輪を持ち上げてけん引してください。

### アドバイス

バンパーで車を持ち上げたり、けん引すると、バンパーがいちじるしく損傷します。バンパーは車の重量を支えるようにはできていません。

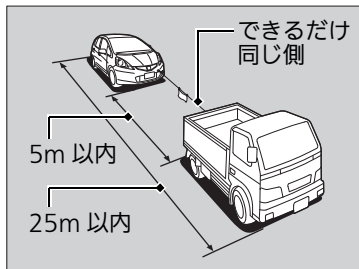
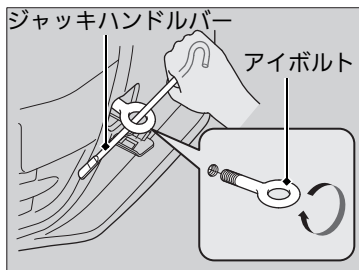
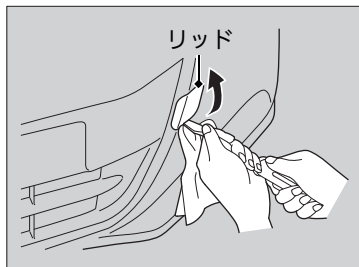

3. マイナスドライバーの先でリッドを開ける。

▶バンパーが傷つかないように、マイナスドライバーの先に布などを巻き付けてください。

4. アイボルトがガタつかない程度まで手で締めつけてから、ジャッキハンドルバーで確実に締め付ける。

5. ロープをアイボルトにかけ、ロープ中央部に白い布(0.3m 平方以上)を付ける。

6. マニュアル車は、エンジンをかける。オートマチック車は、エンジンをかけてセレクトレバーを **D** にし、約 5 秒間保持する。

▶エンジンがかからないときは、エンジンスイッチを **I** または **II** にします。

7. セレクトレバーまたはチェンジレバーを **N** (ニュートラル) にする。

8. パーキングブレーキを解除する。

9. けん引する。

▶けん引中は、前の車の制動灯に注意してロープをたるませないようにしてください。

▶オートマチック車は、速度 30km/h 以下、走行距離 80km 以内でけん引してください。

※非常時のけん引

**アドバイス**

アイボルト以外のところにロープをかけないでください。

車体が破損、変形する場合があります。

長い下り坂では、ブレーキの温度が上がりブレーキが効かなくなるおそれがありますので、レッカー車にけん引してもらってください。

**アドバイス**

エンジンが停止している状態でのけん引は、以下のことに注意してください。

- ブレーキの倍力装置が作動しないため、ブレーキの効きが悪くなる
- パワーステアリングのパワー装置が作動しないためハンドル操作が重くなる
- CVT車は、トランスミッションが破損するおそれがある
- マニュアル車は、エンジンスイッチを **0** にすると、ハンドルがロックされハンドル操作ができなくなるため、事故につながるおそれがある

## ■ やむをえず他車をけん引する場合

やむをえず他車のけん引を行う場合、次の方法で行ってください。

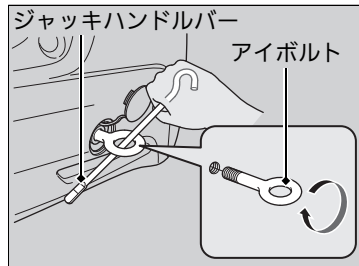

1. マイナスドライバー、ジャッキハンドルバー、アイボルトを取り出す。

▶ **ジャッキのかけかた** P.251

2. マイナスドライバーの先でリッドを開ける。

▶ バンパーが傷付かないよう、マイナスドライバーの先に布などを巻き付けてください。

3. アイボルトがガタつかない程度まで手で締め付けてから、ジャッキハンドルバーで確実に締め付ける。

## ▶ やむをえず他車をけん引する場合

### アドバイス

アイボルト以外のところにロープをかけないでください。

車体が破損、変形する場合があります。

自車より重い車のけん引は避けてください。

## 解錠できないときの対処方法

万一、フューエルリッドが解錠できなくなったときは、応急処置として次の方法で解錠してください。

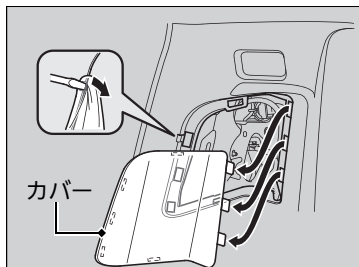

1. カーゴスペース左側にあるカバーに、マイナスドライバーの先端を差し込み、押し開ける。

▶カバーが傷付かないよう、ドライバーに布などを巻き付けてください。

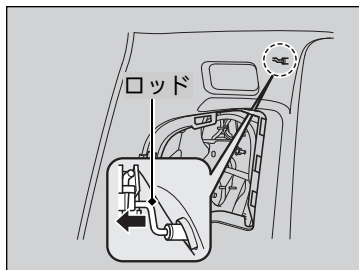

2. アクチュエーターのロッドを後方に引く。

▶ロッドを引くと解錠し、元の位置に戻すと施錠します。

## 解錠できないときの対処方法

応急処置後は、Honda 販売店で点検を受けてください。



# テールゲートが開かないとき

## 開かないときの対処方法

万一、テールゲートを開けることができなくなったときは、応急処置として次の方法で開けてください。

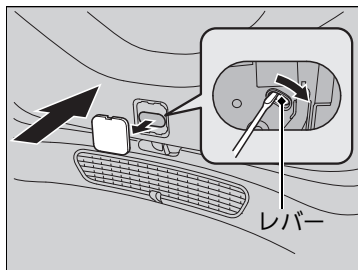
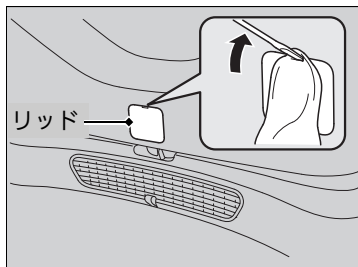

### 共通操作

1. テールゲートのリッドに、マイナスドライバーの先端を差し込み、押し開ける。  
▶リッドが傷付かないよう、ドライバーに布などを巻き付けてください。

### Honda スマートキーシステム装備車

2. ドライバーを使ってレバーを右に動かしたままの状態、テールゲートを押し開ける。

## 開かないときの対処方法

### 注意

テールゲートを内側から開けるときは、周囲の安全と車の上方や後方に十分なスペースがあることを確認する。  
人やものにぶつかり思わぬけがをするおそれがあります。

応急処置後は、Honda 販売店で点検を受けてください。

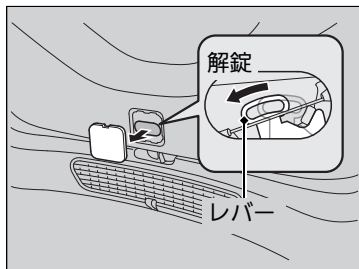

**Honda スマートキーシステム非装備車**

2. レバーを左に動かし、テールゲートを解錠する。
3. テールゲートを開ける。

# 資料

この章には、仕様に関する情報が記載されています。

|                |     |
|----------------|-----|
| 仕様：13G .....   | 274 |
| 仕様：She's ..... | 276 |
| 仕様：15XH .....  | 277 |
| 仕様：RS .....    | 278 |

# 仕様：13G

## 仕様

|      |                       |
|------|-----------------------|
| 名称   | フィット                  |
| 排気量  | 1,339 cm <sup>3</sup> |
| 車体形状 | 4ドアステーションワゴン          |
| 乗車定員 | 5名                    |

## 調節

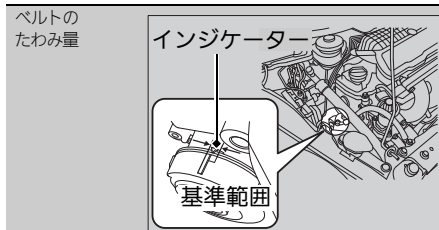

|        |     |           |
|--------|-----|-----------|
| 点火プラグ  | NGK | DIFR6D13  |
| 電極のすき間 | 基準値 | 1.2-1.3mm |

点火プラグは、イリジウムプラグを使用しています。  
交換時期は「メンテナンスノート」をご覧ください。

## 確認

|                       |                               |   |
|-----------------------|-------------------------------|---|
| ブレーキペダル<br>(オートマチック車) | 遊び                            | 1-5mm                                       |
|                       | 床板とのすき間<br>[約 196N(20kgf) の力] | 83mm 以上                                     |
| ブレーキペダル<br>(マニュアル車)   | 遊び                            | 1-5mm                                       |
|                       | 床板とのすき間<br>[約 196N(20kgf) の力] | 93mm 以上                                     |
| クラッチペダル               | 遊び                            | 6-20mm                                      |
|                       | 床板とのすき間<br>(クラッチが切れたとき)       | 64.5mm 以上                                   |
| パーキング<br>ブレーキ         | カーペットとの<br>すき間<br>(参考値)       | 78mm 以上<br>[約 196N(20kgf) の力]<br>(ペダル踏面右端)  |
|                       | 遊び                            | 48mm 以上<br>(クラッチが切れたとき)                     |
| ブレーキ                  | 引きしろ                          | 6~8 ノッチ <sup>※1</sup>                       |
|                       |                               | 5~7 ノッチ <sup>※2</sup>                       |
|                       |                               | 7~9 ノッチ <sup>※3</sup><br>[約 196N(20kgf) の力] |

- ※1：175/65R15 84S タイヤ装着車(後輪ディスクブレーキ装備)  
 ※2：175/65R15 84S タイヤ装着車(後輪ドラムブレーキ装備)  
 ※3：175/65R14 82S タイヤ装着車

## 燃料

|         |             |
|---------|-------------|
| 燃料種類    | 無鉛レギュラーガソリン |
| 燃料タンク容量 | 42 ℓ        |

## エアクリーナーエレメント

|     |    |
|-----|----|
| タイプ | 湿式 |
|-----|----|

## バッテリー

|          |  |
|----------|--|
| 容量 / タイプ | 27AH(5)/34B17L <sup>※4</sup><br>28AH(5)/38B19L <sup>※5</sup> |
|----------|--|

- ※4：フロントガラス熱線非装備車  
 ※5：フロントガラス熱線装備車

## ウォッシャー液

|       |       |       |
|-------|-------|-------|
| タンク容量 | 2WD 車 | 1.8 ℓ |
|       | 4WD 車 | 2.5 ℓ |

# 仕様：13G

## ■電球

|                       |   |
|-----------------------|---|
| ヘッドライト                | 12V-35W <sup>※6</sup><br>12V-60/55W <sup>※7</sup> |
| 前面方向指示器/<br>前面非常点滅表示灯 | 12V-21W (橙色)                                      |
| 車幅灯                   | 12V-5W  |
| 側面方向指示器/<br>側面非常点滅表示灯 | LED <sup>※8</sup><br>12V-5W <sup>※9</sup>         |
| 制動灯/尾灯                | LED   |
| 後面方向指示器/<br>後面非常点滅表示灯 | 12V-21W (橙色)                                      |
| 後退灯                   | 12V-16W   |
| ハイマウントストップランプ         | LED   |
| 番号灯                   | 12V-5W  |
| フロントシート室内灯            | 12V-8W <sup>※10</sup>                             |
| マップランプ                | 12V-8W <sup>※11</sup>                             |
| リヤシート室内灯              | 12V-8W  |

- ※6：ディスチャージヘッドライト装備車
- ※7：ハロゲンヘッドライト装備車
- ※8：ドアミラーウィンカー装備車
- ※9：ドアミラーウィンカー非装備車
- ※10：スカイルーフ装備車
- ※11：スカイルーフ非装備車

## ■デファレンシャルオイル 4WD 車のみ

|     |                      |
|-----|----------------------|
| 指定液 | Honda 純正ウルトラ DPSF-II |
| 規定量 | 1.0 ℓ (交換時)          |

## ■ブレーキフルード

|     |                                   |
|-----|-----------------------------------|
| 指定液 | Honda 純正ブレーキフルード<br>DOT3 または DOT4 |
|-----|-----------------------------------|

## ■クラッチフルード マニュアル車のみ

|     |                                   |
|-----|-----------------------------------|
| 指定液 | Honda 純正ブレーキフルード<br>DOT3 または DOT4 |
|-----|-----------------------------------|

## ■トランスミッションフルード

|     |  |             |
|-----|--|-------------|
| 指定液 | Honda 純正<br>ウルトラ ATF DW-1 <sup>※12</sup> | 2.2 ℓ (交換時) |
|     | Honda 純正<br>ウルトラ HMVF <sup>※13</sup>     | 2.8 ℓ (交換時) |
|     | Honda 純正<br>ウルトラ MTF-III <sup>※14</sup>  | 1.5 ℓ (交換時) |

- ※12：5AT 車
- ※13：CVT 車
- ※14：5MT 車

## ■推奨エンジンオイル

|                         |  |                     |
|-------------------------|--|---------------------|
| Honda 純正<br>エンジン<br>オイル | ウルトラ Green <sup>※15</sup><br>ウルトラ<br>LEO | API SN<br>SAE 0W-20 |
| 規定量                     | オイル交換時<br>オイル、オイルフィ<br>ルター同時交換時          | 3.0 ℓ<br>3.2 ℓ      |

※15：最も省燃費性に優れたオイルです。

## ■冷却水

|      |   |  |
|------|---|--|
| 指定液  | Honda 純正ウルトラ e クーラント                          |  |
| 規定濃度 | 50%   |  |
| 規定量  | 4.52 ℓ <sup>※12</sup> (交換時：リザーブタンク 0.44 ℓ 含む) |  |
|      | 4.40 ℓ <sup>※13</sup> (交換時：リザーブタンク 0.44 ℓ 含む) |  |
|      | 4.42 ℓ <sup>※14</sup> (交換時：リザーブタンク 0.44 ℓ 含む) |  |

## ■タイヤ

|                                    |  |
|------------------------------------|--|
| サイズ                                | 175/65R15 84S <sup>※1※2</sup><br>175/65R14 82S <sup>※3</sup>                     |
| 空気圧<br>(kPa[kgf/cm <sup>2</sup> ]) | 前輪 220[2.2]/後輪 210[2.1] <sup>※1※2</sup><br>前輪 230[2.3]/後輪 220[2.2] <sup>※3</sup> |
| リムサイズ                              | 15×5 1/2 <sup>※1※2</sup><br>14×5 1/2 <sup>※3</sup>                               |

- ※1：175/65R15 84S タイヤ装着車 (後輪ディスクブレーキ装備)
- ※2：175/65R15 84S タイヤ装着車 (後輪ドラムブレーキ装備)
- ※3：175/65R14 82S タイヤ装着車

# 仕様：She's

## 仕様

|      |                       |
|------|-----------------------|
| 名称   | フィット                  |
| 排気量  | 1,339 cm <sup>3</sup> |
| 車体形状 | 4ドアステーションワゴン          |
| 乗車定員 | 5名                    |

## 調節

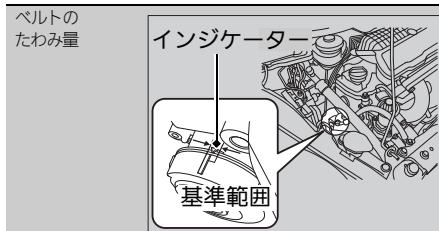

|        |     |           |
|--------|-----|-----------|
| 点火プラグ  | NGK | DIFR6D13  |
| 電極のすき間 | 基準値 | 1.2-1.3mm |

点火プラグは、イリジウムプラグを使用しています。交換時期は「メンテナンスノート」をご覧ください。

## 確認

|            |         |   |
|------------|---------|---|
| ブレーキペダル    | 遊び      | 1-5mm   |
|            | 床板とのすき間 | 83mm以上<br>[約 196N(20kgf)の力]   |
| カーペットとのすき間 | 参考値     | 73mm以上<br>[約 196N(20kgf)の力]<br>(ペダル踏面右端)  |
|            | 引きしろ    | 6~8ノッチ <sup>※1</sup><br>5~7ノッチ <sup>※2</sup><br>7~9ノッチ <sup>※3</sup><br>[約 196N(20kgf)の力] |
| パーキングブレーキ  |         |   |

※1：175/65R15 84S タイヤ装着車(後輪ディスクブレーキ装備)

※2：175/65R15 84S タイヤ装着車(後輪ドラムブレーキ装備)

※3：175/65R14 82S タイヤ装着車

## 燃料

|         |             |
|---------|-------------|
| 燃料種類    | 無鉛レギュラーガソリン |
| 燃料タンク容量 | 42 ℓ        |

## Eアクリナーエレメント

|     |    |
|-----|----|
| タイプ | 湿式 |
|-----|----|

## バッテリー

|          |                                |
|----------|--------------------------------|
| 容量 / タイプ | 27AH(5)/34B17L <sup>※4</sup>   |
|          | 28AH(5)/38B19L <sup>※5※6</sup> |
|          | 32AH(5)/44B19L <sup>※7</sup>   |

※4：フロントガラス熱線、シートヒーター非装備車

※5：フロントガラス熱線装備車

※6：シートヒーター装備車

※7：フロントガラス熱線、シートヒーター装備車

## ウォッシャー液

|       |      |       |
|-------|------|-------|
| タンク容量 | 2WD車 | 1.8 ℓ |
|       | 4WD車 | 2.5 ℓ |

## 電球

|                     |                          |
|---------------------|--------------------------|
| ヘッドライト              | 12V-35W <sup>※8</sup>    |
|                     | 12V-60/55W <sup>※9</sup> |
| 前面方向指示器 / 前面非常点滅表示灯 | 12V-21W(橙色)              |
| 車幅灯                 | 12V-5W                   |
| 側面方向指示器 / 側面非常点滅表示灯 | LED                      |
| 制動灯 / 尾灯            | LED                      |
| 後面方向指示器 / 後面非常点滅表示灯 | 12V-21W(橙色)              |
| 後退灯                 | 12V-16W                  |
| ハイマウントストップランプ       | LED                      |
| 番号灯                 | 12V-5W                   |
| マップランプ              | 12V-8W                   |
| リヤシート室内灯            | 12V-8W                   |

※8：ディスチャージヘッドライト装備車

※9：ハロゲンヘッドライト装備車

## デファレンシャルオイル 4WD車のみ

|     |                      |
|-----|----------------------|
| 指定液 | Honda 純正ウルトラ DPSF-II |
| 規定量 | 1.0 ℓ (交換時)          |

## ブレーキフルード

|     |                                   |
|-----|-----------------------------------|
| 指定液 | Honda 純正ブレーキフルード<br>DOT3 または DOT4 |
|-----|-----------------------------------|

## トランスミッションフルード

|     |  |             |
|-----|--|-------------|
| 指定液 | Honda 純正<br>ウルトラ ATF DW-1 <sup>※10</sup> | 2.2 ℓ (交換時) |
|     | Honda 純正<br>ウルトラ HMME <sup>※11</sup>     | 2.8 ℓ (交換時) |

※10：5AT車

※11：CVT車

## 推奨エンジンオイル

|                         |   |                     |
|-------------------------|---|---------------------|
| Honda 純正<br>エンジン<br>オイル | ウルトラ Green <sup>※12</sup><br>ULTRA<br>LEO | API SN<br>SAE 0W-20 |
| 規定量                     | オイル交換時                                    | 3.0 ℓ               |
|                         | オイル、オイルフィルター<br>同時交換時                     | 3.2 ℓ               |

※12：最も省燃費性に優れたオイルです。

## 冷却水

|      |  |
|------|--|
| 指定液  | Honda 純正ウルトラ e クーラント                         |
| 規定濃度 | 50%  |
| 規定量  | 4.52 ℓ <sup>※10</sup> (交換時：リザーブタンク 0.44 ℓ含む) |
|      | 4.40 ℓ <sup>※11</sup> (交換時：リザーブタンク 0.44 ℓ含む) |

## タイヤ

|                                    |   |
|------------------------------------|---|
| サイズ                                | 175/65R15 84S <sup>※1※2</sup>             |
|                                    | 175/65R14 82S <sup>※3</sup>               |
| 空気圧<br>(kPa[kgf/cm <sup>2</sup> ]) | 前輪 220[2.2] / 後輪 210[2.1] <sup>※1※2</sup> |
|                                    | 前輪 230[2.3] / 後輪 220[2.2] <sup>※3</sup>   |
| リムサイズ                              | 15X5 1/2J <sup>※1※2</sup>                 |
|                                    | 14X5 1/2J <sup>※3</sup>                   |

# 仕様：15XH

## ■仕様

|      |                       |
|------|-----------------------|
| 名称   | フィット                  |
| 排気量  | 1,496 cm <sup>3</sup> |
| 車体形状 | 4ドアステーションワゴン          |
| 乗車定員 | 5名                    |

## ■調節

ベルトの  
たわみ量

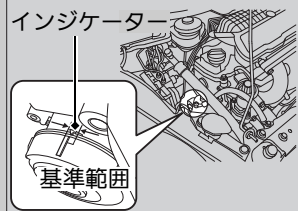

|       |       |             |
|-------|-------|-------------|
| 点火プラグ | NGK   | IZFR6K13    |
|       | DENSO | SKJ20DR-M13 |

|        |     |           |
|--------|-----|-----------|
| 電極のすき間 | 基準値 | 1.2-1.3mm |
|--------|-----|-----------|

点火プラグは、イリジウムプラグを使用しています。  
交換時期は「メンテナンスノート」をご覧ください。

## ■確認

|           |            |                      |
|-----------|------------|----------------------|
| ブレーキペダル   | 遊び         | 1-5mm                |
|           | 床板とのすき間    | 83mm以上               |
|           |            | [約 196N (20kgf) の力]  |
|           | カーペットとのすき間 | 73mm以上               |
|           |            | [約 196N (20kgf) の力]  |
|           | (参考値)      | (ペダル踏面右端)            |
| パーキングブレーキ | 引きしろ       | 7~9ノッチ <sup>※1</sup> |
|           |            | 6~8ノッチ <sup>※2</sup> |
|           |            | [約 196N (20kgf) の力]  |

※1：175/65R15 84S タイヤ装着車

※2：175/65R15 84H タイヤ装着車

## ■燃料

|         |             |
|---------|-------------|
| 燃料種類    | 無鉛レギュラーガソリン |
| 燃料タンク容量 | 42 ℓ        |

## ■エアクリナーエレメント

|     |    |
|-----|----|
| タイプ | 湿式 |
|-----|----|

## ■バッテリー

|          |                |
|----------|----------------|
| 容量 / タイプ | 32AH(5)/44B19L |
|----------|----------------|

## ■ウォッシャー液

|       |       |
|-------|-------|
| タンク容量 | 2.5 ℓ |
|-------|-------|

## ■電球

|                     |                          |
|---------------------|--------------------------|
| ヘッドライト              | 12V-35W <sup>※3</sup>    |
|                     | 12V-60/55W <sup>※4</sup> |
| 前面方向指示器 / 前面非常点滅表示灯 | 12V-21W (橙色)             |
| 車幅灯                 | 12V-5W                   |
| 側面方向指示器 / 側面非常点滅表示灯 | LED                      |
| 制動灯 / 尾灯            | LED                      |
| 後面方向指示器 / 後面非常点滅表示灯 | 12V-21W (橙色)             |
| 後退灯                 | 12V-16W                  |
| ハイマウントストップランプ       | LED                      |
| 番号灯                 | 12V-5W                   |
| カーゴスペース照明灯          | 12V-5W                   |
| フロントシート室内灯          | 12V-8W <sup>※5</sup>     |
| マップランプ              | 12V-8W <sup>※6</sup>     |
| リヤシート室内灯            | 12V-8W                   |

※3：ディスチャージヘッドライト装備車

※4：ハロゲンヘッドライト装備車

※5：スカイルーフ装備車

※6：スカイルーフ非装備車

## ■デファレンシャルオイル 4WD 車のみ

|     |                      |
|-----|----------------------|
| 指定液 | Honda 純正ウルトラ DPSF-II |
| 規定量 | 1.0 ℓ (交換時)          |

## ■ブレーキフルード

|     |  |
|-----|--|
| 指定液 | Honda 純正ブレーキフルード <sup>*</sup><br>DOT3 または DOT4 |
|-----|--|

## ■トランスミッションフルード

|     |   |             |
|-----|---|-------------|
| 指定液 | Honda 純正<br>ウルトラ ATF DW-1 <sup>※7</sup> | 2.2 ℓ (交換時) |
|     | Honda 純正<br>ウルトラ HMMF <sup>※8</sup>     | 3.0 ℓ (交換時) |

※7：5AT 車

※8：CVT 車

## ■推奨エンジンオイル

|                         |                       |                                   |
|-------------------------|-----------------------|-----------------------------------|
| Honda 純正<br>エンジン<br>オイル | ウルトラ<br>LEO           | API SN<br>SAE 0W-20 <sup>※9</sup> |
|                         | ウルトラ<br>LTD           | API SN<br>SAE 5W-30               |
| 規定量                     | オイル交換時                | 3.4 ℓ                             |
|                         | オイル、オイルフィ<br>ルター同時交換時 | 3.6 ℓ                             |

※9：最も省燃費性に優れたオイルです。

## ■冷却水

|      |  |
|------|--|
| 指定液  | Honda 純正ウルトラ e クーラント                         |
| 規定濃度 | 50%  |
| 規定量  | 4.53 ℓ <sup>※7</sup> (交換時：リザーブタンク 0.44 ℓ 含む) |
|      | 4.56 ℓ <sup>※8</sup> (交換時：リザーブタンク 0.44 ℓ 含む) |

## ■タイヤ

|                                    |   |
|------------------------------------|---|
| サイズ                                | 175/65R15 84S <sup>※1</sup>             |
|                                    | 175/65R15 84H <sup>※2</sup>             |
| 空気圧<br>(kPa[kgf/cm <sup>2</sup> ]) | 前輪 220[2.2] / 後輪 210[2.1] <sup>※1</sup> |
|                                    | 前輪 230[2.3] / 後輪 220[2.2] <sup>※2</sup> |
| リムサイズ                              | 15×5.1/2J                               |

# 仕様：RS

## ■仕様

|      |                       |
|------|-----------------------|
| 名称   | フィット                  |
| 排気量  | 1,496 cm <sup>3</sup> |
| 車体形状 | 4ドアステーションワゴン          |
| 乗車定員 | 5名                    |

## ■調節

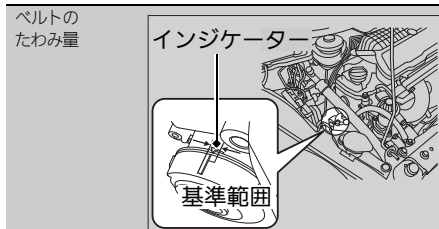

|        |       |             |
|--------|-------|-------------|
| 点火プラグ  | NGK   | IZFR6K13    |
|        | DENSO | SKJ20DR-M13 |
| 電極のすき間 | 基準値   | 1.2-1.3mm   |

点火プラグは、イリジウムプラグを使用しています。  
交換時期は「メンテナンスノート」をご覧ください。

## ■確認

|                       |                     |  |
|-----------------------|---------------------|--|
| ブレーキペダル<br>(オートマチック車) | 遊び                  | 1-5mm                                    |
|                       | 床板とのすき間             | 85mm以上<br>[約 196N(20kgf)の力]              |
| ブレーキペダル<br>(マニュアル車)   | カーペットとのすき間<br>(参考値) | 75mm以上<br>[約 196N(20kgf)の力]<br>(ペダル踏面右端) |
|                       | 遊び                  | 1-5mm                                    |
| クラッチペダル               | 床板とのすき間             | 95mm以上<br>[約 196N(20kgf)の力]              |
|                       | カーペットとのすき間<br>(参考値) | 80mm以上<br>[約 196N(20kgf)の力]<br>(ペダル踏面右端) |
| クラッチペダル               | 遊び                  | 6-20mm                                   |
|                       | 床板とのすき間             | 66.5mm以上<br>(クラッチが切れたとき)                 |
| パーキング<br>ブレーキ         | カーペットとのすき間(参考値)     | 49.5mm以上<br>(クラッチが切れたとき)                 |
|                       | 引きしろ                | 6~8ノッチ                                   |
| ブレーキ                  |                     | [約 196N(20kgf)の力]                        |

## ■燃料

|         |             |
|---------|-------------|
| 燃料種類    | 無鉛レギュラーガソリン |
| 燃料タンク容量 | 42 ℓ        |

## ■エアクリナーエレメント

|     |    |
|-----|----|
| タイプ | 湿式 |
|-----|----|

## ■バッテリー

|          |                |
|----------|----------------|
| 容量 / タイプ | 28AH(5)/38B19L |
|----------|----------------|

## ■ウォッシャー液

|       |       |
|-------|-------|
| タンク容量 | 2.5 ℓ |
|-------|-------|

## ■電球

|                     |              |
|---------------------|--------------|
| ヘッドライト              | 12V-35W      |
| 前面方向指示器 / 前面非常点滅表示灯 | 12V-21W (橙色) |
| 車幅灯                 | 12V-5W       |
| フォグライト              | 12V55W       |
| 側面方向指示器 / 側面非常点滅表示灯 | LED          |
| 制動灯 / 尾灯            | LED          |
| 後面方向指示器 / 後面非常点滅表示灯 | 12V-21W (橙色) |
| 後退灯                 | 12V-16W      |
| ハイマウントストップランプ       | LED          |
| 番号灯                 | 12V-5W       |
| カーゴスペース照明灯          | 12V-5W       |
| マップランプ              | 12V-8W       |
| リヤシート室内灯            | 12V-8W       |



# 仕様：RS

## ■ブレーキフルード

|     |                                   |
|-----|-----------------------------------|
| 指定液 | Honda 純正ブレーキフルード<br>DOT3 または DOT4 |
|-----|-----------------------------------|

## ■クラッチフルード **マニュアル車のみ**

|     |                                   |
|-----|-----------------------------------|
| 指定液 | Honda 純正ブレーキフルード<br>DOT3 または DOT4 |
|-----|-----------------------------------|

## ■トランスミッションフルード

|     |  |
|-----|--|
| 指定液 | Honda 純正<br>ウルトラ HMME <sup>※1</sup> 3.0 ℓ (交換時)    |
|     | Honda 純正<br>ウルトラ MTF-III <sup>※2</sup> 1.4 ℓ (交換時) |

※1：CVT 車

※2：6MT 車

## ■推奨エンジンオイル

|                         |                       |                                   |
|-------------------------|-----------------------|-----------------------------------|
| Honda 純正<br>エンジン<br>オイル | ウルトラ<br>LEO           | API SN<br>SAE 0W-20 <sup>※3</sup> |
|                         | ウルトラ<br>LTD           | API SN<br>SAE 5W-30               |
| 規定量                     | オイル交換時                | 3.4 ℓ                             |
|                         | オイル、オイルフィ<br>ルター同時交換時 | 3.6 ℓ                             |

※3：最も省燃費性に優れたオイルです。

## ■冷却水

|      |  |
|------|--|
| 指定液  | Honda 純正ウルトラ e クーラント                         |
| 規定濃度 | 50%  |
| 規定量  | 4.56 ℓ <sup>※1</sup> (交換時：リザーブタンク 0.44 ℓ 含む) |
|      | 4.43 ℓ <sup>※2</sup> (交換時：リザーブタンク 0.44 ℓ 含む) |

## ■タイヤ

|                                    |                         |
|------------------------------------|-------------------------|
| サイズ                                | 185/55R16 83V           |
| 空気圧<br>(kPa[kgf/cm <sup>2</sup> ]) | 前輪 220[2.2]/後輪 210[2.1] |
| リムサイズ                              | 16×6J                   |

## 数字

|  |     |
|--|-----|
| 4WD(四輪駆動機構) .....                          | 196 |
| 7速マニュアルシフトモード .....                        | 183 |
| シフトインジケーター/[M](7速マニュアル<br>シフトモード)表示灯 ..... | 182 |

## A

|                           |          |
|---------------------------|----------|
| A/C(エアコン) .....           | 126, 235 |
| ABS(アンチロックブレーキシステム) ..... | 199      |
| ABS警告灯 .....              | 58, 199  |
| AT(オートマチックトランスミッション) ..   | 180      |
| AVG(平均燃費表示) .....         | 66       |
| AV入力端子 .....              | 167      |

## C

|                                      |     |
|--------------------------------------|-----|
| CDプレーヤー .....                        | 147 |
| CRUISE CONTROL<br>(クルーズコントロール) ..... | 192 |

## E

|                  |         |
|------------------|---------|
| ECONスイッチ .....   | 191     |
| ECON表示灯 .....    | 63      |
| ECO(エコ)表示灯 ..... | 63      |
| EPS警告灯 .....     | 60, 261 |
| ETC車載器 .....     | 別冊      |

## H

|                          |            |
|--------------------------|------------|
| Hondaスマートキー .....        | 69, 70, 71 |
| Hondaスマートキーシステム警告灯 ..... | 58         |
| Hondaスマートキー電池消耗警告灯 ..... | 60         |
| Hondaスマートキー持ち去り警告 .....  | 88         |
| エンジンスイッチ .....           | 86         |
| 電池交換のしかた .....           | 233        |

## I

|              |    |
|--------------|----|
| ISOFIX ..... | 51 |
|--------------|----|

## M

|                           |     |
|---------------------------|-----|
| [M](7速マニュアルシフトモード)表示灯 ... | 182 |
| MIST .....                | 92  |

## P

|                 |         |
|-----------------|---------|
| PGM-FI警告灯 ..... | 57, 260 |
|-----------------|---------|

## R

|                       |    |
|-----------------------|----|
| RANGE(航続可能距離表示) ..... | 66 |
|-----------------------|----|

## S

|                    |        |
|--------------------|--------|
| SRSEエアバッグ .....    | 32     |
| エアバッグシステム警告灯 ..... | 40, 59 |

## U

|               |          |
|---------------|----------|
| USBジャック ..... | 155, 161 |
|---------------|----------|

## V

|                           |         |
|---------------------------|---------|
| VSA(ビークルスタビリティアシスト) ..... | 195     |
| VSA OFF警告灯 .....          | 59      |
| VSA警告灯 .....              | 59, 195 |

## W

|               |                    |
|---------------|--------------------|
| W(ワット)数 ..... | 275, 276, 277, 278 |
|---------------|--------------------|

## ア

|                     |          |
|---------------------|----------|
| アームレスト .....        | 111      |
| フロントシート .....       | 111      |
| リヤシート .....         | 111      |
| アイボルト .....         | 243, 268 |
| アクアクリンミラー .....     | 100      |
| アクセサリー .....        | 209      |
| アクセサリーソケット .....    | 120, 248 |
| 安全なドライブのために .....   | 21       |
| 安全に関する表示 .....      | 17       |
| 安全のための確認事項 .....    | 21       |
| アンチロックブレーキシステム(ABS) |          |
| ABS警告灯 .....        | 58, 199  |
| アンテナ .....          | 136      |
| マイクロアンテナ .....      | 136      |

## イ

|                      |    |
|----------------------|----|
| 一酸化炭素の危険性.....       | 55 |
| イモビライザーシステム.....     | 79 |
| イモビライザーシステム表示灯.....  | 62 |
| イルミネーションコントロール.....  | 94 |
| インフォメーションディスプレイ..... | 65 |

## ウ

|                       |                    |
|-----------------------|--------------------|
| ウィンカースイッチ(方向指示器)..... | 89                 |
| ウィンドウォッシャー.....       |                    |
| ウィンドウォッシャー液の補給.....   | 215                |
| ウィンドウォッシャースイッチ.....   | 92                 |
| ウィンドウの開閉.....         | 81                 |
| ウェアインジケーター.....       | 230                |
| 運転.....               |                    |
| エンジンの始動.....          | 175                |
| クルーズコントロール.....       | 192                |
| シフト操作.....            | 181, 185, 187, 189 |
| ブレーキ操作.....           | 197                |

## エ

|                     |          |
|---------------------|----------|
| エアコン.....           | 126, 235 |
| エアクリンフィルター.....     | 235      |
| オートエアコンの使いかた.....   | 127      |
| 窓の曇りや霜の取りかた.....    | 128, 133 |
| マニュアルエアコンの使いかた..... | 130      |
| モード切り換えダイヤル.....    | 130      |

|                        |    |
|------------------------|----|
| エアバッグ.....             | 32 |
| SRSエアバッグ.....          | 32 |
| エアバッグシステム警告灯/表示灯.....  | 40 |
| エアバッグシステム故障診断記録装置..... | 17 |
| エアバッグのお手入れ.....        | 42 |
| サイドエアバッグ.....          | 35 |
| サイドエアバッグ自動停止システム.....  | 37 |
| サイドカーテンエアバッグ.....      | 38 |

## エンジンオイル

|                    |                         |
|--------------------|-------------------------|
| 推奨エンジン<br>オイル..... | 215, 275, 276, 277, 279 |
| 油圧警告灯.....         | 57, 259                 |

## エンジンスイッチ

|                    |     |
|--------------------|-----|
| エンジンスイッチ警告ブザー..... | 87  |
| エンジンの始動.....       | 175 |
| エンジンが始動しない.....    | 253 |
| ジャンプスタート.....      | 255 |

## エンジンルーム内のメンテナンス

|                         |     |
|-------------------------|-----|
| ウィンドウォッシャー液の補給.....     | 215 |
| エンジンルーム内のメンテナンス項目... .. | 213 |
| 推奨エンジンオイル.....          | 215 |
| ボンネットを開ける.....          | 214 |
| 冷却水の点検と補給.....          | 258 |

## エンジン冷却水

|       |                    |
|-------|--------------------|
| ..... | 275, 276, 277, 279 |
|-------|--------------------|

## オ

|                    |     |
|--------------------|-----|
| 追越合図(パッシング).....   | 89  |
| 応急修理剤(タイヤパンク)..... | 244 |

|                              |     |
|------------------------------|-----|
| オーディオ装置.....                 | 135 |
| オーディオリモートコントロール<br>スイッチ..... | 170 |
| オートエアコン.....                 | 127 |
| オートライトコントロール警告灯.....         | 59  |
| オーバーヒート.....                 | 258 |
| オドメーター.....                  | 66  |

## カ

|                 |                         |
|-----------------|-------------------------|
| カーゴサイドポケット..... | 4                       |
| カーゴスペース照明灯..... | 114                     |
| 電球の交換.....      | 225                     |
| カーゴフロアボックス..... | 118                     |
| 鍵(かぎ).....      | 69                      |
| ガソリン.....       | 206, 274, 276, 277, 278 |
| カップホルダー.....    | 119                     |

## キ

### キー

|                        |            |
|------------------------|------------|
| Hondaスマートキー.....       | 69, 70, 71 |
| キーが0から1に回らない.....      | 15         |
| キーが1から0に回らない.....      | 15         |
| キー閉じ込み防止装置.....        | 75         |
| キーナンバータグ.....          | 70         |
| キーの種類と機能.....          | 69         |
| キーレスエントリー.....         | 72         |
| キーレスエントリー一体キー.....     | 69         |
| キーレスエントリーでドアが開かない..... | 16         |

|                      |                         |
|----------------------|-------------------------|
| 後席ドアが開かない            | 15                      |
| 電池交換のしかた             | 233                     |
| 内蔵キー                 | 69, 254                 |
| <b>キー閉じ込み防止装置</b>    | 75                      |
| <b>キーナンバータグ</b>      | 70                      |
| <b>キーレスエントリー</b>     | 72                      |
| <b>キーレスエントリー一体キー</b> |                         |
| 電池交換のしかた             | 233                     |
| <b>キックダウン</b>        | 180                     |
| <b>給油</b>            | 206                     |
| 給油のしかた               | 206                     |
| 指定燃料                 | 206, 274, 276, 277, 278 |
| 燃料計                  | 64                      |
| 燃料残量警告灯              | 58                      |

## ク

|                    |                    |
|--------------------|--------------------|
| <b>空気圧</b>         | 275, 276, 277, 279 |
| <b>空気圧測定器による点検</b> | 230                |
| <b>クラッチフルード</b>    | 275, 279           |
| <b>グラブレード</b>      | 4                  |
| <b>クリーブ現象</b>      | 180                |
| <b>クルーズコントロール</b>  | 192                |
| クルーズコントロール表示灯      | 62                 |
| クルーズメイン表示灯         | 62                 |
| <b>車の改造</b>        | 209                |
| <b>グローブボックス</b>    | 115                |

## ケ

|                    |         |
|--------------------|---------|
| <b>計器</b>          | 56      |
| <b>警告灯</b>         | 57      |
| ABS警告灯             | 58, 199 |
| EPS警告灯             | 60, 261 |
| Hondaスマートキーシステム警告灯 | 58      |
| Hondaスマートキー電池消耗警告灯 | 60      |
| PGM-FI警告灯          | 57, 260 |
| VSA OFF警告灯         | 59      |
| VSA警告灯             | 59      |
| エアバッグシステム警告灯       | 59      |
| オートライトコントロール警告灯    | 59      |
| 高水温警告灯             | 60      |
| シートベルト非着用警告灯       | 58      |
| 充電警告灯              | 57, 259 |
| ドア/テールゲート開閉警告灯     | 59      |
| トランスミッション警告灯       | 58      |
| 燃料残量警告灯            | 58      |
| ブレーキ警告灯            | 57, 260 |
| 油圧警告灯              | 57, 259 |
| <b>警告灯の点灯/点滅</b>   | 259     |
| <b>けん引</b>         | 267     |

## コ

|                   |     |
|-------------------|-----|
| <b>交換</b>         |     |
| カーゴスペース照明灯電球      | 225 |
| 後退灯電球             | 222 |
| 後面方向指示器/後面非常点滅表示灯 | 222 |

|                          |          |
|--------------------------|----------|
| 車幅灯電球                    | 219      |
| 制動灯/尾灯電球                 | 222      |
| 前面方向指示器/<br>前面非常点滅表示灯電球  | 218      |
| 側面方向指示器/<br>側面非常点滅表示灯電球  | 221      |
| ハイマウントストップランプ電球          | 223      |
| 番号灯電球                    | 223      |
| フォグライト電球                 | 219      |
| フロントシート室内灯電球             | 224      |
| ヘッドライト電球                 | 216      |
| マップランプ電球                 | 224      |
| リヤシート室内灯電球               | 224      |
| ワイパーブレードラバー              | 226, 228 |
| <b>工具</b>                | 243, 251 |
| <b>高水温警告灯</b>            | 60       |
| <b>航続可能距離表示</b>          | 66       |
| <b>後退灯</b>               | 222      |
| <b>後面方向指示器/後面非常点滅表示灯</b> | 222      |
| <b>コートフック</b>            | 121      |
| <b>コンソールボックス</b>         |          |
| センターコンソールボックス            | 117      |
| フロントコンソールボックス            | 116      |
| <b>コンビニフック</b>           | 121      |

## サ

|                       |    |
|-----------------------|----|
| <b>サービス診断記録装置について</b> | 17 |
| <b>サイドエアバッグ</b>       | 35 |

|                  |                         |
|------------------|-------------------------|
| サイドエアバッグ自動停止システム | 37                      |
| サイドエアバッグ         |                         |
| 自動停止表示灯          | 37, 41, 61              |
| サイドカーテンエアバッグ     | 38                      |
| サンバイザー           | 4                       |
| <br>             |                         |
| <b>シ</b>         |                         |
| シートアンダーボックス      | 117                     |
| シートの調節           | 101                     |
| アームレスト           | 111                     |
| フロントシート          | 101                     |
| ヘッドレスト           | 109                     |
| リヤシート            | 103                     |
| シートヒーター          | 122                     |
| シートベルト           | 23                      |
| シートベルトの着用        | 25                      |
| シートベルトの点検        | 31                      |
| シートベルト非着用警告灯     | 58                      |
| シートベルトプリテンショナー   | 24                      |
| シートベルトリマインダー     | 24                      |
| 妊娠中のかたのシートベルト    |                         |
| 着用のしかた           | 30                      |
| 時刻の設定            | 68                      |
| 室内装備品            | 115                     |
| 室内灯              | 112                     |
| 指定燃料             | 206, 274, 276, 277, 278 |
| シフトインジケーター       | 182                     |

|                           |                    |
|---------------------------|--------------------|
| シフトインジケーター <sup>[M]</sup> |                    |
| (7速マニュアルシフトモード)           |                    |
| 表示灯                       | 63, 182            |
| シフトスイッチ                   | 184                |
| シフト操作                     | 181, 185, 187, 189 |
| 車外の清掃                     | 239                |
| ジャッキ                      | 243, 251           |
| ジャッキハンドルバー                | 243, 252           |
| ジャッキハンドル                  |                    |
| (ホイールナットレンチ)              | 243, 252           |
| 車内の清掃                     | 237                |
| 車幅灯                       | 219                |
| ジャンプスタート                  | 255                |
| 充電警告灯                     | 57, 259            |
| 瞬間燃費表示                    | 66                 |
| 仕様                        | 274, 276, 277, 278 |
| ショルダーアンカー                 | 27                 |

## ス

|                  |     |
|------------------|-----|
| スイッチ             |     |
| ECONスイッチ         | 191 |
| イルミネーションコントロール   | 94  |
| セレクト/リセットノブ      | 94  |
| フォグライトスイッチ       | 90  |
| フロントガラス熱線スイッチ    | 95  |
| ヘッドライトレベリングダイヤル  | 91  |
| 方向指示器(ウィンカースイッチ) | 89  |
| ライトスイッチ          | 89  |

|              |                    |
|--------------|--------------------|
| リヤデフロスタースイッチ | 95                 |
| ワイパー/ウォッシャー  | 92                 |
| スカイルーフ       | 83                 |
| サンシェードの開閉    | 83                 |
| はさみ込み防止機構    | 83                 |
| ステアリング       | 96                 |
| スノータイヤ       | 232                |
| スパークプラグ      | 274, 276, 277, 278 |
| スピードメーター     | 64                 |

## セ

|                   |                   |
|-------------------|-------------------|
| 清掃                | 237               |
| 制動灯               | 222               |
| セキュリティシステム        | 79                |
| イモビライザーシステム       | 79                |
| セキュリティアラームシステム    | 79                |
| セレクトポジション         | 181, 185, 187     |
| セレクトポジション         |                   |
| 表示灯               | 63, 182, 186, 188 |
| セレクトレバー           |                   |
| セレクトレバーが動かない      | 257               |
| セレクトレバーの操作        | 182, 186, 188     |
| センターコンソールボックス     | 117               |
| 前面方向指示器/前面非常点滅表示灯 | 218               |

## ソ

|                   |     |
|-------------------|-----|
| 側面方向指示器/側面非常点滅表示灯 | 221 |
|-------------------|-----|

|               |                    |
|---------------|--------------------|
| <b>タ</b>      |                    |
| タイヤ           | 229                |
| ウェアインジケーター    | 230                |
| 指定空気圧         | 275, 276, 277, 279 |
| タイヤの点検        | 229                |
| タイヤのローテーション   | 231                |
| タイヤパンク応急修理キット | 244                |
| 冬期のタイヤ        | 232                |
| パンク           | 244                |
| タイヤチェーン       | 232                |
| タコメーター        | 64                 |

|             |     |
|-------------|-----|
| <b>チ</b>    |     |
| チェーン        | 232 |
| チェンジレバーの操作  | 189 |
| チャイルドシート    | 43  |
| ジュニアシート     | 53  |
| 乳児のチャイルドシート | 44  |
| 幼児のチャイルドシート | 45  |
| チャイルドブルーフ   | 77  |
| 駐停車操作       | 201 |

|            |     |
|------------|-----|
| <b>テ</b>   |     |
| 停止表示板入れ    | 125 |
| 低水温表示灯     | 61  |
| データの開示について | 18  |
| テールゲートの開閉  | 78  |

|                |                    |
|----------------|--------------------|
| テールゲートが開かないとき  | 271                |
| ドア/テールゲート開閉警告灯 | 21, 59             |
| デフロスター         | 128, 133           |
| リヤデフロスター       | 95                 |
| 点火プラグ          | 274, 276, 277, 278 |
| 電子制御ブレーキアシスト   | 200                |
| 電池交換           | 233                |

|                   |        |
|-------------------|--------|
| <b>ト</b>          |        |
| ドアの施錠と解錠          | 69     |
| Hondaスマートキー       | 69     |
| キー閉じ込み防止装置        | 75     |
| キーナンバータグ          | 70     |
| キーの種類と機能          | 69     |
| キーレスエントリー         | 72     |
| キーレスエントリー一体キー     | 69     |
| キーレスエントリーでドアが開かない | 16     |
| 後席ドアが開かない         | 15     |
| 車外でのドアの施錠/解錠      | 72     |
| 車内での施錠/解錠         | 76     |
| チャイルドブルーフ         | 77     |
| ドア/テールゲート開閉警告灯    | 21, 59 |
| ドアミラー             | 98     |
| 冬期のタイヤ            | 232    |
| スノータイヤ            | 232    |
| タイヤチェーン           | 232    |
| 時計                | 68     |
| トップテザーアンカレッジ      | 52     |

|                   |                    |
|-------------------|--------------------|
| トップテザーストラップ       | 52                 |
| ドライバー             | 243                |
| トランブルシューティング      |                    |
| 運転席ドアを開けるとブザーが鳴る  | 16                 |
| エンジンが始動しない        | 253                |
| オーバーヒートした         | 258                |
| キーが0から1に回らない      | 15                 |
| キーが1から0に回らない      | 15                 |
| キーレスエントリーでドアが開かない | 16                 |
| 警告灯が点灯/点滅した       | 259                |
| けん引してもらいたい        | 267                |
| 後席ドアが開かない         | 15                 |
| ジャンプスタートしたい       | 255                |
| セレクトレバーが動かない      | 257                |
| 走行するとブザーが鳴る       | 16                 |
| ハイオクガソリンは使える?     | 16                 |
| パンクした             | 244                |
| ヒューズが切れた          | 262                |
| ブレーキを踏むと音がする      | 16                 |
| ブレーキを踏むと振動する      | 15                 |
| トランスミッション警告灯      | 58                 |
| トランスミッション         |                    |
| フルード              | 275, 276, 277, 279 |
| トリップメーター          | 66                 |

|          |         |
|----------|---------|
| <b>ナ</b> |         |
| 内蔵キー     | 69, 254 |

## ネ

|         |                         |
|---------|-------------------------|
| 燃料      | 206, 274, 276, 277, 278 |
| 燃料計     | 64                      |
| 燃料残量警告灯 | 58                      |

## ハ

|                                |        |
|--------------------------------|--------|
| パーキングブレーキ                      | 197    |
| 排気ガスの危険性                       | 55     |
| ハイビーム                          | 89     |
| 電球の交換                          | 216    |
| ハイビーム表示灯                       | 61     |
| ハイマウントストップランプ                  | 3, 223 |
| ハザードスイッチ                       | 表紙ウラ   |
| 発炎筒                            | 243    |
| バックモニター+AM/FMチューナー付<br>CDプレーヤー | 137    |
| CDプレーヤーの使いかた                   | 147    |
| iPodの使いかた                      | 161    |
| USBデバイスとiPodについて               | 166    |
| USBデバイスの使いかた                   | 155    |
| 各部の名称                          | 137    |
| 基本操作                           | 139    |
| ポータブルオーディオやビデオ機器などの<br>接続      | 167    |
| ラジオの使いかた                       | 143    |
| パッシング                          | 89     |

## バッテリー

|                   |                    |
|-------------------|--------------------|
| ジャンプスタート          | 255                |
| 充電警告灯             | 57, 259            |
| 容量                | 274, 276, 277, 278 |
| バニティミラー           | 4                  |
| パワーウィンドーの開閉       | 81                 |
| パンク               | 244                |
| 番号灯               | 223                |
| ハンドル              | 96                 |
| ハンドル位置調整レバー       | 96                 |
| ハンドルロック           | 85, 86             |
| 汎用型ISOFIXチャイルドシート | 48                 |

## ヒ

|                 |        |
|-----------------|--------|
| ヒートッドアミラー       | 99     |
| 非常点滅表示灯スイッチ     | 表紙ウラ   |
| 尾灯              | 222    |
| ヒューズ            | 262    |
| 各ヒューズの装備と容量     | 264    |
| ヒューズの設置場所       | 262    |
| ヒューズの点検と交換      | 266    |
| 表示灯             | 61     |
| ECON表示灯         | 63     |
| ECO(エコ)表示灯      | 63     |
| イモビライザーシステム表示灯  | 62     |
| クルーズコントロール表示灯   | 62     |
| クルーズメイン表示灯      | 62     |
| サイドエアバッグ自動停止表示灯 | 41, 61 |

## シフトインジケーター/M

|                         |                   |
|-------------------------|-------------------|
| (7速マニュアルシフトモード)<br>表示灯  | 63, 182           |
| セキュリティアラームシステム<br>作動表示灯 | 62                |
| セレクトポジション<br>表示灯        | 63, 182, 186, 188 |
| 低水温表示灯                  | 61                |
| ハイビーム表示灯                | 61                |
| フォグライト点灯表示灯             | 61                |
| 方向指示器表示灯                | 61                |
| ライト点灯表示灯                | 61                |

## フ

|                     |         |
|---------------------|---------|
| ブースターケーブル           | 255     |
| フォグライト              | 219     |
| フォグライトスイッチ          | 90      |
| ブザー                 |         |
| 運転席ドアを開けるとブザーが鳴る    | 16      |
| 走行するとブザーが鳴る         | 16      |
| フューエルリッドが解除できないとき   | 270     |
| フューエルリッドの開けかた       | 206     |
| ブレーキ警告灯             | 57, 260 |
| ブレーキシステム            | 197     |
| ABS(アンチロックブレーキシステム) | 199     |
| 電子制御ブレーキアシスト        | 200     |
| パーキングブレーキ           | 197     |
| フットブレーキ             | 198     |
| ブレーキ警告灯             | 57, 260 |

|               |                    |
|---------------|--------------------|
| ブレーキを踏むと音がする  | 16                 |
| ブレーキを踏むと振動する  | 15                 |
| ブレーキフルード      | 275, 276, 277, 279 |
| ブレーキ警告灯       | 57, 260            |
| フレキシブルラゲッジボード | 123                |
| フロントガラス熱線スイッチ | 95                 |
| フロントコンソールボックス | 116                |
| フロントシート       | 101                |
| アームレスト        | 111                |
| ヘッドレスト        | 109                |

## へ

|                 |     |
|-----------------|-----|
| 平均燃費表示          | 66  |
| ヘッドライト          | 89  |
| 追越合図(パッシング)     | 89  |
| 電球の交換           | 216 |
| ハイビーム           | 89  |
| ハイビーム表示灯        | 61  |
| ライト点灯表示灯        | 61  |
| ロービーム           | 89  |
| ヘッドライトレベリングダイヤル | 91  |
| ヘッドレスト          | 109 |
| フロントシート         | 109 |
| リヤシート           | 109 |

## ホ

|         |                    |
|---------|--------------------|
| ホイールサイズ | 275, 276, 277, 279 |
|---------|--------------------|

|                          |          |
|--------------------------|----------|
| ホイールナットレンチ<br>(ジャッキハンドル) | 243, 252 |
| 方向指示器(ウィンカースイッチ)         | 89       |
| 方向指示器表示灯                 | 61       |
| ホーンスイッチ                  | 1        |

## マ

|            |     |
|------------|-----|
| マイクロアンテナ   | 136 |
| マイナスイグナイター | 243 |
| マップランプ     | 113 |
| マップランプ電球   | 224 |
| マニュアルエアコン  | 130 |

## ミ

|         |    |
|---------|----|
| ミラー     | 97 |
| ドアミラー   | 98 |
| パニティミラー | 4  |
| ルームミラー  | 97 |

## メ

|                 |       |
|-----------------|-------|
| メーター            | 6, 64 |
| インフォメーションディスプレイ | 65    |
| スピードメーター        | 64    |
| タコメーター          | 64    |
| 燃料計             | 64    |
| メンテナンス          | 210   |
| エンジンルーム内のメンテナンス | 213   |

|                               |     |
|-------------------------------|-----|
| キーレスエントリー一体キー/<br>Hondaスマートキー | 233 |
| 清掃                            | 237 |
| タイヤの点検と整備                     | 229 |
| メンテナンスに関する注意事項                | 212 |
| メンテナンスを安全に行うために               | 212 |
| ライト類の点検と整備                    | 216 |
| ワイパーブレードラバーの点検と整備             | 226 |

## モ

|               |     |
|---------------|-----|
| モード切り換え(エアコン) | 130 |
|---------------|-----|

## ユ

|                              |         |
|------------------------------|---------|
| 油圧警告灯                        | 57, 259 |
| 有料道路自動車料金支払いシステム<br>(ETC)車載器 | 別冊      |

## ヨ

|             |     |
|-------------|-----|
| 四輪駆動機構(4WD) | 196 |
|-------------|-----|

## ラ

|             |    |
|-------------|----|
| ライトスイッチ     | 89 |
| 追越合図(パッシング) | 89 |
| ハイビーム       | 89 |
| ハイビーム表示灯    | 61 |
| フォグライト点灯表示灯 | 61 |



|                               |     |
|-------------------------------|-----|
| ライト点灯表示灯 .....                | 61  |
| ロービーム .....                   | 89  |
| <b>ライト類の点検と整備</b> .....       | 216 |
| カーゴスペース照明灯電球 .....            | 225 |
| 後退灯電球 .....                   | 222 |
| 後面方向指示器/後面非常点滅表示灯 .....       | 222 |
| 車幅灯電球 .....                   | 219 |
| 制動灯/尾灯電球 .....                | 222 |
| 前面方向指示器/<br>前面非常点滅表示灯電球 ..... | 218 |
| 側面方向指示器/<br>側面非常点滅表示灯電球 ..... | 221 |
| ハイマウントストップランプ電球 .....         | 223 |
| 番号灯電球 .....                   | 223 |
| フォグライト電球 .....                | 219 |
| フロントシート室内灯電球 .....            | 224 |
| ヘッドライト電球 .....                | 216 |
| マップランプ電球 .....                | 224 |
| リヤシート室内灯電球 .....              | 224 |
| <b>ラジエーター</b> .....           | 258 |

## リ

|                 |                    |
|-----------------|--------------------|
| リザーブタンク .....   | 258                |
| リムサイズ .....     | 275, 276, 277, 279 |
| リヤカメラシステム ..... | 203                |
| リヤシート .....     | 103                |
| アームレスト .....    | 111                |
| ヘッドレスト .....    | 109                |

|                    |     |
|--------------------|-----|
| リヤシェルフ .....       | 125 |
| リヤデフロスタースイッチ ..... | 95  |

## ル

|              |    |
|--------------|----|
| ルームミラー ..... | 97 |
|--------------|----|

## レ

|                  |                         |
|------------------|-------------------------|
| <b>冷却水</b> ..... | 258, 275, 276, 277, 279 |
| オーバーヒート .....    | 258                     |
| 高水温警告灯 .....     | 60                      |
| 低水温表示灯 .....     | 61                      |
| 補給 .....         | 258                     |

## ロ

|                |     |
|----------------|-----|
| ロアアンカレッジ ..... | 51  |
| ロービーム .....    | 89  |
| 電球の交換 .....    | 216 |

## ワ

|                   |     |
|-------------------|-----|
| ワイパー/ウォッシャー ..... | 92  |
| ワイパーブレードラバー ..... | 226 |



お車についてのお問い合わせ、ご相談は、まず Honda 販売店にお気軽にご相談ください。  
下記アドレスより最新の Honda 販売店を検索することが可能です。

Honda ホームページ <http://www.honda.co.jp/>

(Honda ホームページにある検索ボックスに『販売店』と入力してください)

携帯電話からは、携帯電話用 Honda ホームページをご覧ください。

<http://dream.honda.co.jp/dealerlocator/>

※：QRコード読み取り機能付きの携帯電話をお持ちの場合は、右のQRコードをご利用ください。  
ご利用にあたっては、お持ちの携帯電話取扱説明書をご確認ください。  
QRコードは(株)デンソーウェーブの登録商標です。



お問い合わせ、ご相談は、全国共通のフリーダイヤルで下記のお客様相談センターでもお受け致します。

本田技研工業株式会社 お客様相談センター

フリーダイヤル 0120-112010<sup>イフレアイオ</sup>

受付時間 9:00～12:00 13:00～17:00

〒351-0188 埼玉県和光市本町8-1

所在地、電話番号などが変更になることがありますのでご了承ください。

お車に関してお問い合わせいただく際は、お客様へ正確、迅速に対応させていただくために、あらかじめ、お手元にお車の車検証をご準備いただき、下記の事項をご確認のうえ、ご相談ください。

- ① 車検証記載事項：車両型式、車台番号、エンジン型式、登録番号、登録年月日
- ② 車種名、タイプ名、走行距離
- ③ ご購入年月日
- ④ 販売店名